







Cisco IP telefon 7911G za Cisco CallManager 4.1(3)

Sedište korporacije
Cisco Systems, Inc.
170 West Tasman Drive
San Jose, CA 95134-1706
USA
<http://www.cisco.com>
Tel: +1 408 526-4000
+1 800 553-NETS (6387)
Faks: +1 408 526-4100

OL-9004-01



Uobičajene radnje sa telefonom

Upućivanje poziva	Podignite slušalicu pre ili posle biranja broja.
Ponovno biranje broja	Pritisnite PonBir .
Stavljanje poziva na čekanje	Istaknite poziv i pritisnite  .
Nastavljanje poziva na čekanju	Istaknite poziv na čekanju i pritisnite  .
Pozivanje broja pomoću brzog biranja	<ul style="list-style-type: none"> Pritisnite  i izaberite broj koji želite da birate. Pritisnite , a zatim odaberite Katalozi > Brza biranja. Izaberite broj koji ćete pozvati. Unesite broj brzog biranja dok je slušalica spuštена, a zatim pritisnite SkrBir.
Prenos poziva na novi broj	Pritisnite Prenesi , unesite broj, zatim spustite slušalicu (ili pritisnite još jednom Prenesi ako vaš telefon ne podržava prenos sa spuštenom slušalicom).
Započinjanje standardnog konferencijskog poziva	Pritisnite dodatno > Konfer i izaberite telefonski broj jednog učesnika. Zatim još jednom pritisnite Konfer .



Cisco, Cisco IOS, Cisco Systems i Cisco Systems logo su registrovani žigovi korporacije Cisco Systems, Inc. ili njenih podružnica u Sjedinjenim Američkim Državama i određenim drugim zemljama. Svi ostali nazivi, imena i žigovi koji se pominju u ovom dokumentu ili na Web lokaciji pripadaju svojim vlasnicima. Upotreba reči "partner" ne odnosi se na partnerski odnos između kompanije Cisco i bilo koje druge kompanije. (0501R)

© 2005 Cisco Systems, Inc. Sva prava zadržana.

OL-9004-01



Kratke informacije

Cisco IP telefon 7911G za Cisco CallManager 4.1(3)

Definicije softverskih tastera

Ikone ekrana telefona

Ikone dugmadi

Evidencije poziva i katalozi

Uobičajene radnje sa telefonom







Definicije softverskih tastera

Ažuriraj	Osvežavanje sadržaja
Biraj	Biranje broja telefona
DirPren	Prenos dva poziva jednog drugome
dodatno	Prikaz dodatnih softverskih tastera
DodSebe	Dodavanje sebe u poziv na deljenoj liniji
GJaviSe	Odgovor na poziv u drugoj grupi
IskljMon	Onemogućavanje funkcije "Monitor"
Izadi	Povratak na prethodni ekran
Izbriši	Uklanjanje znakova desno od kursora pri korišćenju funkcije "UredBr"
JaviSe	Odgovor na poziv u svojoj grupi
kDodSebe	Dodavanje sebe u poziv na deljenoj liniji i uspostavljanje konferencijskog poziva
Konfer	Kreiranje konferencijskog poziva
MeetMe	Uspostavljanje "Meet-Me" konferencije
Monitor	Slušanje poziva preko zvučnika
NoviPoz	Upućivanje novog poziva
Obriši	Brisanje zapisa ili podešavanja
Odgovori	Odgovor na poziv
OJaviSe	Odgovor na poziv koji zvoni u drugoj grupi koja je pridružena vašoj grupi
Otkazi	Otkazivanje radnje ili napuštanje ekrana bez primene izmena



Park	Skладиštenje aktivnog poziva pomoću opcije parkiranja poziva
PočVredn	Vraćanje podešavanja na podrazumevano stanje
PonBir	Pozivanje poslednjeg biranog broja
Por	Pristup sistemu glasovne pošte
PrekPoz	Prekid tekućeg poziva
Prenesi	Prenos poziva
Pretraži	Pretraživanje kataloga
PrimObav	Primanje obaveštenja kad lokal koji je zauzet postane dostupan
Privatno	Sprečavanje drugih osoba da vide pozive na deljenoj liniji i da dodaju sebe u njih
PrSve	Podešavanje/otkazivanje prosleđivanja poziva
QRT	Prosleđivanje problema vezanih za pozive administratoru sistema
SkrBir	Pozivanje korišćenjem broja indeksa brzog biranja
Spoji	Spajanje više poziva na jednoj liniji da bi se uspostavio konferencijski poziv
tSkreni	Slanje poziva u sistem za razmenu glasovnih poruka
Učesnici	Pregled učesnika konferencije
Ukloni	Uklanjanje učesnika konferencije
UklPUč	Odbacivanje poslednjeg učesnika dodatog konferencijskom pozivu
UredBr	Uređivanje broja u evidenciji poziva
Zatvori	Zatvaranje tekućeg prozora
<<	Brisanje unetih znakova
>>	Kretanje kroz unete znakove

Ikone ekrana telefona



Stanje poziva

	Prosleđivanje poziva omogućeno
	Poziv stavljen na čekanje
	Uspostavljena veza
	Podignuta slušalica
	Spuštena slušalica
	Dolazni poziv
	Deljena linija se koristi





Bezbedni pozivi

	Autorizovani poziv
	Bezbedni poziv





Izabrani ulazni uređaj

	Ručna slušalica se koristi
	Zvučnik se koristi (funkcija "Monitor" uključena)





Kritični pozivi

	Prioritetan poziv
	Poziv srednjeg prioriteta
	Poziv visokog prioriteta
	Poziv najvišeg prioriteta



Ostale funkcije

	Brzo biranje konfigurisano
	Poruke čekaju
	Opcija izabrana
	Funkcija omogućena

Ikone dugmadi

	Jačina tona
	Navigacija
	Čekanje
	Meni aplikacija

Evidencije poziva i katalogi

Ako želite da...	Uradite sledeće...
Pozovete broj iz evidencije poziva	Pritisnite  , a zatim izaberite Katalogi > Propušteni pozivi, Pozvani brojevi ili Primljeni pozivi . Dodite do broja da biste ga pozvali i pritisnite Biraj .
Pozovete broj iz imenika preduzeća	Pritisnite  , i izaberite Katalogi > Imenik preduzeća . Unesite slova i pritisnite Prosledi . Podignite slušalicu da biste izabrali broj.



Sadržaj

Prvi koraci 1

Korišćenje ovog vodiča 1

Pronalaženje dodatnih informacija 2

 Dodatne informacije o prilagođavanju telefona preko Weba 2

Informacije o bezbednosti i performansama 2

 Korišćenje spoljnog izvora napajanja 3

 Korišćenje spoljnih uređaja 4

Funkcije pristupačnosti 4

Povezivanje telefona 5

Kratak prikaz vašeg telefona 8

Objašnjenje dugmadi i hardvera 8

Objašnjenje menija aplikacija 10

Razlikovanje pojmova "linije" i "pozivi" 10

 Objašnjenje ikona linija i poziva 11

Objašnjenje dostupnosti funkcija 11

Osnovno upravljanje pozivima 12

Upućivanje poziva – osnovne opcije 12

Upućivanje poziva – dodatne opcije 13

Odgovaranje na poziv 15

Završavanje poziva 15

Korišćenje funkcije "Zadrži i nastavi" 16

Prebacivanje između većeg broja poziva 16

Pregledanje većeg broja poziva 16

Prenošenje poziva 17

Prosleđivanje svih poziva na drugi broj 18

- Upućivanje konferencijskih poziva 18
 - Objašnjenje tipova konferencijskih poziva 19
 - Započinjanje standardne konferencije i uključivanje u nju 19
 - Započinjanje "Meet-Me" konferencijskog poziva i pridruživanje "Meet-Me" konferencijskom pozivu 21

Napredno upravljanje pozivima 22

- Brzo biranje 22
- Preuzimanje poziva preusmerenog na vaš telefon 23
- Korišćenje deljene linije 24
 - Objašnjenje deljenih linija 24
 - Dodavanje sebe u poziv na deljenoj liniji 25
 - Sprečavanje drugih osoba da vide poziv na deljenoj liniji ili da mu se pridruže 26
- Skladištenje i preuzimanje parkiranih poziva 26
- Upućivanje i primanje bezbednih poziva 27
- Praćenje sumnjivih poziva 27
- Prioriteti kritičnih poziva 28
- Korišćenje usluge "Cisco mobilnost lokala" 29

Korišćenje ručne slušalice, slušalica i zvučnika 30

- Nabavka slušalica 30
- Korišćenje automatskog odgovaranja 30

Korišćenje postavki telefona 31

- Prilagođavanje tonova zvona i indikatora poruke 31
- Prilagođavanje ekrana telefona 32

Korišćenje evidencija poziva i kataloga 33

- Korišćenje evidencija poziva 33
- Biranje broja iz imenika 34
 - Korišćenje imenika preduzeća na telefonu 35

Pristupanje glasovnim porukama	36
Prilagođavanje telefona preko Weba	37
Prijavljivanje na web stranice "Korisničke opcije"	37
Pretplata na telefonske usluge	38
Objašnjenje opcija za dodatnu konfiguraciju	39
Rešavanje problema vezanih za rad telefona	41
Pregledanje administrativnih podataka telefona	42
Korišćenje alatke za izveštaj o kvalitetu	42
Indeks	43



Prvi koraci

U ovim odeljcima dobićete osnovne informacije koje su vam potrebne da biste počeli da koristite svoj novi Cisco IP telefon.

Korišćenje ovog vodiča

U ovom vodiču dat je prikaz raspoloživih funkcija telefona. Možete ga čitati od početka do kraja kako biste stekli kompletnu sliku o mogućnostima svog telefona, ali se možete poslužiti i donjom tabelom da biste došli do najčešće korišćenih odeljaka.

Ako želite da...	Uradite sledeće...
Pregledate važne sigurnosne informacije	Pogledajte "Informacije o bezbednosti i performansama" na stranici 2.
Koristite telefon nakon što ga je neko drugi instalirao za vas	Počnite sa "Kratak prikaz vašeg telefona" na stranici 8.
Povežete telefon	Pogledajte "Povezivanje telefona" na stranici 5.
Saznate informacije o dugmadima telefona	Pogledajte "Objašnjenje dugmadi i hardvera" na stranici 8.
Upućujete pozive	Pogledajte "Upućivanje poziva – osnovne opcije" na stranici 12.
Stavite poziv na čekanje	Pogledajte "Korišćenje funkcije "Zadrži i nastavi"" na stranici 16.
Prenešete poziv	Pogledajte "Prenošenje poziva" na stranici 17.
Započnete konferencijski poziv	Pogledajte "Upućivanje konferencijskih poziva" na stranici 18.
Podesite brzo biranje	Pogledajte "Brzo biranje" na stranici 22.
Delite telefonski broj	Pogledajte "Korišćenje deljene linije" na stranici 24
Koristite zvučnik na telefonu	Pogledajte "Korišćenje ručne slušalice, slušalica i zvučnika" na stranici 30.
Promenite jačinu zvuka zvona ili ton zvona	Pogledajte "Korišćenje postavki telefona" na stranici 31.
Pregledate propuštene pozive	Pogledajte "Korišćenje evidencija poziva i kataloga" na stranici 33.

Pronalaženje dodatnih informacija

Najnovijoj Cisco dokumentaciji možete da pristupite preko Weba, na URL adresi:

<http://www.cisco.com/univercd/home/home.htm>

Cisco web lokaciji možete da pristupite na URL adresi:

<http://www.cisco.com/>

Cisco web lokacijama u svetu možete da pristupite na URL adresi:

http://www.cisco.com/public/countries_languages.shtml

Dodatne informacije o prilagođavanju telefona preko Weba

Vaš Cisco IP telefon je mrežni uređaj koji može da deli informacije sa drugim mrežnim uređajima u vašoj kompaniji, uključujući i vaš računar. Pomoću web stranica Cisco CallManagera "Korisničke opcije" možete da uspostavite i prilagodite telefonske usluge, kao i da upravljate funkcijama i podešavanjima sa svog računara. Ovaj vodič daje kratak pregled tih mogućnosti. Detaljna uputstva naći ćete u dokumentu *Prilagođavanje Cisco IP telefona preko Weba* na sledećoj URL adresi:

http://www.cisco.com/univercd/cc/td/doc/product/voice/c_ipphon/index.htm

Informacije o bezbednosti i performansama

Pre nego što instalirate i počnete da koristite svoj Cisco IP telefon, pročitajte sledeće napomene vezane za bezbednost:



Upozorenje VAŽNA UPUTSTVA VEZANA ZA SIGURNOST

Ovaj znak upozorenja ukazuje na opasnost. U situaciji ste koja može da dovede do telesne povrede. Pre nego što počnete da radite sa bilo kakvom opremom, treba da budete svesni opasnosti koje prete od električne struje i budete upoznati sa uobičajenom praksom za sprečavanje nesreća. Pomoću brojne oznake iskaza koja se nalazi na kraju svakog upozorenja možete da pronađete prevod u prevedenim sigurnosnim upozorenjima koja su pridružena uz svaki aparat.

SAČUVAJTE OVA UPUTSTVA



Upozorenje Pre nego što sistem povežete sa izvorom napajanja, pročitajte uputstvo za instaliranje.



Upozorenje Konačno odlaganje ovog proizvoda treba da bude izvedeno u skladu sa svim nacionalnim zakonima i propisima.



Upozorenje Nemojte raditi na sistemu i nemojte priključivati i isključivati kablove u toku nevremena praćenog grmljavinom.



Upozorenje Da biste izbegli električni udar, nemojte sigurnosna električna kola niskog napona (SELV) povezivati sa električnim kolima koja su na naponu telefonske mreže (TNV). LAN priključci sadrže SELV kola, a WAN priključci sadrže TNV kola. Neki LAN i WAN priključci koriste RJ-45 konektore. Budite oprezni prilikom povezivanja kablova.



Pažnja Linijska električna kola obezbeđuju struju kroz komunikacioni kabl. Koristite kabl koji obezbeđuje Cisco ili najmanje 24 AWG komunikacioni kabl.

Korišćenje spoljnog izvora napajanja

Kada za Cisco IP telefon koristite spoljni izvor napajanja, vodite računa o sledećem:



Upozorenje Ovaj proizvod se za zaštitu od kratkog spoja (prekomerne struje) oslanja na električne instalacije u zgradi. Uverite se da se u provodnicima faze (svim provodnicima koji provode struju) ne koristi osigurač niti zaštitna sklopka napona većeg od 120 VAC, 15A U.S (240 VAC, 10A po međunarodnim standardima).



Upozorenje Uređaj je projektovan da radi sa TN energetskim sistemima.



Upozorenje Utikač i utičnica moraju u svakom trenutku biti dostupni zato što služe kao glavno sredstvo za isključivanje.



Upozorenje Izvor napajanja mora biti postavljen u zatvorenom prostoru.



Pažnja Sa ovim proizvodom koristite samo izvor napajanja koji je Cisco precizirao.

Prekid napajanja

Mogućnost vašeg pristupa uslugama za hitne slučajeve preko telefona zavisi od napajanja telefona. Ako dođe do prekida napajanja, biranje brojeva za hitne slučajeve neće funkcionisati dok se napajanje ponovo ne uspostavi. U slučaju nestanka ili prekida električne energije, možda ćete morati da uspostavite početnu vrednost opreme ili da je ponovo konfigurirate da biste mogli da pozivate brojeve za hitne slučajeve.

Korišćenje spoljnih uređaja

Kada sa Cisco IP telefonom koristite spoljne uređaje, vodite računa o sledećem:

Kompanija Cisco Systems preporučuje upotrebu spoljnih uređaja (slušalica) dobrog kvaliteta, koji su zaštićeni od neželjenih radio (RF) ili audio (AF) frekvencija.

U zavisnosti od kvaliteta ovih uređaja i njihove udaljenost od drugih uređaja kao što su mobilni telefoni ili radio aparati, može doći do izvesnih audio šumova. U tim slučajevima Cisco preporučuje da preduzmete neke od sledećih mera:

- Udaljite spoljni uređaj od izvora RF ili AF signala.
- Sprovedite kablove spoljnih uređaja dalje od izvora RF ili AF signala.
- Za spoljne uređaje koristite oklopljene kablove, ili kablove sa boljim oklopljavanjem i konektorom.
- Smanjite dužinu kabla spoljnog uređaja.
- Upotrebite feritne ili slične uređaje na kablovima za spoljni uređaj.

Cisco ne može da garantuje performanse sistema zato što Cisco nema kontrolu nad kvalitetom spoljnih uređaja, kablova i konektora. Sistem će se ponašati na odgovarajući način kada su priključeni podesni uređaji pomoću kvalitetnih kablova i konektora.



Pažnja U zemljama Evropske unije koristite samo one slušalice koji su potpuno kompatibilne sa EMC direktivom [89/336/EC].

Funkcije pristupačnosti

Listu funkcija pristupačnosti možete dobiti na zahtev.

Povezivanje telefona

Vaš novi Cisco IP telefon na telefonsku IP mrežu vaše kompanije verovatno će povezati administrator sistema. Ako je vaša situacija drugačija, poslužite se slikom i tabelom da biste povezali telefon.

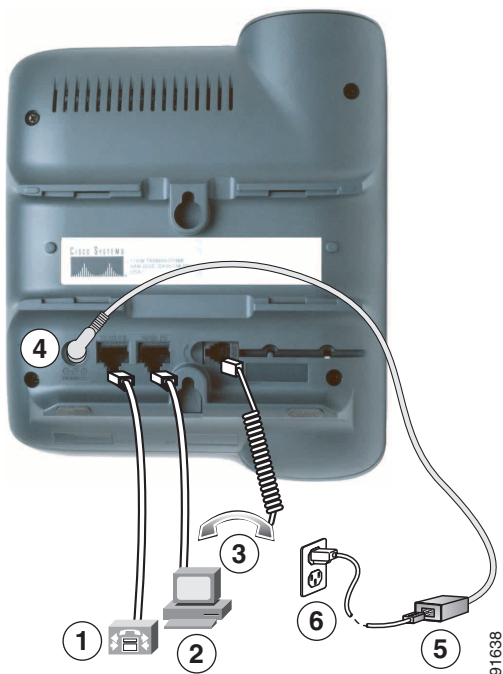

1	Mrežni port (10/100 SW)	4	Priključak za DC adapter (DC48V)
2	Pristupni port (10/100 PC)	5	AC-na-DC izvor napajanja
3	Priključak za ručnu slušalicu	6	Kabl za AC napajanje

Podešavanje držača slušalice

Prilikom povezivanja telefona verovatno ćete želeći da podesite držač za slušalicu kako biste obezbedili da slušalica ne klizi iz ležišta. Uputstvo ćete naći u donjoj tabeli.

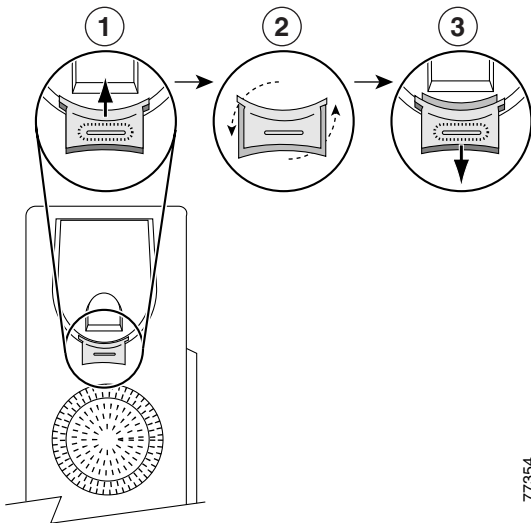

77354

1	Sklonite slušalicu na stranu i povucite četvrtasti plastični jezičak sa držača slušalice.
2	Okrenite jezičak za 180 stepeni.
3	Vratite jezičak na držač slušalice. Produžetak će izviriti sa vrha rotiranog jezička. Vratite slušalicu na držač.

Registrowanje pomoću TAPS alatki

Kada povežete svoj telefon sa mrežom, vaš administrator sistema će vas možda zamoliti da izvršite automatsku registraciju korišćenjem TAPS (Tools for Auto-Registered Phones Support) alatki. TAPS alatke se mogu koristiti za novi telefon ili za zamenu postojećeg.

Da biste izvršili registrowanje pomoću TAPS alatki, podignite slušalicu, unesite TAPS broj lokala koji će vam dati administrator sistema i sledite govorne instrukcije. Možda će biti potrebno da unesete potpun broj telefona, zajedno sa pozivnim brojem. Kada se na telefonu pojavi poruka potvrde, spustite slušalicu. Telefon će se pokrenuti iz početka.

Informacije o slušalicama

Da biste koristili slušalice, proverite da li je ručna slušalica isključena, a zatim povežite slušalice na priključak na zadnjoj strani telefona.

Možda će biti potreban spoljni pojačivač, u zavisnosti od preporuka proizvođača slušalica. Pogledajte dokumentaciju proizvođača slušalica da biste saznali dodatne informacije.

Iako kompanija Cisco Systems obavlja neke interne testove slušalica koje drugi proizvođači proizvode za korišćenje sa Cisco IP telefonima, Cisco ne daje verifikaciju niti pruža podršku za proizvode proizvođača slušalica (ručnih i onih koje se nose na glavi). S obzirom na raznolikost okruženja i hardvera na lokacijama na kojima se Cisco IP telefoni instaliraju, ne postoji jedno "najbolje" rešenje koje bi bilo optimalno za sva okruženja. Cisco preporučuje kupcima da proverom utvrde koje slušalice najbolje rade u njihovom okruženju pre nego što u svoju mrežu instaliraju veliki broj slušalica nekog proizvođača.

U nekim slučajevima mehanika ili elektronika slušalica mogu da dovedu do toga da udaljene strane čuju eho svog sopstvenog glasa kada razgovaraju sa korisnicima Cisco IP telefona.

Kompanija Cisco Systems preporučuje upotrebu spoljnih uređaja (slušalica) dobrog kvaliteta, koji su provereni u smislu neželjenih radio (RF) ili audio (AF) frekvencija. U zavisnosti od kvaliteta ovih uređaja i njihove udaljenosti od drugih uređaja kao što su mobilni telefoni i radio aparati, može doći do izvesnih audio šumova. Pogledajte "Korišćenje spoljnih uređaja" na stranici 4 da biste saznali dodatne informacije.

Glavni znak da podrška za slušalice neće biti adekvatna za Cisco IP telefone jeste mogućnost nastanka zujanja. Ovo zujanje može da čuje udaljeni učesnik razgovora, a mogu ga čuti i oba učesnika – i vaš sagovornik i vi, korisnik Cisco IP telefona. Potencijalno zujanje i brujanje može da bude prouzrokovano nizom spoljašnjih izvora, na primer električnim svetlom, blizinom električnih motora i velikih PC monitora. U nekim slučajevima zujanje koje čuje korisnik može da se smanji ili eliminiše korišćenjem lokalne energetske kocke. Pogledajte "Korišćenje spoljnog izvora napajanja" na stranici 3 da biste saznali dodatne informacije.

Audio kvalitet zavisi od subjektivnog utiska korisnika

Nezavisno od fizičkih, mehaničkih i tehničkih performansi, audio oprema slušalice mora da zvuči dobro i vama (korisniku) i učesniku na drugom kraju veze. Zvuk je subjektivan doživljaj i Cisco ne može da garantuje za performanse nijedne vrste slušalica (običnih i onih koje se nose na glavi), ali za neke od tih slušalica na lokacijama koje ćemo ovde navesti imamo informacije da dobro funkcionišu sa Cisco IP telefonima.

U svakom slučaju, na odgovornosti je kupca da ovu opremu proveri u svom okruženju kako bi utvrdio da li su njene performanse odgovarajuće.

Za informacije o slušalicama, pogledajte:

<http://www.vxicorp.com/cisco>

<http://www.plantronics.com/cisco>

Kratak prikaz vašeg telefona

Cisco IP telefon 7911G je potpuno funkcionalni telefon koji obezbeđuju glasovnu komunikaciju preko iste mreže podataka koju koristi vaš računar, omogućavajući vam da upućujete i primite pozive, stavljate pozive na čekanje, prenosite pozive, uspostavljate konferencijske pozive i tako dalje.

Osim funkcija za osnovno upravljanje pozivima, vaš Cisco IP telefon 7911G može da obezbedi neke specijalne ili napredne funkcije telefoniranja koje mogu da prošire mogućnosti upravljanja pozivima. U zavisnosti od konfiguracije, vaš telefon podržava:





- Pristup mrežnim podacima i web uslugama.
- Mrežno prilagođavanje funkcija telefona i usluga na web stranicama "Korisničke opcije".

Objašnjenje dugmadi i hardvera

Možete da upotrebite sledeću sliku da biste identifikovali dugmad i hardver na svom telefonu.







91031

	Stavka	Opis	Da biste dobili dodatne informacije, pogledajte...
1	Ekran telefona	Prikazuje funkcije telefona.	"Objašnjenje menija aplikacija" na stranici 10 i "Objašnjenje ikona linija i poziva" na stranici 11.
2	Serijski broj Cisco IP telefona	Označava model vašeg Cisco IP telefona	—
3	Dugmad softverskih tastera	Svaki softverski taster aktivira neku opciju prikazanu na ekranu vašeg telefona.	"Definicije softverskih tastera" na stranici 1.
4	Dugme za navigaciju 	Omogućava vam da se krećete kroz stavke menija i da ih ističete. Kad je slušalica spuštena, prikazuje vaše brojeve brzog biranja.	"Objašnjenje menija aplikacija" na stranici 10 i "Brzo biranje" na stranici 22.
5	Dugme menija aplikacija 	Prikazuje meni aplikacija, koji omogućava pristup sistemu za razmenu glasovnih poruka, evidencijama i katalozima telefona, postavkama i uslugama.	"Objašnjenje menija aplikacija" na stranici 10.
6	Dugme "Čekanje" 	Stavlja aktivni poziv na čekanje, nastavlja poziv na čekanju i prebacuje se između aktivnog poziva i poziva na čekanju.	"Korišćenje funkcije "Zadrži i nastavi"" na stranici 16.
7	Grupa tastera	Omogućava da birate brojeve, unosite slova i birate stavke menija.	"Osnovno upravljanje pozivima" na stranici 12.
8	Dugme za jačinu zvuka 	Kontroliše jačinu zvuka u ručnoj slušalici, slušalicama i zvučniku, kao i jačinu zvuka zvona.	"Korišćenje ručne slušalice, slušalica i zvučnika" na stranici 30.
9	Slušalica sa svetlosnim indikatorom	Svetlosni indikator na slušalici označava dolazni poziv ili novu glasovnu poruku.	"Pristupanje glasovnim porukama" na stranici 36.
10	Postolje	Omogućava da telefon stoji na stolu pod pogodnim uglom.	—





Objašnjenje menija aplikacija

Upotrebite meni aplikacija da biste pristupili funkcijama telefona.

Ako želite da...	Uradite sledeće...
Pristupite menjima aplikacija	Pritisnite  da bi se prikazala lista aplikacija: "Poruke", "Katalog", "Postavke" i "Usluge".
Se pomerate kroz listu ili meni	Pritisnite  .
Izaberete stavku menija	Pritisnite  da biste istakli stavku menija, a zatim pritisnite Izbor . Takođe možete da pritisnete broj na grupi tastera koji odgovara broju za stavku menija.
Se vratite za jedan nivo u meniju	Pritisnite Izađi . (Imajte na umu da će se, ako pritisnete Izađi u najvišem nivou menija, meni zatvoriti.)
Zatvorite meni (i vratite se u meni aplikacija)	Pritisnite Izađi jednom ili više puta dok se meni ne zatvori, ili pritisnite  .
Izađete iz menija aplikacija	Pritisnite  ili Izađi .



Napomena

Kad pritisnete , LED indikator zasvetli zelenom bojom i nastavlja da svetli dok koristite meni aplikacija. Ako napustite aplikaciju, a da niste pritisnuli  ili **Izađi** (na primer, da biste odgovorili na novi poziv), ekran telefona će se možda promeniti, ali dugme  će nastaviti da svetli zelenom bojom. Ako ponovo pritisnete , aplikacija koju ste koristili će se nastaviti na onom mestu gde je prekinuta.









Razlikovanje pojmova "linije" i "pozivi"

Pogledajte sledeća obaveštenja da biste izbegli konfuziju u razlikovanju linija i poziva:

- Linije – svaka linija odgovara jednom broju telefona (ili lokalno) koji druge osobe mogu da upotrebe da bi vas pozvale. Vaš telefon može da podrži jednu liniju.
- Pozivi – svaka linija može da podrži više poziva. Podrazumevano je da vaš telefon podržava maksimalno šest povezanih poziva, ali administrator sistema može da prilagodi ovaj broj vašim potrebama. U datom trenutku može da bude aktivan samo jedan poziv; ostali pozivi će automatski biti stavljeni na čekanje.

Objašnjenje ikona linija i poziva

Vaš telefon prikazuje ikone i time vam pomaže da utvrdite stanje linije i poziva (spuštena slušalice, na čekanju, zvoni, uspostavljena veza itd.)

Ikona	Stanje poziva ili linije	Opis
	Linija u stanju spuštene slušalice	Na ovoj liniji nema aktivnosti vezanih za pozive.
	Linija u stanju podignute slušalice	Birate broj ili zvoni odlazni poziv.
	Uspostavljena veza	Povezani ste sa drugom stranom.
	Poziv koji zvoni	Poziv zvoni na vašoj liniji.
	Poziv stavljen na čekanje	Ovaj poziv ste stavili na čekanje. Pogledajte "Korišćenje funkcije "Zadrži i nastavi"" na stranici 16.
	Upotreba daljinskog prenosa	Drugi telefon koji deli vašu liniju ima uspostavljenu vezu. Pogledajte "Objašnjenje deljenih linija" na stranici 24.
	Autorizovani poziv	Pogledajte "Upućivanje i primanje bezbednih poziva" na stranici 27.
	Šifrovani poziv	Pogledajte "Upućivanje i primanje bezbednih poziva" na stranici 27.

Objašnjenje dostupnosti funkcija

Funkcionisanje vašeg Cisco IP telefona i raspoložive mogućnosti mogu da variraju u zavisnosti od načina na koji je tim za podršku telefonskom sistemu u kompaniji konfigurisao vaš telefonski sistem. To znači da vam neke funkcije uključene u ovaj vodič za telefon možda neće biti dostupne ili će na vašem Cisco CallManageru funkcionisati drugačije. Obratite se svom timu za podršku ili administratoru sistema da biste dobili informacije o radu i dostupnosti funkcija.



Osnovno upravljanje pozivima

Ovaj odeljak obuhvata osnovne zadatke vezane za upravljanje pozivima, kao što su upućivanje poziva, odgovaranje na pozive i prenos poziva.

Upućivanje poziva – osnovne opcije

Evo nekih lakih načina za upućivanje poziva na vašem Cisco IP telefonu.

Ako želite da...	Uradite sledeće...	Da biste dobili dodatne informacije, pogledajte...
Uputite poziv	Podignite slušalicu i izaberite broj.	"Kratak prikaz vašeg telefona" na stranici 8.
Birate broj unapred (birate dok je slušalica spuštена, bez signala za biranje)	<p>Izvršite jednu od sledećih radnji:</p> <ul style="list-style-type: none">• Pritisnite  da bi se prikazala vaša lista sa brojevima za brzo biranje, a zatim izaberite jedan broj.• Unesite broj telefona na grupi tastera. <p>Napomena Kad birate broj dok je slušalica spuštена, vaš telefon prikazuje odgovarajuće brojeve iz evidencije "Pozvani brojevi". Izaberite broj koji ćete pozvati.</p> <p>Zatim izvršite jednu od sledećih radnji da biste uputili poziv:</p> <ul style="list-style-type: none">• Podignite slušalicu.• Pritisnite Biraj.	"Korišćenje evidencija poziva i kataloga" na stranici 33.
Birate broj dok je slušalica spuštена (sa tonom za biranje)	Pritisnite NoviPoz i izaberite broj.	—
Ponovo birate broj	Pritisnite PonBir .	—



Ako želite da...	Uradite sledeće...	Da biste dobili dodatne informacije, pogledajte...
Uputite poziv dok je drugi poziv aktivan	<ol style="list-style-type: none"> 1. Pritisnite . 2. Pritisnite NoviPoz. 3. Unesite broj. 	"Korišćenje funkcije "Zadrži i nastavi"" na stranici 16.
Pozovete broj iz evidencije poziva	<ol style="list-style-type: none"> 1. Pritisnite , a zatim izaberite Katalozi > Propušteni pozivi, Primljeni pozivi ili Pozvani brojevi. 2. Dodite do broja da biste ga pozvali i pritisnite Biraj. 	"Korišćenje evidencija poziva" na stranici 33.



Savet:

Ako napravite grešku prilikom unošenja broja telefona, pritisnite << da biste obrisali jednu ili više cifara. Pritisnite **Otkazi** da biste izašli iz pokušaja biranja ili prekinete vezu.

Upućivanje poziva – dodatne opcije

Možete da upućujete pozive pomoću specijalnih funkcija i usluga koje mogu biti dostupne na vašem telefonu. Obratite se administratoru svog sistema da biste dobili više informacija o ovim dodatnim opcijama.

Ako želite da...	Uradite sledeće...	Da biste dobili dodatne informacije, pogledajte...
Izaberete broj pomoću brzog biranja	<p>Izvršite jednu od sledećih radnji:</p> <ul style="list-style-type: none"> • Pritisnite  da biste odabrali broj iz svoje liste brojeva brzog biranja, a zatim pritisnite Biraj. • Pritisnite , a zatim izaberite Katalozi > Brza biranja. Izaberite broj brzog biranja, a zatim pritisnite Biraj. • Upotrebite funkciju "Skraćeno biranje". 	"Brzo biranje" na stranici 22.

Ako želite da...	Uradite sledeće...	Da biste dobili dodatne informacije, pogledajte...
Pozovete broj iz imenika preduzeća na svom telefonu	<ol style="list-style-type: none"> 1. Pritisnite , a zatim izaberite Katalozi > Imenik preduzeća (tačno ime može da bude drugačije). 2. Upotrebite grupu tastera da biste uneli ime. 3. Pritisnite Pretraži. 4. Da biste pozvali stavku sa liste, dođite do nje i podignite slušalicu. 	"Korišćenje evidencija poziva i kataloga" na stranici 33.
Pozovete broj iz imenika preduzeća na svom ličnom računaru pomoću Cisco Web birača brojeva	<ol style="list-style-type: none"> 1. Otvorite web pregledač i idite na imenik svoje kompanije za koji je omogućena funkcija "Web birač brojeva". 2. Kliknite na broj koji želite da pozovete. 	<i>Prilagođavanje Cisco IP telefona preko Weba:</i> http://www.cisco.com/univercd/cc/td/doc/product/voice/c_ipphon/index.htm
Upotrebite Cisco funkciju primanja obaveštenja kada lokal koji je zauzet ili zvoni postane slobodan	<ol style="list-style-type: none"> 1. Pritisnite PrimObav dok slušate ton zauzete linije ili ton zvonjenja. 2. Prekinite vezu. Kad lokal postane dostupan, vaš telefon će vas obavestiti zvučnim i vizuelnim obaveštenjem. 3. Ponovo uputite poziv. 	Obratite se administratoru svog sistema.
Uputite prioritetni poziv (poziv koji ima preimućstvo)	Unesite pristupni broj za "Preimućstvo i prednost na više nivoa" (MLPP), a zatim unesite broj telefona.	"Prioriteti kritičnih poziva" na stranici 28.
Pozovete broj iz stavke ličnog adresara (PAB)	<ol style="list-style-type: none"> 1. Pritisnite , i izaberite Katalozi > PAB usluga (tačno ime može da bude drugačije). 2. Istaknite stavku sa liste i podignite slušalicu. 	"Prilagođavanje telefona preko Weba" na stranici 37.
Uputite poziv koristeći kôd naplate ili praćenja	<ol style="list-style-type: none"> 1. Izaberite broj. 2. Kad začujete signal, unesite kôd klijenta (CMC) ili forsirani kôd autorizacije (FAC). 	Obratite se administratoru svog sistema.
Uputite poziv koristeći Cisco profil mobilnosti lokala	<ol style="list-style-type: none"> 1. Pritisnite , i odaberite Usluge > EM usluga (tačno ime može da se razlikuje). 2. Unesite informacije za prijavljivanje. 	"Korišćenje usluge "Cisco mobilnost lokala"" na stranici 29.

Odgovaranje na poziv

Podignite slušalicu da biste odgovorili na poziv. Pogledajte sledeću tabelu da biste se upoznali sa dodatnim opcijama.

Ako želite da...	Uradite sledeće...	Da biste dobili dodatne informacije, pogledajte...
Se prebacite sa povezanog poziva da biste odgovorili na novi poziv	Pritisnite dugme Odgovori .	"Korišćenje funkcije "Zadrži i nastavi"" na stranici 16.
Odgovorite na poziv koristeći čekanje poziva	Pritisnite dugme Odgovori .	"Korišćenje funkcije "Zadrži i nastavi"" na stranici 16.
Pošaljete poziv direktno u sistem za razmenu glasovnih poruka	Pritisnite tSkreni .	"Pristupanje glasovnim porukama" na stranici 36.
Automatski povežete dolazne pozive	Upotrebite automatsko odgovaranje.	"Korišćenje automatskog odgovaranja" na stranici 30.
Preuzmete parkirani poziv na drugom telefonu	Upotrebite parkiranje poziva.	"Skladištenje i preuzimanje parkiranih poziva" na stranici 26.
Upotrebite svoj telefon da biste odgovorili na poziv koji zvoni na drugom mestu	Upotrebite preuzimanje poziva.	"Preuzimanje poziva preusmerenog na vaš telefon" na stranici 23.
Odgovorite na prioritetni poziv	Prekinite poziv koji je u toku (tako što pritisnete PrekPoz), a zatim pritisnite Odgovori .	"Prioriteti kritičnih poziva" na stranici 28.



Završavanje poziva

Da biste završili poziv, prekinite vezu. Evo nekih dodatnih detalja.



Ako želite da...	Uradite sledeće...
Prekinete vezu dok koristite ručnu slušalicu	Vratite slušalicu u ležište. Druga mogućnost je da pritisnete PrekPoz .
Prekinete vezu dok koristite zvučnik	Pritisnite PrekPoz .
Prekinete jedan poziv, a zadržite drugi poziv na istoj liniji	Pritisnite PrekPoz . Ako je potrebno, najpre uklonite poziv sa čekanja.

Korišćenje funkcije "Zadrži i nastavi"

U datom trenutku može da bude aktivan samo jedan poziv; svi ostali povezani pozivi moraju biti stavljeni na čekanje.

Ako želite da...	Uradite sledeće...
Stavite poziv na čekanje	<ol style="list-style-type: none">1. Proverite da li je poziv koji želite da stavite na čekanje istaknut.2. Pritisnite .
Uklonite poziv sa čekanja	<ol style="list-style-type: none">1. Proverite da li je istaknut odgovarajući poziv.2. Pritisnite .

Saveti

- Aktiviranje funkcije "Čekanje" obično je praćeno muzikom ili karakterističnim tonom. Zato nastojte da konferencijski poziv ne stavljate na čekanje.
- Zadržani poziv se označava ikonom "poziv na čekanju": . Kad je zadržani poziv istaknut, dugme "Čekanje"  svetli (crvenom bojom). Kad se istakne poziv koji nije na čekanju, a na liniji postoje pozivi na čekanju, dugme "Čekanje" počinje da treperi (crvenom bojom).
- Možete da stavite najviše šest poziva na čekanje, u zavisnosti od konfiguracije koju je podesio administrator vašeg sistema.

Prebacivanje između većeg broja poziva

Možete da se prebacujete između većeg broja poziva na svom telefonu.

Ako želite da...	Uradite sledeće...
Se prebacujete između povezanih poziva	<ol style="list-style-type: none">1. Proverite da li je poziv na koji želite da se prebacite istaknut.2. Pritisnite . Drugi poziv se automatski stavlja na čekanje.
Se prebacite sa povezanog poziva da biste odgovorili na poziv koji zvonj	Pritisnite dugme Odgovori . Aktivni poziv se stavlja na čekanje, a izabrani poziv se nastavlja.

Pregledanje većeg broja poziva

Ako shvatite kako se veći broj poziva prikazuje na vašem telefonu, lakše ćete organizovati zadatke vezane za upravljanje pozivima.

Za istaknutu liniju, vaš telefon prikazuje pozive na sledeći način:

- Pozivi sa najvišim preimućtvom i najdužim trajanjem prikazani su na vrhu liste.
- Pozivi sličnog tipa su grupisani. Na primer, pozivi sa kojima ste ostvarili interakciju grupisani su na vrhu, a pozivi na čekanju su grupisani poslednji.

Prenošenje poziva

Prenos preusmerava povezani poziv. *Odredište* je broj na koji želite da prenesete poziv.



Ako želite da...	Uradite sledeće...
Prebacite vezu bez razgovora sa osobom kojoj prenosite poziv	<ol style="list-style-type: none"> 1. U aktivnom pozivu pritisnite Prenesi. 2. Unesite broj odredišta. 3. Ponovo pritisnite Prenesi da biste dovršili prenos ili pritisnite PrekPoz da biste ga otkazali. <p>Napomena Ako vaš telefon podržava prenos sa spuštenom slušalicom, možete da dovršite prenos i tako što spustite slušalicu.</p>
Razgovarate sa primaocem prenosa pre prenosa poziva (prenos sa konsultovanjem)	<ol style="list-style-type: none"> 1. U aktivnom pozivu pritisnite Prenesi. 2. Unesite broj odredišta. 3. Sačekajte da primalac prenetog poziva odgovori. 4. Ponovo pritisnite Prenesi da biste dovršili prenos ili pritisnite PrekPoz da biste ga otkazali. <p>Napomena Ako vaš telefon podržava prenos sa spuštenom slušalicom, možete da dovršite prenos i tako što spustite slušalicu.</p>
Prenesete dva tekuća poziva jedan drugom (direktan prenos), a da pri tom ne ostanete na liniji	<ol style="list-style-type: none"> 1. Dodite do bilo kog poziva na liniji i istaknite ga. 2. Pritisnite Izbor. 3. Ponovite isti postupak za drugi poziv. 4. Istakavši jedan od izabranih poziva, pritisnite DirPren. (Da bi se prikazala komanda DirPren, možda ćete morati da pritisnete dodatno.) Dva poziva se povezuju jedan sa drugim i izbacuju vas iz poziva. <p>Napomena Ako želite da ostanete na liniji sa osobama koje su pozvale, upotrebite komandu Spoji.</p>
Preusmerite poziv u sistem za razmenu glasovnih poruka	Pritisnite tSkreni . Poziv se automatski prenosi u vašu pozdravnu glasovnu poruku. Funkciju "tSkreni" možete da koristite i kada je poziv aktivan, kada zvonj ili kada je na čekanju.

Saveti

- Kad je omogućen prenos sa spuštenom slušalicom, možete da prekinete vezu da biste dovršili poziv, ili da pritisnete **Prenesi** i da onda prekinete vezu.
- Ako prenos sa spuštenom slušalicom *nije* omogućen na vašem telefonu, prekidanje veze bez ponovnog pritiskanja dugmeta **Prenesi** stavlja poziv na čekanje.
- Ne možete da upotrebite komandu **Prenesi** da biste preusmerili poziv na čekanju. Ponovo pritisnite  da biste uklonili poziv sa čekanja pre nego što ga prenesete.

Prosleđivanje svih poziva na drugi broj

Da biste dolazne pozive preusmerili sa svog telefona na drugi broj, možete da koristite funkciju "Prosleđivanje svih poziva".

Ako želite da...	Uradite sledeće...
Podesite prosleđivanje poziva na svojoj liniji	Pritisnite PrSve , a zatim unesite odredišni broj telefona.
Otkazete prosleđivanje poziva na svojoj liniji	Pritisnite PrSve .
Proverite da li je prosleđivanje poziva na vašoj liniji omogućeno	Potražite: <ul style="list-style-type: none">Trepereće ikone za prosleđivanje poziva  , prikazane jedna za drugom pored vašeg broja telefona.Natpis "Prosleđeno u" i odredišni broj u liniji statusa.
Daljinski podesite ili otkazete prosleđivanje poziva	<ol style="list-style-type: none">Prijavite se na svoje web stranice "Korisničke opcije".Odaberite Prosledi sve pozive...Odaberite svoj broj telefona.Odaberite da li ćete da preusmerite pozive na govornu poštu ili na drugi broj.

Saveti

- Ako je na telefonu sa deljenim linijama omogućeno prosleđivanje poziva, svi pozivi na deljenim linijama se prosleđuju.
- Morate da unesete odredišni broj za prosleđivanje poziva tačno onako kako biste ga birali sa svog telefona. Na primer, unesite pristupni kôd ili pozivni broj, ako je to potrebno.
- Svoje pozive možete da prosleđujete na klasičan analogni telefon ili na drugi IP telefon, mada vaš administrator može da ograniči funkciju prosleđivanja poziva samo na brojeve u okviru vaše kompanije.
- Administrator sistema može da promeni uslove prosleđivanja poziva za vašu telefonsku liniju.

Upućivanje konferencijskih poziva

Vaš Cisco IP telefon vam omogućava da u jedan telefonski razgovor uključite tri i više osoba formiranjem konferencijskog poziva.

Objašnjenje tipova konferencijskih poziva

Postoje dva tipa konferencijskih poziva: standardni i "Meet-Me".

Standardni konferencijski pozivi

Standardnu konferenciju možete da kreirate na različite načine, u zavisnosti od svojih potreba i dostupnih softverskih tastera na svom telefonu:

- **Konfer** – upotrebite ovaj softverski taster da biste uspostavili standardnu konferenciju pozivanjem svakog učesnika. Standardni konferencijski pozivi su podrazumevana funkcija dostupna na većini telefona.
- **Spoji** – upotrebite ovaj softverski taster da biste uspostavili standardnu konferenciju spajanjem više poziva koji su u toku na jednoj liniji.
- **kDodSebe** – upotrebite ovaj softverski taster da biste dodali sebe u postojeći poziv na deljenoj liniji i da biste običan poziv pretvorili u standardnu konferenciju. Ova funkcija je dostupna samo na telefonima koji koriste deljene linije.

Pogledajte "Započinjanje standardne konferencije i uključivanje u nju" na stranici 19 da biste dobili dodatne instrukcije.

"Meet-Me" konferencijski pozivi

"Meet-Me" konferenciju možete da kreirate tako što u precizirano vreme pozovete broj telefona za ovu vrstu konferencije.

Pogledajte "Započinjanje "Meet-Me" konferencijskog poziva i pridruživanje "Meet-Me" konferencijskom pozivu" na stranici 21 da biste dobili dodatne instrukcije.

Započinjanje standardne konferencije i uključivanje u nju

Standardna konferencija omogućava da najmanje tri učesnika razgovara na jednom pozivu.

Ako želite da...	Uradite sledeće...
<ul style="list-style-type: none"> • Kreirate konferenciju pozivanjem učesnika • Dodate nove učesnike u postojeću konferenciju 	<ol style="list-style-type: none"> 1. U povezanom pozivu pritisnite Konfer. (Možda će biti potrebno da pritisnete softverski taster dodatno da biste videli komandu Konfer.) 2. Unesite broj telefona učesnika konferencije. 3. Sačekajte da dođe do povezivanja poziva. 4. Ponovo pritisnite Konfer da biste dodali učesnika u svoj poziv. 5. Ponovite postupak da biste dodali i druge učesnike.

Ako želite da...	Uradite sledeće...
Kreirate konferenciju spajanjem dva ili više postojećih poziva	<ol style="list-style-type: none"> 1. Proverite da li na istoj liniji imate dva ili više poziva. 2. Istaknite poziv koji želite da dodate u konferenciju. 3. Pritisnite Izbor. Izabrani poziv prikazuje ovu ikonu ☒. 4. Ponovite ovaj postupak za svaki poziv koji želite da dodate. 5. Iz jednog od izabranih poziva pritisnite Spoji. (Da biste videli komandu Spoji, možda ćete morati da pritisnete softverski taster dodatno.) <p>Napomena Aktivni poziv je automatski izabran.</p>
Učestvujete u konferenciji	Odgovorite na poziv kad telefon zazvoni.
Kreirate konferenciju tako što dodate sebe u poziv na deljenoj liniji	<p>Istaknite poziv na deljenoj liniji i pritisnite kDodSebe. (Možda ćete morati da pritisnete softverski taster dodatno da biste videli komandu kDodSebe.)</p> <p>Pogledajte "Korišćenje deljene linije" na stranici 24.</p>
Pregledate listu učesnika konferencije	<ol style="list-style-type: none"> 1. Istaknite aktivnu konferenciju. 2. Pritisnite Učesnici. <p>Učesnici su na listi navedeni redosledom kojim su se pridružili konferenciji; poslednji pridruženi učesnici su na vrhu liste.</p>
Dobijete ažuriranu listu učesnika	Dok pregledate listu konferencije, pritisnite Ažuriraj .
Vidite ko je započeo konferenciju	Dok pregledate listu konferencije, pronađite osobu na dnu liste sa zvezdicom (*) pored imena.
Odbacite poslednjeg učesnika dodatog konferenciji	<p>Pritisnite UklPUč.</p> <p>Učesnike možete da uklanjate samo ako ste inicijator konferencijskog poziva.</p>
Uklonite nekog od učesnika konferencije	<ol style="list-style-type: none"> 1. Istaknite ime učesnika. 2. Pritisnite Ukloni. <p>Učesnike možete da uklanjate samo ako ste inicijator konferencije.</p>
Prekinete svoje učešće u konferenciji	Prekinete vezu ili pritisnite PrekPoz .

Saveti

- Pozivi moraju da budu na istoj liniji da biste mogli da ih dodate u konferenciju. Ako su pozivi na različitim linijama, prenesite ih na istu liniju pre nego što upotrebite komandu **Konfer** ili **Spoji**.
- U zavisnosti od toga kako je konfigurisan vaš telefon, konferencija može biti prekinuta ako je napustite nakon što ste je formirali. Da biste izbegli ovo, prenesite konferenciju pre nego što prekinete vezu.

Započinjanje "Meet-Me" konferencijskog poziva i pridruživanje "Meet-Me" konferencijskom pozivu

"Meet-Me" konferencija vam omogućava da započnete konferenciju ili da joj se pridružite tako što pozovete broj konferencije.

Ako želite da...	Uradite sledeće...
Započnete "Meet-Me" konferenciju	<ol style="list-style-type: none"> 1. Pribavite broj "Meet-Me" konferencije od administratora svog sistema. 2. Distribuirajte taj broj učesnicima. 3. Kad budete spremni da započnete sastanak, podignite slušalicu da biste dobili signal za biranje, a zatim pritisnite MeetMe. 4. Pozovite broj "Meet-Me" konferencije. Učesnici sada mogu da se pridruže konferenciji tako što pozovu. <p>Napomena Učesnici čuju ton zauzete veze ako pozovu konferenciju pre nego što se pridružio inicijator.</p>
Učestvujete u "Meet-Me" konferenciji	<p>Izaberite broj "Meet-Me" konferencije (taj broj vam daje inicijator konferencije).</p> <p>Napomena Učesnici čuju ton zauzete veze ako pozovu konferenciju pre nego što se pridružio inicijator.</p>
Prekinete "Meet-Me" konferenciju	<p>Svi učesnici moraju da prekinu vezu.</p> <p>Konferencija se ne prekida automatski kad se inicijator konferencije isključi.</p>

Napredno upravljanje pozivima

Napredni zadaci vezani za upravljanje pozivima sadrže specijalne funkcije koje administrator sistema može da konfigurise za vaš telefon u zavisnosti od vaših potreba i radnog okruženja.

Brzo biranje



Brzo biranje vam omogućava da unesete indeksni broj ili da izaberete stavku ekrana telefona da biste uputili poziv. U zavisnosti od konfiguracije, vaš telefon može da podržava nekoliko funkcija brzog biranja:

- Brza biranja
- Skraćeno biranje
- Ubrzana biranja



Napomena

- Morate da imate mogućnost pristupa svojim web stranicama "Korisničke opcije" da biste konfigurisali brojeve brzog biranja i skraćeno biranje. Pogledajte "Prijavljivanje na web stranice "Korisničke opcije"" na stranici 37.
- Da biste konfigurisali ubrzana biranja, morate da imate pristup funkciji "Lični katalog". Pogledajte "Prilagođavanje telefona preko Weba" na stranici 37.
- Alternativno rešenje je da administrator vašeg sistema konfigurise funkcije brzog biranja za vas.

Ako želite da...	Uradite sledeće...
Koristite brza biranja	<ol style="list-style-type: none">1. Podesite brojeve za brzo biranje. Pogledajte "Prilagođavanje telefona preko Weba" na stranici 37.2. Da biste uputili poziv, pritisnite  ili pritisnite , a zatim izaberite Katalozi > Brza biranja.
Koristite skraćeno biranje	<ol style="list-style-type: none">1. Podesite kodove za skraćeno biranje. Pogledajte "Prilagođavanje telefona preko Weba" na stranici 37.2. Da biste uputili poziv, unesite kôd za skraćeno biranje i pritisnite SkrBir.
Koristite ubrzano biranje	<ol style="list-style-type: none">1. Kreirajte stavku ličnog adresara i dodelite kôd ubrzanog biranja. Pogledajte "Prilagođavanje telefona preko Weba" na stranici 37.2. Da biste uputili poziv, pristupite usluzi ubrzanog biranja na svom telefonu.

Preuzimanje poziva preusmerenog na vaš telefon

Preuzimanje poziva vam omogućava da odgovorite na poziv koji zvoni na telefonu saradnika tako što ćete ga preusmeriti na svoj telefon. Preuzimanje poziva možete da upotrebite ukoliko delite dužnosti upravljanja pozivima sa saradnicima.

Ako želite da...	Uradite sledeće...
Odgovorite na poziv koji zvoni na drugom lokalu u vašoj grupi za preuzimanje poziva	<ol style="list-style-type: none"> Izvršite jednu od sledećih radnji: <ul style="list-style-type: none"> Ako je softverski taster JaviSe dostupan, pritisnite ga. Ako softverski taster JaviSe nije dostupan, podignite slušalicu da bi se on prikazao, a zatim pritisnite JaviSe. Ako vaš telefon podržava automatsko preuzimanje, bićete povezani sa pozivom. Ako poziv zvoni, pritisnite Odgovori da biste se povezali sa pozivom.
Odgovorite na poziv koji zvoni na drugom lokalu izvan vaše grupe	<ol style="list-style-type: none"> Izvršite jednu od sledećih radnji: <ul style="list-style-type: none"> Ako je softverski taster GJaviSe dostupan, pritisnite ga. Ako softverski taster GJaviSe nije dostupan, podignite slušalicu da bi se on prikazao, a zatim pritisnite GJaviSe. Unesite kôd preuzimanja iz grupe. Ako vaš telefon podržava automatsko preuzimanje, bićete povezani sa pozivom. Ako poziv zvoni, pritisnite Odgovori da biste se povezali sa pozivom.
Odgovorite na poziv koji zvoni na drugom lokalu u vašoj ili pridruženoj grupi	<ol style="list-style-type: none"> Izvršite jednu od sledećih radnji: <ul style="list-style-type: none"> Ako je softverski taster OJaviSe dostupan, pritisnite ga. Ako softverski taster OJaviSe nije dostupan, podignite slušalicu da bi se on prikazao, a zatim pritisnite OJaviSe. <p>Ako vaš telefon podržava automatsko preuzimanje, bićete povezani sa pozivom.</p> Ako poziv zvoni, pritisnite Odgovori da biste se povezali sa pozivom.

Saveti

- Kad pritisnete **JaviSe** i **GJaviSe**, povezujete se sa pozivom koji je najduže zvonio.
- Kad pritisnete **OJaviSe**, povezujete se sa pozivom u grupi za preuzimanje koji ima najviši prioritet.

Korišćenje deljene linije

Administrator vašeg sistema može da zatraži od vas da koristite deljenu liniju ako:

- Imate više telefona, a želite jedan broj telefona
- Delite zadatke vezane za upravljanje pozivima sa saradnicima
- Upravljate pozivima u ime menadžera

Objašnjenje deljenih linija

Ikona upotrebe daljinskog prenosa

Ikona "upotreba daljinskog prenosa"  se pojavljuje kad drugi telefon koji deli vašu liniju ima povezani poziv. Na deljenoj liniji možete da upućujete i primite pozive na uobičajen način i kad se ikona "upotreba daljinskog prenosa" pojavi.

Deljenje informacija o pozivu i dodavanje

Svaki telefon koji deli liniju prikazuje informacije o pozivima koji su upućeni sa deljene linije ili primljeni na njoj. Među tim informacijama može da bude identifikacija pozivaoca i trajanje poziva. (Pogledajte odeljak "Privatnost" da biste se upoznali sa izuzecima.)

Kada se informacije o pozivu učine vidljivim na ovaj način, vi i saradnici koji dele liniju možete da dodate sebe u pozive koristeći jednu od funkcija: **DodSebe** ili **kDodSebe**. Pogledajte "Dodavanje sebe u poziv na deljenoj liniji" na stranici 25.

Privatnost

Ako ne želite da saradnici koji sa vama dele liniju vide informacije o vašim pozivima, omogućite funkciju "Privatnost". Time ćete ujedno onemogućiti da se saradnici dodaju u vaše pozive. Pogledajte "Sprečavanje drugih osoba da vide poziv na deljenoj liniji ili da mu se pridruže" na stranici 26.



Napomena

Maksimalan broj poziva koje deljena linija može da podrži može da se razlikuje od telefona do telefona.

Dodavanje sebe u poziv na deljenoj liniji

U zavisnosti od toga kako je vaš telefon konfigurisan, pomoću funkcija "DodSebe" i "kDodSebe" možete da dodate sebe u poziv na deljenoj liniji.

Ako želite da...	Uradite sledeće...
Vidite da li se koristi deljena linija.	Potražite ikonu "upotreba daljinskog prenosa"  .
Dodate sebe u poziv na deljenoj liniji pomoću softverskog tastera DodSebe	<ol style="list-style-type: none"> 1. Istaknite poziv sa upotrebom daljinskog prenosa. 2. Pritisnite DodSebe. (Da biste videli komandu DodSebe možda ćete morati da pritisnete softverski taster dotatno.) <p>Ostali učesnici će čuti zvuk kojim se objavljuje vaše prisustvo.</p>
Dodate sebe u poziv na deljenoj liniji pomoću softverskog tastera kDodSebe	<ol style="list-style-type: none"> 1. Istaknite poziv sa upotrebom daljinskog prenosa. 2. Pritisnite kDodSebe. (Možda ćete morati da pritisnete softverski taster dotatno da biste videli komandu kDodSebe.) <p>Ostali učesnici će čuti zvuk i kratak prekid na vezi, a informacije o pozivu na ekranu telefona će se promeniti.</p>
Dodate nove učesnike konferencije u poziv u koji ste dodali sebe	<p>Upotrebite komandu kDodSebe ukoliko je ona dostupna.</p> <p>Za razliku od komande "DodSebe", komanda "kDodSebe" poziv pretvara u standardni konferencijski poziv, omogućavajući vam da dodate nove učesnike. Pogledajte "Upućivanje konferencijskih poziva" na stranici 18.</p>
Napustite poziv u koji ste dodali sebe	<p>Prekinite vezu.</p> <p>Ako prekinete vezu nakon što ste upotreбили komandu "DodSebe", preostali učesnici će čuti zvuk isključenja, a prvobitni poziv će se nastaviti.</p> <p>Ako prekinete vezu nakon što ste upotreбили komandu "kDodSebe", poziv i dalje ostaje konferencija (pod uslovom da je na liniji preostalo bar tri učesnika).</p>

Saveti

- Ako telefon koji koristi deljenu liniju ima omogućenu funkciju "Privatnost", informacije o pozivu i softverski tasteri za dodavanje neće se pojaviti na ostalim telefonima koji dele liniju.
- Ako se poziv kome ste se pridružili pomoću komande **DodSebe** stavi na čekanje, prenese ili pretvori u konferencijski poziv, bićete isključeni iz njega.

Sprečavanje drugih osoba da vide poziv na deljenoj liniji ili da mu se pridruže

Ako delite telefonsku liniju, možete da upotrebite funkciju "Privatnost" da biste sprečili druge osobe koje dele tu liniju da vide vaše pozive i da dodaju sebe u njih.

Ako želite da...	Uradite sledeće...
Sprečite druge osobe da vide pozive na deljenoj liniji i da dodaju sebe u njih	<ol style="list-style-type: none">1. Pritisnite dodatno > Privatno.2. Da biste potvrdili da je funkcija "Privatnost" uključena, potražite ikonu "Privatnost omogućena" <input checked="" type="checkbox"/> i natpis "Privatno" na ekranu telefona.
Dozvolite drugima da vide pozive na deljenoj liniji i da dodaju sebe u njih	<ol style="list-style-type: none">1. Pritisnite dodatno > Privatno.2. Da biste potvrdili da je funkcija "Privatnost" isključena, potražite ikonu "Privatnost onemogućena" <input type="checkbox"/> na ekranu telefona.

Saveti

- Ako telefon koji deli vašu liniju ima omogućenu funkciju "Privatnost", možete kao i obično da upućujete i primete pozive korišćenjem deljene linije.
- Funkcija "Privatnost" utiče na sve deljene linije na vašem telefonu. Shodno tome, ako imate više deljenih linija i omogućenu funkciju "Privatnost", vaši saradnici neće moći da vide pozive ni na jednoj od tih linija, niti da dodaju sebe u njih.

Skladištenje i preuzimanje parkiranih poziva

Kada želite da uskladištite poziv, možete da ga parkirate tako da vi ili neko drugi može da ga preuzme sa nekog drugog telefona u Cisco CallManager sistemu (na primer, u kancelariji saradnika ili u sali za konferencije).

Ako želite da...	Uradite sledeće...
Uskladištite aktivan poziv pomoću opcije parkiranja poziva	<ol style="list-style-type: none">1. U toku poziva pritisnite Park. (Da biste videli komandu Park, možda ćete morati da pritisnete softverski taster dodatno.)2. Zabeležite broj parkiranih poziva prikazan na ekranu vašeg telefona.3. Prekinite vezu.
Preuzmete parkirani poziv	Unesite broj parkiranih poziva sa bilo kojeg Cisco IP telefona u svojoj mreži da biste se povezali sa pozivom.



Napomena



Imate ograničeno vreme da preuzmete parkirani poziv pre nego što on ponovo počne da zvoni na svom prvobitnom broju. Obratite se administratoru svog sistema da biste saznali detalje.

Upućivanje i primanje bezbednih poziva

U zavisnosti od toga kako je administrator sistema konfigurisao vaš sistem, vaš telefon će možda podržavati upućivanje i primanje bezbednih poziva.

Vaš telefon može da podrži sledeće tipove poziva:

- *Autorizovani poziv* – proveravaju se identiteti svih osoba koje učestvuju u pozivu.
- *Šifrovani poziv* – telefon prima i šalje šifrovane audio podatke (vaš razgovor) preko Cisco IP mreže. Šifrovani pozivi su u isto vreme i autorizovani.
- *Nebezbedan poziv* – bar jedan telefon ili veza ne podržava ove bezbednosne funkcije, ili telefoni ne mogu biti identifikovani.

Ako želite da...	Uradite sledeće...
Proverite nivo bezbednosti poziva	<p>Pogledajte ikonu bezbednosti u gornjem desnom uglu oblasti za prikaz aktivnosti poziva, odmah pored tajmera za trajanje poziva:</p> <p> Autorizovani poziv</p> <p> Šifrovani poziv</p> <p>Ako je poziv nebezbedan, ne pojavljuje se nijedna bezbednosna ikona.</p>
Utvrđite da li se u vašoj kompaniji mogu vršiti bezbedni pozivi.	Obratite se administratoru svog sistema.



Napomena

Postoje određene međuzavisnosti i ograničenja koja utiču na način funkcionisanja bezbednosnih funkcija na vašem telefonu. Više informacija dobićete od administratora svog sistema.

Praćenje sumnjivih poziva

Ako primete sumnjive ili zlonamerne pozive, administrator vašeg sistema može da doda funkciju identifikacije zlonamernog poziva (Malicious Call Identification, MCID). Ova funkcija vam omogućava da identifikujete aktivni poziv kao sumnjiv, što pokreće niz automatskih poruka praćenja i obaveštenja.

Ako želite da...	Uradite sledeće...
Obavestite administratora sistema o sumnjivom ili uznemiravajućem pozivu	<p>Pritisnite IDZP.</p> <p>Vaš telefon reprodukuje zvučni signal i prikazuje poruku "Uspešna IDZP".</p>

Prioriteti kritičnih poziva

U nekim posebnim okruženjima, kao što su vojne i državne prostorije, možda će biti potrebno da upućujete i primete hitne ili kritične pozive. Ukoliko vam je potrebno ovakvo posebno postupanje sa pozivima, administrator vašeg sistema može vašem telefonu da doda "Preimućstvo i prednost na više nivoa" (MLPP).

Imajte na umu sledeće:

- *Preimućstvo* označava prioritet pridružen pozivu.
- *Prednost* predstavlja proces prekidanja postojećeg poziva nižeg prioriteta i prihvatanje prioritetnijeg poziva upućenog na vaš telefon.



Ako...	Uradite sledeće...
Želite da izaberete nivo prioriteta (preimućstvo) za odlazni poziv	Svaki nivo prioriteta ima različiti broj preimućstva koji mora biti pozvan. Od svog administratora sistema zatražite listu brojeva sa nivoima prioriteta koji se mogu dodeliti pozivima.
Želite da uputite prioritetni poziv (poziv koji ima preimućstvo)	Unesite pristupni broj za MLPP (taj broj vam obezbeđuje administrator vašeg sistema), a zatim unesite broj telefona.
Čujete poseban zvuk (brži od uobičajenog) ili signal za čekanje poziva	Upravo ćete primiti prioritetni poziv (poziv koji ima preimućstvo). MLPP ikona na ekranu vašeg telefona označava nivo prioriteta poziva.
Želite da vidite nivo prioriteta poziva	Potražite MLPP ikonu na ekranu svog telefona: <ul style="list-style-type: none">■ Prioritetan poziv▣ Poziv srednjeg prioriteta (trenutan)▤ Poziv visokog prioriteta (preusmeravanje)▥ Poziv najvišeg prioriteta (poništanje sa preusmeravanjem) ili izvršni nadjačavajući poziv Pozivi višeg prioriteta prikazuju se na vrhu vaše liste poziva. Ako ne vidite MLPP ikonu, to znači da je prioritet poziva normalan (običan).
Želite da prihvatite poziv višeg prioriteta	Odgovorite na poziv na uobičajen način. Ako je neophodno, najpre završite aktivni poziv.
Čujete neprekidan zvuk koji prekida vaš poziv	Vi ili druga strana prima poziv koji ima preimućstvo nad tekućim pozivom. Odmah prekinite vezu da biste omogućili da zazvoni poziv višeg prioriteta.

Saveti

- Kad upućujete ili primete poziv za koji je obezbeđen MLPP, čućete specijalne tonove zvona i tonove za čekanje poziva koji se razlikuju od standardnih tonova.
- Ako unesete nevažeći pristupni broj za MLPP, verbalna objava će vas obavestiti da je u pitanju greška.

Korišćenje usluge "Cisco mobilnost lokala"

Cisco Mobilnost lokala (Extension Mobility, EM) omogućava vam da privremeno konfigurirate Cisco IP telefon kao sopstveni telefon. Kad se prijavite na EM, telefon usvaja vaš korisnički profil, uključujući vaše telefonske linije, funkcije, uspostavljene usluge i web postavke. Funkciju "EM" umesto vas uspostavlja administrator sistema.

Ako želite da...	Uradite sledeće...
Se prijavite na "EM"	<ol style="list-style-type: none"> 1. Pritisnite  i odaberite Usluge > EM usluga (tačno ime može da se razlikuje). 2. Izaberite profil uređaja, ako se to od vas traži. 3. Unesite svoj korisnički ID i PIN (dobijate ih od administratora svog sistema). 4. Pritisnite Prosledi.
Se odjavite iz "EM"	<ol style="list-style-type: none"> 1. Pritisnite  i odaberite Usluge > EM usluga (tačno ime može da se razlikuje). 2. Kad budete upitani da li želite da se odjavite, pritisnite Da.

Saveti

- Posle određenog vremena bićete automatski odjavljeni sa usluge "Mobilnost lokala". To vreme definiše administrator sistema.
- Promene koje ste (na stranicama "Korisničke opcije") napravili u svom profilu za mobilnost lokala postaju aktivne kad se sledeći put prijavite na uslugu "Mobilnost lokala".
- Postavke koje se kontrolišu samo na telefonu neće biti zadržane u vašem profilu za mobilnost lokala.

Korišćenje ručne slušalice, slušalica i zvučnika

Cisco IP telefon 7911G ima zvučnik za slušanje bez korišćenja ruku. Zvučnik možete koristiti samo za slušanje poziva. Da biste govorili, morate da podignete slušalicu.

Ako želite da...	Uradite sledeće...
Koristite slušalicu	Podignite slušalicu.
Slušate drugu stranu preko zvučnika	Pritisnite Monitor , a zatim spustite slušalicu. Moći ćete da slušate poziv, ali nećete moći da govorite.
Isključite zvučnik i koristite slušalicu	Podignite slušalicu ili pritisnite IskljMon .
Isključite zvučnik i prekinete vezu	Pritisnite PrekPoz .
Koristite slušalice	Isključite ručnu slušalicu i povežite slušalice u priključak za slušalice.
Prilagodite jačinu zvuka za poziv	Pritisnite dugme Jačina zvuka , povećavajući ili smanjujući jačinu zvuka tokom poziva ili nakon dobijanja signala za biranje broja. Ovom radnjom se podešava jačina zvuka za ručnu slušalicu, zvučnik ili slušalice, u zavisnosti od toga koji uređaj koristite. Pritisnite Sačuvaj da biste sačuvali nivo jačine zvuka za buduće pozive.



Napomena

Ako je administrator sistema onemogućio zvučnik na vašem telefonu, softverski tasteri **Monitor** i **IskljMon** neće biti dostupni. Morate da podignete slušalicu da biste uputili i pratili pozive.

Nabavka slušalica

Za informacije o nabavci slušalica, pogledajte "Informacije o slušalicama" na stranici 7. Možda će biti potreban spoljni pojačivač, u zavisnosti od preporuka proizvođača slušalica. Pogledajte dokumentaciju proizvođača slušalica da biste saznali dodatne informacije.

Korišćenje automatskog odgovaranja

Kad je omogućeno automatsko odgovaranje, vaš telefon automatski odgovara na dolazne pozive nakon što se zvono nekoliko puta oglasi. Administrator vašeg sistema konfiguriše automatsko odgovaranje tako da se za odgovaranje na pozive koristi zvučnik. Međutim, pomoću zvučnika možete samo da slušate poziv. Da biste govorili sa osobom koja je pozvala, morate da podignete slušalicu.

Korišćenje postavki telefona

Možete da podesite ton zvona, sliku u pozadini i ostale postavke na svom Cisco IP telefonu.



Prilagođavanje tonova zvona i indikatora poruke

Možete da prilagodite način na koji vaš telefon označava dolazni poziv i novu glasovnu poruku. Takođe možete da podesite jačinu tona zvona za svoj telefon.

Ako želite da...	Uradite sledeće...
Promenite ton zvona	<ol style="list-style-type: none"> 1. Pritisnite , a zatim izaberite Postavke > Korisnički prioriteti > Zvona. 2. Pritisnite Izbor da bi se prikazala lista zvukova zvona, a zatim ponovo pritisnite Izbor da biste odabrali ton zvona. 3. Da biste čuli kako zvuči, pritisnite Reprod. 4. Pritisnite Sačuvaj da biste postavili ton zvona, ili pritisnite Otkazi.
Promenite način zvonjenja (samo bljesne, zvoni jednom, samo pisne, itd.)	<p>Prijavite se na svoje web stranice "Korisničke opcije". (Pogledajte "Prijavljivanje na web stranice "Korisničke opcije"" na stranici 37.)</p> <p>Napomena Možda će administrator vašeg sistema morati da omogući ovu postavku za vas da biste mogli da joj pristupite.</p>
Podesite jačinu zvuka za zvono	<p>Pritisnite dugme za jačinu zvuka dok je slušalica na prekidačkoj viljušci. Nova jačina tona zvona će biti automatski sačuvana.</p>
Promenite način funkcionisanja svetlosnog indikatora govorne poruke na slušalici	<ol style="list-style-type: none"> 1. Prijavite se na svoje web stranice "Korisničke opcije". (Pogledajte "Prijavljivanje na web stranice "Korisničke opcije"" na stranici 37.) 2. Odaberite Promenite smernice svoje lampice za čekanje poruke... <p>Napomena Podrazumevana smernica sistema je da se nova glasovna poruka označi neprekidnim svetlom na indikatoru na slušalici.</p>

Prilagođavanje ekrana telefona

Možete da podesite karakteristike ekrana telefona.



Ako želite da...	Uradite sledeće...
Promenite jezik na ekranu telefona	Prijavite se na svoje web stranice "Korisničke opcije". (Pogledajte "Prijavljivanje na web stranice "Korisničke opcije"" na stranici 37.)
Promenite sliku pozadine	<ol style="list-style-type: none"><li data-bbox="381 402 1220 467">1. Pritisnite , a zatim odaberite Postavke > Korisnički prioriteti > Slike u pozadini.<li data-bbox="381 467 1220 516">2. Pritisnite  da biste se kretali kroz minijaturne prikaze slika u pozadini.<li data-bbox="381 516 1220 557">3. Pritisnite Izbor da biste izabrali sliku.<li data-bbox="381 557 1220 597">4. Pritisnite Pregled da bi se slika prikazala.<li data-bbox="381 597 1220 636">5. Pritisnite Sačuvaj ili pritisnite Otkazi.

Korišćenje evidencija poziva i kataloga

Ovaj odeljak opisuje kako možete da koristite evidencije poziva i kataloge. Da biste pristupili obema funkcijama, pritisnite , a zatim izaberite **Katalozi**.

Korišćenje evidencija poziva

Vaš telefon vodi evidenciju propuštenih, upućenih i primljenih poziva.

Ako želite da...	Uradite sledeće...
Pregledate evidenciju svojih poziva	Pritisnite  , a zatim odaberite Katalozi > Propušteni pozivi, Pozvani brojevi ili Primljeni pozivi . U svaku evidenciju može da se uskladišti najviše 100 zapisa. Da biste videli skraćenu stavku na listi, istaknite je i pritisnite UredBr .
Obrišete svoju evidenciju poziva	Pritisnite  , odaberite Katalozi > Propušteni pozivi, Pozvani brojevi ili Primljeni pozivi , a zatim pritisnite Obriši . Time ćete obrisati sve zapise iz svih evidencija.
Birate broj iz evidencija poziva (a da pri tom niste na drugom pozivu)	<ol style="list-style-type: none"> 1. Pritisnite , a zatim odaberite Katalozi > Propušteni pozivi, Pozvani brojevi ili Primljeni pozivi. 2. Istaknite zapis poziva iz evidencije. 3. Ako treba da uredite prikazani broj, pritisnite UredBr, a zatim pritisnite << ili >>. Da biste izbrisali broj, pritisnite UredBr, a zatim pritisnite Izbriši. (Možda ćete morati da pritisnete softverski taster dodatno da biste videli komandu Izbriši.) 4. Podignite slušalicu da biste uputili poziv.

Ako želite da...	Uradite sledeće...
Birate broj iz evidencije poziva (a da ste pri tom povezani na drugi poziv)	<ol style="list-style-type: none"> 1. Pritisnite , a zatim odaberite Katalozi > Propušteni pozivi, Pozvani brojevi ili Priljubljeni pozivi. 2. Istaknite zapis poziva iz evidencije. 3. Ako treba da uredite prikazani broj, pritisnite UredBr, a zatim pritisnite << ili >>. Da biste izbrisali broj, pritisnite UredBr, a zatim pritisnite Izbriši. (Možda ćete morati da pritisnete softverski taster dodatno da biste videli komandu Izbriši.) 4. Pritisnite Biraj. 5. Pritisnite jedno od sledećih dugmadi da biste na odgovarajući način postupili sa prvobitnim pozivom: <ul style="list-style-type: none"> – Čekanje – stavlja prvi poziv na čekanje. – Prenesi – prebacuje prvog učesnika drugom i izbacuje vas iz poziva. (Posle biranja ponovo pritisnite Prenesi da biste dovršili radnju.) – Konfer – kreira konferenciju sa svim stranama, uključujući i vas. (Posle biranja broja ponovo pritisnite Konfer da biste dovršili radnju.) – Završi poziv – prekida prvi poziv i bira broj za drugi.



Biranje broja iz imenika

U zavisnosti od konfiguracije, vaš telefon može da omogući funkcije imenika preduzeća i ličnog imenika:

- Imenik preduzeća – imenik sa kontaktima preduzeća koji konfigurira i održava administrator vašeg sistema.
- Lični imenik – ako je raspoloživ, uključuje lične kontakte i pridružene kodove brzog biranja koje možete da konfigurirate i kojima možete da pristupite sa svog telefona i sa web stranica "Korisničke opcije". Lični imenik se sastoji iz ličnog adresara (PAB) i ubrzanih biranja.
 - PAB je imenik vaših ličnih kontakata.
 - Ubrzana biranja vam omogućavaju da dodelite kodove stavkama PAB-a kako biste vršili brza pozivanja broja.
 - Pogledajte "Prilagođavanje telefona preko Weba" na stranici 37 da biste saznali dodatne informacije.

Korišćenje imenika preduzeća na telefonu

Možete da upotrebite imenik preduzeća da biste pozivali saradnike.

Ako želite da...	Uradite sledeće...
Birate broj iz imenika preduzeća (a da pri tom niste na drugom pozivu)	<ol style="list-style-type: none"> 1. Pritisnite , a zatim odaberite Katalozi > Imenik preduzeća (tačno ime može da bude drugačije). 2. Upotrebite grupu tastera da biste uneli celo ili delimično ime. 3. Pritisnite Pretraži. 4. Pritisnite stavku sa liste koju želite da pozovete ili dođite do stavke sa liste i podignite slušalicu.
Birate broj iz imenika preduzeća (a da ste pri tom povezani na drugi poziv)	<ol style="list-style-type: none"> 1. Pritisnite , a zatim odaberite Katalozi > Imenik preduzeća (tačno ime može da bude drugačije). 2. Upotrebite grupu tastera da biste uneli celo ili delimično ime. 3. Pritisnite Pretraži. 4. Dođite do stavke na listi i pritisnite Biraj. 5. Pritisnite jedno od sledećih dugmadi da biste na odgovarajući način postupili sa prvobitnim pozivom: <ul style="list-style-type: none"> – Čekanje – stavlja prvi poziv na čekanje. – Prenesi – prebacuje prvog učesnika drugom i izbacuje vas iz poziva. (Posle biranja ponovo pritisnite Prenesi da biste dovršili radnju.) – Konfer – kreira konferenciju sa svim stranama, uključujući i vas. (Posle biranja broja ponovo pritisnite Konfer da biste dovršili radnju.) – Završi poziv – prekida prvi poziv i bira broj za drugi.

Savet:

Upotrebite grupu tastera na svojoj tastaturi da biste uneli znakove na ekranu telefona. Upotrebite dugme za navigaciju na svom telefonu da biste se pomerali između polja unosa.



Pristupanje glasovnim porukama

Da biste pristupili glasovnim porukama, pritisnite , a zatim izaberite **Poruke**.



Napomena

Uslugu glasovnih poruka koju vaš telefon koristi definiše vaša kompanija. Za tačne i detaljne informacije pogledajte dokumentaciju koja je došla zajedno sa vašom uslugom za razmenu glasovnih poruka.

Ako želite da...	Uradite sledeće...
Podesite i prilagodite uslugu razmene glasovnih poruka svojim potrebama	Izvršite jednu od sledećih radnji: <ul style="list-style-type: none">• Pritisnite Por i sledite govorna uputstva.• Pritisnite , izaberite Poruke, a zatim sledite govorna uputstva.
Proverite da li imate novu glasovnu poruku	Potražite: <ul style="list-style-type: none">• Neprekidno crveno svetlo na ručnoj slušalici. (Ovaj indikator nije uvek isti. Pogledajte "Prilagođavanje tonova zvona i indikatora poruke" na stranici 31.• Ikonu koverta  na ekranu telefona.
Preslušate svoje glasovne poruke ili pristupite meniju za glasovne poruke	Izvršite jednu od sledećih radnji: <ul style="list-style-type: none">• Pritisnite Por i sledite govorna uputstva.• Pritisnite , izaberite Poruke, a zatim sledite govorna uputstva.
Pošaljete poziv u svoj sistem za glasovne poruke	Pritisnite tSkreni . Funkcija "tSkreni" automatski prenosi poziv (uključujući poziv koji zvoni i poziv na čekanju) u vaš sistem glasovnih poruka. Pozivalac će čuti vašu pozdravnu glasovnu poruku i moći da ostavi svoju poruku.

Prilagođavanje telefona preko Web

Vaš Cisco IP telefon je mrežni uređaj koji može da deli informacije sa drugim mrežnim uređajima u vašoj kompaniji, uključujući i vaš lični računar. Možete da upotrebite svoj računar da biste se prijavili u Cisco Personal Communication Assistant (drugim rečima, na web stranice "Korisničke opcije"), gde možete da kontrolišete funkcije, postavke i usluge za svoj Cisco IP telefon. Na primer, na svojim korisničkim web stranicama možete da konfigurirate brojeve brzog biranja.

Ovaj odeljak objašnjava kako da se prijavite na web stranice "Korisničke opcije" i kako da se pretplatite na telefonske usluge. Više informacija o funkcijama koje možete da konfigurirate i telefonskim uslugama na koje možete da se pretplatite naći ćete u dokumentu *Prilagođavanje Cisco IP telefona preko Web*:

http://www.cisco.com/univercd/cc/td/doc/product/voice/c_ipphon/index.htm.

Prijavljivanje na web stranice "Korisničke opcije"

Procedura

- Korak 1** Od svog administratora sistema pribavite URL adresu za korisničke opcije, korisnički ID i podrazumevanu lozinku.
- Korak 2** Otvorite web pregledač na svom računaru, unesite URL adresu (dobijenu od administratora sistema) i prijavite se.
- Korak 3** U glavnom meniju, na padajućoj listi "Izaberite uređaj", izaberite tip svog uređaja (model telefona).
- Kada završite izbor, pojaviće se kontekstno zavisni meni sa opcijama koji odgovaraju vašem telefonu.
-

Saveti za navigaciju kroz stranice "Korisničke opcije"

- Izaberite svoj uređaj sa stranice sa menijem da biste videli sve opcije koje su vam na raspolaganju.
- Kliknite na **Ažuriraj** da biste primenili i sačuvali svoje izmene.
- Kliknite na **Povratak u meni** da biste se vratili u kontekstni meni.
- Kliknite na **Odjavljivanje** da biste napustili web stranice "Korisničke opcije".

Pretplata na telefonske usluge

Da biste pristupili pretplatničkim telefonskim uslugama na svom telefonu, morate da se pretplatite na njih tako što sa računara pristupite web stranicama "Korisničke opcije". Pogledajte "Prijavljivanje na web stranice "Korisničke opcije"" na stranici 37.

Telefonske usluge mogu da obuhvate:

- Web informacije, kao što su vrednost akcija na berzi, bioskopski repertoar i vremenska prognoza
- Mrežne podatke, kao što su kalendar aktivnosti u kompaniji i katalozi koji se mogu pretraživati
- Funkcije telefona, kao što su usluga ubrzanog biranja i lični adresar

Pogledajte sledeću tabelu da biste se upoznali sa dodatnim informacijama.

Ako želite da...	Uradite sledeće nakon što se prijavite...
Se prijavite na neku uslugu	<ol style="list-style-type: none">1. U glavnom meniju izaberite stavku Konfigurirajte svoje Cisco IP telefonske usluge.2. Sa padajuće liste "Raspoložive usluge" izaberite uslugu, a zatim kliknite na Nastavi.3. Unesite i ostale zahtevane informacije (na primer, broj pošte ili PIN), a zatim kliknite na dugme Pretplata.
Promenite ili ukinete pretplate	<ol style="list-style-type: none">1. U glavnom meniju izaberite stavku Konfigurirajte svoje Cisco IP telefonske usluge.2. Kliknite na uslugu u tabeli "Usluge na koje ste se pretplatili".3. Nakon što napravite izmene, kliknite na dugme Ažuriraj ili na dugme Otkazivanje pretplate.
Pristupite usluzi na svom telefonu	Pritisnite  , a zatim odaberite Usluge na svom telefonu.
Saznate kako se upotrebljavaju telefonske usluge	Pogledajte dokument <i>Prilagođavanje Cisco IP telefona preko Weba</i> : http://www.cisco.com/univercd/cc/td/doc/product/voice/c_ipphon/index.htm

Objašnjenje opcija za dodatnu konfiguraciju

Administrator vašeg sistema može da konfigurira vaš telefon tako da se, ako ima potrebe za tim, zajedno sa posebnim uslugama i funkcijama, koriste određeni predložci dugmadi i softverskih tastera. Ova tabela daje pregled nekih od opcija konfigurisanja o kojima ćete možda želeći da se konsultujete sa administratorom svog telefonskog sistema, u zavisnosti od svojih potreba vezanih za pozive i radnu okolinu.



Napomena

Vodiče za telefon i druga dokumenta navedena u ovoj tabeli možete da pronađete na webu: http://www.cisco.com/univercd/cc/td/doc/product/voice/c_ipphon/index.htm

Ako...	Uradite sledeće...	Da biste dobili dodatne informacije...
Na svojoj telefonskoj liniji treba da upravljate većim brojem poziva	Zatražite od administratora svog sistema da konfigurira vašu liniju tako da ona podržava veći broj poziva.	Razgovarajte sa administratorom svog sistema ili timom za podršku pri korišćenju telefona.
Radite sa administrativnim pomoćnikom (ili kao administrativni pomoćnik)	Razmotrite upotrebu deljene linije.	Pogledajte "Korišćenje deljene linije" na stranici 24.
Želite da koristite jedan lokal za nekoliko telefona	Zatražite deljenu liniju. To će vam omogućiti da koristite isti broj lokala za, na primer, telefon u kancelariji i telefon u laboratoriji.	Pogledajte "Korišćenje deljene linije" na stranici 24.

Ako...	Uradite sledeće...	Da biste dobili dodatne informacije...
Delite telefone ili kancelarijski prostor sa saradnicima	Razmotrite upotrebu: <ul style="list-style-type: none"> • Parkiranja poziva, kako biste skladištili i preuzimali pozive bez korišćenja funkcije prenosa. • Preuzimanja poziva da biste odgovarali na pozive koji zvone na drugom telefonu. • Deljene linije da biste videli pozive saradnika ili da biste im se pridružili. • Cisco mobilnosti lokala da biste primenili svoj broj telefona i korisnički profil na deljeni Cisco IP telefon. 	Zatražite od administratora sistema informacije o ovim funkcijama i pogledajte: <ul style="list-style-type: none"> • "Napredno upravljanje pozivima" na stranici 22. • "Korišćenje deljene linije" na stranici 24. • "Korišćenje usluge "Cisco mobilnost lokala"" na stranici 29.
Želite da privremeno primenite svoj broj telefona i podešavanja na deljeni Cisco IP telefon	Raspitajte se kod administratora sistema o usluzi Cisco mobilnosti lokala.	Pogledajte "Korišćenje usluge "Cisco mobilnost lokala"" na stranici 29.



Rešavanje problema vezanih za rad telefona

Ovaj odeljak vam daje informacije za pomoć u rešavanju opštih problema vezanih za rad telefona. Više informacija dobićete od administratora svog sistema.

Simptom	Objašnjenje
Ne možete da čujete signal za biranje ili ne možete da dovršite poziv	<p>Razmotrite jedan ili više sledećih faktora:</p> <ul style="list-style-type: none"> • Morate da se prijavite na uslugu "Mobilnost lokala". • Posle biranja broja morate da unesete kôd klijenta ili forsirani kôd autorizacije. • Vaš telefon ima ograničenja vezana za doba dana zbog kojih ne možete da koristite neke funkcije u određenim periodima u toku dana.
Softverski taster koji želite da upotrebite se ne pojavljuje	<p>Razmotrite jedan ili više sledećih faktora:</p> <ul style="list-style-type: none"> • Morate da pritisnete dodatno da bi se prikazali dodatni softverski tasteri. • Morate da promenite stanje linije (na primer, morate da podignete slušalicu ili da imate povezani poziv). • Vaš telefon nije konfigurisan tako da podržava funkciju pridruženu tom softverskom tasteru.
Komanda Spoji ne funkcioniše	Komanda Spoji zahteva više izabranih poziva. Proverite da li ste izabrali bar još jedan poziv pored aktivnog poziva, koji se bira automatski.
Komanda DodSebe ne funkcioniše i rezultuje brzim signalom zauzeća	Ne možete dodati sebe u šifrovani poziv ako telefon koji koristite nije konfigurisan za šifrovanje. Kada vaš pokušaj dodavanja ne uspe iz ovog razloga, vaš telefon će davati brz signal zauzeća.
Isključeni ste iz poziva kojem ste se pridružili pomoću komande DodSebe	Ako se poziv kome ste se pridružili pomoću komande DodSebe stavi na čekanje, prenese ili pretvori u konferencijski poziv, bićete isključeni iz njega.
Cisco komanda PrimObav ne funkcioniše	Možda druga strana ima omogućeno prosleđivanje poziva.

Pregledanje administrativnih podataka telefona

Administrator sistema može da zatraži od vas da pristupite administrativnim podacima na svom telefonu u cilju rešavanja problema.

Ako od vas bude zatraženo da...	Uradite sledeće...
Pristupite podacima konfiguracije mreže	Pritisnite  , odaberite Postavke > Mrežna konfiguracija , a zatim izaberite stavku konfiguracije mreže koju želite da pregledate.
Pristupite statusnim podacima	Pritisnite  , odaberite Postavke > Status , a zatim izaberite stavku statusa koju želite da pregledate.
Pristupite informacijama o modelu telefona	Pritisnite  , a zatim odaberite Postavke > Informacije o modelu .

Korišćenje alatke za izveštaj o kvalitetu

Administrator sistema može privremeno da konfigurira vaš telefon pomoću alatke za izveštaj o kvalitetu (Quality Reporting Tool, QRT) kako bi rešio probleme vezane za performanse. Možete da pritisnete **QRT** kako biste prosledili informacije administratoru svog sistema. U zavisnosti od konfiguracije, upotrebite QRT da bi ste:

- Odmah izvestili o zvučnom problemu sa tekućim pozivom
- Izabrali opšti opis problema sa liste kategorija i izabrali kôd uzroka



Indeks

A

Alatka za podršku telefonima sa automatskim
registrovanjem (TAPS) **6**
Automatsko odgovaranje **15**
autorizovani pozivi **27**

B

bezbedni pozivi **27**
bezbednosna upozorenja **2**
biranje broja dok je slušalica podignuta **12**
biranje broja dok je slušalica spuštена **12**
brzo biranje
konfigurisanje **22**
korišćenje **13**

C

Cisco IP telefon
dokumentacija za **2**
ilustracija **8**
konfigurisanje funkcije za **11**
pričvršćivanje ležišta za ručnu slušalicu **6**
registrovanje **6**

Č

čekanje
i prenos **17**
čekanje poziva **15**

D

deljene linije
i ikona "upotreba daljinskog prenosa" **24**
opis **24**
sa dodavanjem **25**
uz privatnost **26**
dodavanje
i deljene linije **24**
i privatnost **26**
korišćenje **25**
dokumentacija, pristup **2**
dugmad, identifikovanje **8**

E

evidencije poziva
biranje iz **13**
brisanje **33**
prikazivanje i biranje iz **33**

F

Funkcija "Cisco mobilnost lokala", korišćenje **14**
funkcije, dostupnost **11**

G

glasovne poruke, pristupanje **36**

I

Identifikacija zlonamernih poziva (MCID) **27**
ikona "upotreba daljinskog prenosa" za deljene
linije **24**

ikone, za stanja poziva **11**

ilustracija dugmeta "čekanje" **9**

Ilustracija dugmeta menija aplikacija **9**

ilustracija dugmeta za jačinu zvuka **9**

ilustracija dugmeta za navigaciju **9**

imenik preduzeća

biranje iz **14**

biranje sa web stranice **14**

korišćenje na telefonu **35**

imenik, biranje iz **14**

K

katalog

korišćenje na telefonu **33**

kDodSebe

korišćenje **25**

Pogledajte i dodavanje

konferencijski pozivi

Meet-Me **19, 21**

standardni **19**

korišćenje slušalica **7**

kvalitet zvuka **7**

L

Lični adresar, pozivanje broja iz **14**

linije

opis **10**

u poređenju sa pozivima **10**

M

Meet-Me konferencije **19, 21**

meniji aplikacija **10**

meniji, korišćenje **10**

MLPP, korišćenje **28**

Mobilnost lokala

odjavljivanje **29**

prijavljivanje **29**

O

odgovaranje na pozive, opcije **15**

opcije biranja

dodatne **13**

osnovne **12**

opis grupe tastera **9**

P

parkiranje poziva **15, 26**
 poruke
 indikator za **31**
 postavke, prilagodavanje **31**
 pozivi
 bezbedni **27**
 funkcije konferencijskog poziva za **18**
 ikone za **11**
 maksimalno po liniji **10**
 odgovaranje **15**
 određivanje prioriteta **28**
 parkiranje **26**
 prebacivanje **16**
 prenos **17**
 preusmeravanje tokom zvonjenja **23**
 prijavljivanje problema sa **42**
 prosleđivanje **18**
 skladištenje i preuzimanje **26**
 slušanje preko monitora **30**
 u poređenju sa linijama **10**
 upravljanje većim brojem poziva **15**
 više učesnika u **18**
 zadržavanje i nastavljanje **16**
 završavanje **15**
 pozvani brojevi, zapisi **33**
 prenos, opcije za **17**
 preuzimanje grupnog poziva **33**
 preuzimanje poziva **15, 23**
 primljeni pozivi, zapisi **33**
 PrimObav **14**
 prioriteti poziva **28**

privatnost
 i deljene linije **24**
 korišćenje **26**
 propušteni pozivi, zapisi **33**
 prosleđivanje poziva **18**
 prosleđivanje poziva, opcije za **18**

Q

QRT, korišćenje **42**

R

ručna slušalica
 fiksiranje u ležištu **6**
 svetlosni indikator **9**

S

skraćeno biranje **13, 22**
 slika pozadine, prilagodavanje **32**
 slušalice
 performanse **7**
 povezivanje **7**
 slušanje bez korišćenja ruku **30**
 slušanje poziva preko monitora **30**
 spoljni uređaji, korišćenje **4**
 sumnjivi pozivi, praćenje **27**

Š

šifrovani pozivi **27**

T

telefonske linije, opis **10**

ton zvona, prilagođavanje **31**

U

upozorenja, bezbednost **2**

upućivanje poziva **12**

usluga "Brzo biranje"

konfigurisanje **22**

V

veći broj poziva, upravljanje **15, 16**

Z

završavanje poziva, opcije **15**

zvučnik, korišćenje **30**

**Sedište korporacije**

Cisco Systems, Inc.
170 West Tasman Drive
San Jose, CA 95134-1706
USA

www.cisco.com
Tel: +1 408 526-4000
+1 800 553-NETS (6387)
Faks: +1 408 526-4100

Centrala u Evropi

Cisco Systems International BV
Haarlerbergpark
Haarlerbergweg 13-19
1101 CH Amsterdam
The Netherlands

www-europe.cisco.com
Tel: +31 0 20 357 1000
Faks: +31 0 20 357 1100

Centrala u Americi

Cisco Systems, Inc.
170 West Tasman Drive
San Jose, CA 95134-1706
USA

www.cisco.com
Tel: +1 408 526-7660
Faks: +1 408 527-0883

**Centrala u azijskim zemljama
na obali Pacifika**

Cisco Systems, Inc.
168 Robinson Road
#28-01 Capital Tower
Singapore 068912

www.cisco.com
Tel: +65 6317 7777
Faks: +65 6317 7799

**Korporacija Cisco Systems u zemljama koje slede ima preko 200 kancelarija. Adrese, brojevi telefona i faksova dati su na
Cisco Web lokaciji www.cisco.com/go/offices**

Argentina • Australija • Austrija • Belgija • Brazil • Bugarska • Češka Republika • Čile • Danska • Dubai, UAE • Filipini • Finska • Francuska • Grčka • Holandija • Hong Kong SAR • Hrvatska Indija • Indonezija • Irska • Italija • Izrael • Japan • Južna Afrika • Kanada • Kipar • Kolumbija • Koreja • Kostarika • Luksemburg • Madarska • Malezija • Meksiko • Nemačka • Norveška Novi Zeland • NR Kina • Peru • Poljska • Porto Riko • Portugalija • Rumunija • Rusija • Saudijska Arabija • Singapur • Sjedinjene Američke Države • Slovačka • Slovenija • Škotska • Španija Švajcarska • Švedska • Tajland • Tajvan • Turska • Ukrajina • Velika Britanija • Venecuela • Vijetnam • Zimbabve

CCSP, CCVP, Cisco Square Bridge logo, Follow Me Browsing i StackWise su žigovi korporacije Cisco Systems, Inc.; Changing the Way We Work, Live, Play, and Learn i iQuick Study su uslužni žigovi korporacije Cisco Systems, Inc.; Access Registrar, Aironet, ASIST, BPX, Catalyst, CCDA, CCDP, CCIE, CCIP, CCNA, CCNP, Cisco, Cisco Certified Internetwork Expert logo, Cisco IOS, Cisco Press, Cisco Systems, Cisco Systems Capital, Cisco Systems logo, Cisco Unity, Empowering the Internet Generation, Enterprise/Solver, EtherChannel, EtherFast, EtherSwitch, Fast Step, FormShare, GigaDrive, GigaStack, HomeLink, Internet Quotient, IOS, IP/TV, iQ Expertise, iQ logo, iQ Net Readiness Scorecard, LightStream, Linksys, MeetingPlace, MGX, Networkers logo, Networking Academy, Network Registrar, *Packet*, PIX, Post-Routing, Pre-Routing, ProConnect, RateMUX, ScriptShare, SlideCast, SMARTnet, StrataView Plus, TeleRouter, The Fastest Way to Increase Your Internet Quotient i TransPath su registrovani žigovi korporacije Cisco Systems, Inc. i/ili njenih podružnica u Sjedinjenim Američkim Državama i određenim drugim zemljama.

Svi ostali žigovi koji se pominju u ovom dokumentu ili na Web lokaciji pripadaju svojim vlasnicima. Upotreba reči "partner" ne odnosi se na partnerski odnos između kompanije Cisco i bilo koje druge kompanije. (0502R)

© 2005 Cisco Systems, Inc. Sva prava zadržana.



Java logo je trgovački žig ili registrovani trgovački žig kompanije Sun Microsystems, Inc. u Sjedinjenim Američkim Državama ili drugim zemljama.