



## **Telefonul IP Cisco 7911G pentru Cisco CallManager 4.1(3)**

**Sediul central al firmei**

Cisco Systems, Inc.  
170 West Tasman Drive  
San Jose, CA 95134-1706  
USA

<http://www.cisco.com>

Tel: +1 408 526-4000

+1 800 553-NETS (6387)





Fax: +1 408 526-4100

OL-9002-01





## Activități obișnuite efectuate la telefon

Efectuați un apel	Treceți în mod „scos din furcă” înainte sau după ce formați un număr.
Reapelați un număr	Apăsați pe <b>Reapl.</b>
Plasați un apel în așteptare	Evidențiați un apel și apăsați  .
Reluați un apel plasat în așteptare	Evidențiați un apel în așteptare și apăsați  .
Efectuați un apel prin apelare rapidă	<ul style="list-style-type: none"> <li>• Apăsați  și selectați un număr de apelat.</li> <li>• Apăsați  și alegeți <b>Directoare &gt; Apelări rapide</b>. Selectați un număr de apelat.</li> <li>• Introduceți un număr de apelare rapidă în mod „în furcă” și apăsați <b>ApelAbr.</b></li> </ul>
Transferați un apel la un nou număr	Apăsați <b>Transfer</b> , introduceți numărul, apoi puneți receptorul în furcă (sau apăsați <b>Transfer</b> din nou, dacă telefonul dvs. nu acceptă transferul în mod „în furcă”).
Începeți un apel conferință standard	Apăsați <b>mai mult &gt; Confrn</b> și apăsați participantul. Apoi apăsați din nou pe <b>Confrn</b> .



Cisco, Cisco IOS, Cisco Systems și logotipul Cisco Systems sunt mărci înregistrate ale Cisco Systems, Inc. sau ale firmelor afiliate din Statele Unite și din alte țări. Toate celelalte mărci, nume sau mărci comerciale menționate în acest document sau în situl web sunt proprietatea respectivelor deținători. Utilizarea cuvântului partener nu implică o relație de parteneriat între Cisco și celelalte companii. (0501R)

© 2005 Cisco Systems, Inc. Toate drepturile rezervate.

OL-9002-01

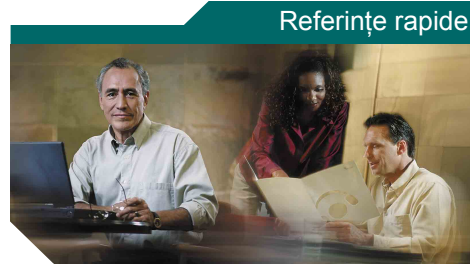

## Telefonul IP Cisco 7911G pentru Cisco CallManager 4.1(3)

Definiții pentru chei soft

Pictogramele de pe ecranul telefonului

Pictograme butoane

Jurnale de apeluri și Directoare

Activități obișnuite efectuate la telefon

## Definiții pentru chei soft

<b>Actualizare</b>	Reîmprospătați conținutul
<b>Alăt.</b>	Alăturați câteva apeluri pe o singură linie pentru a crea un apel conferință
<b>ApelAbr</b>	Apelați utilizând un număr de index pentru apelare rapidă
<b>Apelare</b>	Formați un număr de telefon
<b>ApelNou</b>	Efectuați un nou apel
<b>Căutare</b>	Căutați o listă de directoare
<b>Confrn</b>	Creați un apel conferință
<b>Curățare</b>	Restabiliți setările la valorile lor implicite
<b>DevIm</b>	Trimiteți un apel la sistemul de mesagerie vocală
<b>EditApel</b>	Editați un număr dintr-un jurnal de apeluri
<b>Eliminare</b>	Eliminați un participant la conferință
<b>ElimUltAp</b>	Eliminați ultimul participant adăugat la apelul conferință
<b>ForțareC</b>	Vă adăugați ca participant la un apel pe o linie partajată și stabiliți un apel conferință
<b>Golire</b>	Ștergeți înregistrările sau setările
<b>Ieșire</b>	Reveniți la ecranul anterior
<b>Închid.</b>	Închideți fereastra curentă
<b>Întâln.</b>	Găzduiți unui apel conferință de tip Întâlnire
<b>IntrareF</b>	Vă adăugați la un apel pe o linie partajată
<b>ListConf</b>	Vizualizați participanții la conferință
<b>mai mult</b>	Afișați chei soft suplimentare
<b>Mesaje</b>	Accesați sistemul de mesagerie vocală

<b>MonDezact</b>	Dezactivați funcția Monitor
<b>Monitor</b>	Ascultați un apel la difuzor
<b>Parcare</b>	Stocați un apel utilizând caracteristica Parcare apel
<b>PrelAlt</b>	Răspundeți la un apel care sună la alt grup care este asociat cu grupul dvs.
<b>PrelGrp</b>	Răspundeți la un apel care sună la alt grup
<b>Preluare</b>	Răspundeți la un apel din cadrul grupului dvs.
<b>Privat</b>	Împiedicați alte persoane să vizualizeze sau să aibă acces prin intrare forțată la apelurile de pe o linie partajată
<b>QRT</b>	Transmiteți administratorului de sistem problemele legate de apeluri
<b>Răspuns</b>	Răspundeți la un apel
<b>Reapl.</b>	Reapelați cel mai recent număr format
<b>RedirTOT</b>	Setați/anulați redirectionarea apelurilor
<b>RepApel</b>	Primiți notificare atunci când o extensie ocupată devine disponibilă
<b>Revocare</b>	Anulați o acțiune sau ieșiți dintr-un ecran fără să se aplice modificările
<b>Ștergere</b>	Ștergeți caracterele din dreapta cursorului când utilizați EditApel
<b>TermApel</b>	Deconectați apelul curent
<b>TransfDir</b>	Transferați două apeluri între ele
<b>Transfer</b>	Transferați un apel
<<	Ștergeți caracterele introduse
>>	Vă deplasați printre caracterele introduse

## Pictogramele de pe ecranul telefonului

Stare apel	
	Redirecționare apeluri activată
	Apel în așteptare
	Apel conectat
	Scos din furcă
	În furcă
	Apel de intrare
	Linie partajată în uz
Apeluri securizate	
	Apel autentificat
	Apel securizat
Dispozitiv de intrare selectat	
	Receptor în uz
	Difuzor în uz (funcția Monitor este activată)
Apeluri critice	
	Apel cu prioritate
	Apel cu prioritate medie
	Apel cu prioritate mare
	Apel de prioritate maximă

Alte caracteristici	
	Apelare rapidă configurată
	Mesaje în așteptare
	Opțiune selectată
	Caracteristică activată

## Pictograme butoane

	Volum
	Navigare
	Așteptare
	Meniu Aplicații

## Jurnale de apeluri și Directoare

Dacă doriți să...	Atunci...
Apelați dintr-un jurnal de apeluri	Apăsăți  și selectați <b>Directoare &gt; Apeluri pierdute, Apeluri efectuate sau Apeluri primite</b> . Defilați la numărul de apelat și apăsați <b>Apelare</b> .
Apelați dintr-un director de corporație	Apăsăți  și selectați <b>Directoare &gt; Director corporație</b> . Introduceți litere și apăsați <b>Remitere</b> . Treceți în modul „scos din furcă” pentru a apela.



# Cuprins

---

## **Noțiuni de bază 1**

Utilizarea acestui ghid 1

Unde găsiți informații suplimentare 2

    Informații suplimentare despre particularizarea telefonului dvs. pe Web 2

Informații referitoare la siguranță și performanță 2

    Utilizarea unei surse de alimentare externe 3

    Utilizarea dispozitivelor externe 4

Caracteristici de accesibilitate 4

## **Conectarea telefonului 5**

### **Prezentarea generală a telefonului 8**

Explicarea butoanelor și a componentelor hardware 8

Explicarea meniurilor de Aplicații 10

Explicații referitoare la diferența dintre linii și apeluri 11

    Explicații referitoare la pictogramele de linii și de apeluri 11

Explicații referitoare la disponibilitatea caracteristicilor 11

### **Operații de bază pentru gestionarea apelurilor 12**

Efectuarea unui apel—Opțiuni de bază 12

Efectuarea unui apel—Opțiuni suplimentare 13

Răspunsul la un apel 15

Terminarea unui apel 16

Utilizarea caracteristicilor Așteptare și Reluare 16

Comutarea între mai multe apeluri 17

Vizualizarea mai multor apeluri 17

Transferarea apelurilor 17

Redirecționarea tuturor apelurilor către alt număr 18

Efectuarea apelurilor conferință	19
Explicarea tipurilor de apeluri conferință	19
Începerea unei conferințe standard și alăturarea la o conferință standard	20
Începerea unei conferințe de tip Întâlnire sau alăturarea la un apel conferință de tip Întâlnire	22

### **Gestionarea avansată a apelurilor 23**

Apelarea rapidă	23
Preluarea unui apel redirectionat la telefonul dvs.	24
Utilizarea unei linii partajate	25
Explicații privind liniile partajate	25
Adăugarea ca participant la un apel pe o linie partajată	26
Cum împiedicați alte persoane să vizualizeze sau să se alăture la un apel pe o linie partajată	27
Stocarea și preluarea apelurilor parcate	28
Efectuarea și primirea apelurilor securizate	28
Urmărirea apelurilor suspecte	29
Urgentarea apelurilor importante	30
Utilizarea caracteristicii Mobilitate extensie Cisco	31

### **Utilizarea receptorului, a căștilor și a difuzorului 32**

Cum se obțin căștile	32
Utilizarea caracteristicii de Răspuns automat	32

### **Utilizarea setărilor telefonului 33**

Particularizarea soneriilor și a indicatorilor de mesaje	33
Particularizarea ecranului telefonului	34

### **Utilizarea jurnalelor de apeluri și a directoarelor 35**

Utilizarea jurnalelor de apeluri	35
Apelarea dintr-un director	36
Utilizarea Directorului de corporație de la telefon	37

**Accesarea mesajelor vocale 38**

**Particularizarea telefonului pe Web 39**

Cum se face login la paginile web Opțiuni utilizator 39

Abonarea la serviciile de telefonie 40

**Explicații referitoare la opțiunile suplimentare de configurare 41**

**Soluționarea problemelor de funcționare a telefonului 42**

Vizualizarea datelor de administrare a telefonului 43

Utilizarea instrumentului de raportare a calității (QRT—Quality Reporting Tool) 43

**Index 45**





## Noțiuni de bază

---

Aceste secțiuni vă oferă informații de bază necesare pentru utilizarea noului dvs. telefon IP Cisco.

## Utilizarea acestui ghid

Acest ghid vă furnizează o prezentare generală a caracteristicilor disponibile pentru telefonul dvs. Citiți manualul în întregime pentru a înțelege temeinic posibilitățile acestui telefon sau consultați tabelul de mai jos care indică secțiunile utilizate în mod curent.

<b>Dacă doriți să...</b>	<b>Atunci...</b>
Examinați informații importante referitoare la siguranță	Consultați secțiunea „Informații referitoare la siguranță și performanță” de la pagina 2.
Utilizați telefonul după ce vi l-a instalat cineva	Începeți cu secțiunea „Prezentarea generală a telefonului” de la pagina 8.
Conectați telefonul	Consultați secțiunea „Conectarea telefonului” de la pagina 5.
Înțelegeți butoanele telefonului	Consultați secțiunea „Explicarea butoanelor și a componentelor hardware” de la pagina 8.
Efectuați apeluri	Consultați secțiunea „Efectuarea unui apel—Opțiuni de bază” de la pagina 12.
Plasați apeluri în așteptare	Consultați secțiunea „Utilizarea caracteristicilor Așteptare și Reluare” de la pagina 16.
Transferați apeluri	Consultați secțiunea „Transferarea apelurilor” de la pagina 17.
Efectuați apeluri conferință	Consultați secțiunea „Efectuarea apelurilor conferință” de la pagina 19.
Setați apelarea rapidă	Consultați secțiunea „Apelarea rapidă” de la pagina 23.
Partajați un număr de telefon	Consultați secțiunea „Utilizarea unei linii partajate” de la pagina 25.
Utilizați difuzorul telefonului	Consultați secțiunea „Utilizarea receptorului, a căștilor și a difuzorului” de la pagina 32.
Modificați volumul sau tonul soneriei	Consultați secțiunea „Utilizarea setărilor telefonului” de la pagina 33.
Vizualizați apelurile pierdute	Consultați secțiunea „Utilizarea jurnalelor de apeluri și a directoarelor” de la pagina 35.

## Unde găsiți informații suplimentare

Aveți posibilitatea să accesați cea mai recentă documentație Cisco de pe World Wide Web la acest URL:

<http://www.cisco.com/univercd/home/home.htm>

Aveți posibilitatea să accesați situl Web Cisco la acest URL:

<http://www.cisco.com/>

Siturile Web Cisco internaționale pot fi accesate de la acest URL:

[http://www.cisco.com/public/countries\\_languages.shtml](http://www.cisco.com/public/countries_languages.shtml)

## Informații suplimentare despre particularizarea telefonului dvs. pe Web

Telefonul IP Cisco este un dispozitiv de rețea, interactiv în cadrul firmei dvs. cu alte dispozitive de rețea, incluzând aici și calculatorul dvs. Aveți posibilitatea să utilizați paginile web Opțiuni utilizator Cisco CallManager pentru a stabili și particulariza servicii de telefon și pentru a controla caracteristicile și setările telefonului din calculatorul dvs. Acest ghid oferă o scurtă prezentare generală a acestor capacități. Pentru instrucțiuni complete, consultați *Particularizarea telefonului IP Cisco prin Web* la următoarea adresă URL:

[http://www.cisco.com/univercd/cc/td/doc/product/voice/c\\_ipphon/index.htm](http://www.cisco.com/univercd/cc/td/doc/product/voice/c_ipphon/index.htm)

## Informații referitoare la siguranță și performanță

Înainte de instalarea sau utilizarea telefonului IP Cisco, citiți următoarele informații referitoare la siguranță:



---

### Avertisment INSTRUCȚIUNI IMPORTANTE REFERITOARE LA SIGURANȚĂ

**Acest simbol de avertizare are semnificația de pericol. Sunteți într-o situație care poate cauza răni corporale. Înainte de a utiliza orice echipament, trebuie să luați în considerație pericolul reprezentat de circuitele electrice și să cunoașteți măsurile standard de prevenire a accidentelor. Utilizați numărul instrucțiunii specificat la sfârșitul fiecărui avertisment, pentru a localiza poziția ei în cadrul avertismentelor referitoare la siguranță aferente acestui dispozitiv.**

---

**PĂSTRAȚI ACESTE INSTRUCȚIUNI**



---

**Avertisment** Înainte de a conecta sistemul la sursa de alimentare, citiți instrucțiunile de instalare.

---



---

**Avertisment** Amplasarea finală a acestui produs trebuie efectuată în conformitate cu legislația și reglementările naționale.

---



---

**Avertisment** Nu lucrați la sistem, nu conectați și nu deconectați cabluri în timpul descărcărilor electrice.

---



---

**Avertisment** Pentru a evita șocul electric, nu conectați circuite de siguranță de foarte joasă tensiune (SELV) la circuitele de tensiune ale rețelei telefonice (TNV). Porturile LAN conțin circuite SELV și porturile WAN conțin circuite TNV. Unele porturi LAN și WAN utilizează conectori RJ-45. Conectați cablurile cu mare atenție.

---



---

**Atenție** Circuitele de alimentare de linie furnizează curent prin cablul de comunicație. Utilizați cablul furnizat de Cisco sau un cablu de comunicație 24 AWG, ca cerință minimă.

---

## Utilizarea unei surse de alimentare externe

Următoarele avertismente au aplicabilitate atunci când utilizați sursa de alimentare externă la telefonul IP Cisco:



---

**Avertisment** Acest produs se bazează pe instalația de protecție la scurtcircuit (supracurent) a clădirii. Asigurați-vă că pentru conductorii de fază (toți conductorii de curent) se utilizează o siguranță fuzibilă sau un întrerupător pentru valori nominale ce nu depășesc 120 V c.a., 15A S.U.A. (240 V c.a., 10A internațional).

---



---

**Avertisment** Dispozitivul este proiectat să fie utilizat cu sisteme de alimentare TN.

---



---

**Avertisment** Ansamblurile ștecher-priză trebuie să fie accesibile permanent, deoarece ele constituie principalele mijloace de deconectare.

---



---

**Avertisment** Sursa de alimentare trebuie amplasată în interior.

---



---

**Atenție** Cu acest produs utilizați numai o sursă de alimentare specificată de Cisco.

---

### Oprirea alimentării cu energie

Accesibilitatea dvs. la serviciile de urgență prin intermediul telefonului este dependentă de alimentarea cu energie a telefonului. Dacă se întrerupe alimentarea cu energie, apelarea la Service sau la Serviciul de apelare de urgență nu va fi posibilă până la restabilirea rețelei de alimentare. În cazul căderii rețelei de alimentare sau întreruperii alimentării cu energie, va fi necesar să resetați sau să reconfigurați echipamentul înainte de a apela la Service sau la Serviciul de apelare de urgență.

## Utilizarea dispozitivelor externe

Când utilizați dispozitive externe cu telefonul IP Cisco, sunt valabile următoarele informații:

Cisco recomandă utilizarea unor dispozitive externe de bună calitate (căști) care sunt protejate împotriva semnalelor de frecvențe radio și audio nedorite.

În funcție de calitatea acestor dispozitive și de apropierea lor de alte dispozitive precum telefoane mobile sau instalații radio de comunicații pe două căi, este posibil să se audă un zgomot pe linie. În aceste cazuri, Cisco recomandă una din următoarele acțiuni:

- Mutați dispozitivul extern departe de sursa de semnal radio sau audio.
- Pozați cablurile dispozitivului extern departe de sursa de semnale radio sau audio.
- Utilizați cabluri protejate pentru dispozitivul extern sau utilizați cabluri cu conector și protecție mai bună.
- Scurtați lungimea cablului dispozitivului extern.
- Aplicați ferite sau alte dispozitive asemănătoare pe cablurile dispozitivelor externe.

Cisco nu poate garanta performanța sistemului, deoarece Cisco nu are nici un control asupra calității dispozitivelor externe, a cablurilor și conecatoarelor. Sistemul va funcționa optim când vor fi atașate dispozitive adecvate, prin utilizarea unor cabluri și conecatoare de bună calitate.



---

**Atenție** În țările Uniunii Europene, utilizați numai căști care sunt perfect compatibile cu Directiva EMC [89/336/EC].

---

## Caracteristici de accesibilitate

O listă de caracteristici de accesibilitate este disponibilă la cerere.

# Conectarea telefonului

De obicei, administratorul de sistem conectează noul dvs. telefon IP Cisco la rețeaua de telefonie IP a întreprinderii. În caz contrar, pentru a conecta telefonul, consultați tabelul și figura de mai jos.

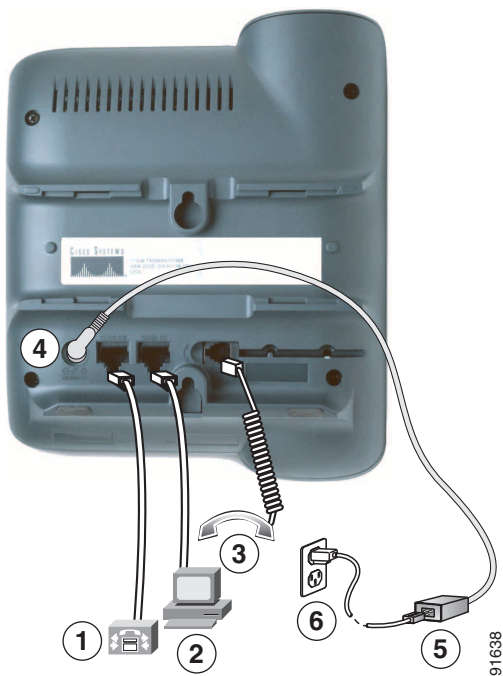

<b>1</b>	Port rețea (10/100 SW)	<b>4</b>	Port adaptor c.c. (DC48V)
<b>2</b>	Port acces (10/100 PC)	<b>5</b>	Sursă de alimentare c.a.-c.c.
<b>3</b>	Port receptor	<b>6</b>	Cordon alimentare c.a.

## Reglarea suportului pentru receptor

Când conectați telefonul, uneori este necesar să reglați suportul pentru receptor pentru a vă asigura că receptorul nu va aluneca din furcă. Pentru instrucțiuni, consultați tabelul de mai jos.

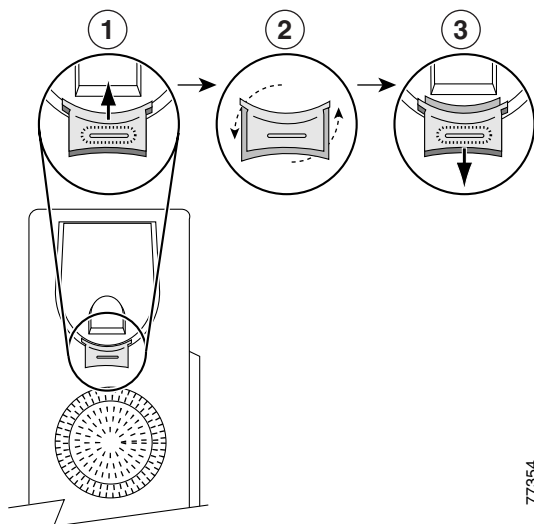

77354

<b>1</b>	Puneți receptorul de-o parte și trageți urechea dreptunghiulară din plastic din suportul receptorului.
<b>2</b>	Rotiți urechea la 180 de grade.
<b>3</b>	Glisați urechea înapoi în suport. În partea superioară a urechii rotite se observă o proeminență. Puneți receptorul la loc în suport.

## Înregistrarea cu TAPS

După conectarea telefonului la rețea, este posibil ca administratorul de sistem să vă solicite autoînregistrarea telefonului utilizând Instrumentul de asistență pentru telefoane autoînregistrate (Tool for Auto-Registered Phones Support—TAPS). TAPS poate fi utilizat fie pentru un nou telefon, fie pentru înlocuirea celui existent.

Pentru înregistrarea cu TAPS, ridicați receptorul, introduceți extensia TAPS furnizată de administratorul de sistem și urmați instrucțiunile vocale. Este posibil să fie necesară introducerea completă a extensiei dvs., inclusiv prefixul interurban. După ce telefonul afișează un mesaj de confirmare, puneți receptorul în furcă. Telefonul va reporni.

## Informații despre căști

Pentru a utiliza un set de căști, asigurați-vă că receptorul este deconectat, apoi conectați căștile la portul pentru receptor de la spatele telefonului.

În funcție de recomandările producătorului căștilor, este posibil să fie necesar un amplificator extern. Pentru mai multe informații, consultați documentația căștilor.

Chiar dacă Cisco Systems efectuează unele teste interne cu căști de la terți împreună cu telefoanele IP Cisco, Cisco nu certifică și nu asigură servicii de asistență pentru căști sau receptoare de la alte firme.

Datorită inconsistențelor de hardware și de mediu inerente în locațiile unde sunt livrate telefoanele IP Cisco, nu există o singură soluție optimă pentru toate mediile. Cisco le recomandă clienților să testeze căștile care funcționează cel mai bine în mediul respectiv, înainte de a desfășura în rețea un număr mare de unități.

În unele cazuri, componentele mecanice sau electronice ale unor căști pot produce celuilalt apelant ecoul propriei voci în convorbirea cu utilizatori de telefoane IP Cisco.

Cisco Systems recomandă utilizarea unor dispozitive externe de bună calitate (căști) care sunt protejate împotriva semnalelor de frecvențe radio și audio nedorite. În funcție de calitatea acestor dispozitive și de apropierea lor de alte dispozitive precum telefoane mobile sau instalații radio de comunicare pe două căi, este posibil să se audă un zgomot pe linie. Consultați secțiunea „Utilizarea dispozitivelor externe” de la pagina 4 pentru mai multe informații.

Motivul principal pentru care un set de căști este considerat inadecvat pentru telefonul IP Cisco este un posibil zgomot. Acest zgomot poate fi auzit fie de celălalt participant, fie de ambele părți, adică de celălalt participant și dvs., utilizatorul telefonului IP Cisco. Unele zgomote sunt provocate de o serie de surse externe, de exemplu, lămpi electrice, învecinarea cu motoare electrice sau cu monitoare mari de calculator. În unele cazuri, zgomotul poate fi redus sau eliminat prin utilizarea unui cub de energie local. Consultați secțiunea „Utilizarea unei surse de alimentare externe” de la pagina 3 pentru mai multe informații.

### **Calitatea sunetului este o caracteristică subiectivă pentru utilizator**

În afară de performanțele fizice, mecanice și tehnice, partea audio a unei căști trebuie să aibă un sunet de calitate pentru dvs. (utilizatorul) și pentru persoana de la celălalt capăt al firului. Sunetul este subiectiv, iar Cisco nu poate să garanteze performanțele oricăror căști sau receptoare, dar despre unele dintre căștile și receptoarele de pe listele listate mai jos există informații că funcționează bine cu telefoanele IP Cisco.

Bineînțeles, până la urmă este responsabilitatea clientului să testeze acest echipament în mediul propriu pentru a-i determina performanțele.

Pentru mai multe informații despre căști, consultați:

<http://www.vxicorp.com/cisco>

<http://www.plantronics.com/cisco>

# Prezentarea generală a telefonului

Telefonul IP Cisco 7911G este un telefon cu caracteristici complete care asigură comunicarea vocală prin aceeași rețea de date utilizată de calculator, permițându-vă să efectuați și să primiți apeluri, să plasați apeluri în așteptare, să transferați apeluri, să efectuați apeluri conferință ș.a.m.d.





În afară de caracteristicile principale de gestionare a apelurilor, telefonul IP Cisco 7911G poate asigura caracteristici de telefonie specializată sau avansată care extind posibilitățile dvs. de a gestiona apelurile. În funcție de configurație, telefonul dvs. acceptă:

- Accesul la rețeaua de date și la serviciile bazate pe web.
- Particularizarea în mod conectat a caracteristicilor telefonului și a serviciilor, din paginile dvs. web Opțiuni utilizator.

## Explicarea butoanelor și a componentelor hardware





Cu ajutorul figurii de mai jos veți identifica butoanele și componentele hardware ale telefonului dvs.







	Element	Descriere	Pentru mai multe informații, consultați...
1	Ecranul telefonului	Afișează caracteristicile telefonului.	secțiunea „Explicarea meniurilor de Aplicații” de la pagina 10 și secțiunea „Explicații referitoare la pictogramele de linii și de apeluri” de la pagina 11.
2	Seria telefonului IP Cisco	Indică seria modelului telefonului IP Cisco.	—
3	Butoane cheie soft	Fiecare cheie soft activează o opțiune de cheie soft afișată pe ecranul telefonului.	secțiunea „Definiții pentru chei soft” de la pagina 1.
4	Butonul Navigare 	Vă permite să defilați prin elementele de meniuri și să evidențiați elementele. Când telefonul este „în furcă”, afișează Apelările rapide.	secțiunea „Explicarea meniurilor de Aplicații” de la pagina 10 și secțiunea „Apelarea rapidă” de la pagina 23.
5	Butonul meniului Aplicații 	Afișează meniul Aplicații, care furnizează accesul la un sistem de mesagerie vocală, la jurnalele și directoarele telefonului, la setări și servicii.	secțiunea „Explicarea meniurilor de Aplicații” de la pagina 10.
6	Butonul Așteptare 	Plasează în așteptare apelul activ, reia un apel plasat în așteptare și comută între un apel activ și un apel în așteptare.	secțiunea „Utilizarea caracteristicilor Așteptare și Reluare” de la pagina 16.
7	Tastatura	Vă permite să formați numere de telefon, să introduceți litere și să selectați elemente de meniu.	secțiunea „Operații de bază pentru gestionarea apelurilor” de la pagina 12.
8	Butonul Volum 	Controlează volumul în receptor, în căști, în difuzor, precum și volumul soneriei.	secțiunea „Utilizarea receptorului, a căștilor și a difuzorului” de la pagina 32.
9	Receptor cu indicator luminos	Indicatorul luminos de pe receptor indică un apel de intrare sau un nou mesaj vocal.	secțiunea „Accesarea mesajelor vocale” de la pagina 38.
10	Stativ	Permite poziționarea telefonului la un unghi convenabil pe o masă sau pe un birou.	—

# Explicarea meniurilor de Aplicații

Utilizați meniurile de Aplicații pentru a accesa caracteristicile telefonului.

Dacă doriți să...	Atunci...
Accesați meniurile de Aplicații	Apăsați  pentru a afișa o listă de aplicații: Mesaje, Director, Setări și Servicii.
Defilați printr-o listă sau un meniu	Apăsați  .
Selectați un element de meniu	Apăsați  pentru a evidenția un element de meniu, apoi apăsați <b>Select</b> . De asemenea, puteți să apăsați numărul de pe tastatură care corespunde numărului elementului de meniu.
Mergeți înapoi cu un nivel într-un meniu	Apăsați pe <b>Ieșire</b> . (Rețineți că dacă apăsați pe <b>Ieșire</b> de la nivelul superior al unui meniu, meniul se va închide.)
Închideți un meniu (și reveniți la meniul Aplicații)	Apăsați pe <b>Ieșire</b> o dată sau de mai multe ori, până când meniul se închide, sau apăsați  .
Ieșiți din meniul Aplicații	Apăsați  sau <b>Ieșire</b> .



**Notă** După ce apăsați , culoarea LED-ului se schimbă în verde și LED-ul rămâne aprins cât timp utilizați meniurile de Aplicații. Dacă părăsiți o aplicație fără să apăsați  sau **Ieșire** (de exemplu, pentru a răspunde la un apel), afișajul ecranului telefonului se poate schimba, dar butonul  rămâne verde. Dacă apăsați  din nou, aplicația pe care ați utilizat-o se va relua de la punctul din care a fost întreruptă.









## Explicații referitoare la diferența dintre linii și apeluri

Pentru a evita confuzia în privința liniilor și apelurilor, citiți aceste descrieri:

- **Linii**—Fiecare linie corespunde unui număr de telefon (sau extensie) care poate fi utilizat de cineva pentru a vă apela. Telefonul dvs. acceptă o singură linie.
- **Apeluri**—Fiecare linie poate accepta mai multe apeluri. În mod implicit, acest model de telefon acceptă până la șase apeluri conectate, dar administratorul de sistem poate ajusta acest număr în funcție de necesitățile dvs. În orice moment, poate fi activ un singur apel; celelalte apeluri sunt plasate automat în așteptare.

## Explicații referitoare la pictogramele de linii și de apeluri

Telefonul afișează pictograme pentru a vă ajuta să determinați starea apelului și a liniei (modul de funcționare este „în furcă”, apelul este în așteptare, sună, este conectat ș.a.m.d.).

Pictogramă	Starea apelului sau a liniei	Descriere
	Linie „în furcă”	Nici o activitate de apel pe această linie.
	Linie „scos din furcă”	Formați un număr sau sună un apel de ieșire.
	Apel conectat	Sunteți conectat la celălalt participant.
	Apel care sună	Un apel sună pe linia dvs.
	Apel în așteptare	Ați plasat acest apel în așteptare. Consultați secțiunea „Utilizarea caracteristicilor Așteptare și Reluare” de la pagina 16.
	În uz la distanță	Un alt telefon care partajează linia dvs. are un apel conectat. Consultați secțiunea „Explicații privind liniile partajate” de la pagina 25.
	Apel autentificat	Consultați secțiunea „Efectuarea și primirea apelurilor securizate” de la pagina 28.
	Apel criptat	Consultați secțiunea „Efectuarea și primirea apelurilor securizate” de la pagina 28.

## Explicații referitoare la disponibilitatea caracteristicilor

Funcționarea telefonului IP Cisco și caracteristicile care vă sunt disponibile pot să varieze, în funcție de modul în care echipa de asistență telefonică din firma dvs. a configurat sistemul de telefonie. De aceea, este posibil ca unele din caracteristicile incluse în acest manual să nu fie disponibile sau să funcționeze în mod diferit în aplicația Cisco CallManager. Pentru informații despre disponibilitatea și funcționarea caracteristicilor, contactați oficiul de asistență sau administratorul de sistem.



# Operații de bază pentru gestionarea apelurilor

Această secțiune descrie activitățile principale de gestionare a apelurilor, precum efectuarea apelurilor, răspunsul la apeluri și transferarea apelurilor.

## Efectuarea unui apel—Opțiuni de bază

În continuare sunt prezentate câteva moduri simple de a efectua un apel cu telefonul IP Cisco.

<b>Dacă doriți să...</b>	<b>Atunci...</b>	<b>Pentru mai multe informații, consultați...</b>
Efectuați un apel	Ridicați receptorul și formați numărul.	secțiunea „Prezentarea generală a telefonului” de la pagina 8.
Formați numărul cu receptorul în furcă, fără ton de apel	<p>Alegeți una din opțiunile următoare:</p> <ul style="list-style-type: none"><li>• Apăsăți  pentru a afișa lista numerelor de apelare rapidă și alegeți unul.</li><li>• Introduceți un număr de telefon cu ajutorul tastaturii.</li></ul> <p><b>Notă</b> Când formați un număr în mod „în furcă”, telefonul afișează numerele care se potrivesc din jurnalul Apeluri efectuate. Selectați un număr de apelat.</p> <p>În continuare, pentru a efectua apelul, faceți una din aceste acțiuni:</p> <ul style="list-style-type: none"><li>• Ridicați receptorul.</li><li>• Apăsăți pe <b>Apelare</b>.</li></ul>	secțiunea „Utilizarea jurnalelor de apeluri și a directoarelor” de la pagina 35.
Apelați cu receptorul în furcă (cu ton de apel)	Apăsăți pe <b>ApelNou</b> și formați numărul.	—
Reapelați un număr	Apăsăți pe <b>Reapl.</b>	—



Dacă doriți să...	Atunci...	Pentru mai multe informații, consultați...
Efectuați un apel atunci când un alt apel este activ	<ol style="list-style-type: none"> <li>1. Apăsați .</li> <li>2. Apăsați <b>Apel nou</b>.</li> <li>3. Introduceți un număr.</li> </ol>	secțiunea „Utilizarea caracteristicilor Așteptare și Reluare” de la pagina 16.
Apelați dintr-un jurnal de apeluri	<ol style="list-style-type: none"> <li>1. Apăsați  și selectați <b>Directoare &gt; Apeluri pierdute, Apeluri primite sau Apeluri efectuate</b>.</li> <li>2. Defilați la numărul de apelat și apăsați <b>Apelare</b>.</li> </ol>	secțiunea „Utilizarea jurnalelor de apeluri” de la pagina 35.



### Sfat

Dacă faceți o greșeală la introducerea unui număr de telefon, apăsați << pentru a șterge una sau mai multe cifre. Apăsați pe **Revocare** pentru a ieși din încercarea de apelare sau puneți receptorul în furcă.

## Efectuarea unui apel—Opțiuni suplimentare

Puteți să efectuați apeluri utilizând caracteristici și servicii speciale care pot fi disponibile la telefonul dvs. Pentru mai multe informații despre aceste opțiuni suplimentare, contactați administratorul de sistem.

Dacă doriți să...	Atunci...	Pentru mai multe informații, consultați...
Efectuați un apel prin apelare rapidă	<p>Alegeți una din opțiunile următoare:</p> <ul style="list-style-type: none"> <li>• Apăsați  pentru a selecta un număr din lista de numere de apelare rapidă, apoi apăsați <b>Apelare</b>.</li> <li>• Apăsați  și selectați <b>Directoare &gt; Apelări rapide</b>. Selectați numărul de apelare rapidă și apăsați <b>Apelare</b>.</li> <li>• Utilizați caracteristica de Apelare abreviată.</li> </ul>	secțiunea „Apelarea rapidă” de la pagina 23.

<b>Dacă doriți să...</b>	<b>Atunci...</b>	<b>Pentru mai multe informații, consultați...</b>
Apelați dintr-un director de corporație din telefon	<ol style="list-style-type: none"> <li>1. Apăsați  și selectați <b>Directoare</b> &gt; <b>Director corporație</b> (numele poate fi diferit).</li> <li>2. Utilizați tastatura pentru a introduce un nume.</li> <li>3. Apăsați <b>Căutare</b>.</li> <li>4. Pentru a apela dintr-o listă, defilați la listă și treceți în modul „scos din furcă”.</li> </ol>	secțiunea „Utilizarea jurnalelor de apeluri și a directoarelor” de la pagina 35.
Apelați dintr-un director de corporație din computerul personal, utilizând Cisco WebDialer	<ol style="list-style-type: none"> <li>1. Deschideți un browser web și mergeți la un director de corporație activat prin WebDialer.</li> <li>2. Faceți clic pe numărul pe care doriți să îl apelați.</li> </ol>	<i>Particularizarea telefonului IP Cisco prin Web:</i> <a href="http://www.cisco.com/univercd/cc/td/doc/product/voice/c_ipphon/index.htm">http://www.cisco.com/univercd/cc/td/doc/product/voice/c_ipphon/index.htm</a>
Utilizați caracteristica Cisco RepApel pentru a primi notificare când este disponibilă o extensie ocupată sau care sună	<ol style="list-style-type: none"> <li>1. Apăsați <b>RepApel</b> în timp ce auziți tonul de ocupat sau sunetul soneriei.</li> <li>2. Puneți telefonul în furcă. Atunci când extensia este disponibilă, telefonul vă anunță printr-o alertă sonoră și vizuală.</li> <li>3. Efectuați din nou apelul.</li> </ol>	Administratorul dvs. de sistem.
Efectuați un apel cu prioritate (prioritizare)	Introduceți numărul de acces la serviciul Prioritizare și precedență multi-nivel (MLPP), apoi introduceți un număr de telefon.	secțiunea „Urgentarea apelurilor importante” de la pagina 30.
Apelați utilizând o intrare din Agenda personală (PAB)	<ol style="list-style-type: none"> <li>1. Apăsați  și selectați <b>Directoare</b> &gt; <b>Serviciu PAB</b> (numele exact poate să difere).</li> <li>2. Evidențiați o listă și treceți în modul „scos din furcă”.</li> </ol>	secțiunea „Particularizarea telefonului pe Web” de la pagina 39.
Efectuați un apel utilizând un cod de facturare sau de urmărire	<ol style="list-style-type: none"> <li>1. Formați un număr.</li> <li>2. După ton, introduceți un Cod Subiect Client (CMC) sau un Cod de Autorizare Forțată (FAC).</li> </ol>	Administratorul dvs. de sistem.

Dacă doriți să...	Atunci...	Pentru mai multe informații, consultați...
Efectuați un apel utilizând profilul Mobilitate extensie Cisco	<ol style="list-style-type: none"> <li>1. Apăsați  și alegeți <b>Servicii</b> &gt; <b>Serviciu EM</b> (numele poate să fie diferit).</li> <li>2. Introduceți informațiile de login.</li> </ol>	secțiunea „Utilizarea caracteristicii Mobilitate extensie Cisco” de la pagina 31.

## Răspunsul la un apel

Pentru a răspunde la un apel, ridicăți receptorul. Pentru mai multe opțiuni, consultați tabelul de mai jos.

Dacă doriți să...	Atunci...	Pentru mai multe informații, consultați...
Comutați de la un apel conectat pentru a răspunde unui nou apel	Apăsați pe <b>Răspuns</b> .	secțiunea „Utilizarea caracteristicilor Așteptare și Reluare” de la pagina 16.
Răspundeți la un apel utilizând funcția Apel în așteptare	Apăsați pe <b>Răspuns</b> .	secțiunea „Utilizarea caracteristicilor Așteptare și Reluare” de la pagina 16.
Trimiteți un apel direct la sistemul de mesagerie vocală	Apăsați pe <b>DevIm</b> .	secțiunea „Accesarea mesajelor vocale” de la pagina 38.
Conectați automat apelurile de intrare	Utilizați Răspuns automat.	secțiunea „Utilizarea caracteristicii de Răspuns automat” de la pagina 32.
Preluați un apel parcat la alt telefon	Utilizați Parcare apel.	secțiunea „Stocarea și preluarea apelurilor parcate” de la pagina 28.
Utilizați telefonul dvs. pentru a răspunde la un apel care sună în altă parte	Utilizați Preluare apel.	secțiunea „Preluarea unui apel redirectionat la telefonul dvs.” de la pagina 24.
Răspundeți la un apel cu prioritate	Închideți apelul curent (apăsând <b>TermApel</b> ), apoi apăsați <b>Răspuns</b> .	secțiunea „Urgentarea apelurilor importante” de la pagina 30.



## Terminarea unui apel

Pentru a termina un apel, pur și simplu puneți receptorul în furcă. În continuare prezentăm mai multe detalii.



Dacă doriți să...	Atunci...
Terminați apelul în timp ce utilizați receptorul	Puneți receptorul la loc în furcă. Sau apăsați pe <b>TermApel</b> .
Terminați apelul în timp ce monitorizați un apel (utilizând difuzorul)	Apăsați pe <b>TermApel</b> .
Terminați un apel, dar păstrați alt apel pe aceeași linie	Apăsați pe <b>TermApel</b> . Dacă este necesar, mai întâi scoateți apelul din așteptare.

## Utilizarea caracteristicilor Așteptare și Reluare

La un moment dat, poate să fie activ un singur apel; toate celelalte apeluri conectate trebuie să fie plasate în așteptare.

Dacă doriți să...	Atunci...
Plasați un apel în așteptare	<ol style="list-style-type: none"><li>1. Asigurați-vă că apelul pe care doriți să îl plasați în așteptare este evidențiat.</li><li>2. Apăsați .</li></ol>
Eliminați un apel plasat în așteptare	<ol style="list-style-type: none"><li>1. Asigurați-vă că apelul corespunzător este evidențiat.</li><li>2. Apăsați .</li></ol>

### Sfaturi

- La utilizarea funcției Așteptare se emite în general un ton cu bipuri sau o melodie. Din acest motiv, se recomandă să evitați plasarea unui apel conferință în așteptare.
- Un apel plasat în așteptare este indicat de pictograma apel-în-așteptare: . Când un apel plasat în așteptare este evidențiat, butonul Așteptare  se aprinde (roșu). Când este evidențiat un apel care nu este plasat în așteptare și pe linie există alte apeluri în așteptare, butonul Așteptare începe să lumineze intermitent (roșu).
- Aveți posibilitatea să plasați în așteptare până la șase apeluri, în funcție de configurația stabilită de administratorul de sistem.

## Comutarea între mai multe apeluri

Aveți posibilitatea să comutați între mai multe apeluri de la telefonul dvs.

Dacă doriți să...	Atunci...
Comutați între apelurile conectate	<ol style="list-style-type: none"> <li>1. Asigurați-vă că apelul la care doriți să comutați este evidențiat.</li> <li>2. Apăsați . Celălalt apel este plasat automat în așteptare.</li> </ol>
Comutați de la un apel conectat pentru a răspunde la un apel care sună	Apăsați pe <b>Răspuns</b> . Orice apel activ este plasat în așteptare și apelul selectat este reluat.

## Vizualizarea mai multor apeluri

Înțelegerea modului în care telefonul afișează diferitele tipuri de apeluri vă poate ajuta să vă organizați activitățile de gestionare a apelurilor.

Telefonul dvs. afișează apelurile conform detaliilor următoare, pentru linia evidențiată:

- Apelurile cu cea mai mare prioritate și cea mai lungă durată se afișează în partea superioară a listei.
- Apelurile de tipuri similare sunt grupate împreună. De exemplu, apelurile cu care ați interacționat sunt grupate spre partea superioară, iar apelurile în așteptare sunt grupate ultimele.

## Transferarea apelurilor

Funcția Transfer redirecționează un apel conectat. *Ținta* este numărul la care doriți să transferați apelul.

Dacă doriți să...	Atunci...
Transferați un apel fără a vorbi cu destinatarul transferului	<ol style="list-style-type: none"> <li>1. Dintr-un apel activ, apăsați <b>Transfer</b>.</li> <li>2. Introduceți numărul țintă.</li> <li>3. Apăsați din nou pe <b>Transfer</b> pentru a efectua transferul sau apăsați pe <b>TermApel</b> pentru a renunța.</li> </ol> <p><b>Notă</b> Dacă telefonul dvs. acceptă transferul în mod „în furcă”, puteți să efectuați transferul și punând receptorul în furcă.</p>
Vorbiți cu destinatarul transferului înainte de transferarea unui apel („transfer consultat”)	<ol style="list-style-type: none"> <li>1. Dintr-un apel activ, apăsați <b>Transfer</b>.</li> <li>2. Introduceți numărul țintă.</li> <li>3. Așteptați până răspunde destinatarul transferului.</li> <li>4. Apăsați din nou pe <b>Transfer</b> pentru a efectua transferul sau apăsați pe <b>TermApel</b> pentru a renunța.</li> </ol> <p><b>Notă</b> Dacă telefonul dvs. acceptă transferul în mod „în furcă”, puteți să efectuați transferul și punând receptorul în furcă.</p>

Dacă doriți să...	Atunci...
Transferați două apeluri curente între ele („transfer direct”) fără să rămâneți pe linie	<ol style="list-style-type: none"> <li>Defilați pentru a evidenția orice apel de pe linie.</li> <li>Apăsați pe <b>Select</b>.</li> <li>Repețați această procedură pentru cel de-al doilea apel.</li> <li>Având evidențiat unul din apelurile selectate, apăsați pe <b>TransfDir</b>. (Pentru a afișa <b>TransfDir</b>, este posibil să fie necesar să apăsați pe <b>mai mult</b>.) Cele două apeluri se conectează între ele și pierdeți accesul la apel.</li> </ol> <p><b>Notă</b> Dacă doriți să rămâneți pe linie cu apelanții, utilizați <b>Alăt</b>.</p>
Redirecționați un apel la sistemul dvs. de mesagerie vocală	Apăsați pe <b>DevIm</b> . Apelul se transferă automat la mesajul de întâmpinare al serviciului de mesagerie vocală. Caracteristica DevIm se poate utiliza cu un apel care este activ, care sună sau este în așteptare.

## Sfaturi

- Dacă transferul în mod „în furcă” este activat pentru telefon, aveți posibilitatea fie să puneți receptorul în furcă pentru a finaliza apelul, fie să apăsați **Transfer**, apoi să puneți receptorul în furcă.
- Dacă transferul în mod „în furcă” *nu* este activat pentru telefon și puneți receptorul în furcă fără a apăsa din nou pe **Transfer**, apelul va fi plasat în așteptare.
- Nu aveți posibilitatea să utilizați **Transfer** pentru a redirecționa un apel plasat în așteptare. Apăsați din nou pe  pentru a scoate apelul din așteptare înainte de a-l transfera.

## Redirecționarea tuturor apelurilor către alt număr

Puteți să utilizați opțiunea Redirecționare toate apelurile, pentru a redirecționa spre alt număr apelurile primite la telefonul dvs.

Dacă doriți să...	Atunci...
Setați redirecționarea apelurilor pe linia dvs.	Apăsați <b>RedirTOT</b> și introduceți un număr de telefon țintă.
Revocați redirecționarea apelurilor pe linia dvs.	Apăsați <b>RedirTot</b> .
Verificați dacă redirecționarea apelurilor este activată pe linia dvs.	<p>Căutați:</p> <ul style="list-style-type: none"> <li>Pictogramele de redirecționare a apelurilor , care luminează intermitent și sunt afișate una după alta în dreptul numărului dvs. de telefon.</li> <li>„Redirecționat către” și numărul țintă pe linia de stare.</li> </ul>

Dacă doriți să...	Atunci...
Setați sau anulați redirecționarea apelurilor, de la distanță	<ol style="list-style-type: none"> <li>1. Faceți login la paginile web Opțiuni utilizator.</li> <li>2. Alegeți <b>Redirecționarea tuturor convorbirilor...</b></li> <li>3. Alegeți numărul dvs. de telefon.</li> <li>4. Alegeți opțiunea de a redirecționa apelurile către mesageria vocală sau către alt număr.</li> </ol>

### Sfaturi

- Dacă redirecționarea apelurilor este activată la un telefon cu linii partajate, sunt redirecționate toate apelurile de pe liniile partajate.
- Trebuie să introduceți numărul țintă pentru redirecționarea apelurilor exact ca și cum ar trebui să îl formați de la telefon. De exemplu, introduceți un cod de acces sau prefixul interurban, dacă este necesar.
- Aveți posibilitatea să redirecționați apelurile către un telefon uzual analog sau către un alt telefon IP, chiar dacă este posibil ca administratorul de sistem să restricționeze funcția de redirecționare a apelurilor la numerele din cadrul firmei dvs.
- Administratorul de sistem poate să modifice condițiile de redirecționare a apelurilor pentru linia dvs. telefonică.

## Efectuarea apelurilor conferință

Prin crearea unui apel conferință, telefonul IP Cisco vă permite să alăturați trei sau mai multe persoane în cadrul unei conversații telefonice.

## Explicarea tipurilor de apeluri conferință

Există două tipuri de apeluri conferință: Standard și Întâlnire.

### Apelurile conferință standard

Puteți să creați o conferință standard în moduri diferite, în funcție de necesități și de cheile soft disponibile la telefon:

- **Confrn**—Utilizați această cheie soft pentru a stabili o conferință standard, apelând fiecare participant. Apelul conferință standard este o caracteristică implicită disponibilă la majoritatea telefoanelor.
- **Alăt.**—Utilizați această cheie soft pentru a stabili o conferință standard prin asocierea mai multor apeluri deja în derulare pe o linie.
- **Fortărec**—Utilizați această cheie soft pentru a participa la un apel existent de pe o linie partajată și a transforma apelul într-un apel conferință standard. Această caracteristică este disponibilă numai la telefoanele care utilizează linii partajate.

Consultați secțiunea „Începerea unei conferințe standard și alăturarea la o conferință standard” de la pagina 20 pentru instrucțiuni suplimentare.

## Apelurile conferință de tip Întâlnire

Aveți posibilitatea să creați o conferință tip Întâlnire prin apelarea numărului de telefon pentru Întâlnire la un moment stabilit.

Consultați secțiunea „Începerea unei conferințe de tip Întâlnire sau alăturarea la un apel conferință de tip Întâlnire” de la pagina 22 pentru instrucțiuni suplimentare.

## Începerea unei conferințe standard și alăturarea la o conferință standard

O conferință standard permite participarea a cel puțin trei persoane la un singur apel.

Dacă doriți să...	Atunci...
<ul style="list-style-type: none"><li>• Creați o conferință prin apelarea participanților</li><li>• Adăugați noi participanți la o conferință existentă</li></ul>	<ol style="list-style-type: none"><li>1. De la un apel conectat, apăsați pe <b>Confrn</b>. (Este posibil să fie necesar să apăsați cheia soft <b>mai mult</b> pentru a vedea <b>Confrn</b>.)</li><li>2. Introduceți numărul de telefon al participantului.</li><li>3. Așteptați ca apelul să se conecteze.</li><li>4. Apăsați din nou <b>Confrn</b> pentru a adăuga participantul la apelul dvs.</li><li>5. Repetați procedura, pentru a adăuga și alți participanți.</li></ol>
Creați o conferință prin alăturarea a două sau mai multe apeluri existente	<ol style="list-style-type: none"><li>1. Asigurați-vă că aveți două sau mai multe apeluri pe o singură linie.</li><li>2. Evidențiați un apel pe care doriți să îl adăugați la conferință.</li><li>3. Apăsați pe <b>Select</b>. Apelul selectat afișează pictograma .</li><li>4. Repetați această procedură pentru fiecare apel pe care doriți să îl adăugați.</li><li>5. De la unul din apelurile selectate, apăsați <b>Alăt</b>. (Este posibil să fie necesar să apăsați cheia soft <b>mai mult</b> pentru a vedea <b>Alăt</b>.)</li></ol> <p><b>Notă</b> Apelul activ este selectat automat.</p>
Participați la o conferință	Răspundeți la telefon atunci când sună.
Creați o conferință prin intrarea forțată într-un apel de pe o linie partajată	Evidențiați un apel de pe o linie partajată și apăsați <b>ForțareC</b> . (Este posibil să fie necesar să apăsați cheia soft <b>mai mult</b> pentru a se afișa <b>ForțareC</b> .) Consultați secțiunea „Utilizarea unei linii partajate” de la pagina 25.

<b>Dacă doriți să...</b>	<b>Atunci...</b>
Vizualizați o listă a participanților la conferință	<ol style="list-style-type: none"> <li>1. Evidențiați o conferință activă.</li> <li>2. Apăsați <b>ListConf</b>. Participanții sunt listați în ordinea în care se alătură la conferință, cea mai recentă adăugare fiind plasată la începutul listei.</li> </ol>
Obțineți o listă actualizată a participanților	În timp ce vizualizați lista participanților la conferință, apăsați pe <b>Actual</b> .
Vedeți cine a început conferința	În timp ce vizualizați lista participanților la conferință, localizați persoana de la partea inferioară a listei, cu un asterisc (*) în dreptul numelui.
Eliminați ultimul participant adăugat la conferință	<p>Apăsați <b>ElimUltAp</b>.</p> <p>Aveți posibilitatea să eliminați participanți numai dacă sunteți cel care a inițiat apelul conferință.</p>
Eliminați un participant la conferință	<ol style="list-style-type: none"> <li>1. Evidențiați numele participantului.</li> <li>2. Apăsați <b>Eliminare</b>. Aveți posibilitatea să eliminați participanți numai dacă sunteți cel care a inițiat conferința.</li> </ol>
Terminați participarea dvs. la o conferință	Puneți receptorul în furcă sau apăsați pe <b>TermApel</b> .

## Sfaturi

- Apelurile trebuie să se afle pe aceeași linie înainte de a putea să le adăugați la o conferință. Dacă apelurile sunt pe linii diferite, transferați-le pe o singură linie înainte de a utiliza **Confrn** sau **Alăt**.
- În funcție de modul în care este configurat telefonul, dacă părăsiți o conferință după ce ați creat-o, conferința se poate termina. Pentru a evita această situație, transferați conferința înainte de a pune receptorul în furcă.

# Începerea unei conferințe de tip Întâlnire sau alăturarea la un apel conferință de tip Întâlnire

A stabili o conferință de tip Întâlnire înseamnă a începe o conferință sau a vă alătura unei conferințe prin apelarea numărului de conferință.

Dacă doriți să...	Atunci...
Începeți o conferință de tip Întâlnire	<ol style="list-style-type: none"><li>1. Obțineți un număr de telefon pentru Întâlnire de la administratorul de sistem.</li><li>2. Distribuți numărul participanților.</li><li>3. Când sunteți gata să începeți întâlnirea, treceți în mod „scos din furcă” pentru a obține un ton de apel, apoi apăsați <b>Întâlnire</b>.</li><li>4. Formați numărul pentru conferința de tip Întâlnire. Participanții se pot alătura la conferință formând numărul, la rândul lor.</li></ol> <p><b>Notă</b> Dacă participanții apelează conferința înainte ca inițiatorul ei să se fi alăturat, ei vor auzi un ton de ocupat.</p>
Participați la o conferință de tip Întâlnire	<p>Apelați numărul de conferință tip Întâlnire (furnizat de inițiatorul conferinței).</p> <p><b>Notă</b> Dacă participanții apelează conferința înainte ca inițiatorul ei să se fi alăturat, ei vor auzi un ton de ocupat.</p>
Terminați o conferință de tip Întâlnire	<p>Toți participanții trebuie să pună receptoarele în furcă.</p> <p>Conferința nu se termină automat când inițiatorul ei se deconectează.</p>

# Gestionarea avansată a apelurilor

Activitățile complexe de gestionare a apelurilor necesită caracteristici speciale, pe care administratorul de sistem poate să le configureze pentru telefonul dvs. în funcție de necesitățile specifice acestei activități și de mediul de lucru.

## Apelarea rapidă



Apelarea rapidă vă permite să introduceți un număr de index sau să selectați un element de pe ecranul telefonului pentru a efectua un apel. În funcție de configurație, telefonul dvs. poate accepta câteva caracteristici de apelare rapidă:

- Apelări rapide
- Apelare abreviată
- Apelări rapide, din directorul personal



### Notă

- Pentru a configura numerele de apelare rapidă și de apelare abreviată, trebuie să aveți posibilitatea să accesați paginile web Opțiuni utilizator. Consultați secțiunea „Cum se face login la paginile web Opțiuni utilizator” de la pagina 39.
- Pentru a configura apelările rapide din directorul personal, trebuie să aveți acces la caracteristica Director personal. Consultați secțiunea „Particularizarea telefonului pe Web” de la pagina 39.
- În mod alternativ, caracteristicile de apelare rapidă pot fi configurate pentru dvs. de administratorul de sistem.

Dacă doriți să...	Atunci...
Utilizați apelări rapide	<ol style="list-style-type: none"> <li>1. Setați numerele de apelare rapidă. Consultați secțiunea „Particularizarea telefonului pe Web” de la pagina 39.</li> <li>2. Pentru a efectua un apel, apăsați , sau apăsați  și selectați <b>Directoare &gt; Apelări rapide</b>.</li> </ol>

<b>Dacă doriți să...</b>	<b>Atunci...</b>
Utilizați apelarea abreviată	<ol style="list-style-type: none"> <li>1. Setați codurile de apelare abreviată. Consultați secțiunea „Particularizarea telefonului pe Web” de la pagina 39.</li> <li>2. Pentru a efectua un apel, introduceți codul de apelare abreviată și apăsați <b>ApelAbr.</b></li> </ol>
Utilizați apelarea rapidă din directorul personal	<ol style="list-style-type: none"> <li>1. Creați o intrare de Agendă personală și atribuiți-i un cod de apelare rapidă. Consultați secțiunea „Particularizarea telefonului pe Web” de la pagina 39.</li> <li>2. Pentru a efectua un apel, accesați serviciul Apelare rapidă al telefonului.</li> </ol>

## Preluarea unui apel redirecționat la telefonul dvs.

Caracteristica Preluare apel vă permite să răspundeți la un apel care sună la telefonul unui coleg de serviciu, prin redirecționarea apelului către telefonul dvs. Dacă partajați gestionarea apelurilor cu colegii de serviciu, puteți să utilizați caracteristica Preluare apel.

<b>Dacă doriți să...</b>	<b>Atunci...</b>
Răspundeți la un apel care sună pe o altă extensie din cadrul grupului dvs. de preluare a apelurilor	<ol style="list-style-type: none"> <li>1. Alegeți una din opțiunile următoare: <ul style="list-style-type: none"> <li>• În cazul în care cheia soft <b>Preluare</b> este disponibilă, apăsați-o.</li> <li>• În cazul în care cheia soft <b>Preluare</b> nu este disponibilă, treceți în mod „scos din furcă” pentru a o afișa, apoi apăsați <b>Preluare</b>.</li> <li>• Dacă telefonul dvs. acceptă caracteristica de preluare automată, veți fi conectat la apel.</li> </ul> </li> <li>2. Dacă apelul sună, apăsați <b>Răspuns</b> pentru a vă conecta la apel.</li> </ol>
Răspundeți la un apel care sună pe o altă extensie din afara grupului dvs.	<ol style="list-style-type: none"> <li>1. Alegeți una din opțiunile următoare: <ul style="list-style-type: none"> <li>• În cazul în care cheia soft <b>PrelGrp</b> este disponibilă, apăsați-o.</li> <li>• În cazul în care cheia soft <b>PrelGrp</b> nu este disponibilă, treceți în mod „scos din furcă” pentru a o afișa, apoi apăsați <b>PrelGrp</b>.</li> </ul> </li> <li>2. Introduceți codul de preluare al grupului. Dacă telefonul dvs. acceptă caracteristica de preluare automată, veți fi conectat la apel.</li> <li>3. Dacă apelul sună, apăsați <b>Răspuns</b> pentru a vă conecta la apel.</li> </ol>

Dacă doriți să...	Atunci...
Răspundeți la un apel care sună pe o altă extensie din grupul dvs. sau dintr-un grup asociat	<ol style="list-style-type: none"> <li>Alegeți una din opțiunile următoare: <ul style="list-style-type: none"> <li>În cazul în care cheia soft <b>PrelAlt</b> este disponibilă, apăsați-o.</li> <li>În cazul în care cheia soft <b>PrelAlt</b> nu este disponibilă, treceți în mod „scos din furcă” pentru a o afișa, apoi apăsați <b>PrelAlt</b>.</li> </ul> <p>Dacă telefonul dvs. acceptă caracteristica de preluare automată, veți fi conectat la apel.</p> </li> <li>Dacă apelul sună, apăsați <b>Răspuns</b> pentru a vă conecta la apel.</li> </ol>

### Sfaturi

- Apăsând **Preluare** și **PrelGpr**, veți fi conectat la apelul care a sunat cel mai mult timp.
- Apăsând **PrelAlt**, veți fi conectat la apelul din grupul de preluare care are prioritatea cea mai mare.

## Utilizarea unei linii partajate

Administratorul de sistem vă poate cere să utilizați o linie partajată dacă:

- Aveți mai multe telefoane și doriți un număr de telefon
- Partajați cu colegii de serviciu activitățile de gestionare a apelurilor
- Gestionați apelurile în numele unui manager

## Explicații privind liniile partajate

### Pictograma În-uz-de-la-distanță

Pictograma în-uz-de-la-distanță  apare atunci când un alt telefon care partajează linia dvs. are un apel conectat. Puteți să efectuați și să primiți în mod obișnuit apelurile pe linia partajată, chiar dacă se afișează pictograma în-uz-de-la-distanță.

### Partajarea informațiilor despre apeluri și caracteristica de intrare forțată

Telefoanele care partajează o linie afișează fiecare informații despre apelurile care sunt efectuate sau primite pe linia partajată. Este posibil ca aceste informații să conțină ID-ul apelantului și durata apelului. (Pentru excepții, consultați secțiunea Confidențialitate.)

Când informațiile despre apeluri sunt vizibile în acest mod, dvs. și colegii de serviciu care partajează o linie puteți să vă adăugați ca participanți la apeluri utilizând caracteristicile **IntrareF** sau **ForțareC**. Consultați secțiunea „Adăugarea ca participant la un apel pe o linie partajată” de la pagina 26.

## Confidențialitate

Dacă nu doriți ca și colegii de serviciu care partajează linia dvs. să vadă informațiile despre apelurile dvs., activați caracteristica de Confidențialitate. Procedând astfel, colegii de serviciu nu vor avea posibilitatea să „între forțat” în apelurile dvs. Consultați secțiunea „Cum împiedicați alte persoane să vizualizeze sau să se alătore la un apel pe o linie partajată” de la pagina 27.



**Notă** Numărul maxim de apeluri permise pe o linie partajată poate să difere în funcție de tipul telefonului.

## Adăugarea ca participant la un apel pe o linie partajată

În funcție de modul în care este configurat telefonul, puteți să vă adăugați ca participant la un apel de pe o linie partajată, utilizând fie **IntrareF**, fie **ForțareC**.

Dacă doriți să...	Atunci...
Vedeți dacă linia partajată este în uz	Căutați pictograma în-uz-de-la-distanță  .
Vă adăugați ca participant la un apel pe o linie partajată utilizând cheia soft <b>IntrareF</b> .	<ol style="list-style-type: none"><li>1. Evidențiați un apel în uz de la distanță.</li><li>2. Apăsăți <b>IntrareF</b>. (Este posibil să fie necesar să apăsați cheia soft <b>mai mult</b> pentru a se afișa <b>IntrareF</b>.) Ceilalți participanți la apel aud un bip care vă anunță prezența.</li></ol>
Vă adăugați ca participant la un apel pe o linie partajată utilizând cheia soft <b>ForțareC</b> .	<ol style="list-style-type: none"><li>1. Evidențiați un apel în uz de la distanță.</li><li>2. Apăsăți <b>ForțareC</b>. (Este posibil să fie necesar să apăsați cheia soft <b>mai mult</b> pentru a se afișa <b>ForțareC</b>.) Ceilalți participanți la apel aud un ton și o scurtă întrerupere a apelului, iar informațiile despre apel se modifică pe ecranul telefonului.</li></ol>
Adăugați noi participanți la conferință, la un apel în care ați intrat forțat	<p>Intrați forțat în apel utilizând <b>ForțareC</b>, dacă această caracteristică este disponibilă.</p> <p>Spre deosebire de <b>IntrareF</b>, <b>ForțareC</b> transformă apelul într-un apel conferință standard, permițându-vă să adăugați noi participanți. Consultați secțiunea „Efectuarea apelurilor conferință” de la pagina 19.</p>
Părăsiți un apel în care ați intrat forțat	<p>Puneți telefonul în furcă.</p> <p>Dacă închideți telefonul după ce ați utilizat <b>IntrareF</b>, participanții rămași la apel aud un ton de deconectare, iar apelul inițial continuă.</p> <p>Dacă închideți telefonul după ce ați utilizat <b>ForțareC</b>, apelul rămâne un apel conferință (cu condiția ca cel puțin trei participanți să rămână conectați pe linie).</p>

## Sfaturi

- Dacă un telefon care utilizează linia partajată are activată caracteristica de Confidențialitate, informațiile despre apeluri și cheile soft de intrare forțată nu vor apărea pe alte telefoane care partajează linia.
- Veți fi deconectat de la un apel la care v-ați alăturat utilizând **IntrareF**, dacă apelul este plasat în așteptare, transferat sau transformat într-un apel conferință.

## Cum împiedicați alte persoane să vizualizeze sau să se alăture la un apel pe o linie partajată

Dacă partajați o linie telefonică, aveți posibilitatea să utilizați caracteristica de Confidențialitate pentru a împiedica alte persoane care partajează linia să vizualizeze sau să intre forțat în apelurile dvs.

Dacă doriți să...	Atunci...
Împiedicați alte persoane să vizualizeze sau să aibă acces prin intrare forțată la apelurile de pe o linie partajată	<ol style="list-style-type: none"> <li>1. Apăsați <b>mai mult &gt; Privat</b>.</li> <li>2. Pentru a verifica dacă este activă caracteristica de confidențialitate, căutați pictograma „Confidențialitate-activată” <input checked="" type="checkbox"/> și „Privat” pe ecranul telefonului.</li> </ol>
Permiteți altor persoane să vizualizeze sau să aibă acces prin intrare forțată la apelurile de pe o linie partajată	<ol style="list-style-type: none"> <li>1. Apăsați <b>mai mult &gt; Privat</b>.</li> <li>2. Pentru a verifica dacă este dezactivată caracteristica de confidențialitate, căutați pictograma „Confidențialitate-dezactivată” <input type="checkbox"/> pe ecranul telefonului.</li> </ol>

## Sfaturi

- Dacă la telefonul care partajează linia dvs. este activată caracteristica de confidențialitate, puteți să efectuați și să primiți apeluri utilizând linia partajată în mod obișnuit.
- Caracteristica de confidențialitate se aplică tuturor liniilor partajate de la telefonul dvs. Prin urmare, dacă aveți mai multe linii partajate și caracteristica de confidențialitate este activată, colegii de serviciu nu vor avea posibilitatea să vizualizeze sau să aibă acces prin intrare forțată la apelurile de pe nici una din liniile dvs. partajate.

# Stocarea și preluarea apelurilor parcate

Aveți posibilitatea să parcați un apel atunci când doriți să stocați apelul astfel încât dvs. sau altcineva să îl poată prelua de la un alt telefon din sistemul Cisco CallManager (de exemplu, un telefon din biroul colegilor de serviciu sau dintr-o sală de conferință).

Dacă doriți să...	Atunci...
Stocați un apel activ utilizând caracteristica de parcare a apelurilor	<ol style="list-style-type: none"><li>1. În timpul unui apel, apăsați pe <b>Parcare</b>. (Este posibil să fie necesar să apăsați cheia soft <b>mai mult</b> pentru a vedea <b>Parcare</b>.)</li><li>2. Înregistrați numărul de parcare al apelului, afișat pe ecranul telefonului.</li><li>3. Puneți telefonul în furcă.</li></ol>
Preluați un apel parcat	Introduceți numărul de parcare al apelului de la oricare telefon IP Cisco din rețeaua dvs. pentru a vă conecta la apel.





**Notă** Aveți un timp limitat pentru a prelua un apel parcat înainte ca el să revină la a suna la numărul inițial. Pentru detalii, luați legătura cu administratorul de sistem.

## Efectuarea și primirea apelurilor securizate

Posibilitatea ca telefonul să permită efectuarea și primirea apelurilor securizate este în funcție de modul în care administratorul de sistem a configurat sistemul dvs. de telefonie.

Telefonul dvs. acceptă următoarele tipuri de apeluri:

- *Apel autentificat*—Identitățile tuturor telefoanelor participante la apel au fost verificate.
- *Apel criptat*—Telefonul recepționează și transmite semnalul audio criptat (conversația) în cadrul rețelei IP Cisco. Apelurile criptate sunt, de asemenea, autentificate.
- *Apel nesecurizat*—Cel puțin unul din telefoanele participante sau conexiunea nu permite aceste caracteristici de securitate sau telefoanele nu pot fi verificate.

Dacă doriți să...	Atunci...
Verificați nivelul de securitate al unui apel	<p>Căutați o pictogramă de securitate în colțul din dreapta sus al zonei de activitate a apelurilor, lângă contorul de durată:</p> <p> Apel autentificat</p> <p> Apel criptat</p> <p>Dacă apelul este nesecurizat, nu apare nici o pictogramă de securitate.</p>
Verificați dacă în firma dvs. se pot efectua apeluri securizate	Contactați administratorul de sistem.

**Notă**

Există interacțiuni, restricții și limitări care afectează modul în care funcționează caracteristicile de securitate la telefonul dvs. Pentru informații suplimentare, contactați administratorul de sistem.

## Urmărirea apelurilor suspecte

Dacă primiți apeluri suspecte sau nedorite, administratorul de sistem poate să adauge caracteristica Identificare apel nedorit (MCID) la telefonul dvs. Această caracteristică vă permite să identificați un apel activ ca fiind suspect, fapt care inițiază o serie de urmăriri automate și mesaje de notificare.

Dacă doriți să...	Atunci...
Anunțați administratorul de sistem despre un apel suspect sau deranjant	<p>Apăsați pe <b>MCID</b>.</p> <p>Telefonul emite un ton și afișează mesajul „MCID reușit”.</p>

# Urgentarea apelurilor importante

În unele medii specializate, cum ar fi birourile armatei sau ale guvernului, este posibil să efectuați și să primiți unele apeluri care sunt urgente sau critice. Dacă este necesar acest mod specializat de gestionare a apelurilor, administratorul de sistem poate să adauge la telefon sistemul de Prioritizare și precedență multi-nivel (MLPP).

Rețineți:

- *Prioritizare* indică prioritatea asociată unui apel.
- *Precedența* este procesul terminării unui apel existent, de prioritate mai mică, și de acceptare a unui apel de prioritate mai mare, care este trimis către telefonul dvs.



Dacă...	Atunci...
Doriți să alegeți un nivel de prioritate (prioritizare) pentru un apel ce urmează a fi efectuat	Fiecare nivel de prioritate are câte un număr de prioritate diferit care trebuie format. Contactați administratorul de sistem pentru furnizarea unei liste de numere de prioritate pentru apeluri.
Doriți să efectuați un apel cu prioritate (prioritizare)	Introduceți numărul de acces MLPP (furnizat de administratorul de sistem) urmat de numărul de telefon.
Auziți un ton special de apel (mai rapid decât tonul obișnuit) sau un ton special de apel în așteptare	Recepționați un apel cu prioritate (prioritizare). O pictogramă MLPP de pe ecranul telefonului indică nivelul de prioritate al apelului.
Doriți să vizualizați nivelul de prioritate al unui apel	Căutați pe ecranul telefonului o pictogramă MLPP: <ul style="list-style-type: none"><li>■ Apel cu prioritate</li><li>▣ Apel cu prioritate medie (imediat)</li><li>▣▣ Apel cu prioritate mare (urgență)</li><li>▣▣▣ Apel cu prioritate maximă (urgență maximă) sau apel de nivel executiv</li></ul> Apelurile cu prioritate mai mare se afișează în partea superioară a listei de apeluri. Dacă nu vedeți o pictogramă MLPP, nivelul de prioritate al apelului este normal (rutină).
Doriți să acceptați un apel cu prioritate mai mare	Răspundeți la apel în mod normal. Dacă este necesar, terminați mai întâi un apel activ.
Auziți un ton continuu care întrerupe apelul curent	Dvs. sau celălalt participant recepționați un apel care trebuie să fie preluat cu prioritate față de apelul curent. Puneți imediat receptorul în furcă pentru a permite apelului cu prioritate mai mare să sune.

## Sfaturi

- Când caracteristica MLPP este activată, la efectuarea sau recepționarea unui apel veți auzi tonuri speciale de apel și tonuri de apel în așteptare diferite de cele standard.
- Dacă introduceți un număr de acces MLPP incorect, veți auzi un mesaj de alertă care va anunța eroarea.

## Utilizarea caracteristicii Mobilitate extensie Cisco

Mobilitate extensie Cisco (EM) vă permite să configurați temporar un telefon IP Cisco pentru a-l utiliza ca propriul dvs. telefon. O dată ce faceți login la EM, telefonul adoptă profilul dvs. de utilizator, incluzând liniile dvs. de telefon, caracteristicile, serviciile stabilite și setările web. Este necesar ca serviciul EM să fie configurat de administratorul de sistem.

Dacă doriți să...	Atunci...
Faceți login la EM	<ol style="list-style-type: none"> <li>1. Apăsați  și alegeți <b>Servicii &gt; Serviciu EM</b> (numele poate să fie diferit).</li> <li>2. Dacă vi se solicită, selectați un profil de dispozitiv.</li> <li>3. Introduceți ID-ul de utilizator și codul PIN (furnizate de administratorul de sistem).</li> <li>4. Apăsați pe <b>Remitere</b>.</li> </ol>
Faceți logout de la EM	<ol style="list-style-type: none"> <li>1. Apăsați  și alegeți <b>Servicii &gt; Serviciu EM</b> (numele poate să fie diferit).</li> <li>2. Când vi se solicită să faceți logout, apăsați <b>Da</b>.</li> </ol>

### Sfaturi

- Serviciul EM vă deconectează automat după un anumit timp. Această limită de timp este stabilită de administratorul de sistem.
- Modificările pe care le efectuați asupra profilului dvs. EM (din paginile web Opțiuni utilizator) vor avea efect la următorul login la EM pe care îl efectuați de la un telefon.
- Setările care sunt controlate numai de la telefon nu sunt păstrate în profilul dvs. EM.

# Utilizarea receptorului, a căștilor și a difuzorului

Telefonul IP Cisco 7911G este echipat cu un difuzor pentru a asculta interlocutorii fără să folosiți mâinile. Puteți să utilizați difuzorul numai pentru a asculta un apel. Pentru a vorbi cu interlocutorul, trebuie să ridicați receptorul.

Dacă doriți să...	Atunci...
Utilizați receptorul	Ridicați receptorul.
Ascultați interlocutorul în difuzor	Apăsați pe <b>Monitor</b> , apoi puneți receptorul în furcă. Veți avea posibilitatea să ascultați interlocutorul, dar nu și să conversați cu acesta.
Închideți difuzorul și să utilizați receptorul	Ridicați receptorul sau apăsați pe <b>MonDezact</b> .
Închideți difuzorul și să terminați apelul	Apăsați pe <b>TermApel</b> .
Utilizați căștile	Deconectați receptorul și conectați căștile la portul receptorului.
Ajustați nivelul volumului pentru un apel	Apăsați butonul <b>Volum</b> sus/jos în timpul unui apel sau după ce ați solicitat un ton de apel. Prin această acțiune se ajustează volumul pentru receptor, difuzor sau căști, în funcție de dispozitivul utilizat. Apăsați <b>Salvare</b> pentru a păstra nivelul volumului pentru apelurile viitoare.



**Notă** Dacă administratorul de sistem a dezactivat difuzorul de la telefon, cheile soft **Monitor** și **MonDezact** nu vor fi accesibile. Trebuie să ridicați receptorul pentru a efectua și monitoriza apeluri.

## Cum se obțin căștile

Pentru informații despre cumpărarea căștilor, consultați secțiunea „Informații despre căști” de la pagina 7. În funcție de recomandările producătorului căștilor, este posibil să fie necesar un amplificator extern. Pentru mai multe informații, consultați documentația căștilor.

## Utilizarea caracteristicii de Răspuns automat

Când este activată caracteristica de Răspuns automat, telefonul răspunde automat la apelurile de intrare, după câteva sunete de apel. Administratorul de sistem configurează caracteristica de Răspuns automat pentru a utiliza difuzorul pentru a răspunde la apeluri. Oricum, puteți să utilizați difuzorul numai pentru a monitoriza apelul. Pentru a vorbi cu apelantul, trebuie să ridicați receptorul.

# Utilizarea setărilor telefonului

Aveți posibilitatea să modificați tonul soneriei, imaginea de fundal și alte setări ale telefonului IP Cisco.



## Particularizarea soneriilor și a indicatorilor de mesaje

Puteți să particularizați modul în care telefonul indică un apel de intrare și un nou mesaj vocal. De asemenea, puteți să ajustați volumul soneriei telefonului.

Dacă doriți să...	Atunci...
Modificați tonul produs de sonerie	<ol style="list-style-type: none"> <li>1. Apăsați  și selectați <b>Setări &gt; Preferințe utilizator &gt; Sonerii</b>.</li> <li>2. Apăsați <b>Select.</b> pentru a afișa lista de sunete de sonerie, apoi apăsați din nou <b>Select.</b> pentru a alege un ton de apel.</li> <li>3. Pentru a asculta o mostră, apăsați <b>Redare</b>.</li> <li>4. Apăsați <b>Salvare</b> pentru a stabili tonul de apel sau apăsați <b>Revocare</b>.</li> </ol>
Schimbați modelele de sonerie (numai lumină avertizare, sună o dată, numai bip etc.)	<p>Faceți login la paginile web Opțiuni utilizator. (Consultați secțiunea „Cum se face login la paginile web Opțiuni utilizator” de la pagina 39.)</p> <p><b>Notă</b> Înainte de a putea să accesați această setare, ea trebuie activată de administratorul de sistem.</p>
Ajustați nivelul volumului pentru sonerie	Apăsați pe butonul Volum atunci când receptorul este în furcă. Noul volum al soneriei este salvat automat.
Schimbați modul în care funcționează indicatorul luminos al telefonului pentru mesajele vocale	<ol style="list-style-type: none"> <li>1. Faceți login la paginile web Opțiuni utilizator. (Consultați secțiunea „Cum se face login la paginile web Opțiuni utilizator” de la pagina 39.)</li> <li>2. Alegeți <b>Schimbare politică Indicator mesaj în așteptare...</b></li> </ol> <p><b>Notă</b> În mod tipic, politica de sistem implicită este de a indica un nou mesaj vocal prin afișarea unei lumini staționare pe indicatorul luminos al receptorului.</p>

# Particularizarea ecranului telefonului

Aveți posibilitatea să ajustați caracteristicile ecranului telefonului.



Dacă doriți să...	Atunci...
Schimbați limba pentru ecranul telefonului	Faceți login la paginile web Opțiuni utilizator. (Consultați secțiunea „Cum se face login la paginile web Opțiuni utilizator” de la pagina 39.)
Modificați imaginea de fundal	<ol style="list-style-type: none"><li data-bbox="388 407 1205 435">1. Apăsați  și selectați <b>Setări &gt; Preferințe utilizator &gt; Imagini fundal.</b></li><li data-bbox="388 443 1120 470">2. Apăsați  pentru a defila prin miniaturile de imagini de fundal.</li><li data-bbox="388 479 870 506">3. Apăsați <b>Select.</b> pentru a alege o imagine.</li><li data-bbox="388 514 905 542">4. Apăsați <b>Examinare</b> pentru a afișa imaginea.</li><li data-bbox="388 550 848 578">5. Apăsați <b>Salvare</b> sau apăsați <b>Revocare.</b></li></ol>

# Utilizarea jurnalelor de apeluri și a directoarelor

Această secțiune explică modul de utilizare a jurnalelor de apeluri și a directoarelor. Pentru a accesa ambele caracteristici, apăsați  și selectați **Directoare**.

## Utilizarea jurnalelor de apeluri

Telefonul dvs. păstrează jurnale ale apelurilor pierdute, efectuate și primite.

Dacă doriți să...	Atunci...
Vizualizați jurnalele de apeluri	Apăsați  și alegeți <b>Directoare &gt; Apeluri pierdute, Apeluri efectuate sau Apeluri primite</b> . Fiecare jurnal poate stoca până la 100 de înregistrări. Pentru a vizualiza o listă redusă, evidențiați-o și apăsați <b>EditApel</b> .
Ștergeți jurnalele de apeluri	Apăsați  , alegeți <b>Directoare &gt; Apeluri pierdute, Apeluri efectuate sau Apeluri primite</b> și apăsați <b>Golire</b> . În acest fel se șterg toate înregistrările din toate jurnalele.
Apelați dintr-un jurnal de apeluri (când nu sunteți angajat într-o altă convorbire)	<ol style="list-style-type: none"> <li>1. Apăsați  și alegeți <b>Directoare &gt; Apeluri pierdute, Apeluri efectuate sau Apeluri primite</b>.</li> <li>2. Evidențiați o înregistrare de apel din jurnal.</li> <li>3. Dacă este necesar să editați numărul afișat, apăsați <b>EditApel</b> urmat de &lt;&lt; sau de &gt;&gt;. Pentru a șterge numărul, apăsați <b>EditApel</b> urmat de <b>Ștergere</b>. (Este posibil să fie necesar să apăsați cheia soft <b>mai mult</b> pentru a se afișa <b>Ștergere</b>.)</li> <li>4. Treceți în modul „scos din furcă” pentru a efectua apelul.</li> </ol>

Dacă doriți să...	Atunci...
<p>Apelați dintr-un jurnal de apeluri (când sunteți angajat într-o altă convorbire)</p>	<ol style="list-style-type: none"> <li>1. Apăsați  și alegeți <b>Directoare &gt; Apeluri pierdute, Apeluri efectuate sau Apeluri primite.</b></li> <li>2. Evidențiați o înregistrare de apel din jurnal.</li> <li>3. Dacă este necesar să editați numărul afișat, apăsați <b>EditApel</b> urmat de &lt;&lt; sau de &gt;&gt;. Pentru a șterge numărul, apăsați <b>EditApel</b> urmat de <b>Ștergere</b>. (Este posibil să fie necesar să apăsați cheia soft <b>mai mult</b> pentru a se afișa <b>Ștergere</b>.)</li> <li>4. Apăsați pe <b>Apelare</b>.</li> <li>5. Pentru a gestiona apelul inițial, apăsați după caz: <ul style="list-style-type: none"> <li>– <b>Așteptare</b>—Plasează primul apel în așteptare.</li> <li>– <b>Transfer</b>—Transferă primul participant la cel de-al doilea și vă deconectează de la apel. (Apăsați din nou pe <b>Transfer</b> pentru a finaliza acțiunea.)</li> <li>– <b>Confrn</b>—Creează un apel conferință cu toți participanții, inclusiv dvs. (Apăsați încă o dată pe <b>Confrn</b> după ce apăsați, pentru a finaliza acțiunea.)</li> <li>– <b>Terminare apel</b>—Deconectează primul apel și îl efectuează pe al doilea.</li> </ul> </li> </ol>



## Apelarea dintr-un director

În funcție de configurație, telefonul dvs. poate asigura caracteristici de director personal sau de corporație:

- Director corporație—Un director cu contacte de corporație, care este configurat și întreținut de administratorul de sistem.
- Director personal—Dacă este disponibil, conține contactele personale și codurile de apelare rapidă asociate pe care puteți să le configurați și să le accesați de la telefon și din paginile web Opțiuni utilizator. Directorul personal conține Agenda personală (PAB) și Apelările rapide corespunzătoare directorului personal.
  - Agenda personală (PAB) este un director al contactelor dvs. personale.
  - Apelările rapide vă permit să atribuiți coduri intrărilor din Agenda personală (PAB) în scopul apelării rapide.
  - Pentru mai multe informații, consultați secțiunea „Particularizarea telefonului pe Web” de la pagina 39.

## Utilizarea Directorului de corporație de la telefon

Aveți posibilitatea să utilizați un director de corporație pentru a efectua apeluri către colegii de serviciu.

Dacă doriți să...	Atunci...
Apelați dintr-un director de corporație (când nu sunteți angajat într-o altă convorbire)	<ol style="list-style-type: none"> <li>1. Apăsați  și alegeți <b>Directoare &gt; Director corporație</b> (numele exact poate să difere).</li> <li>2. Utilizați tastatura pentru a introduce un nume complet sau parțial.</li> <li>3. Apăsați <b>Căutare</b>.</li> <li>4. Apăsați lista din care doriți să apelați sau defilați la listă și treceți în mod „scos din furcă”.</li> </ol>
Apelați dintr-un director de corporație (când sunteți angajat într-o altă convorbire)	<ol style="list-style-type: none"> <li>1. Apăsați  și alegeți <b>Directoare &gt; Director corporație</b> (numele exact poate să difere).</li> <li>2. Utilizați tastatura pentru a introduce un nume complet sau parțial.</li> <li>3. Apăsați <b>Căutare</b>.</li> <li>4. Defilați la o listă și apăsați <b>Apelare</b>.</li> <li>5. Pentru a gestiona apelul inițial, apăsați după caz: <ul style="list-style-type: none"> <li>– <b>Așteptare</b>—Plasează primul apel în așteptare.</li> <li>– <b>Transfer</b>—Transferă primul participant la cel de-al doilea și vă deconectează de la apel. (Apăsați din nou pe <b>Transfer</b> pentru a finaliza acțiunea.)</li> <li>– <b>Confrn</b>—Creează un apel conferință cu toți participanții, inclusiv dvs. (Apăsați încă o dată pe <b>Confrn</b> după ce apelați, pentru a finaliza acțiunea.)</li> <li>– <b>Terminare apel</b>—Deconectează primul apel și îl efectuează pe al doilea.</li> </ul> </li> </ol>

### Sfat



Pentru a introduce caractere pe ecranul telefonului, utilizați numerele de pe tastatură. Pentru a vă deplasa printre câmpurile de intrare, utilizați butonul Navigare.

# Accesarea mesajelor vocale

Pentru a accesa mesajele vocale, apăsați , selectați **Mesaje**.



**Notă** Firma dvs. stabilește serviciul de mesagerie vocală pe care urmează să îl utilizeze sistemul dvs. de telefonie. Pentru a afla informații exacte și detaliate, consultați documentația aferentă serviciului de mesagerie vocală.

Dacă doriți să...	Atunci...
Setați și să personalizați serviciul de mesagerie vocală	Alegeți una din opțiunile următoare: <ul style="list-style-type: none"><li>• Apăsați <b>Mesaje</b> și urmați instrucțiunile vocale.</li><li>• Apăsați , selectați <b>Mesaje</b> și urmați instrucțiunile vocale.</li></ul>
Vedeți dacă aveți un nou mesaj vocal	Căutați: <ul style="list-style-type: none"><li>• O lumină staționară de culoare roșie, pe receptor. (Acest indicator poate fi diferit. Consultați secțiunea „Particularizarea soneriilor și a indicatorilor de mesaje” de la pagina 33.)</li><li>• O pictogramă plic <input checked="" type="checkbox"/> pe ecranul telefonului.</li></ul>
Ascultați mesajele vocale sau accesați meniul mesageriei vocale	Alegeți una din opțiunile următoare: <ul style="list-style-type: none"><li>• Apăsați <b>Mesaje</b> și urmați instrucțiunile vocale.</li><li>• Apăsați , selectați <b>Mesaje</b> și urmați instrucțiunile vocale.</li></ul>
Trimiteti un apel la sistemul de mesagerie vocală	Apăsați pe <b>DevIm</b> . Prin activarea caracteristicii DevIm se transferă automat un apel (inclusiv un apel care sună sau un apel în așteptare) la sistemul de mesagerie vocală. Apelanții aud mesajul dvs. vocal de întâmpinare și vă pot lăsa un mesaj.

# Particularizarea telefonului pe Web

---

Telefonul IP Cisco este un dispozitiv de rețea, interactiv în cadrul firmei dvs. cu alte dispozitive de rețea, incluzând aici și calculatorul dvs. Aveți posibilitatea să utilizați calculatorul pentru a face login la Asistentul personal Cisco pentru comunicații (denumit și paginile web Opțiuni utilizator), unde controlați caracteristicile, setările și serviciile pentru telefonul IP Cisco. De exemplu, numerele de apelare rapidă se pot stabili din paginile web de utilizator.

Această secțiune descrie modul de accesare a paginilor web Opțiuni utilizator și de abonare la serviciile de telefonie. Pentru detalii suplimentare despre caracteristicile pe care puteți să le configurați și despre serviciile de telefonie la care vă puteți abona, consultați *Particularizarea telefonului IP Cisco prin Web*:

[http://www.cisco.com/univercd/cc/td/doc/product/voice/c\\_ipphon/index.htm](http://www.cisco.com/univercd/cc/td/doc/product/voice/c_ipphon/index.htm).

## Cum se face login la paginile web Opțiuni utilizator

### Procedură

---

- Pasul 1** Solicitați o adresă URL pentru Opțiuni utilizator, ID-ul de utilizator și parola implicită de la administratorul de sistem.
- Pasul 2** Deschideți un browser web în calculator, introduceți adresa URL (furnizată de administratorul de sistem) și faceți login.
- Pasul 3** Din meniul general, selectați tipul dispozitivului dvs. (modelul de telefon) din lista verticală „Selectare dispozitiv”.
- După ce ați selectat, se afișează un meniu contextual cu opțiuni corespunzătoare pentru telefonul dvs.
- 

### Sfaturi pentru navigarea în paginile Opțiuni utilizator

- Selectați dispozitivul dvs. din pagina cu meniuri pentru a vedea toate opțiunile disponibile.
- Faceți clic pe **Actualizare** pentru a aplica și salva modificările.
- Faceți clic pe **Revenire la meniu** pentru a reveni la meniul dependent de context.
- Faceți clic pe **Logoff** pentru a ieși din paginile Opțiuni utilizator.

# Abonarea la serviciile de telefonie

Înainte de a fi posibilă accesarea serviciilor de telefonie furnizate prin abonament, este necesar să vă abonați la acestea utilizând calculatorul dvs. pentru a accesa paginile web Opțiuni utilizator. Consultați secțiunea „Cum se face login la paginile web Opțiuni utilizator” de la pagina 39.

Serviciile de telefonie includ:

- Informații Web, cum ar fi cotații de bursă, program cinematografe și informații meteo
- Date rețea, cum ar fi calendarele firmei și directoare de căutare
- Caracteristici de telefonie, precum serviciul de apelare rapidă din directorul personal și o agendă personală

Pentru informații suplimentare, consultați tabelul următor.

Dacă doriți să...	Efectuați următoarele, după ce ați făcut login...
Vă abonați la un serviciu	<ol style="list-style-type: none"><li>1. Din meniul principal, selectați <b>Configurare Servicii telefon IP Cisco</b>.</li><li>2. Selectați un serviciu din lista verticală „Servicii disponibile” și faceți clic pe <b>Continuare</b>.</li><li>3. Introduceți mai multe informații la cerere (cum ar fi codul poștal sau codul PIN), apoi faceți clic pe <b>Abonare</b>.</li></ol>
Modificați sau să reziliați abonamente	<ol style="list-style-type: none"><li>1. Din meniul principal, selectați <b>Configurare Servicii telefon IP Cisco</b>.</li><li>2. Faceți clic pe un serviciu din panoul „Servicii cu abonament”.</li><li>3. Faceți clic pe <b>Actualizare</b> după efectuarea modificărilor sau faceți clic pe <b>Anulare abonare</b>.</li></ol>
Accesați un serviciu de la telefon	Apăsați  și alegeți <b>Servicii</b> de la telefon.
Aflați modul de utilizare a serviciilor telefonice	Consultați <i>Particularizarea telefonului IP Cisco prin Web</i> : <a href="http://www.cisco.com/univercd/cc/td/doc/product/voice/c_ipphon/index.htm">http://www.cisco.com/univercd/cc/td/doc/product/voice/c_ipphon/index.htm</a>

# Explicații referitoare la opțiunile suplimentare de configurare

Administratorul de sistem configurează telefonul pentru a se utiliza anumite butoane și șabloane de chei soft alături de caracteristici și servicii speciale, după caz. Acest tabel oferă o prezentare generală a unor opțiuni de configurare pe care doriți să le discutați cu administratorul sistemului de telefonie, în funcție de necesitățile de prelucrare a apelurilor și de mediul de lucru.



**Notă** Veți găsi ghiduri pentru telefoane și alte documente listate în acest tabel la următorul URL:  
[http://www.cisco.com/univercd/cc/td/doc/product/voice/c\\_ipphon/index.htm](http://www.cisco.com/univercd/cc/td/doc/product/voice/c_ipphon/index.htm)

Dacă...	Atunci...	Pentru mai multe informații...
Este necesar să gestionați mai multe apeluri pe linia telefonică	Solicitați administratorului de sistem să configureze linia telefonică astfel încât să permită mai multe apeluri.	Apelați la administratorul de sistem sau la echipa de asistență.
Lucrați cu (sau lucrați ca) un asistent administrativ	Aveți în vedere utilizarea unei linii partajate.	Consultați secțiunea „Utilizarea unei linii partajate” de la pagina 25.
Doriți să utilizați o singură extensie pentru mai multe telefoane	Solicitați o linie partajată. Aceasta vă permite să utilizați o singură extensie pentru telefonul din birou și pentru cel din laborator, de exemplu.	Consultați secțiunea „Utilizarea unei linii partajate” de la pagina 25.
Partajați telefoanele și spațiul din birou cu colegii de serviciu.	Este recomandat să utilizați: <ul style="list-style-type: none"> <li>Funcția Apel parcat, pentru a stoca și a prelua apeluri fără a utiliza caracteristica de transfer.</li> <li>Funcția Preluare apel, pentru a răspunde la apelurile care sună pe alt telefon.</li> <li>O linie partajată, pentru a vizualiza apelurile sau a vă alătura la apelurile colegilor de serviciu.</li> <li>Mobilitate extensie Cisco, pentru a aplica numărul dvs. de telefon și profilul de utilizator la un telefon IP Cisco partajat.</li> </ul>	Întrebați-l pe administratorul de sistem despre aceste caracteristici și consultați: <ul style="list-style-type: none"> <li>secțiunea „Gestionarea avansată a apelurilor” de la pagina 23.</li> <li>secțiunea „Utilizarea unei linii partajate” de la pagina 25.</li> <li>secțiunea „Utilizarea caracteristicii Mobilitate extensie Cisco” de la pagina 31.</li> </ul>
Doriți să aplicați temporar numărul dvs. de telefon și setările telefonului, unui telefon IP Cisco partajat	Contactați-l pe administratorul de sistem în legătură cu serviciul Mobilitate extensie Cisco.	Consultați secțiunea „Utilizarea caracteristicii Mobilitate extensie Cisco” de la pagina 31.



# Soluționarea problemelor de funcționare a telefonului

Această secțiune furnizează informații care vă ajută să rezolvați probleme generale care apar în funcționarea telefonului. Pentru informații suplimentare, contactați administratorul de sistem.

Simptom	Explicație
Nu auziți tonul de apel sau nu puteți finaliza un apel	Se pot aplica unul sau mai mulți dintre factorii următori: <ul style="list-style-type: none"><li>• Trebuie să faceți login la serviciul Mobilitate extensie.</li><li>• Trebuie să introduceți un cod subiect client sau un cod de autorizare forțată după ce formați un număr.</li><li>• Telefonul are restricții pe timpul zilei care vă împiedică să utilizați o serie de funcții în anumite perioade ale zilei.</li></ul>
Cheia soft pe care doriți să o utilizați nu apare	Se pot aplica unul sau mai mulți dintre factorii următori: <ul style="list-style-type: none"><li>• Trebuie să apăsați <b>mai mult</b> pentru a descoperi chei soft suplimentare.</li><li>• Trebuie să modificați starea liniei (de exemplu, treceți în mod „scos din furcă” sau aveți un apel conectat).</li><li>• Telefonul dvs. nu este configurat pentru a accepta caracteristica asociată cu acea cheie soft.</li></ul>
<b>Alăturarea</b> nu reușește	<b>Alăturarea</b> necesită să fie selectate mai multe apeluri. Asigurați-vă că ați selectat cel puțin un apel pe lângă apelul activ, care este selectat automat.
<b>Intrarea forțată</b> nu reușește și are ca rezultat un ton de ocupat emis rapid	Dacă telefonul pe care îl utilizați nu este configurat pentru criptare, nu aveți acces prin intrare forțată într-un apel criptat. Dacă încercarea de intrare forțată a eșuat din acest motiv, atunci telefonul prezintă un ton de ocupat reproduș rapid.
Sunteți deconectat de la un apel la care v-ați alăturat utilizând <b>IntrareF</b>	Veți fi deconectat de la un apel la care v-ați alăturat utilizând <b>IntrareF</b> , dacă apelul este plasat în așteptare, transferat sau transformat într-un apel conferință.
<b>RepApel</b> nu reușește	Este posibil ca celălalt participant să aibă activată redirecționarea apelurilor.

## Vizualizarea datelor de administrare a telefonului

Administratorul de sistem vă poate cere uneori să accesați datele de administrare prin intermediul telefonului în vederea soluționării unor probleme de funcționare.

<b>Dacă vi se cere să...</b>	<b>Atunci...</b>
Accesați datele de configurare a rețelei	Apăsați  și alegeți <b>Setări &gt; Configurare rețea</b> și selectați elementul de configurare a rețelei pe care doriți să îl vizualizați.
Accesați datele de stare	Apăsați  și alegeți <b>Setări &gt; Stare</b> și selectați elementul de stare pe care doriți să îl vizualizați.
Accesați informații despre modelul telefonului	Apăsați  și alegeți <b>Setări &gt; Informații model</b> .

## Utilizarea instrumentului de raportare a calității (QRT—Quality Reporting Tool)

Administratorul de sistem poate să configureze temporar telefonul cu ajutorul instrumentului de raportare a calității (QRT) pentru a soluționa problemele legate de funcționare. Puteți să apăsați pe **QRT** pentru a transmite informații către administratorul de sistem. În funcție de configurație, utilizați QRT dacă doriți să:

- Raportați imediat o problemă audio aferentă unui apel curent
- Selectați o problemă generală dintr-o listă de categorii și să alegeți codurile de motive





## Index

---

### A

Agendă personală, apelare din **14**  
apel în așteptare **15**  
apel parcat **15, 28**  
apelare abreviată **13, 23**  
apelare în mod „în furcă” **12**  
apelare în mod „scos din furcă” **12**  
apelare rapidă  
    configurare **23**  
    utilizare **13**  
apeluri  
    caracteristici de conferință pentru **19**  
    comparate cu linii **11**  
    comutare **17**  
    gestionarea mai multor **15**  
    mai mulți participanți la **19**  
    monitorizare **32**  
    număr maxim pe linie **11**  
    parcare **28**  
    pictograme pentru **11**  
    plasare în așteptare și reluare **16**  
    raportare probleme legate de **43**  
    răspuns **15**  
    redirecționare **18**  
    redirecționare în timp ce sună **24**  
    securizate **28**  
    stocare și preluare **28**

    terminare **16**  
    transferare **17**  
    urgentare **30**  
apeluri autentificate **28**  
apeluri conferință  
    Întâlnire **20, 22**  
    standard **19, 20**  
apeluri criptate **28**  
apeluri efectuate, înregistrări de **35**  
apeluri pierdute, înregistrări de **35**  
apeluri primite, înregistrări de **35**  
apeluri securizate **28**  
apeluri suspecte, urmărire **29**  
ascultare cu mâinile libere **32**  
așteptare  
    și transferare **17**  
avertismente de siguranță **2**  
avertismente, siguranță **2**

### B

butoane, identificare **8**

## C

- calitate sunet **7**
- caracteristica Mobilitate extensie Cisco, utilizare **15**
- caracteristici, disponibilitate **11**
- căști
  - conectare **6**
  - performanțe **7**
- conferințe tip Întâlnire **20, 22**
- confidențialitate
  - și linii partajate **25**
  - utilizare **27**

## D

- descriere tastatură **9**
- difuzor, utilizare **32**
- director
  - utilizare de la telefon **35**
- director corporație
  - apelare de la **14**
  - apelare din pagină web **14**
  - utilizare de la telefon **37**
- director, apelare din **14**
- dispozitive externe, utilizare **4**
- documentație, accesare **2**

## E

- efectuare apel **12**

## F

- ForțareC
  - utilizare **26**
  - Vezi și intrare forțată

## I

- Identificare apel nedorit (MCID) **29**
- ilustrare buton așteptare **9**
- ilustrare buton de navigare **9**
- ilustrare buton de volum **9**
- ilustrare buton pentru meniul Aplicații **9**
- imagine de fundal, particularizare **34**
- Instrument de asistență pentru telefoane autoînregistrate (TAPS) **6**
- intrare forțată
  - și confidențialitate **27**
  - și linii partajate **25**
  - utilizare **26**

## J

- jurnale de apeluri
  - apelare de la **13**
  - eliminare **35**
  - vizualizare și apelare din **35**

**L**

- linii
  - comparate cu apeluri **11**
  - descriere **11**
- linii partajate
  - cu confidențialitate **27**
  - cu intrare forțată **26**
  - descriere **25**
  - și pictograma în-uz-de-la-distanță **25**
- linii telefonice, descriere **11**

**M**

- mai multe apeluri, gestionare **15, 17**
- meniuri de aplicații **10**
- meniuri, utilizare **10**
- mesaje
  - indicator pentru **33**
- mesaje vocale, accesare **38**
- MLPP, utilizare **30**
- Mobilitate extensie
  - login **31**
  - logout **31**
- monitorizare apel **32**

**O**

- opțiuni de apelare
  - de bază **12**
  - suplimentare **13**

**P**

- parcare apel **15**
- pictograma în-uz-de-la-distanță pentru linii partajate **25**
- pictograme, pentru stările apelurilor **11**
- preluare apel **15, 24**
- preluare apel grup **24**

**Q**

- QRT, utilizare **43**

**R**

- Răspuns automat **15**
- răspuns la apeluri, opțiuni **15**
- receptor
  - asigurare în furcă **6**
  - indicator luminos **10**
- redirecționare apeluri **18**
- redirecționare apeluri, opțiuni pentru **18**
- RepApel **14**

**S**

- serviciu de Apelare rapidă
  - configurare **23**
- setări, particularizare **33**
- sunet sonerie, particularizare **33**

## **T**

telefon IP Cisco

asigurare suport receptor **6**

configurație caracteristici pentru **11**

documentație pentru **2**

ilustrație **8**

înregistrare **6**

terminarea unui apel, opțiuni **16**

transferare, opțiuni pentru **17**

## **U**

urgentare apeluri **30**

utilizare căști **6**



**Sediul central al firmei**

Cisco Systems, Inc.  
170 West Tasman Drive  
San Jose, CA 95134-1706  
SUA  
www.cisco.com  
Tel: +1 408 526-4000  
+1 800 553-NETS (6387)  
Fax: +1 408 526-4100

**Sediul central din Europa**

Cisco Systems International BV  
Haarlerbergpark  
Haarlerbergweg 13-19  
1101 CH Amsterdam  
Olanda  
www-europe.cisco.com  
Tel: +31 0 20 357 1000  
Fax: +31 0 20 357 1100

**Sediul central din America**

Cisco Systems, Inc.  
170 West Tasman Drive  
San Jose, CA 95134-1706  
SUA  
www.cisco.com  
Tel: +1 408 526-7660  
Fax: +1 408 527-0883

**Sediul central din Asia-Pacific**

Cisco Systems, Inc.  
168 Robinson Road  
#28-01 Capital Tower  
Singapore 068912  
www.cisco.com  
Tel: +65 6317 7777  
Fax: +65 6317 7799

**Cisco Systems are mai mult de 200 de birouri în următoarele țări. Adresele, numerele de telefon și de fax sunt listate pe  
situl web Cisco la [www.cisco.com/go/offices](http://www.cisco.com/go/offices)**

Africa de Sud • Arabia Saudită • Argentina • Australia • Austria • Belgia • Brazilia • Bulgaria • Canada • Chile • Cipru • Columbia • Coreea • Costa Rica • Croația • Danemarca • Dubai, EAU • Elveția • Filipine • Finlanda • Franța • Germania • Grecia • India • Indonezia • Irlanda • Israel • Italia • Japonia • Luxemburg • Malaiezia • Marea Britanie • Mexic • Norvegia • Noua Zeelandă • Olanda • Peru • Polonia • Porto Rico • Portugalia • R. P. Chineză • RAS Hong Kong • Republica Cehă • România • Rusia • Scoția • Singapore • Slovacia • Slovenia • Spania • Statele Unite • Suedia • Taiwan • Thailanda • Turcia • Ucraina • Ungaria • Venezuela • Vietnam • Zimbabwe

CCSP, CCVP, logotipul Cisco Square Bridge, Follow Me Browsing și StackWise sunt mărci comerciale ale Cisco Systems, Inc.; Changing the Way We Work, Live, Play, and Learn și iQuick Study sunt mărci de servicii ale Cisco Systems, Inc.; iar Access Registrar, Aironet, ASIST, BPX, Catalyst, CCDA, CCDP, CCIE, CCIP, CCNA, CCNP, Cisco, logotipul Cisco Certified Internetwork Expert, Cisco IOS, Cisco Press, Cisco Systems, Cisco Systems Capital, logotipul Cisco Systems, Cisco Unity, Empowering the Internet Generation, Enterprise/Solver, EtherChannel, EtherFast, EtherSwitch, Fast Step, FormShare, GigaDrive, GigaStack, HomeLink, Internet Quotient, IOS, IP/TV, iQ Expertise, logotipul iQ, iQ Net Readiness Scorecard, LightStream, Linksys, MeetingPlace, MGX, logotipul Networkers, Networking Academy, Network Registrar, Packet, PIX, Post-Routing, Pre-Routing, ProConnect, RateMUX, ScriptShare, SlideCast, SMARTnet, StrataView Plus, TeleRouter, The Fastest Way to Increase Your Internet Quotient și TransPath sunt mărci înregistrate ale Cisco Systems, Inc. și/sau ale firmelor sale afiliate din Statele Unite și din alte țări.

Toate celelalte mărci comerciale menționate în acest document sau în situl Web sunt proprietatea respectivilor deținători. Utilizarea cuvântului partener nu implică o relație de parteneriat între Cisco și celelalte companii. (0502R)

© 2005 Cisco Systems, Inc. Toate drepturile rezervate.



Logotipul Java este o marcă comercială sau marcă comercială înregistrată a Sun Microsystems, Inc. în Statele Unite sau în alte țări.