

Cisco IP-telefoon 7911G voor Cisco CallManager 4.1(3)





Hoofdkantoor

Cisco Systems, Inc.
170 West Tasman Drive
San Jose, CA 95134-1706
V.S.
<http://www.cisco.com>
Tel: +1 408 526-4000
+1 800 553-NETS (6387)
Fax: +1 408 526-4100

OL-8991-01



Algemene telefoontaken

Een gesprek tot stand brengen	Haal de hoorn van de haak voor- of nadat u een nummer kiest.
Een nummer opnieuw kiezen	Druk op Herhaal .
Een gesprek in de wacht zetten	Markeer een gesprek en druk op  .
Een gesprek dat in de wacht staat, hervatten	Markeer een gesprek in de wacht en druk op  .
Een snelkiesnummer gebruiken	<ul style="list-style-type: none"> • Druk op  en selecteer het nummer dat u wilt kiezen. • Druk op  en kies Telefoonlijsten> Snelkeuzetoetsen. Selecteer het nummer dat u wilt kiezen. • Geef met de hoorn op de haak een snelkeuzenummer op en druk op KortKies.
Een gesprek doorschakelen naar een nieuw nummer	Druk op Doorvb , geef het nummer op en hang op. Druk nogmaals op Doorvb als doorverbinden met de hoorn op de haak niet mogelijk is met uw telefoon.
Een standaardconferentiegesprek starten	Druk op meer > Confrn en bel de deelnemer. Druk vervolgens nogmaals op Confrn .



Cisco, Cisco IOS, Cisco Systems en het logo Cisco Systems zijn gedeponeerde handelsmerken van Cisco Systems, Inc. of aan Cisco gelieerde ondernemingen in de Verenigde Staten en andere landen. Alle overige merken, namen of handelsmerken die worden genoemd in dit document of op de website zijn eigendom van de respectieve eigenaren. Het gebruik van het woord partner impliceert geen samenwerkingsverband tussen Cisco en een andere onderneming. (0501R)

© 2005 Cisco Systems, Inc. Alle rechten voorbehouden.

OL-8991-01



Cisco IP-telefoon 7911G voor Cisco CallManager 4.1(3)

Overzicht van sneltoetsen
Pictogrammen op het telefoonscherm
Toetspictogrammen
Gesprekslogboeken en telefoonlijsten
Algemene telefoontaken

Overzicht van sneltoetsen

Annul	Een actie annuleren of een scherm afsluiten zonder wijzigingen toe te passen
AOpn	Een gesprek beantwoorden dat binnenkomt in een groep die aan uw groep is gekoppeld
Beantw	Een gesprek beantwoorden
Berichten	Voicemailstelsysteem openen
Bijwrk	Inhoud vernieuwen
cInbrkn	Inbreken in een gesprek op een gedeelde lijn en een conferentiegesprek tot stand brengen
ConfLst	Een lijst weergeven van de deelnemers aan een conferentiegesprek
Confrn	Een conferentiegesprek opzetten
DirDrvb	Twee gesprekken met elkaar doorverbinden
dOml	Een gesprek doorsturen naar uw voicemailstelsysteem
Doorvb	Een gesprek doorverbinden
Dschak	Doorschakelen van gesprekken instellen of annuleren
Einde	De verbinding met het huidige gesprek verbreken
GOpn	Een gesprek beantwoorden dat binnenkomt in een andere groep
Herhaal	Het laatst gekozen nummer opnieuw kiezen
Inbrkn	Inbreken in een bestaand gesprek op een gedeelde lijn
Kies	Een telefoonnummer kiezen
KiezBew	Een nummer in een gesprekslogboek bewerken
KortKies	Een nummer kiezen met een snelkiescode
meer	Aanvullende sneltoetsen weergeven

MeetMe	Een Meet-Me-conferentiegesprek starten
Monitor	Via de luidspreker naar een gesprek luisteren
MonUit	De functie Monitor uitschakelen
Nieuw	Een nieuw gesprek tot stand brengen
Opnemen	Een gesprek beantwoorden dat binnenkomt in uw groep
Park	Een gesprek opslaan met Gesprek parkeren
Privé	Voorkomen dat anderen gesprekken op een gedeelde lijn kunnen bekijken of hierin kunnen inbreken
QRT	Problemen met gesprekken doorsturen naar de systeembeheerder
Samenv	Verschillende gesprekken op dezelfde lijn samenvoegen om een conferentiegesprek tot stand te brengen
Sluiten	Het huidige venster sluiten
Terug	Terugkeren naar het vorige scherm
TrgBln	Een terugbelopdracht ontvangen wanneer een bezet toestel weer beschikbaar is
Verwij	Tekens rechts van de cursor verwijderen wanneer u KiesBew gebruikt
Verwij	Een deelnemer uit een conferentiegesprek verwijderen
Vrvdr	De deelnemer verwijderen die het laatst is toegevoegd aan een conferentiegesprek
Wissen	Records of instellingen verwijderen
Wissen	Standaardinstellingen terugzetten
Zoeken	Een vermelding in een telefoonlijst zoeken
<<	Ingevoerde tekens verwijderen
>>	De cursor door ingevoerde tekens verplaatsen

Pictogrammen op het telefoonscherm

Gespreksstatus	
	Doorschakelen gesprekken ingeschakeld
	Gesprek in de wacht
	Verbonden gesprek
	Van de haak
	Op de haak
	Binnenkomend gesprek
	Gedeelde lijn in gebruik
Beveiligde gesprekken	
	Geverifieerd gesprek
	Beveiligd gesprek
Geselecteerd invoerapparaat	
	Hoorn in gebruik
	Luidspreker in gebruik (Monitor ingeschakeld)
Belangrijke gesprekken	
	Gesprek met prioriteit
	Gesprek met gemiddelde prioriteit
	Gesprek met hoge prioriteit
	Gesprek met de hoogste prioriteit

Overige functies	
	Snelkiesnummer geconfigureerd
	Er zijn nieuwe berichten
	Optie geselecteerd
	Functie ingeschakeld

Toetspictogrammen

	Volume
	Navigatie
	Wacht
	Toepassingsmenu

Gesprekslogboeken en telefoonlijsten

Actie	Handeling
Een nummer kiezen uit een gesprekslogboek	Druk op en selecteer Telefoonlijsten > Gemiste gesprekken , Gevoerde gesprekken of Ontvangen gesprekken . Blader naar het gewenste nummer en druk op Kies .
Een nummer kiezen uit een bedrijfstelefoonlijst	Druk op en selecteer Telefoonlijsten > Bedrijfs-telefoonlijst . Voer een paar letters in en druk op Verznd . Neem de hoorn van de haak om te kiezen.



Inhoud

Aan de slag 1

Gebruik van deze handleiding 1

Meer informatie 2

Meer informatie over het aanpassen van uw telefoon via internet 2

Informatie over veiligheid en prestaties 3

Een externe voeding gebruiken 4

Externe apparaten gebruiken 5

Toegankelijkheidsfuncties 5

De telefoon aansluiten 6

Een overzicht van de telefoon 9

Toetsen en hardware 9

Toepassingsmenu's 11

Verschillen tussen lijnen en gesprekken 11

Lijn- en gesprekspictogrammen 12

Functiebeschikbaarheid 12

Basisfuncties voor de afhandeling van gesprekken 13

Een gesprek tot stand brengen: basisopties 13

Een gesprek tot stand brengen: aanvullende opties 14

Een gesprek beantwoorden 16

Een gesprek beëindigen 16

De functies Wacht en Hervat gebruiken 17

Schakelen tussen meerdere gesprekken 17

Meerdere gesprekken weergeven 18

Gesprekken doorverbinden 18

Alle gesprekken doorschakelen naar een ander nummer 20

- Conferentiegesprekken voeren **21**
 - Verschillende typen conferentiegesprekken **21**
 - Een standaardconferentiegesprek starten
 - of u bij een standaardconferentiegesprek aansluiten **22**
 - Een Meet-Me-conferentiegesprek starten of hieraan deelnemen **24**

Geavanceerde functies voor de afhandeling van gesprekken 25

- Snelkiesnummers **25**
- Omgeleide gesprekken beantwoorden met de telefoon **26**
- Een gedeelde lijn gebruiken **27**
 - Gedeelde lijnen **27**
 - Inbreken in een gesprek op een gedeelde lijn **28**
 - Voorkomen dat anderen een gesprek op een gedeelde lijn kunnen zien of hieraan kunnen deelnemen **29**
- Geparkeerde gesprekken opslaan en terugnemen **29**
- Beveiligde gesprekken voeren en ontvangen **30**
- De oorsprong van ongewenste gesprekken achterhalen **30**
- Voorrang geven aan belangrijke gesprekken **31**
- De Cisco-service Toestelmobiliteit gebruiken **32**

De hoorn, headset en luidspreker gebruiken 33

- Een headset aanschaffen **34**
- Automatisch beantwoorden gebruiken **34**

Telefooninstellingen gebruiken 35

- Beltonen en berichtindicators aanpassen **35**
- Het telefoonscherm aanpassen **36**

Gesprekslogboeken en telefoonlijsten gebruiken 37

- Gesprekslogboeken gebruiken **37**
- Bellen vanuit een telefoonlijst **38**
 - Een bedrijfstelefoonlijst op de telefoon gebruiken **39**

Voicemailberichten openen 40

Uw telefoon aanpassen via internet 41

Aanmelden bij de webpagina Gebruikersopties 41

Aanmelden bij telefoonservices 42

Aanvullende configuratieopties 43

Problemen met uw telefoon oplossen 44

Telefoonbeheergegevens weergeven 45

Het hulpprogramma voor kwaliteitsrapporten (QRT) gebruiken 45

Index 47



Aan de slag

Hier vindt u de basisinformatie die u nodig hebt om aan de slag te kunnen gaan met uw nieuwe Cisco IP-telefoon.

Gebruik van deze handleiding

Deze handleiding geeft een overzicht van de functies die beschikbaar zijn op uw telefoon. U kunt de handleiding helemaal doorlezen om een goed inzicht te krijgen in de mogelijkheden van de telefoon, maar u kunt ook de volgende tabel raadplegen voor verwijzingen naar veelgebruikte informatie.

Actie	Handeling
Belangrijke informatie over de veiligheid bekijken	Zie "Informatie over veiligheid en prestaties" op pagina 3.
De telefoon gebruiken nadat iemand anders deze voor u heeft geïnstalleerd	Begin met "Een overzicht van de telefoon" op pagina 9.
De telefoon aansluiten	Zie "De telefoon aansluiten" op pagina 6.
Informatie over telefoontoetsen	Zie "Toetsen en hardware" op pagina 9.
Gesprekken voeren	Zie "Een gesprek tot stand brengen: basisopties" op pagina 13.
Gesprekken in de wacht zetten	Zie "De functies Wacht en Hervat gebruiken" op pagina 17.
Gesprekken doorverbinden	Zie "Gesprekken doorverbinden" op pagina 18.
Conferentiegesprekken voeren	Zie "Conferentiegesprekken voeren" op pagina 21.
Snelkiesnummers instellen	Zie "Snelkiesnummers" op pagina 25.
Een telefoonnummer delen	Zie "Een gedeelde lijn gebruiken" op pagina 27
De luidspreker op de telefoon gebruiken	Zie "De hoorn, headset en luidspreker gebruiken" op pagina 33.
Het belvolume of de beltoon wijzigen	Zie "Telefooninstellingen gebruiken" op pagina 35.
Gemiste gesprekken weergeven	Zie "Gesprekslogboeken en telefoonlijsten gebruiken" op pagina 37.

Meer informatie

U kunt de meest actuele Cisco-documentatie opvragen via de volgende URL:

<http://www.cisco.com/univercd/home/home.htm>

Via de volgende URL hebt u toegang tot de Cisco-website:

<http://www.cisco.com/>

Gebruik de volgende URL voor toegang tot de internationale Cisco-websites:

http://www.cisco.com/public/countries_languages.shtml

Meer informatie over het aanpassen van uw telefoon via internet

De Cisco IP-telefoon is een netwerktoestel dat informatie kan uitwisselen met andere netwerkapparaten in uw bedrijf, inclusief uw computer. Met de webpagina Gebruikersopties van Cisco CallManager kunt u telefoonservices instellen en aanpassen, en telefoonfuncties en -instellingen besturen vanaf uw computer. In deze handleiding wordt een kort overzicht gegeven van deze mogelijkheden. Zie voor uitgebreide instructies de handleiding *Uw Cisco IP-telefoon aanpassen via internet* op:

http://www.cisco.com/univercd/cc/td/doc/product/voice/c_ipphon/index.htm

Informatie over veiligheid en prestaties

Lees de onderstaande opmerkingen over veiligheid voordat u de Cisco IP-telefoon installeert of gebruikt:



Waarschuwing BELANGRIJKE VEILIGHEIDSinSTRUCTIES

Dit waarschuwingssymbool betekent gevaar. U verkeert in een situatie die lichamelijk letsel kan veroorzaken. Voordat u aan enige apparatuur gaat werken, dient u zich bewust te zijn van de bij elektrische schakelingen betrokken risico's en dient u op de hoogte te zijn van de standaard praktijken om ongelukken te voorkomen. Gebruik het nummer van de verklaring onderaan de waarschuwing als u een vertaling van de waarschuwing die bij het apparaat wordt geleverd, wilt raadplegen.

BEWAAR DEZE INSTRUCTIES

Waarschuwing Lees de installatie-instructies voordat u het toestel aansluit op de voeding.

Waarschuwing Als u het product bij het afval deponeert, moet dit gebeuren in overeenstemming met alle nationale wetten en regels.

Waarschuwing Voer bij onweer geen werkzaamheden uit aan het systeem. U mag bij onweer ook geen kabels aansluiten of loskoppelen.

Waarschuwing Sluit geen SELV-circuits (safety extra-low voltage) aan op TNV-circuits (telephone-network voltage) om elektrische schokken te vermijden. LAN-poorten bevatten SELV-circuits en WAN-poorten bevatten TNV-circuits. Voor sommige LAN- en WAN-poorten wordt gebruikgemaakt van RJ-45-connectors. Wees voorzichtig bij het aansluiten van kabels.

Let op

In line stroomcircuits leveren stroom via de communicatiekabel. Gebruik de kabel die door Cisco is meegeleverd of een communicatiekabel van minimaal 24 AWG.

Een externe voeding gebruiken

De volgende waarschuwingen zijn van kracht als u de externe voeding gebruikt voor de Cisco IP-telefoon:



Waarschuwing Dit product is afhankelijk van de veiligheidsmaatregelen die in het gebouw zijn getroffen voor kortsluiting (overbelasting). Voor alle fasen waarop spanning staat, moet een zekering of een aardlekschakelaar voor maximaal 240 V, 10A zijn geplaatst.



Waarschuwing Het toestel is ontworpen voor TN-kraftbronsystemen.



Waarschuwing De combinatie stekker-wandcontactdoos moet te allen tijde bereikbaar zijn omdat u hiermee het toestel direct kunt uitschakelen.



Waarschuwing De voedingsbron moet binnenshuis worden geplaatst.



Let op Gebruik alleen een door Cisco opgegeven voeding bij dit product.

Stroomstoring

Of u via de telefoon toegang hebt tot nooddiensten, is afhankelijk van het feit of de telefoon wordt voorzien van stroom. Als er een onderbreking in de stroomvoorziening optreedt, zijn nooddiensten pas weer bereikbaar wanneer de stroomvoorziening is hersteld. In het geval van een stroomstoring of -uitval moet u apparatuur wellicht opnieuw instellen of configureren voordat u de nooddiensten belt.

Externe apparaten gebruiken

De volgende informatie is van toepassing als u externe apparaten gebruikt in combinatie met de Cisco IP-telefoon:

Cisco beveelt het gebruik aan van externe apparaten (headsets) van goede kwaliteit, die zijn afgeschermd tegen ongewenste radiofrequentie- en audiofrequentiesignalen.

Niettemin kan, bijvoorbeeld als gevolg van de nabijheid van andere apparaten zoals mobiele telefoons en radio's met zender en ontvanger, een bepaalde mate van ruis hoorbaar zijn. In deze gevallen raadt Cisco u aan een of meer van de volgende stappen te ondernemen:

- Plaats het externe apparaat uit de buurt van de bron van de radio- of audiofrequentiesignalen.
- Leid de kabels van het externe apparaat weg van de bron van de radio- of audiofrequentiesignalen.
- Gebruik afgeschermd kabels voor het externe apparaat of gebruik kabels met een betere afscherming en connector.
- Maak de kabel van het externe apparaat korter.
- Plaats ferrieten of vergelijkbare oplossingen op de kabels van het externe apparaat.

Cisco kan geen garantie bieden voor de prestaties van het systeem omdat Cisco geen invloed heeft op de kwaliteit van externe apparaten, kabels en connectors. Het systeem functioneert goed wanneer hierop geschikte apparaten worden aangesloten met kabels en connectors van goede kwaliteit.



Let op

In landen van de Europese Unie dient u alleen headsets te gebruiken die volledig voldoen aan de EMC-richtlijn [89/336/EC].

Toegankelijkheidsfuncties

Op verzoek wordt een lijst met toegankelijkheidsfuncties beschikbaar gesteld.

De telefoon aansluiten

Waarschijnlijk sluit de systeembeheerder uw nieuwe Cisco IP-telefoon aan op het IP-telefoonnetwerk van het bedrijf. Als dat niet het geval is, sluit u de telefoon aan met behulp van de onderstaande afbeelding en tabel.

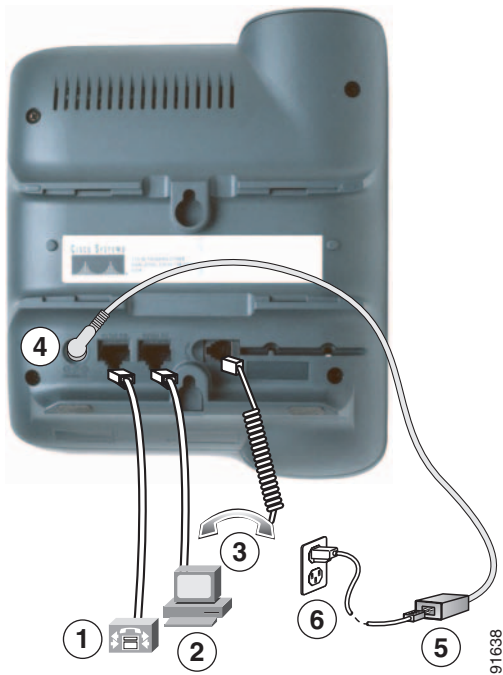

1	Netwerkpoot (10/100 SW)	4	Poot voor gelijkstroomadapter (DC48V)
2	Toegangspoot (10/100 PC)	5	Netvoeding
3	Aansluiting voor hoorn	6	Voedingskabel

De haak verstellen

Wanneer u de telefoon aansluit, moet u de haak wellicht verstellen om te voorkomen dat de hoorn van de haak glijdt. Raadpleeg de volgende tabel voor instructies.

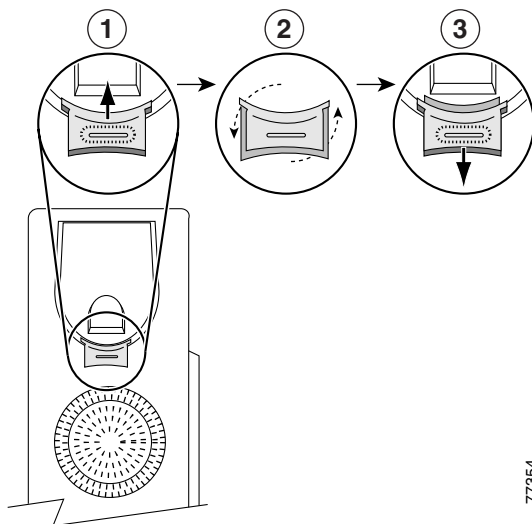

77354

1	Leg de hoorn opzij en trek het vierkante plastic plaatje uit de steun van de hoorn.
2	Draai het plaatje 180 graden.
3	Schuif het plaatje terug in de steun. Het uiteinde van het omgedraaide plaatje is voorzien van een uitsteeksel. Leg de hoorn weer op de haak.

Registreren met TAPS

Nadat de telefoon is aangesloten op het netwerk, kan de systeembeheerder u vragen de telefoon automatisch te registreren met TAPS (Tool for Auto-Registered Phones Support). U kunt TAPS gebruiken om een nieuwe telefoon aan te melden of om een bestaand toestel te vervangen.

Als u zich wilt registreren met TAPS, neemt u de hoorn van de haak, voert u het toestelnummer van TAPS in dat u van de systeembeheerder hebt gekregen, en voert u de gesproken instructies uit. Mogelijk moet u uw volledige toestelnummer invoeren, inclusief het netnummer. Als op de telefoon een bevestigingsbericht wordt weergegeven, legt u de hoorn op de haak. De telefoon wordt opnieuw ingeschakeld.

Informatie over headsets

Als u een headset wilt gebruiken, moet u de hoorn verwijderen en de headset aansluiten op de aansluiting voor de hoorn op de achterzijde van de telefoon.

Afhankelijk van de aanbevelingen van de fabrikant van de headset is een externe versterker mogelijk vereist. Raadpleeg de productdocumentatie van de fabrikant van de headset voor meer informatie.

Hoewel Cisco Systems interne tests uitvoert op het functioneren van headsets van andere leveranciers in combinatie met de Cisco IP-telefoons, kan Cisco geen garantie of ondersteuning bieden voor producten van leveranciers van headsets of telefoonhoorns. Gezien de grote verschillen in de omgeving en hardware op de locaties waar Cisco IP-telefoons worden gebruikt, is het niet mogelijk één ideale oplossing te geven voor alle omgevingen. Cisco raadt klanten aan headsets in hun eigen omgeving te testen alvorens deze op grote schaal in hun netwerk toe te passen.

In sommige gevallen kan de mechanica of elektronica van bepaalde headsets ertoe leiden dat externe gesprekspartners een echo van hun eigen stem horen tijdens een gesprek met gebruikers van een Cisco IP-telefoon.

Cisco Systems beveelt het gebruik aan externe apparaten van goede kwaliteit (headsets), die zijn afgeschermd tegen ongewenste radiofrequentie- en audiofrequentiesignalen. Niettemin kan, bijvoorbeeld als gevolg van de nabijheid van andere apparaten, zoals mobiele telefoons en radio's met zender en ontvanger, een bepaalde mate van ruis hoorbaar zijn. Zie "Externe apparaten gebruiken" op pagina 5 voor meer informatie.

De belangrijkste reden om een bepaalde headset niet te ondersteunen is dat deze een hoorbaar zoemgeluid zou kunnen genereren. Dit zoemgeluid kan worden gehoord door de externe gesprekspartner of door zowel de gesprekspartner als u, de gebruiker van de Cisco IP-telefoon. Sommige zoem- of bromgeluiden worden veroorzaakt door externe bronnen in de omgeving, zoals elektrische lampen, elektromotoren of grote computermonitoren. Een zoemgeluid kan in bepaalde gevallen worden verminderd of geëlimineerd door het gebruik van een lokale power cube.

Zie "Een externe voeding gebruiken" op pagina 4 voor meer informatie.

Geluidskwaliteit is een subjectief concept

Afgezien van de fysieke, mechanische en technische prestaties moet het audiogedeelte van een headset gewoon goed klinken, zowel voor u als voor uw gesprekspartner aan de andere kant van de lijn. Geluid is subjectief en Cisco kan de prestaties van geen enkele headset of telefoonhoorn garanderen. Van enkele van de headsets en telefoonhoorns op de sites in de volgende lijst is echter bekend dat deze goed werken met Cisco IP-telefoons.

Uiteindelijk blijft het echter de verantwoordelijkheid van de klant om deze apparatuur in de eigen omgeving te testen en te bepalen of de prestaties naar wens zijn.

Zie voor informatie over headsets:

<http://www.vxicorp.com/cisco>

<http://www.plantronics.com/cisco>

Een overzicht van de telefoon

De Cisco IP-telefoon 7911G is een volwaardige telefoon voor het voeren van gesprekken via het netwerk waarop uw computer is aangesloten. U kunt telefoongesprekken starten en ontvangen, actieve gesprekken in de wachtstand plaatsen, gesprekken doorverbinden, conferentiegesprekken voeren, enzovoort.





Naast basisfuncties voor de afhandeling van gesprekken biedt de Cisco IP-telefoon 7911G gespecialiseerde of geavanceerde telefoonfuncties waarmee uw mogelijkheden worden vergroot. Afhankelijk van de configuratie ondersteunt de telefoon het volgende:

- Toegang tot netwerkgegevens en webservices.
- Telefoonfuncties en -services aanpassen via de webpagina Gebruikersopties.

Toetsen en hardware







In de volgende afbeelding wordt aangegeven welke toetsen en hardware aanwezig zijn op uw telefoon.







	Onderdeel	Beschrijving	Meer informatie
1	Telefoonscherm	Hierop worden telefoonfuncties weergegeven.	"Toepassingsmenu's" op pagina 11 en "Lijn- en gesprekspictogrammen" op pagina 12.
2	Cisco IP-telefoon-serie	Hier wordt aangegeven tot welke serie deze Cisco IP-telefoon behoort.	—
3	Sneltoetsen	Met elke sneltoets wordt een functie geactiveerd die op het telefoonscherm wordt weergegeven.	"Overzicht van sneltoetsen" op pagina 1.
4	Navigatietoets 	Hiermee kunt u door menuopties bladeren en opties markeren. Wanneer de hoorn op de haak ligt, worden hiermee uw snelkeuzetoetsen weergegeven.	"Toepassingsmenu's" op pagina 11 en "Snelkiesnummers" op pagina 25.
5	Toets voor het toepassingsmenu 	Hiermee wordt het toepassingsmenu weergegeven dat toegang biedt tot een voicemailstelsysteem, telefoonlogboeken en telefoonlijsten, instellingen en services.	"Toepassingsmenu's" op pagina 11.
6	Wachttoets 	Hiermee wordt het actieve gesprek in de wacht gezet, een gesprek in de wacht hervat, en geschakeld tussen een actief gesprek en een gesprek in de wacht.	"De functies Wacht en Hervat gebruiken" op pagina 17.
7	Telefoontoetsen	Hiermee kunt u telefoonnummers kiezen, letters invoeren en menuopties kiezen.	"Basisfuncties voor de afhandeling van gesprekken" op pagina 13.
8	Volumetoets 	Hiermee bepaalt u het volume van de hoorn, headset, luidspreker en beltoon.	"De hoorn, headset en luidspreker gebruiken" op pagina 33.
9	Hoorn met indicatielampje	Met het indicatielampje op de hoorn wordt aangegeven of er een gesprek binnenkomt of een nieuw voicemailbericht is ingesproken.	"Voicemailberichten openen" op pagina 40.
10	Standaard	Hiermee kan de telefoon onder de gewenste hoek op een bureau of tafel worden geplaatst.	—

Toepassingsmenu's

Gebruik het toepassingsmenu om toegang te krijgen tot telefoonfuncties.

Actie	Handeling
De toepassingsmenu's openen	Druk op  om een lijst met toepassingen weer te geven: Berichten, Telefoonlijst, Instellingen en Services.
Door een lijst of menu bladeren	Druk op  .
Een menuoptie selecteren	Druk op  om een menuonderdeel te markeren en druk vervolgens op Kies .  U kunt ook op het toetsenblok op het nummer drukken dat overeenkomt met het nummer voor de menuoptie.
Eén niveau teruggaan in een menu	Druk op Terug . Als u vanuit het eerste niveau van een menu op Terug drukt, wordt het menu gesloten.
Een menu sluiten (en terugkeren naar het toepassingsmenu)	Druk op Terug tot het menu wordt gesloten of druk op  .
Het toepassingsmenu sluiten	Druk op  of Terug .



Opmerking Wanneer u op  drukt, wordt de LED groen. Deze blijft branden terwijl u de toepassingsmenu's gebruikt. Wanneer u een toepassing verlaat zonder op  of **Terug** te drukken (bijvoorbeeld om een nieuw gesprek te beantwoorden), kan dit invloed hebben op het telefoonscherm, maar de toets  blijft groen. Als u nogmaals op  drukt, wordt de toepassing hervat op het punt van onderbreking.

Verschillen tussen lijnen en gesprekken

De volgende beschrijvingen dienen ertoe om eventuele verwarring over lijnen en gesprekken te voorkomen:

- Lijnen: elke lijn correspondeert met een telefoonnummer (of toestelnummer) waarop anderen u kunnen bellen. De telefoon kan één lijn ondersteunen.
- Gesprekken: elke lijn kan meerdere gesprekken ondersteunen. Standaard ondersteunt de telefoon maximaal zes verbonden gesprekken, maar de systeembeheerder kan dit aantal aanpassen, afhankelijk van uw wensen. Er kan altijd maar één gesprek actief zijn. Andere gesprekken worden automatisch in de wacht gezet.

Lijn- en gesprekspictogrammen

Op het telefoonscherm worden pictogrammen weergegeven waarmee u de status van gesprekken en lijnen kunt bepalen (hoorn op de haak, in de wacht, binnenkomend, verbonden, enzovoort).

Pictogram	Gespreks- of lijnstatus	Beschrijving
	Lijn op de haak	Er is geen gespreksactiviteit op deze lijn.
	Lijn van de haak	U kiest een nummer of er is een uitgaande gespreksoproep.
	Verbonden gesprek	U hebt verbinding met de andere partij.
	Gespreksoproep	Er komt een gesprek binnen op uw lijn.
	Gesprek in de wacht	Dit gesprek is door u in de wacht gezet. Zie "De functies Wacht en Hervat gebruiken" op pagina 17.
	Extern in gebruik	Een andere telefoon die de lijn met u deelt, heeft een verbonden gesprek. Zie "Gedeelde lijnen" op pagina 27.
	Geverifieerd gesprek	Zie "Beveiligde gesprekken voeren en ontvangen" op pagina 30.
	Gecodeerd gesprek	Zie "Beveiligde gesprekken voeren en ontvangen" op pagina 30.

Functiebeschikbaarheid

Hoe de Cisco IP-telefoon werkt en welke functies voor u beschikbaar zijn, is afhankelijk van de wijze waarop het team voor telefoonondersteuning van uw bedrijf het telefoonsysteem heeft geconfigureerd. Mogelijk zijn sommige van de functies die in deze handleiding worden beschreven niet voor u beschikbaar of werken deze anders in uw versie van Cisco CallManager. Neem voor vragen over de werking of beschikbaarheid van functies contact op met de ondersteuningsdesk of systeembeheerder.



Basisfuncties voor de afhandeling van gesprekken

Dit gedeelte bevat informatie over basisfuncties voor de afhandeling van gesprekken, zoals het tot stand brengen, beantwoorden en doorverbinden van gesprekken.

Een gesprek tot stand brengen: basisopties

In dit gedeelte worden enkele eenvoudige methoden voor het tot stand brengen van een gesprek met uw Cisco IP-telefoon beschreven.

Actie	Handeling	Meer informatie
Een gesprek tot stand brengen	Neem de hoorn van de haak en kies het nummer.	"Een overzicht van de telefoon" op pagina 9.
Vooraf kiezen (met de hoorn op de haak en zonder kiestoon kiezen)	<p>Voer een van de volgende handelingen uit:</p> <ul style="list-style-type: none"> • Druk op  om de lijst met snelkeuzenummers weer te geven en kies er een. • Gebruik het toetsenblok om een telefoonnummer op te geven. <p>Opmerking Wanneer u met de hoorn op de haak een nummer kiest, worden op de telefoon overeenkomende nummers uit het logboek Gevoerde gesprekken weergegeven. Selecteer het nummer dat u wilt kiezen.</p> <p>Voer vervolgens een van de volgende handelingen uit:</p> <ul style="list-style-type: none"> • Neem de hoorn van de haak. • Druk op Kies. 	"Gesprekslogboeken en telefoonlijsten gebruiken" op pagina 37.
Met de hoorn op de haak kiezen (zonder kiestoon)	Druk op Nieuw en kies het nummer.	—
Een nummer opnieuw kiezen	Druk op Herhaal .	—



Actie	Handeling	Meer informatie
Een gesprek tot stand brengen terwijl een ander gesprek actief is	<ol style="list-style-type: none"> 1. Druk op . 2. Druk op Nieuw gesprek. 3. Geef een nummer op. 	"De functies Wacht en Hervat gebruiken " op pagina 17.
Een nummer kiezen uit een gesprekslogboek	<ol style="list-style-type: none"> 1. Druk op  en selecteer Telefoonlijsten > Gemiste gesprekken, Ontvangen gesprekken of Gevoerde gesprekken. 2. Blader naar het gewenste nummer en druk op Kies. 	"Gesprekslogboeken gebruiken" op pagina 37.



Tip

Als u een fout maakt tijdens het invoeren van een telefoonnummer, kunt u op << drukken om een of meer cijfers te wissen. Druk op **Annul** of leg de hoorn op de haak om de kiespoging af te sluiten.

Een gesprek tot stand brengen: aanvullende opties

U kunt gesprekken tot stand brengen met speciale functies en services die mogelijk beschikbaar zijn op uw telefoon. Neem voor meer informatie over deze aanvullende opties contact op met uw systeembeheerder.

Actie	Handeling	Meer informatie
Een snelkiesnummer gebruiken	<p>Voer een van de volgende handelingen uit:</p> <ul style="list-style-type: none"> • Druk op  om een nummer uit de lijst met snelkiesnummers te kiezen en druk vervolgens op Kies. • Druk op  en selecteer Telefoonlijsten > Snelkeuzetoetsen. Selecteer het snelkeuzenummer en druk op Kies. • Gebruik de functie Verkort kiezen. 	"Snelkiesnummers" op pagina 25.
Een nummer kiezen uit een bedrijfstelefoonlijst op de telefoon	<ol style="list-style-type: none"> 1. Druk op  en selecteer Telefoonlijsten > Bedrijfstelefoonlijst (de naam kan afwijken). 2. Gebruik het toetsenblok om een naam op te geven. 3. Druk op Zoeken. 4. Als u wilt bellen vanuit een nummer in de lijst, bladert u naar dit nummer en neemt u de hoorn van de haak. 	"Gesprekslogboeken en telefoonlijsten gebruiken" op pagina 37.

Actie	Handeling	Meer informatie
Een nummer uit een bedrijfstelefoonlijst op de computer kiezen met Cisco WebDialer	<ol style="list-style-type: none"> 1. Open een webbrowser en ga naar een bedrijfstelefoonlijst die geschikt is voor WebDialer. 2. Klik op het nummer dat u wilt bellen. 	<i>Uw Cisco IP-telefoon aanpassen via internet:</i> http://www.cisco.com/univercd/cc/td/doc/product/voice/c_ipphon/index.htm
De Cisco-functie TrgBlln gebruiken om een bericht te ontvangen wanneer een bezet of overgaand toestel weer beschikbaar is	<ol style="list-style-type: none"> 1. Druk op TrgBlln als u de bezet- of beltoon hoort. 2. Leg de hoorn op de haak. U hoort een geluidssignaal en er wordt een bericht weergegeven als het toestel weer beschikbaar is. 3. Probeer opnieuw een gesprek tot stand te brengen. 	Uw systeembeheerder.
Een gesprek met prioriteit (voorrang) voeren	Geef het MLPP-toegangsnummer (Multilevel Precedence and Preemption) en een telefoonnummer op.	"Voorrang geven aan belangrijke gesprekken" op pagina 31.
Bellen vanuit een PAB-item (persoonlijk adresboek)	<ol style="list-style-type: none"> 1. Druk op  en selecteer Telefoonlijsten > PAB-service (de exacte naam kan afwijken). 2. Markeer een vermelding in de lijst en neem de hoorn van de haak. 	"Uw telefoon aanpassen via internet" op pagina 41.
Een gesprek voeren met een facturerings- of traceercode	<ol style="list-style-type: none"> 1. Kies een nummer. 2. Geef na de pieptoon een CMC- of FAC-code op. 	Uw systeembeheerder.
Een gesprek voeren met uw profiel voor Cisco Toestelmobiliteit	<ol style="list-style-type: none"> 1. Druk op  en kies Services > Service Toestelmobiliteit (de naam kan afwijken). 2. Geef aanmeldingsgegevens op. 	"De Cisco-service Toestelmobiliteit gebruiken" op pagina 32.

Een gesprek beantwoorden

Neem de hoorn van de haak om een gesprek te beantwoorden. Zie de onderstaande tabel voor meer opties.

Actie	Handeling	Meer informatie
Overschakelen van een actief gesprek om een nieuw gesprek te beantwoorden	Druk op Beantwoorden .	"De functies Wacht en Hervat gebruiken" op pagina 17.
Een gesprek beantwoorden met de functie Wachtend gesprek	Druk op Beantwoorden .	"De functies Wacht en Hervat gebruiken" op pagina 17.
Een gesprek direct doorsturen naar uw voicemailstelsel	Druk op dOml .	"Voicemailberichten openen" op pagina 40.
Binnenkomende gesprekken automatisch doorverbinden	Gebruik de functie Automatisch beantwoorden.	"Automatisch beantwoorden gebruiken" op pagina 34.
Een geparkeerd gesprek terugnemen op een andere telefoon	Gebruik de functie Gesprek parkeren.	"Geparkeerde gesprekken opslaan en terugnemen" op pagina 29.
Met uw telefoon een gesprek beantwoorden dat ergens anders binnenkomt	Gebruik de functie Gesprek opnemen.	"Omgeleide gesprekken beantwoorden met de telefoon" op pagina 26.
Een gesprek met prioriteit beantwoorden	Beëindig het huidige gesprek (door op Einde te drukken) en druk vervolgens op Beantwoorden .	"Voorrang geven aan belangrijke gesprekken" op pagina 31.



Een gesprek beëindigen

Verbreek de verbinding als u een gesprek wilt beëindigen. De volgende tabel bevat meer informatie.



Actie	Handeling
Ophangen als u de hoorn gebruikt	Plaats de hoorn terug op de haak of druk op Einde .
Ophangen als u naar een gesprek luistert (met de luidspreker)	Druk op Einde .
Eén gesprek beëindigen, maar een ander gesprek op dezelfde lijn behouden	Druk op Einde . Haal het gesprek zo nodig eerst uit de wacht.

De functies Wacht en Hervat gebruiken

Er kan altijd maar één gesprek actief zijn. De overige gesprekken moeten in de wacht worden gezet.

Actie	Handeling
Een gesprek in de wacht zetten	<ol style="list-style-type: none"> 1. Markeer het gesprek dat u in de wacht wilt zetten. 2. Druk op .
Een gesprek uit de wacht nemen	<ol style="list-style-type: none"> 1. Markeer het juiste gesprek. 2. Druk op .

Tips

- Als u een gesprek in de wacht zet, wordt meestal muziek of een pieptoon gegenereerd. Zet een conferentiegesprek daarom liever niet in de wacht.
- Een gesprek dat in de wacht staat, wordt aangeduid door het volgende pictogram: . Wanneer een gesprek in de wacht wordt gemarkeerd, gaat de toets Wacht  branden (rood). Wanneer een gesprek dat niet in de wacht staat wordt gemarkeerd en zich op de lijn andere gesprekken in de wacht bevinden, gaat de toets Wacht knipperen (rood).
- U kunt maximaal zes gesprekken in de wacht zetten, afhankelijk van de configuratie die is ingesteld door uw systeembeheerder.

Schakelen tussen meerdere gesprekken

Op uw telefoon kunt u schakelen tussen meerdere gesprekken.

Actie	Handeling
Schakelen tussen verbonden gesprekken	<ol style="list-style-type: none"> 1. Markeer het gesprek waarnaar u wilt overschakelen. 2. Druk op . Het andere gesprek wordt automatisch in de wacht gezet.
Overschakelen van een actief gesprek om een binnenkomend gesprek te beantwoorden	Druk op Beantwoorden . Actieve gesprekken worden in de wacht gezet en het geselecteerde gesprek wordt hervat.

Meerdere gesprekken weergeven

Mogelijk kunt u gesprekken efficiënter afhandelen wanneer u begrijpt hoe meerdere gesprekken worden weergegeven op uw telefoon.

Op de telefoon worden gesprekken als volgt weergegeven voor de gemarkeerde lijn:

- Gesprekken met het hoogste voorrangsniveau en de langste duur worden boven aan de lijst weergegeven.
- Gesprekken van een vergelijkbaar type worden bij elkaar weergegeven. Gesprekken waaraan u hebt deelgenomen worden bijvoorbeeld boven in de lijst weergegeven terwijl gesprekken in de wacht als laatste worden weergegeven.

Gesprekken doorverbinden

U kunt een actief gesprek doorverbinden met een ander nummer. Het *doelnummer* is het nummer waarmee u het gesprek wilt doorverbinden.

Actie	Handeling
Een gesprek doorverbinden zonder met de ontvanger van het gesprek te spreken	<ol style="list-style-type: none">1. Druk tijdens het gesprek op Doorvb.2. Geef het nummer op waarnaar het gesprek moet worden doorverbonden.3. Druk nogmaals op Doorvb om de procedure te voltooien. U kunt ook op Einde drukken. <p>Opmerking Als doorverbinden met de hoorn op de haak mogelijk is met uw telefoon, kunt u de procedure ook voltooien door de hoorn op de haak te leggen.</p>
Met de ontvanger van het gesprek spreken voordat u het gesprek doorverbindt (aangekondigd doorverbinden)	<ol style="list-style-type: none">1. Druk tijdens het gesprek op Doorvb.2. Geef het nummer op waarnaar het gesprek moet worden doorverbonden.3. Wacht tot de ontvanger van het gesprek antwoordt.4. Druk nogmaals op Doorvb om de procedure te voltooien. U kunt ook op Einde drukken. <p>Opmerking Als doorverbinden met de hoorn op de haak mogelijk is met uw telefoon, kunt u de procedure ook voltooien door de hoorn op de haak te leggen.</p>



Actie	Handeling
Twee huidige gesprekken naar elkaar doorverbinden (direct doorverbinden) zonder op de lijn te blijven	<ol style="list-style-type: none"> 1. Blader naar de gesprekken op de lijn. 2. Druk op Kies. 3. Herhaal dit voor het tweede gesprek. 4. Druk op DirDrvb terwijl een van de geselecteerde gesprekken is gemarkeerd. Als u DirDrvb wilt weergeven, moet u mogelijk op meer drukken. <p>De twee gesprekken worden met elkaar verbonden en uw verbinding met het gesprek wordt verbroken.</p> <p>Opmerking Als u op de lijn wilt blijven met de bellers, drukt u op Samenv.</p>
Een gesprek omleiden naar uw voicemailstelsysteem	Druk op dOml . Het gesprek wordt rechtstreeks doorgeschakeld naar de meldtekst van uw voicemailstelsysteem. U kunt met dOml gespreksoproepen, actieve gesprekken en gesprekken in de wacht omleiden.

Tips

- Als doorverbinden met de hoorn op de haak mogelijk is met uw telefoon, kunt u ophangen om het gesprek te voltooien of op **Doorvb** drukken en vervolgens ophangen.
- Als dit *niet* mogelijk is met uw telefoon, wordt het gesprek weer in de wacht gezet wanneer u ophangt zonder op **Doorvb** te drukken.
- U kunt de functie **Doorvb** niet gebruiken om een gesprek in de wacht door te schakelen. Druk nogmaals op  om het gesprek uit de wacht te halen voordat u het doorverbindt.

Alle gesprekken doorschakelen naar een ander nummer

Met de functie Alle gesprekken doorschakelen kunt u alle binnenkomende gesprekken omleiden naar een ander nummer.

Actie	Handeling
Het doorschakelen van gesprekken instellen op uw lijn	Druk op Dschak en voer een doeltelefoonnummer in.
Het doorschakelen van gesprekken annuleren op uw lijn	Druk op Dschak .
Controleren of het doorschakelen van gesprekken is ingeschakeld op uw lijn	Controleer het volgende: <ul style="list-style-type: none">• Knipperende pictogrammen voor het doorschakelen van gesprekken   worden achter elkaar weergegeven naast uw telefoonnummer.• De tekst 'Doorgeschakeld nr' en het doelnummer worden weergegeven op de statusregel.
Doorschakelen van gesprekken extern instellen of annuleren	<ol style="list-style-type: none">1. Meld u aan bij de webpagina Gebruikersopties.2. Kies Alle gesprekken doorschakelen.3. Kies uw telefoonnummer.4. Geef op of gesprekken moeten worden omgeleid naar een voicemailstelsel of een ander nummer.

Tips

- Als de functie voor het doorschakelen van gesprekken is ingeschakeld op een telefoon met gedeelde lijnen, worden alle gesprekken op de gedeelde lijnen doorgeschakeld.
- Typ het nummer waarnaar u de gesprekken wilt doorschakelen op dezelfde manier als wanneer u het op uw telefoon kiest. Voeg indien nodig een toegangscode voor een buitenlijn of het netnummer toe.
- U kunt uw gesprekken doorschakelen naar een traditionele analoge telefoon of naar een andere IP-telefoon. De functie voor het doorschakelen van gesprekken kan echter door de systeembeheerder worden beperkt tot telefoonnummers binnen het bedrijf.
- Uw systeembeheerder kan voorwaarden voor het doorschakelen van gesprekken voor uw telefoonlijn wijzigen.

Conferentiegesprekken voeren

Met de Cisco IP-telefoon kunt u drie of meer mensen laten deelnemen aan hetzelfde telefoongesprek en zo een conferentiegesprek tot stand brengen.

Verschillende typen conferentiegesprekken

Er zijn twee typen conferentiegesprekken: een standaardconferentiegesprek en een Meet-Me-conferentiegesprek.

Standaardconferentiegesprekken

U kunt een standaardconferentiegesprek op verschillende manieren opzetten, afhankelijk van uw behoeften en de beschikbare sneltoetsen op de telefoon:

- **Confrn**: met deze sneltoets kunt u een standaardconferentiegesprek tot stand brengen door elke deelnemer te bellen. Standaardconferentiegesprekken zijn standaard beschikbaar op de meeste telefoons.
- **Samenv**: met deze sneltoets kunt u een standaardconferentiegesprek tot stand brengen door verschillende gesprekken op één lijn samen te voegen.
- **cInbrkn**: met deze sneltoets kunt u zelf inbreken in een bestaand gesprek op een gedeelde lijn en van het gesprek een standaardconferentiegesprek maken. Deze functie is alleen beschikbaar op telefoons die gedeelde lijnen gebruiken.

Zie "Een standaardconferentiegesprek starten of u bij een standaardconferentiegesprek aansluiten" op pagina 22 voor aanvullende instructies.

Meet-Me-conferentiegesprekken

U kunt een Meet-Me-conferentie maken door op de aangegeven tijd het Meet-Me-telefoonnummer te bellen.

Zie "Een Meet-Me-conferentiegesprek starten of hieraan deelnemen" op pagina 24 voor aanvullende instructies.

Een standaardconferentiegesprek starten of u bij een standaardconferentiegesprek aansluiten

Bij een standaardconferentiegesprek kunnen ten minste drie mensen deelnemen aan hetzelfde gesprek.

Actie	Handeling
<ul style="list-style-type: none"> Een conferentiegesprek opzetten door deelnemers te bellen Nieuwe deelnemers toevoegen aan een bestaand conferentiegesprek 	<ol style="list-style-type: none"> Druk tijdens een actief gesprek op Confrn. (Het is mogelijk dat u op de sneltoets meer moet drukken om Confrn te zien.) Voer het telefoonnummer van de deelnemer in. Wacht tot de verbinding tot stand is gebracht. Druk nogmaals op Confrn om de deelnemer toe te voegen aan het gesprek. Herhaal deze stappen om nog meer deelnemers toe te voegen.
<p>Een conferentiegesprek opzetten door twee of meer bestaande gesprekken samen te voegen</p>	<ol style="list-style-type: none"> Er moeten zich twee of meer gesprekken op één lijn bevinden. Markeer een gesprek dat u wilt toevoegen aan het conferentiegesprek. Druk op Kies. Voor het geselecteerde gesprek wordt het pictogram  weergegeven. Herhaal dit proces voor elk gesprek dat u wilt toevoegen. Druk vanuit een van de geselecteerde gesprekken op Samenv. (Het is mogelijk dat u op de sneltoets meer moet drukken om Samenv te zien.) <p>Opmerking Het actieve gesprek wordt automatisch geselecteerd.</p>
<p>Deelnemen aan een conferentiegesprek</p>	<p>Neem de telefoon op wanneer die overgaat.</p>
<p>Een conferentiegesprek opzetten door in te breken op een gebelde lijn die wordt gedeeld</p>	<p>Markeer een gesprek op een gedeelde lijn en druk op cInbrkn. (Het is mogelijk dat u op de sneltoets meer moet drukken om cInbrkn weer te geven.)</p> <p>Zie "Een gedeelde lijn gebruiken" op pagina 27.</p>

Actie	Handeling
Een lijst weergeven van de deelnemers aan een conferentiegesprek	<ol style="list-style-type: none"> 1. Markeer een actief conferentiegesprek. 2. Druk op Conflst. <p>De deelnemers worden weergegeven in de volgorde waarin ze zich hebben aangesloten bij het conferentiegesprek. Degenen die het laatst zijn toegevoegd, staan boven aan de lijst.</p>
De lijst met deelnemers bijwerken	Druk op Bijwrk terwijl de lijst met deelnemers wordt weergegeven.
Kijken wie het conferentiegesprek heeft gestart	Zoek in de lijst met deelnemers aan het conferentiegesprek de persoon die onder aan de lijst staat met een sterretje (*) naast zijn/haar naam.
De laatste deelnemer die is toegevoegd aan het conferentiegesprek verwijderen	<p>Druk op Verwdr.</p> <p>U kunt alleen deelnemers verwijderen als u het conferentiegesprek hebt gestart.</p>
Een deelnemer uit een conferentiegesprek verwijderen	<ol style="list-style-type: none"> 1. Markeer de naam van de deelnemer. 2. Druk op Verwijderen. <p>U kunt deelnemers alleen verwijderen als u het conferentiegesprek hebt gestart.</p>
Uw deelname aan een conferentiegesprek beëindigen	Leg de hoorn op de haak of druk op Einde.

Tips

- U kunt alleen gesprekken op dezelfde lijn toevoegen aan een conferentiegesprek. Wanneer gesprekken zich op een andere lijn bevinden, verbindt u deze door naar één lijn voordat u **Confrn** of **Samenv** gebruikt.
- Afhankelijk van de configuratie van de telefoon kan het conferentiegesprek worden beëindigd wanneer u het gesprek verlaat nadat u het tot stand hebt gebracht. U kunt dit voorkomen door het conferentiegesprek door te verbinden voordat u ophangt.

Een Meet-Me-conferentiegesprek starten of hieraan deelnemen

Met Meet-Me-conferenties kunt u een conferentiegesprek starten of hieraan deelnemen door het inbelnummer te kiezen.

Actie	Handeling
Een Meet-Me-conferentie starten	<ol style="list-style-type: none"><li data-bbox="417 334 1180 358">1. Vraag uw systeembeheerder om een Meet-Me-telefoonnummer.<li data-bbox="417 375 874 399">2. Geef dit nummer aan de deelnemers.<li data-bbox="417 415 1210 472">3. Wanneer u de vergadering wilt starten, haalt u de hoorn van de haak om een kiestoon op te roepen. Druk vervolgens op MeetMe.<li data-bbox="417 488 827 513">4. Kies het Meet-Me-inbelnummer. <p data-bbox="458 529 1116 586">Deelnemers kunnen nu inbellen om deel te nemen aan het conferentiegesprek.</p> <p data-bbox="417 602 1180 659">Opmerking Deelnemers horen een bezettoon als ze inbellen voordat de organisator zich heeft gemeld.</p>
Deelnemen aan een Meet-Me-conferentie	<p data-bbox="417 670 1204 727">Bel het Meet-Me-inbelnummer dat u hebt gekregen van de organisator van de conferentie.</p> <p data-bbox="417 743 1180 800">Opmerking Deelnemers horen een bezettoon als ze inbellen voordat de organisator zich heeft gemeld.</p>
Een Meet-Me-conferentie beëindigen	<p data-bbox="417 813 807 837">Alle deelnemers moeten ophangen.</p> <p data-bbox="417 854 1204 911">Het conferentiegesprek wordt niet automatisch beëindigd wanneer de organisator de verbinding verbreekt.</p>

Geavanceerde functies voor de afhandeling van gesprekken

Geavanceerde functies voor de afhandeling van gesprekken zijn speciale functies die door de systeembeheerder op de telefoon kunnen worden geconfigureerd, afhankelijk van uw behoeften en uw werkomgeving.

Snelkiesnummers



U kunt een snelkiescode invoeren of een telefoonschermonderdeel selecteren om een nummer te kiezen. Afhankelijk van de configuratie ondersteunt de telefoon meerdere functies voor snelkiezen:

- Snelkeuzetoetsen
- Verkort kiezen
- Snelkiesnummers



Opmerking

- Als u snelkiesnummers en de functie Verkort kiezen wilt instellen, moet u de webpagina Gebruikersopties kunnen openen. Zie "Aanmelden bij de webpagina Gebruikersopties" op pagina 41.
- Als u snelkiesnummers wilt instellen, moet u toegang hebben tot de functie Personal Directory. Zie "Uw telefoon aanpassen via internet" op pagina 41.
- De systeembeheerder kan functies voor snelkiezen ook voor u configureren.

Actie	Handeling
Snelkeuzetoetsen gebruiken	<ol style="list-style-type: none"> 1. Stel snelkiesnummers in. Zie "Uw telefoon aanpassen via internet" op pagina 41. 2. Als u een gesprek wilt voeren, drukt u op  of op  en selecteert u Telefoonlijsten > Snelkeuzetoetsen.
Verkort kiezen gebruiken	<ol style="list-style-type: none"> 1. Stel codes voor Verkort kiezen in. Zie "Uw telefoon aanpassen via internet" op pagina 41. 2. Als u een gesprek wilt voeren, geeft u de code voor Verkort kiezen op en drukt u op KortKies.
Snelkiesnummers gebruiken	<ol style="list-style-type: none"> 1. Maak een item in het persoonlijke adresboek en wijs hieraan een snelkiescode toe. Zie "Uw telefoon aanpassen via internet" op pagina 41. 2. Als u een gesprek wilt voeren, opent u de service voor snelkiesnummers op de telefoon.

Omgeleide gesprekken beantwoorden met de telefoon

Met de functie Gesprek opnemen kunt u een gesprek dat binnenkomt op de telefoon van een collega beantwoorden door het gesprek om te leiden naar uw eigen telefoon. U kunt Gesprek opnemen gebruiken wanneer u collega's hebt die eveneens gesprekken afhandelen.

Actie	Handeling
Een gesprek beantwoorden dat binnenkomt op een ander toestel binnen uw groep	<ol style="list-style-type: none">1. Voer een van de volgende handelingen uit:<ul style="list-style-type: none">• Als de sneltoets Opnemen beschikbaar is, drukt u hierop.• Als de sneltoets Opnemen niet beschikbaar is, neemt u de hoorn van de haak om deze weer te geven. Druk vervolgens op Opnemen.• Als de telefoon de functie voor automatisch opnemen ondersteunt, hebt u nu contact met de beller.2. Als de telefoon overgaat, drukt u op Beantwoorden.
Een gesprek beantwoorden dat binnenkomt op een ander toestel buiten uw groep	<ol style="list-style-type: none">1. Voer een van de volgende handelingen uit:<ul style="list-style-type: none">• Als de sneltoets GOpn beschikbaar is, drukt u hierop.• Als de sneltoets GOpn niet beschikbaar is, neemt u de hoorn van de haak om deze weer te geven. Druk vervolgens op GOpn.2. Geef de code voor het opnemen van groepen op. Als de telefoon de functie voor automatisch opnemen ondersteunt, hebt u nu contact met de beller.3. Als de telefoon overgaat, drukt u op Beantwoorden.
Een gesprek beantwoorden dat binnenkomt op een ander toestel in uw groep of in een gekoppelde groep	<ol style="list-style-type: none">1. Voer een van de volgende handelingen uit:<ul style="list-style-type: none">• Als de sneltoets AOpn beschikbaar is, drukt u hierop.• Als de sneltoets AOpn niet beschikbaar is, neemt u de hoorn van de haak om deze weer te geven. Druk vervolgens op AOpn.<p>Als de telefoon de functie voor automatisch opnemen ondersteunt, hebt u nu contact met de beller.</p>2. Als de telefoon overgaat, drukt u op Beantwoorden.

Tips

- Wanneer u op **Opnemen** en **GOpn** drukt, wordt u verbonden met het gesprek dat het eerste binnenkwam.
- Wanneer u op **AOpn** drukt, wordt u verbonden met het gesprek met de hoogste prioriteit in de opnamegroep.

Een gedeelde lijn gebruiken

Uw systeembeheerder kan u vragen een gedeelde lijn te gebruiken wanneer u:

- meerdere telefoons hebt en één telefoonnummer wilt;
- taken voor het afhandelen van gesprekken deelt met collega's;
- gesprekken afhandelt namens een manager.

Gedeelde lijnen

Het pictogram Extern in gebruik

Het pictogram Extern in gebruik  wordt weergegeven wanneer een telefoon die de lijn met u deelt een verbonden gesprek heeft. U kunt gewoon gesprekken voeren en ontvangen op de gedeelde lijn, ook wanneer het pictogram Extern in gebruik verschijnt.

Gespreksinformatie delen en inbreken

Wanneer telefoons een lijn delen, wordt op beide telefoons informatie weergegeven over gesprekken die worden gevoerd en ontvangen op de gedeelde lijn. Dit kan bijvoorbeeld de ID van de beller zijn en de duur van het gesprek (zie het gedeelte Privacy voor uitzonderingen).

Wanneer er op deze manier informatie wordt weergegeven, kunnen u en uw collega's die een lijn delen zichzelf aan gesprekken toevoegen met **Inbrkn** of **clnbrkn**. Zie "Inbreken in een gesprek op een gedeelde lijn" op pagina 28.

Privacy

Als u niet wilt dat collega's die een lijn met u delen informatie over uw gesprekken te zien krijgen, schakelt u de privacyfunctie in. Als u dit doet, kunnen collega's bovendien niet inbreken in uw gesprekken. Zie "Voorkomen dat anderen een gesprek op een gedeelde lijn kunnen zien of hieraan kunnen deelnemen" op pagina 29.



Opmerking

Het maximumaantal gesprekken dat door een gedeelde lijn wordt ondersteund, kan per telefoon verschillen.

Inbreken in een gesprek op een gedeelde lijn

Afhankelijk van de configuratie van uw telefoon kunt u inbreken in een bestaand gesprek op een gedeelde lijn met de functie Inbreken of cInbreken.



Actie	Handeling
Controleren of de gedeelde lijn wordt gebruikt	Controleer of het pictogram Extern in gebruik  wordt weergegeven.
Inbreken in een gesprek op een gedeelde lijn met de sneltoets Inbrkn	<ol style="list-style-type: none">1. Markeer een gesprek dat extern in gebruik is.2. Druk op Inbrkn. (Het is mogelijk dat u op de sneltoets meer moet drukken om Inbrkn weer te geven.) <p>De andere deelnemers horen een pieptoon die uw aanwezigheid kenbaar maakt.</p>
Inbreken in een gesprek op een gedeelde lijn met de sneltoets cInbrkn	<ol style="list-style-type: none">1. Markeer een gesprek dat extern in gebruik is.2. Druk op cInbrkn. (Het is mogelijk dat u op de sneltoets meer moet drukken om cInbrkn weer te geven.) <p>De andere deelnemers horen een toon en een korte geluidsonderbreking, en de gespreksinformatie op het scherm van de telefoon wordt gewijzigd.</p>
Nieuwe deelnemers aan een conferentiegesprek toevoegen aan een gesprek waarin u hebt ingebroken	Breek in het gesprek in met de functie cInbrkn , indien beschikbaar. In tegenstelling tot de functie Inbreken wordt het gesprek met cInbreken omgezet in een standaardconferentiegesprek waaraan u nieuwe deelnemers kunt toevoegen. Zie "Conferentiegesprekken voeren" op pagina 21.
Een gesprek verlaten waarin is ingebroken	Leg de hoorn op de haak. Als u de verbinding verbreekt nadat u de functie Inbreken hebt gebruikt, horen de overige deelnemers een geluidssignaal ten teken dat de verbinding is verbroken, waarna het oorspronkelijke gesprek doorgaat. Als u de verbinding verbreekt nadat u de functie cInbrkn hebt gebruikt, blijft het gesprek een conferentiegesprek (mits er ten minste drie deelnemers op de lijn overblijven).

Tips

- Als voor een telefoon met een gedeelde lijn de functie Privacy is ingeschakeld, worden gespreksgegevens en sneltoetsen voor inbreken niet weergegeven op de andere telefoons die de lijn delen.
- Uw verbinding met een gesprek waaraan u hebt deelgenomen via de functie **Inbreken** wordt verbroken als het gesprek in de wacht wordt geplaatst, wordt doorverbonden of wordt omgezet in een conferentiegesprek.

Voorkomen dat anderen een gesprek op een gedeelde lijn kunnen zien of hieraan kunnen deelnemen

Als u een telefoonlijn deelt, kunt u met de functie Privacy voorkomen dat anderen inbreken in uw gesprekken of uw gesprekken kunnen weergegeven.

Actie	Handeling
Voorkomen dat anderen gesprekken op een gedeelde lijn kunnen bekijken of hierin kunnen inbreken	<ol style="list-style-type: none"> 1. Druk op meer > Privé. 2. Als de functie Privacy is ingeschakeld, wordt het pictogram  weergegeven en wordt de tekst 'Privé' weergegeven.
Toestaan dat anderen gesprekken op een gedeelde lijn kunnen zien of hierin kunnen inbreken	<ol style="list-style-type: none"> 1. Druk op meer > Privé. 2. Als de functie Privacy is uitgeschakeld, wordt het pictogram  weergegeven.

Tips

- Als de privacyfunctie is ingeschakeld op de telefoon die de lijn met u deelt, kunt u gewoon gesprekken voeren en ontvangen met de gedeelde lijn.
- De privacyfunctie is van toepassing op alle gedeelde lijnen op uw telefoon. Als u meerdere gedeelde lijnen hebt en de functie Privacy is ingeschakeld, kunnen collega's dus op geen van de gedeelde lijnen gesprekken bekijken of in gesprekken inbreken.

Geparkeerde gesprekken opslaan en terugnemen

U kunt een gesprek parkeren als u het wilt opslaan zodat u of iemand anders het gesprek kan terugnemen vanaf een andere telefoon in het Cisco CallManager-systeem (bijvoorbeeld een telefoon op het bureau van een collega of in een vergaderruimte).

Actie	Handeling
Een actief gesprek opslaan met Gesprek parkeren	<ol style="list-style-type: none"> 1. Druk tijdens het gesprek op Park. (Het is mogelijk dat u op de sneltoets meer moet drukken om Park te zien.) 2. Noteer het parkeernummer dat wordt weergegeven. 3. Leg de hoorn op de haak.
Een geparkeerd gesprek terugnemen	Voer het parkeernummer in op de gewenste Cisco IP-telefoon in uw netwerk om verbinding te maken met het gesprek.



Opmerking



Een gesprek blijft slechts een beperkte tijd geparkeerd en gaat daarna opnieuw over op het oorspronkelijke nummer. Neem voor meer informatie contact op met de systeembeheerder.

Beveiligde gesprekken voeren en ontvangen

Of uw telefoon het voeren en ontvangen van beveiligde gesprekken ondersteunt, hangt af van de wijze waarop de systeembeheerder uw telefoonsysteem heeft geconfigureerd.

Uw telefoon ondersteunt de volgende typen gesprekken:

- *Geverifieerd* gesprek: de identiteit van alle telefoons die deelnemen aan het gesprek is vastgesteld.
- *Gecodeerd* gesprek: de telefoon ontvangt en verzendt gecodeerde geluidsgegevens (uw gesprek) binnen het Cisco IP-netwerk. Gecodeerde gesprekken worden ook geverifieerd.
- *Niet-beveiligd* gesprek: deze beveiligingsfuncties worden niet ondersteund door ten minste een van de deelnemende telefoons of door de verbinding, of de telefoons kunnen niet worden geverifieerd.

Actie	Handeling
Het beveiligingsniveau van een gesprek controleren	Kijk of u rechtsboven in het gebied voor de gespreksactiviteit, rechts van de timer voor de duur van het gesprek, een van de volgende beveiligingspictogrammen ziet:  Geverifieerd gesprek  Gecodeerd gesprek Als het gesprek niet beveiligd is, wordt er geen beveiligingspictogram weergegeven.
Vaststellen of in uw bedrijf beveiligde gesprekken kunnen worden gevoerd	Neem contact op met de systeembeheerder.



Opmerking Er zijn bepaalde interacties en beperkingen die van invloed zijn op de werking van de beveiligingsfuncties op uw telefoon. Neem voor meer informatie contact op met de systeembeheerder.

De oorsprong van ongewenste gesprekken achterhalen

Als u verdachte of ongewenste gesprekken ontvangt, kan de systeembeheerder de functie voor identificatie van ongewenste gesprekken (MCID - Malicious Call Identification) configureren op de telefoon. Met deze functie kunt u een actief gesprek identificeren als verdacht, waardoor een reeks geautomatiseerde tracerings- en waarschuwingsberichten wordt weergegeven.

Actie	Handeling
Uw systeembeheerder op de hoogte stellen wanneer u een verdacht of ongewenst gesprek ontvangt	Druk op MCID. U hoort een geluidssignaal en het bericht 'MCID gelukt' wordt weergegeven.

Voorrang geven aan belangrijke gesprekken

Het kan zijn dat u in bepaalde gespecialiseerde omgevingen (bijvoorbeeld in het leger of bij overheidsdiensten) dringende of belangrijke gesprekken moet voeren of ontvangen. Als u deze gespecialiseerde gespreksafhandeling nodig hebt, kan de systeembeheerder de functie MLPP (Multilevel Precedence and Preemption) configureren op de telefoon.

De termen Precedence en Preemption hebben de volgende betekenis:

- *Precedence of voorrang* geeft de prioriteit van een gesprek aan.
- *Preemption of beëindiging* is het beëindigen van een bestaand gesprek met een lagere prioriteit en het aannemen van een gesprek met een hogere prioriteit dat naar uw telefoon wordt verzonden.



Situatie	Handeling
U wilt een prioriteit (voorrangsniveau) kiezen voor een uitgaand gesprek.	Voor elk prioriteitsniveau bestaat een ander voorrangsniveau dat moet worden gebeld. Neem contact op met de systeembeheerder voor een lijst met voorrangsniveaus voor gesprekken.
U wilt een gesprek met prioriteit (voorrang) voeren.	Voer de MLPP-toegangscodes in (die u van de systeembeheerder hebt gekregen), gevolgd door het telefoonnummer.
U hoort een speciale beltoon (sneller dan normaal) of een speciaal signaal voor een wachtend gesprek.	U ontvangt een gesprek met prioriteit (voorrang). Het MLPP-pictogram op het scherm van de telefoon geeft het prioriteitsniveau van het gesprek aan.
U wilt het prioriteitsniveau van een gesprek weergeven.	<p>Kijk of u een prioriteitspictogram op het scherm van de telefoon ziet:</p> <ul style="list-style-type: none"> ■ Gesprek met prioriteit ▣ Gesprek met gemiddelde prioriteit (direct) ▤ Gesprek met hoge prioriteit (knipperen) ▥ Gesprek met de hoogste prioriteit (flash override) of executive override <p>Gesprekken met een hogere prioriteit worden boven in de lijst met gesprekken weergegeven. Als u geen MLPP-pictogram ziet, betreft het een normaal gesprek (routine).</p>
U wilt een gesprek met een hogere prioriteit accepteren.	Beantwoord het gesprek op de normale wijze. Beëindig zo nodig eerst een actief gesprek.
U hoort een ononderbroken signaal tijdens uw gesprek.	U of uw gesprekspartner ontvangt een gesprek waarvoor het huidige gesprek moet worden beëindigd. Hang meteen op om het gesprek met een hogere prioriteit te ontvangen.

Tips

- Als u een gesprek tot stand brengt of ontvangt waarvoor MLPP is ingeschakeld, hoort u speciale beltonen en signalen voor een wachtend gesprek. Deze verschillen van de standaardsignalen.
- Als u een ongeldige MLPP-toegangscode invoert, wordt u door een gesproken bericht attent gemaakt op de fout.

De Cisco-service Toestelmobiliteit gebruiken

Met de Cisco-service Toestelmobiliteit kunt u een Cisco IP-telefoon tijdelijk als uw eigen telefoon configureren. Wanneer u zich hebt aangemeld bij deze service, wordt uw gebruikersprofiel, inclusief uw telefoonlijnen, functies, ingestelde services en webinstellingen, overgenomen door de telefoon. Uw systeembeheerder moet Toestelmobiliteit voor u configureren.

Actie	Handeling
Aanmelden bij Toestelmobiliteit	<ol style="list-style-type: none">1. Druk op  en kies Services > Service Toestelmobiliteit (de naam kan afwijken).2. Selecteer een apparaatprofiel als hierom wordt gevraagd.3. Geef uw gebruiker-ID en PIN op. Deze krijgt u van uw systeembeheerder.4. Druk op Verzenden.
Afmelden bij Toestelmobiliteit	<ol style="list-style-type: none">1. Druk op  en kies Services > Service Toestelmobiliteit (de naam kan afwijken).2. Druk op Ja wanneer u wordt gevraagd of u zich wilt afmelden.

Tips

- Na een bepaalde tijd wordt u automatisch afgemeld. De systeembeheerder bepaalt na hoeveel tijd.
- Wanneer u wijzigingen doorvoert in uw profiel van Toestelmobiliteit (via de webpagina Gebruikersopties), worden deze toegepast wanneer u zich op een telefoon opnieuw aanmeldt bij Toestelmobiliteit.
- Instellingen die alleen kunnen worden beheerd op de telefoon, worden niet bijgehouden in uw profiel van Toestelmobiliteit.

De hoorn, headset en luidspreker gebruiken

De Cisco IP-telefoon 7911G bevat een luidspreker zodat u handsfree naar gesprekken kunt luisteren. U kunt de luidspreker alleen gebruiken om naar een gesprek te luisteren. Als u wilt spreken, moet u de hoorn van de haak nemen.

Actie	Handeling
De hoorn gebruiken	Neem de hoorn van de haak.
Via de luidspreker naar de andere partij luisteren	Druk op Monitor en leg de hoorn op de haak. U kunt naar het gesprek luisteren, maar u kunt niet deelnemen aan het gesprek.
De luidspreker uitschakelen en de hoorn gebruiken	Neem de hoorn van de haak of druk op MonUit .
De luidspreker uitschakelen en ophangen	Druk op Einde .
Een headset gebruiken	Verwijder de hoorn en sluit een headset aan op de aansluiting voor de hoorn.
Het volume voor een gesprek aanpassen	Druk tijdens een gesprek of na het oproepen van de kiestoon op de volumetoets. Afhankelijk van het gebruikte apparaat, past u op deze manier het volume voor de hoorn, luidspreker of headset aan. Druk op Opslaan als u het volumeniveau wilt behouden voor volgende gesprekken.



Opmerking

Als de systeembeheerder de luidspreker op uw telefoon heeft uitgeschakeld, zijn de sneltoetsen **Monitor** en **MonUit** niet beschikbaar. U moet de hoorn van de haak nemen als u gesprekken tot stand wilt brengen en naar gesprekken wilt luisteren.

Een headset aanschaffen

Zie "Informatie over headsets" op pagina 8 voor informatie over het aanschaffen van headsets. Afhankelijk van de aanbevelingen van de fabrikant van de headset is een externe versterker mogelijk vereist. Raadpleeg de productdocumentatie van de fabrikant van de headset voor meer informatie.

Automatisch beantwoorden gebruiken

Wanneer Automatisch beantwoorden is ingeschakeld, worden binnenkomende gesprekken automatisch beantwoord wanneer de telefoon enkele keren is overgegaan. De systeembeheerder configureert Automatisch beantwoorden om de luidspreker te gebruiken voor het beantwoorden van gesprekken. U kunt met de luidspreker echter alleen naar het gesprek luisteren. Als u de beller wilt spreken, moet u de hoorn van de haak nemen.

Telefooninstellingen gebruiken

U kunt de beltoon, het achtergrondbeeld en andere instellingen op de Cisco IP-telefoon aanpassen.



Beltonen en berichtindicators aanpassen

U kunt aanpassen hoe een inkomend bericht en een nieuw voicemailbericht worden aangekondigd op uw telefoon. Daarnaast kunt u het beltoonvolume voor uw telefoon aanpassen.

Actie	Handeling
De beltoon wijzigen	<ol style="list-style-type: none"> 1. Druk op  en selecteer Instellingen > Gebruikersvoorkeuren > Beltonen. 2. Druk op Kies om de lijst met beltonen weer te geven. Druk vervolgens nogmaals op Kies om een beltoon te kiezen. 3. Als u een voorbeeld wilt horen, drukt u op Speel. 4. Als u de beltoon wilt instellen, drukt u op Opslaan. In het andere geval drukt u op Annul.
Het belpatroon wijzigen (alleen knipperen, één signaal, alleen geluidssignaal, enzovoort)	<p>Meld u aan bij de webpagina Gebruikersopties (zie "Aanmelden bij de webpagina Gebruikersopties" op pagina 41).</p> <p>Opmerking Mogelijk hebt u pas toegang tot deze instelling als de systeembeheerder deze voor u heeft ingeschakeld.</p>
Het volume van de beltoon aanpassen	<p>Druk op de volumetoets terwijl de hoorn zich op de haak bevindt. Het nieuwe beltoonvolume wordt automatisch opgeslagen.</p>
De werking van het voicemaillampje op de hoorn wijzigen	<ol style="list-style-type: none"> 1. Meld u aan bij de webpagina Gebruikersopties (zie "Aanmelden bij de webpagina Gebruikersopties" op pagina 41). 2. Kies Instellingen voor voicemailberichten wijzigen. <p>Opmerking Doorgaans is het standaardbeleid dat bij een nieuw voicemailbericht het indicatielampje op de hoorn onderbroken gaat branden.</p>

Het telefoonscherm aanpassen

U kunt de kenmerken van het telefoonscherm aanpassen.



Actie	Handeling
De taal op het telefoonscherm wijzigen	Meld u aan bij de webpagina Gebruikersopties (zie "Aanmelden bij de webpagina Gebruikersopties" op pagina 41).
Het achtergrondbeeld wijzigen	<ol style="list-style-type: none"><li data-bbox="365 402 1210 467">1. Druk op  en kies Instellingen > Gebruikersvoorkeuren > Achtergrondbeelden.<li data-bbox="365 474 1210 516">2. Druk op  om door miniaturen van achtergrondbeelden te bladeren.<li data-bbox="365 522 1210 555">3. Druk op Kies om een beeld te kiezen.<li data-bbox="365 561 1210 594">4. Druk op Voorbeeld om het beeld weer te geven.<li data-bbox="365 600 1210 630">5. Druk op Opslaan of op Annul.

Gesprekslogboeken en telefoonlijsten gebruiken

In dit gedeelte wordt beschreven hoe u alle gesprekslogboeken en telefoonlijsten kunt gebruiken. Druk op  en selecteer **Telefoonlijsten** voor toegang tot beide functies.

Gesprekslogboeken gebruiken

Op de telefoon worden logboeken bijgehouden met de gesprekken die u hebt gemist, gevoerd en ontvangen.

Actie	Handeling
Uw gesprekslogboeken weergeven	Druk op  en kies Telefoonlijsten > Gemiste gesprekken, Gevoerde gesprekken of Ontvangen gesprekken . In elk logboek kunnen maximaal 100 records worden opgeslagen. Als u een niet-volledig weergegeven lijstvermelding wilt weergeven, markeert u deze en drukt u op KiezBew .
Uw gesprekslogboeken wissen	Druk op  , kies Telefoonlijsten > Gemiste gesprekken, Gevoerde gesprekken of Ontvangen gesprekken en drukt op Wissen . Alle records in alle logboeken worden gewist.
Een nummer kiezen uit een gesprekslogboek (terwijl er geen ander gesprek actief is)	<ol style="list-style-type: none"> 1. Druk op  en kies Telefoonlijsten > Gemiste gesprekken, Gevoerde gesprekken of Ontvangen gesprekken. 2. Markeer een gespreksrecord in het logboek. 3. Als u het weergegeven nummer wilt bewerken, drukt u op KiezBew en vervolgens op << of >>. Wanneer u het nummer wilt verwijderen, drukt u op KiezBew en Verwij. (Het is mogelijk dat u op de sneltoets meer moet drukken om Verwij weer te geven.) 4. Neem de hoorn van de haak om te kiezen.

Actie	Handeling
Een nummer kiezen uit een gesprekslogboek (terwijl er een ander gesprek actief is)	<ol style="list-style-type: none"> 1. Druk op  en kies Telefoonlijsten > Gemiste gesprekken, Gevoerde gesprekken of Ontvangen gesprekken. 2. Markeer een gespreksrecord in het logboek. 3. Als u het weergegeven nummer wilt bewerken, drukt u op KiezBew en vervolgens op << of >>. Wanneer u het nummer wilt verwijderen, drukt u op KiezBew en Verwij. (Het is mogelijk dat u op de sneltoets meer moet drukken om Verwij weer te geven.) 4. Druk op Kies. 5. Druk op een van de volgende toetsen om het oorspronkelijke gesprek af te handelen: <ul style="list-style-type: none"> – Wacht: het eerste gesprek in de wacht zetten. – Doorvb: de gesprekspartner van het eerste gesprek verbinden met die van het tweede gesprek en uw verbinding met het gesprek verbreken. (Druk na het kiezen nogmaals op Doorvb om de handeling te voltooien.) – Confrn: een conferentiegesprek tot stand brengen met alle deelnemers, inclusief uzelf. (Druk na het kiezen nogmaals op Confrn om de handeling te voltooien.) – Gesprek beëindigen: de verbinding met het eerste gesprek verbreken en het tweede nummer kiezen.



Bellen vanuit een telefoonlijst

Afhankelijk van de configuratie kan de telefoon functies voor persoonlijke en bedrijfstelefoonlijsten bieden:

- **Corporate Directory**: een telefoonlijst met zakelijke contactpersonen die wordt ingesteld en bijgehouden door de systeembeheerder.
- **Personal Directory**: indien beschikbaar, zijn hierin persoonlijke contactpersonen en bijbehorende snelkiesnummers opgenomen die u kunt configureren en openen op uw telefoon en de webpagina Gebruikersopties. De persoonlijke telefoonlijst bevat het persoonlijke adresboek en snelkiesnummers.
 - Het persoonlijke adresboek bevat uw persoonlijke contactpersonen.
 - Met snelkeuzetoetsen kunt u codes aan items in het persoonlijke adresboek toewijzen zodat u deze snel kunt bellen.
 - Zie "Uw telefoon aanpassen via internet" op pagina 41 voor meer informatie.

Een bedrijfstelefoonlijst op de telefoon gebruiken

U kunt een bedrijfstelefoonlijst gebruiken om gesprekken met collega's tot stand te brengen.

Actie	Handeling
Een nummer kiezen uit een bedrijfstelefoonlijst (terwijl er geen ander gesprek actief is)	<ol style="list-style-type: none"> 1. Druk op  en selecteer Telefoonlijsten > Corporate Directory (de exacte naam kan afwijken). 2. Gebruik het toetsenblok om een volledige of gedeeltelijke naam in te voeren. 3. Druk op Zoeken. 4. Druk op de naam die u wilt bellen of blader naar de naam en neem de hoorn van de haak.
Een nummer kiezen uit een bedrijfstelefoonlijst (terwijl een ander gesprek actief is)	<ol style="list-style-type: none"> 1. Druk op  en selecteer Telefoonlijsten > Corporate Directory (de exacte naam kan afwijken). 2. Gebruik het toetsenblok om een volledige of gedeeltelijke naam op te geven. 3. Druk op Zoeken. 4. Blader naar een naam en druk op Kies. 5. Druk op een van de volgende toetsen om het oorspronkelijke gesprek af te handelen: <ul style="list-style-type: none"> – Wacht: het eerste gesprek in de wacht zetten. – Doorvb: de gesprekspartner van het eerste gesprek verbinden met die van het tweede gesprek en uw verbinding met het gesprek verbreken. (Druk na het kiezen nogmaals op Doorvb om de handeling te voltooien.) – Confrn: een conferentiegesprek tot stand brengen met alle deelnemers, inclusief uzelf. (Druk na het kiezen nogmaals op Confrn om de handeling te voltooien.) – Gesprek beëindigen: de verbinding met het eerste gesprek verbreken en het tweede nummer kiezen.

Tip

Gebruik de nummers op het toetsenblok om tekens in te voeren op het telefoonscherm. Gebruik de navigatietoets op de telefoon om te schakelen tussen invoervelden.



Voicemailberichten openen

Als u voicemailberichten wilt openen, drukt u op  en selecteert u **Berichten**.



Opmerking

Uw bedrijf bepaalt welke voicemails-service door het telefoonsysteem wordt gebruikt. Raadpleeg de documentatie bij uw voicemails-service voor de meest nauwkeurige en gedetailleerde informatie.

Actie	Handeling
De voicemails-service instellen en aan uw persoonlijke wensen aanpassen	Voer een van de volgende handelingen uit: <ul style="list-style-type: none">• Druk op Berichten en volg de instructies.• Druk op , selecteer Berichten en volg de instructies.
Controleren of u een nieuw voicemail-bericht hebt ontvangen	Controleer het volgende: <ul style="list-style-type: none">• Een rood lampje op de hoorn. (Deze indicator kan verschillen. Zie "Beltonen en berichtindicators aanpassen" op pagina 35.)• Er wordt een pictogram van een envelop  weergegeven.
Uw voicemailberichten beluisteren of het menu voor voicemailberichten openen	Voer een van de volgende handelingen uit: <ul style="list-style-type: none">• Druk op Berichten en volg de instructies.• Druk op , selecteer Berichten en volg de instructies.
Een gesprek doorsturen naar het voicemailsysteem	Druk op dOml . Met de functie dOml wordt een gesprek (inclusief een gespreksoproep of een gesprek in de wacht) automatisch doorverbonden met uw voicemailsysteem. Bellers krijgen uw voicemailbegroeting te horen en kunnen een bericht achterlaten.

Uw telefoon aanpassen via internet

De Cisco IP-telefoon is een netwerktoestel dat informatie kan uitwisselen met andere netwerkapparaten in uw bedrijf, inclusief uw computer. Op uw computer kunt u zich aanmelden bij de webpagina Gebruikersopties, waar u functies, instellingen en services voor uw Cisco IP-telefoon kunt beheren. U kunt hier bijvoorbeeld snelkiesnummers instellen.

In dit gedeelte wordt beschreven hoe u toegang krijgt tot de webpagina Gebruikersopties voor uw telefoon en hoe u zich bij telefoonservices kunt aanmelden. Zie *Uw Cisco IP-telefoon aanpassen via internet* voor meer informatie over de functies die u kunt configureren en de telefoonservices waarbij u zich kunt aanmelden:

http://www.cisco.com/univercd/cc/td/doc/product/voice/c_ipphon/index.htm.

Aanmelden bij de webpagina Gebruikersopties

Procedure

- Stap 1** Vraag de systeembeheerder om een URL, gebruikersnaam en standaardwachtwoord voor de webpagina Gebruikersopties.
 - Stap 2** Start de webbrowser op uw computer, voer de URL in die u van de systeembeheerder hebt gekregen, en meld u aan.
 - Stap 3** Selecteer in het hoofdmenu het model van uw telefoon in de vervolgkeuzelijst "Selecteer een apparaat".
Nadat u een model hebt gekozen, verschijnt een contextgevoelig menu met opties die van toepassing zijn op uw telefoon.
-

Tips voor navigeren op de pagina Gebruikersopties

- Selecteer uw apparaat in het menu om de beschikbare opties weer te geven.
- Klik op **Bijwerken** om de wijzigingen toe te passen en op te slaan.
- Klik op **Terug naar het menu** om terug te keren naar het contextgevoelige menu.
- Klik op **Afmelden** om de pagina Gebruikersopties te sluiten.

Aanmelden bij telefoonservices

Als u toegang wilt tot de telefoonservices op uw telefoon waarvoor u een abonnement nodig hebt, moet u zich hiervoor eerst aanmelden. Hiervoor gaat u via uw computer naar de webpagina Gebruikersopties. Zie "Aanmelden bij de webpagina Gebruikersopties" op pagina 41.

Er zijn verschillende typen telefoonservices beschikbaar:

- Informatie van internet, zoals beurskoersen, bioscoopprogramma's en weerberichten
- Netwerkgegevens, zoals bedrijfskalenders en telefoonlijsten waarin kan worden gezocht
- Telefoonfuncties, zoals de service voor snelkiesnummers en een persoonlijk adresboek

Zie de volgende tabel voor meer informatie.

Actie	Handeling na het aanmelden
Aanmelden bij een service	<ol style="list-style-type: none">1. Kies Configureer uw Cisco IP-telefoonservices in het hoofdmenu.2. Selecteer een service in de keuzelijst met beschikbare services en klik vervolgens op Doorgaan.3. Voer aanvullende informatie in als hierom wordt gevraagd (bijvoorbeeld een postcode of PIN-code) en klik op Aanmelden.
Een aanmelding wijzigen of beëindigen	<ol style="list-style-type: none">1. Kies Configureer uw Cisco IP-telefoonservices in het hoofdmenu.2. Klik op een service in het venster met services waarvoor u zich hebt aangemeld.3. Klik op Bijwrk nadat u wijzigingen hebt aangebracht, of klik op Afmelden.
Een service op de telefoon weergeven	Druk op  en kies Services op de telefoon.
Meer informatie over het gebruik van telefoonservices	Zie <i>Uw Cisco IP-telefoon aanpassen via internet</i> : http://www.cisco.com/univercd/cc/td/doc/product/voice/c_ipphon/index.htm

Aanvullende configuratieopties

De systeembeheerder kan uw telefoon desgewenst configureren voor gebruik van bepaalde toetsen- en sneltoetsjablonen en speciale services en functies. De volgende tabel bevat een overzicht van een aantal configuratieopties die u kunt voorleggen aan de beheerder van uw telefoonsysteem, afhankelijk van uw behoeften of werkomgeving.



Opmerking

Telefoonhandleidingen en andere documenten in deze tabel vindt u op:
http://www.cisco.com/univercd/cc/td/doc/product/voice/c_ipphon/index.htm

Situatie	Handeling	Meer informatie
U wilt meer gesprekken kunnen afhandelen via uw telefoonlijn	Vraag de systeembeheerder om de lijn te configureren voor meerdere gesprekken.	Neem contact op met de systeembeheerder of met het team voor telefoonondersteuning.
U werkt met een (of als) administratief medewerker	Overweeg het gebruik van een gedeelde lijn.	Zie "Een gedeelde lijn gebruiken" op pagina 27.
U wilt hetzelfde toestelnummer gebruiken voor verschillende telefoons	Vraag een gedeelde lijn aan. U kunt dan bijvoorbeeld hetzelfde toestelnummer gebruiken voor de telefoon op uw bureau en de labtelefoon.	Zie "Een gedeelde lijn gebruiken" op pagina 27.
U wilt telefoons of kantoorruimte delen met collega's	Overweeg het gebruik van: <ul style="list-style-type: none"> de functie Gesprek parkeren om gesprekken op te slaan en terug te nemen zonder door te verbinden; de functie Gesprek opnemen om gesprekken te beantwoorden die op een andere telefoon overgaan; een gedeelde lijn om de gesprekken van uw collega's te bekijken of eraan te kunnen deelnemen; de Cisco-functie Toestelmobiliteit om uw telefoonnummer en gebruikersprofiel toe te passen op een gedeelde Cisco IP-telefoon. 	Neem contact op met de systeembeheerder voor informatie over deze functies en zie: <ul style="list-style-type: none"> "Geavanceerde functies voor de afhandeling van gesprekken" op pagina 25. "Een gedeelde lijn gebruiken" op pagina 27. "De Cisco-service Toestelmobiliteit gebruiken" op pagina 32.
U wilt uw telefoonnummer en instellingen tijdelijk toepassen op een gedeelde Cisco IP-telefoon	Vraag uw systeembeheerder naar de Cisco-service Toestelmobiliteit.	Zie "De Cisco-service Toestelmobiliteit gebruiken" op pagina 32.



Problemen met uw telefoon oplossen

In dit gedeelte vindt u informatie voor het oplossen van algemene problemen met uw telefoon. Neem voor meer informatie contact op met de systeembeheerder.

Symptoom	Uitleg
U hoort geen kiestoon of u kunt geen gesprek tot stand brengen	Mogelijk speelt een van de volgende factoren een rol: <ul style="list-style-type: none">• U moet zich aanmelden bij de service Toestelmobiliteit.• U moet een CMC- of FAC-code invoeren na het kiezen van een nummer.• Op de telefoon zijn beperkingen ingesteld waardoor u sommige functies niet kunt gebruiken tijdens bepaalde uren van de dag.
De sneltoets die u wilt gebruiken, wordt niet weergegeven	Mogelijk speelt een van de volgende factoren een rol: <ul style="list-style-type: none">• U moet op meer drukken om meer sneltoetsen weer te geven.• U moet de lijnstatus wijzigen (u kunt bijvoorbeeld de hoorn van de haak nemen of een gesprek voeren).• De telefoon is niet zo geconfigureerd dat deze de functie ondersteunt die hoort bij die sneltoets.
Samenvoegen mislukt	Voor de functie Samenvoegen moeten meerdere gesprekken worden geselecteerd. Controleer of u naast het actieve gesprek, dat automatisch wordt geselecteerd, ten minste één gesprek hebt geselecteerd.
Inbreken mislukt en resulteert in een snelle bezettoon	U kunt niet inbreken in een gecodeerd gesprek als de telefoon die u gebruikt niet geconfigureerd is voor codering. Wanneer uw poging om in te breken om deze reden mislukt, geeft de telefoon een snelle bezettoon.
Uw verbinding met een gesprek waaraan u hebt deelgenomen via de functie Inbreken is verbroken	Uw verbinding met een gesprek waaraan u hebt deelgenomen via de functie Inbreken wordt verbroken als het gesprek in de wacht wordt geplaatst, wordt doorverbonden of wordt omgezet in een conferentiegesprek.
De Cisco-functie TrgBlln mislukt	Misschien heeft de andere partij de functie voor het doorschakelen van gesprekken ingeschakeld.

Telefoonbeheergegevens weergeven

De systeembeheerder kan u vragen de beheergegevens op uw telefoon weer te geven om problemen op te lossen.

Actie	Handeling
Netwerkconfiguratiegegevens opvragen	Druk op  , kies Instellingen > Networkconfiguratie en selecteer het netwerkconfiguratieonderdeel dat u wilt weergeven.
Statusgegevens opvragen	Druk op  , kies Instellingen > Status en selecteer het statusonderdeel dat u wilt weergeven.
Gegevens over het telefoonmodel opvragen	Druk op  en kies Instellingen > Modelinformatie .

Het hulpprogramma voor kwaliteitsrapporten (QRT) gebruiken

Het hulpprogramma voor kwaliteitsrapporten (Quality Reporting Tool, QRT) kan tijdelijk door de systeembeheerder op uw telefoon worden geconfigureerd om prestatieproblemen op te lossen. U kunt op **QRT** drukken om gegevens naar de systeembeheerder te verzenden. Afhankelijk van de configuratie kunt u QRT gebruiken voor het volgende:

- Onmiddellijk een audioprobleem met het huidige gesprek rapporteren
- Een algemeen probleem selecteren in een lijst categorieën en redencodes kiezen



Index

A

achtergrondbeeld aanpassen **36**
Automatisch beantwoorden **16**

B

beantwoorden van gesprekken, opties **16**
bedrijfstelefoonlijst
 bellen vanaf webpagina **15**
 bellen vanuit **14**
 op de telefoon gebruiken **39**
beëindigen van gesprekken, opties **16**
belopties
 aanvullend **14**
 basis **13**
beltoon aanpassen **35**
berichten
 lampje voor **35**
beveiligde gesprekken **30**

C

cInbrkn
 gebruiken **28**
 Zie ook inbreken

Cisco IP-telefoon
 afbeelding **9**
 documentatie voor **2**
 functies configureren voor **12**
 haak vastzetten **7**
 registreren **7**

Cisco-functie Toestelmobilititeit, gebruiken **15**
conferentiegesprekken
 Meet-Me **21, 24**
 standaard **21, 22**

D

documentatie vinden **2**
doorschakelen van gesprekken, opties voor **20**
doorverbinden, opties voor **18**

E

extern in gebruik, pictogram voor gedeelde
 lijnen **27**
externe apparaten, gebruiken **5**

F

functies, beschikbaarheid van **12**

G

gebruiken, een headset **8**

gecodeerde gesprekken **30**

gedeelde lijnen

beschrijving **27**

en pictogram extern in gebruik **27**

met inbreken **28**

met privacy **29**

geluidskwaliteit **8**

gemiste gesprekken, records van **37**

gesprek opnemen **16, 26**

gesprek parkeren **16, 29**

gesprekken

beantwoorden **16**

beëindigen **16**

beveiligde **30**

conferentiefuncties voor **21**

doorschakelen **20**

doorverbinden **18**

in de wacht zetten en terugnemen **17**

luisteren **33**

maximumaantal per lijn **11**

meerdere afhandelen **16**

meerdere deelnemers aan **21**

omleiden tijdens oproep **26**

opslaan en terugnemen **29**

parkeren **29**

pictogrammen voor **12**

problemen rapporteren met **45**

schakelen **17**

verschil met lijnen **11**

voorrang geven **31**

gesprekken doorschakelen **20**

gesprekslogboeken

bellen vanuit **14**

weergeven en gebruiken voor kiezen **37**

wissen **37**

geverifieerde gesprekken **30**

gevoerde gesprekken, records van **37**

groepsgesprek opnemen **26**

H

handsfree luisteren **33**

headset

aansluiten **8**

prestaties **8**

hoorn

indicatielampje **10**

vastzetten op haak **7**

hoorn op de haak, kiezen met **13**

hoorn van de haak, kiezen met **13**

I

inbreken

en gedeelde lijnen **27**

en privacy **29**

gebruiken **28**

instellingen aanpassen **35**

L

- lijnen
 - beschrijving **11**
 - verschil met gesprekken **11**
- luidspreker gebruiken **33**
- luisteren, naar een gesprek **33**

M

- MCID (Malicious Call Identification) **30**
- meerdere gesprekken afhandelen **16, 18**
- Meet-Me-conferenties **21, 24**
- menu's gebruiken **11**
- MLPP gebruiken **31**

N

- navigatietoets, afbeelding **10**

O

- ongewenste gesprekken, oorsprong
achterhalen **30**
- ontvangen gesprekken, records van **37**

P

- persoonlijk adresboek, bellen vanuit **15**
- pictogrammen, voor gespreksstatus **12**
- privacy
 - en gedeelde lijnen **27**
 - gebruiken **29**

Q

- QRT gebruiken **45**

S

- snelkiesnummers
 - configureren **25**
 - gebruiken **14**
- Snelkiesservice
 - configureren **25**

T

- TAPS (Tool for Auto-Registered
Phones Support) **7**
- telefoonlijnen, beschrijven van **11**
- telefoonlijst
 - op de telefoon gebruiken **37**
- telefoonlijst, bellen vanuit **14**
- telefoontoetsen, beschrijving **10**
- toepassingsmenu's **11**
- toepassingsmenu, afbeelding van toets **10**
- Toestelmobiliteit
 - aanmelden **32**
 - afmelden **32**
- toetsen **9**
- tot stand brengen, een gesprek **13**
- TrgBlln **15**

V

- veiligheidswaarschuwingen **3**
- verkort kiezen **14, 25**
- voicemailberichten openen **40**
- volumetoets, afbeelding **10**
- voorrang geven aan gesprekken **31**

W

- waarschuwingen, veiligheid **3**
- wacht
 - en doorverbinden **18**
- wachtend gesprek **16**
- wachttoets, afbeelding **10**



Hoofdkantoor
Cisco Systems, Inc.
170 West Tasman Drive
San Jose, CA 95134-1706
V.S.
www.cisco.com
Tel: +1 408 526-4000
+1 800 553-NETS (6387)
Fax: +1 408 526-4100

Hoofdkantoor Europa
Cisco Systems International BV
Haarlerbergpark
Haarlerbergweg 13-19
1101 CH Amsterdam
Nederland
www-europe.cisco.com
Tel: +31 (0)20 357 1000
Fax: +31 (0)20 357 1100

Hoofdkantoor V.S.
Cisco Systems, Inc.
170 West Tasman Drive
San Jose, CA 95134-1706
V.S.
www.cisco.com
Tel: +1 408 526-7660
Fax: +1 408 527-0883

Hoofdkantoor Azië
Cisco Systems, Inc.
168 Robinson Road
#28-01 Capital Tower
Singapore 068912
www.cisco.com
Tel: +65 6317 7777
Fax: +65 6317 7799

Cisco Systems heeft meer dan 200 kantoren in de volgende landen. Adressen, telefoonnummers en faxnummers vindt u op de website van Cisco op www.cisco.com/go/offices

Argentinië • Australië • België • Brazilië • Bulgarije • Canada • Chili • Colombia • Costa Rica • Cyprus • Denemarken • Dubai, VAE • Duitsland • Filipijnen • Finland • Frankrijk
Griekenland • Hongarije • Hongkong • Ierland • India • Indonesië • Israël • Italië • Japan • Korea • Kroatië • Luxemburg • Maleisië • Mexico • Nederland • Nieuw-Zeeland
Noorwegen • Oekraïne • Oostenrijk • Peru • Polen • Portugal • Puerto Rico • Roemenië • Rusland • Saoedi Arabië • Schotland • Singapore • Slovenië • Slowakije • Spanje
Taiwan • Thailand • Tsjechoë • Turkije • Verenigd Koninkrijk • Verenigde Staten • Venezuela • Vietnam • Volksrepubliek China • Zimbabwe • Zuid-Afrika • Zweden • Zwitserland

CCSP, CCVP, het logo Cisco Square Bridge, het logo Cisco Unity, Follow Me Browsing en StackWise zijn handelsmerken van Cisco Systems, Inc.; Changing the Way We Work, Live, Play, and Learn en iQuick Study zijn servicemerken van Cisco Systems, Inc.; en Access Registrar, Aironet, ASIST, BPX, Catalyst, CCDA, CCDP, CCIE, CCIP, CCNA, CCNP, Cisco, het logo Cisco Certified Internetwork Expert, Cisco IOS, Cisco Press, Cisco Systems, Cisco Systems Capital, het logo Cisco Systems, Empowering the Internet Generation, Enterprise/Solver, EtherChannel, EtherFast, EtherSwitch, Fast Step, FormShare, GigaDrive, GigaStack, HomeLink, Internet Quotient, IOS, IP/TV, iQ Expertise, het logo iQ, iQ Net Readiness Scorecard, LightStream, Linksys, MeetingPlace, MGX, het logo Networkers, Networking Academy, Network Registrar, Packet, PIX, Post-Routing, Pre-Routing, ProConnect, RateMUX, Registrar, ScriptShare, SlideCast, SMARTnet, StrataView Plus, TeleRouter, The Fastest Way to Increase Your Internet Quotient en TransPath zijn gedeponeerde handelsmerken van Cisco Systems, Inc. en/of aan Cisco gelieerde bedrijven in de Verenigde Staten en andere landen.

Alle andere handelsmerken die worden genoemd in dit document of op de website zijn eigendom van de respectieve eigenaren. Het gebruik van het woord partner impliceert geen samenwerkingsverband tussen Cisco en een andere onderneming. (0502R)

© 2005 Cisco Systems, Inc. Alle rechten voorbehouden.



Het Java-logo is een handelsmerk of gedeponeerd handelsmerk van Sun Microsystems, Inc. in de Verenigde Staten en andere landen.