



Cisco Unified Communications Manager 8.6(SCCP 및 SIP)용 Cisco Unified IP Phone 7906G 및 7911G 사용 설명서

미주 지역 본사
Cisco Systems, Inc.
170 West Tasman Drive
San Jose, CA 95134-1706
USA
<http://www.cisco.com>
전화: +1408 526-4000
800 553-NETS(6387)
팩스: +1408 527-0883

일반 전화기 작업

전화 발신	번호를 다이얼하기 전후에 오프 훅 상태로 전환합니다.
번호 재다이얼	재다이얼 을 누릅니다.
핸드셋을 사용하여 말하고 스피커로 듣기	(그룹 수신 모드만 해당) 그룹 수신 을 누릅니다.
스피커로만 듣기	(모니터 모드만 해당) 모니터 를 누릅니다.
통화 로그 사용	☉ 을 누르고 디렉터리 > 부재 중 전화, 발신 통화 또는 수신 통화 를 선택합니다. 번호를 선택하고 다이얼 을 누릅니다.
번호 편집	편집 , << 또는 >>을 누릅니다.
통화 보류/재시작	보류할 통화를 강조 표시하거나 보류 상태에서 다시 시작한 다음 ☉ 을 누릅니다.
새 번호로 호전환	호전환 을 누르고 번호를 입력한 다음, 호전환 을 다시 누릅니다.
기본(ad hoc) 전화 회의 통화 시작	다음 > 다자통화 를 누르고 참가자에게 전화를 건 다음 다자통화 를 다시 누릅니다.



Cisco 및 Cisco 로고는 미국 및 기타 국가에서 Cisco Systems, Inc. 및/또는 해당 계열사의 상표입니다. Cisco 상표 목록은 www.cisco.com/go/trademarks에서 확인할 수 있습니다. 여기에 언급된 타사 상표는 해당 소유자의 재산입니다. 파트너라는 용어의 사용이 Cisco와 다른 업체 사이의 제휴 관계를 의미하는 것은 아닙니다. (1005R)

© 2011 Cisco Systems, Inc. 모든 권리 보유.

OL-22336-01



빠른 참조



Cisco Unified Communications Manager 8.6(SCCP 및 SIP)용 Cisco Unified IP Phone 7906G 및 7911G 전화기 설명서

일반 전화기 작업

소프트키 정의

전화기 화면 아이콘 단추 아이콘

소프트키 정의

단축 다이얼	단축 다이얼 인덱스 번호를 사용하여 다이얼
응답	전화 응답
끼어들기	공유 회선의 통화에 자신을 추가
콜백	통화 중인 내선을 사용할 수 있게 되면 알림 수신
취소	변경 사항을 적용하지 않고 작업 취소 또는 화면 종료
회의끼기	공유 회선의 통화에 자신을 추가하고 전화회의 설정
착신전환	통화 착신 전환 설정/취소
지우기	기록 또는 설정 삭제
단기	현재 창 단기
회의인원	전화회의의 참가자 확인
다자통화	전화회의의 통화 만들기
삭제	편집을 사용할 때 커서의 오른쪽 문자 제거
다이얼	전화 번호 다이얼
DND	DND(방해사절) 설정/해제
편집	통화 로그의 번호 편집
종료	현재 통화 연결 끊기
지우기	기본 설정값으로 재설정
종료	이전 화면으로 돌아가기
GListen	핸드셋을 사용하여 말하고 스피커로 듣기(그룹 수신)
GLOff	그룹 수신 비활성화
그룹픽업	다른 그룹 또는 다른 회선으로 걸려오는 전화 응답





음성전환	음성 메시지 시스템에 전화 발신 또는 재전송
회의접속	Meet-Me 전화회의의 통화 호스트
모니터	스피커로 통화 정취
MonOff	모니터 기능 비활성화
다음	추가 소프트키 표시
메시지	음성 메일 시스템 액세스
음소거	마이크 설정/해제
새 통화	새 통화 발신
OPickUp	관련 그룹의 수신 전화에 응답
지정보류	통화 지정보류를 사용하여 통화 저장
당겨받기	그룹 내의 다른 전화기로 걸려오는 전화 응답
QRT	시스템 관리자에게 통화 문제 전송
재다이얼	가장 최근에 전화를 건 번호 재다이얼
제거	전화회의의 참가자 제거
거부	전화회의의 통화에 추가된 마지막 상대방 제거
검색	디렉터리 목록 검색
호전환	통화 호전환
업데이트	내용 새로 고침
비디오 (SCCP에만 해당)	비디오 디스플레이 모드 선택
<<	입력한 문자 삭제
>>	입력한 문자 내에서 이동

전화기 화면 아이콘



회선 및 통화 상태

	전화 착신 전환 활성화됨
	통화 보류, 원격 통화 보류
	
	연결된 통화
	오프 훅
	온 훅
	수신 전화
	공유 회선 사용 중
	인증된 통화
	암호화된 통화





기타 기능

	단축 다이얼 구성됨
	메시지 대기 중
	옵션 선택됨
	기능 활성화됨
	통화 로그의 URL 항목을 편집할 준비가 됨(SIP에만 해당)

오디오 또는 비디오 모드

	핸드셋 사용 중
	스피커 사용 중(모니터 꺼짐)
	비디오 활성화됨(SCCP가 포함된 Cisco Unified IP Phone 7911G만 해당)

단추 아이콘

	블륨
	탐색
	보류
	애플리케이션 메뉴

차례

시작하기 1

설명서 사용법 1

추가 정보 찾기 2

Cisco Unified IP Phone 7900 시리즈 전자 학습서 액세스 2

안전 및 성능 정보 2

Cisco 제품 보안 개요 3

액세스 가능성 기능 3

전화기 연결 5

전화기 개요 9

단추 및 하드웨어 이해 9

회선과 통화 이해 11

 회선 및 통화 아이콘 이해 11

애플리케이션 메뉴 액세스 12

전화기의 도움말 시스템 액세스 12

사용 가능한 기능 확인 12

SIP 및 SCCP 이해 13

에너지 절약 이해 13

기본적인 통화 처리 15

전화 발신 — 기본 옵션 15

전화 발신 — 추가 옵션 16

통화 응답 18

통화 종료 19

보류 및 재시작 사용 19

통화 음소거 및 음소거 해제	20
여러 통화 간 전환	21
진행 중인 통화를 다른 전화기로 전환	21
다중 통화 보기	22
호전환	22
음성 메시지 시스템에 통화 전송	23
다른 번호로 통화 착신 전환	23
DND 사용	25
전화회의 통화	26
전화회의 기능 사용	26
전화회의 사용	26
통화참가 사용	27
회의끼기 사용	27
Meet-Me 사용	28
전화회의 참가자 보기 또는 제거	29

고급 통화 처리 31

단축 다이얼	31
사용자 전화기에서 재전송된 통화 당겨받기	33
지정보류된 통화 저장 및 검색	34
헌트 그룹 로그아웃	35
공유 회선 사용	35
공유 회선 이해	35
끼어들기를 사용하여 공유 회선 통화에 자신을 추가	36
끼어들기 기능 이해	36
끼어들기 기능 사용	36
다른 사용자가 공유 회선 통화를 보거나 통화에 끼어들지 못하도록 방지	37
보안 통화 걸기 및 받기	38
수상한 전화 추적	40
중요한 통화의 우선 순위 설정	40
Cisco 내선 이동 사용	42
단일 전화 번호를 사용하여 비즈니스 통화 관리	43

핸드셋, 헤드셋 및 스피커 사용 47

그룹 수신 기능 사용 47

모니터 기능 사용 48

헤드셋 사용 49

자동 응답 사용 49

전화기 설정 변경 51

벨소리 및 메시지 표시기 사용자 정의 51

전화기 화면 사용자 정의 52

통화 로그 및 디렉터리 사용 53

통화 로그 사용 53

디렉터리 다이얼 56

 전화기에서 회사 디렉터리 사용 56

 전화기에서 개인 디렉터리 사용 57

음성 메시지 액세스 59

Cisco Unified CM 사용자 옵션 웹 페이지 사용 61

사용자 옵션 웹 페이지 액세스 61

웹에서 기능 및 서비스 구성 62

 웹에서 개인 디렉터리 사용 62

 웹에서 개인 주소록 사용 62

 웹에서 고속 다이얼 구성 63

 주소록 동기화 도구 사용 64

 웹에서 단축 다이얼 설정 65

 웹에서 전화 서비스 설정 66

 웹에서 사용자 설정 제어 67

 웹에서 회선 설정 제어 67

 휴대폰 연결을 위한 전화기 및 액세스 목록 설정 69

 Cisco WebDialer 사용 71

추가 구성 옵션 이해 73

전화기 문제 해결 75

일반적인 문제 해결 75

전화 관리 데이터 보기 76

품질 보고 도구 사용 76

Cisco 하드웨어 1년 제한적 보증 조건 77

찾아보기 79

시작하기

설명서 사용법

이 설명서에서는 전화기의 기능을 개략적으로 설명합니다. 이 설명서를 전체적으로 숙지하면 전화기의 기능을 완전히 이해할 수 있습니다. 일반적으로 사용하는 기능만을 원하는 경우에는 다음 표를 참조하십시오.

기능	방법
안전 정보 검토	2페이지, 안전 및 성능 정보를 참조하십시오.
전화 연결	5페이지, 전화기 연결을 참조하십시오.
전화 설치 후 사용	9페이지, 전화기 개요를 참조하십시오.
전화기 단추 설명	9페이지, 단추 및 하드웨어 이해를 참조하십시오.
전화 발신	15페이지, 전화 발신 — 기본 옵션을 참조하십시오.
통화 보류	19페이지, 보류 및 재시작 사용을 참조하십시오.
통화 호전환	22페이지, 호전환을 참조하십시오.
전화회의 통화	26페이지, 전화회의 통화를 참조하십시오.
단축 다이얼 설정	31페이지, 단축 다이얼을 참조하십시오.
전화 번호 공유	35페이지, 공유 회선 사용을 참조하십시오.
전화기에서 스피커 사용	47페이지, 핸드셋, 헤드셋 및 스피커 사용을 참조하십시오.
벨소리 볼륨 또는 신호음 변경	51페이지, 전화기 설정 변경을 참조하십시오.
부재 중 통화 보기	53페이지, 통화 로그 및 디렉터리 사용을 참조하십시오.
음성 메시지 확인	59페이지, 음성 메시지 액세스를 참조하십시오.

추가 정보 찾기

- 최신 Cisco 설명서를 원하시는 분은 아래 사이트를 방문하시기 바랍니다.
http://www.cisco.com/en/US/products/hw/phones/ps379/tsd_products_support_series_home.html
- 다음 URL에서 Cisco 웹 사이트에 액세스할 수 있습니다.
<http://www.cisco.com/>
- 다음 URL에서 최신 라이선싱 정보에 액세스할 수 있습니다.
http://www.cisco.com/en/US/docs/voice_ip_comm/cuipph/all_models/openssl_license/7900_ssllic.html

Cisco Unified IP Phone 7900 시리즈 전자 학습서 액세스

(SCCP 전화기에만 해당)

Cisco Unified IP Phone 7900 시리즈 전자 학습서에서는 오디오 및 애니메이션을 사용하여 기본 통화 기능을 설명합니다. 개인 컴퓨터에서 온라인으로 전자 학습서(일부 모델에 한 함)에 액세스할 수 있습니다. 다음 사이트에서 설명서 목록에 있는 사용자 전화기 모델의 전자 학습서(영어 전용)를 확인하십시오.

http://www.cisco.com/en/US/products/hw/phones/ps379/products_user_guide_list.html



참고 CiscoUnifiedIPPhone 7906G 및 7911G의 전자 학습서가 없는 경우에도 일반적인 IP 전화기 기능에 대한 개요는 Cisco Unified IP Phone 7900 시리즈 전자 학습서를 참조하십시오.

안전 및 성능 정보

정전이 미치는 영향 및 Cisco Unified IP Phone의 기타 장치에 대한 정보는 다음 절을 참조하십시오.

정전

전화기에 전원이 공급되어야 전화기를 통해 긴급 서비스에 액세스할 수 있습니다. 전원 공급에 문제가 있는 경우 전원이 복원되어야 서비스 및 긴급 통화 서비스 다이얼 기능이 작동됩니다. 전원 공급이 안 되거나 중단되는 경우 장비를 재설정하거나 재구성해야 서비스 또는 긴급 통화 서비스 다이얼 기능을 사용할 수 있습니다.

외부 장치 사용

외부 장치를 Cisco Unified IP Phone과 함께 사용하는 경우 불필요한 RF(무선 주파수) 및 AF(오디오 주파수) 신호를 차단하는 우수한 품질의 외부 장치(예: 헤드셋)를 사용하는 것이 좋습니다.

이러한 장치의 품질과 휴대 전화 또는 양방향 무선 장치 등과 같은 기타 장치와의 근접 정도에 따라 약간의 오디오 잡음이 계속 발생할 수도 있습니다. 이러한 경우 다음 중 한 가지 이상의 작업을 수행하는 것이 좋습니다.

- 외부 장치와 케이블을 RF 또는 AF 신호 출처에서 멀리 옮기십시오.
- 외부 장치에 차폐된 케이블을 사용하거나 보호성이 좋은 케이블과 커넥터를 사용하십시오.
- 외부 장치 케이블의 길이를 줄이십시오.
- 외부 장치용 케이블에 페라이트 또는 이와 유사한 기타 물질을 바르십시오.

Cisco는 외부 장치, 케이블 및 커넥터 품질에 대한 관리 권한이 없기 때문에 시스템 성능에 대해 보장할 수 없습니다. 우수한 품질의 케이블 및 커넥터를 사용하여 적절한 장치를 장착하면 시스템이 올바르게 실행됩니다.



주의

EU(유럽 연합) 국가에서는 EMC 규정 [89/336/EC]를 엄격히 준수하는 외부 헤드셋만 사용하십시오.

Cisco 제품 보안 개요

이 제품은 암호화 기능을 포함하고 있으며 수입, 수출, 운송 및 사용을 규제하는 미국 및 현지 법규의 적용을 받습니다. Cisco 암호화 제품을 제공하는 것은 제3자에게 이 암호화의 수입, 수출, 유통 또는 사용 권한을 부여하는 것을 의미하지 않습니다. 수입자, 수출자, 유통업자 및 사용자는 미국과 현지 법규를 준수할 책임이 있습니다. 이 제품을 사용하는 것은 적용 가능한 법과 규정을 준수할 것에 동의하는 것입니다. 미국 및 현지 법규를 준수할 수 없는 경우 이 제품을 즉시 반품하십시오.

미국 수출입관리법에 대한 자세한 내용은 http://www.access.gpo.gov/bis/ear/ear_data.html에서 참조할 수 있습니다.

액세스 가능성 기능

Cisco Unified IP Phone 7900 시리즈는 맹인과 시각, 청각 및 신체 운동 장애인을 위해 액세스 가능성 기능을 제공합니다.

이 전화기에 대한 자세한 내용은 [Cisco Unified IP Phone 7900 시리즈의 액세스 가능성 기능](#)을 참조하십시오.

다음 Cisco 웹 사이트에서 액세스 가능성에 대한 정보를 찾아볼 수도 있습니다.

<http://www.cisco.com/web/about/responsibility/accessibility/index.html>

전화기 연결

시스템 관리자가 새 Cisco Unified IP Phone을 IP 텔레포니 네트워크에 연결합니다. 관리자가 연결할 수 없는 경우에는 다음 그림을 참고하여 전화기를 연결하십시오.

다음 그림과 표는 Cisco Unified IP Phone 7906G에 연결하는 방법을 보여 줍니다.

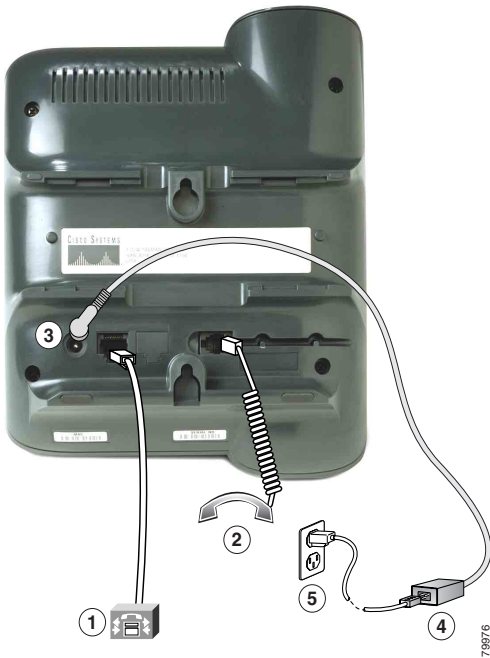

1	네트워크 포트(10/100SW)	4	AC-DC 간 전원공급장치
2	핸드셋 포트	5	AC 전원 코드
3	DC 어댑터 포트(DC48V)		

다음 그림과 표는 Cisco Unified IP Phone 7911G에 연결하는 방법을 보여 줍니다.

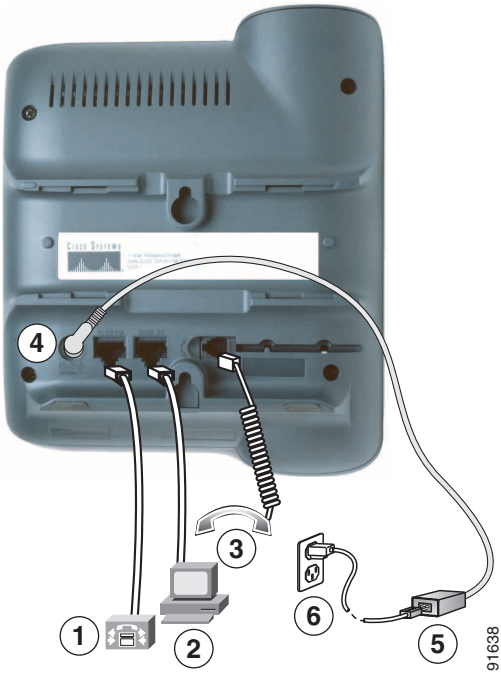

1	네트워크 포트(10/100SW)	4	DC 어댑터 포트(DC48V)
2	액세스 포트(10/100PC)	5	AC-DC 간 전원공급장치
3	핸드셋 포트	6	AC 전원 코드

핸드셋 거치대 조절

핸드셋 거치대를 조정하시기 바랍니다. 특히 전화기를 벽면에 장착할 때는 수화기가 거치대에서 쉽게 미끄러져 떨어지지 않도록 조정해야 합니다. 지시사항은 다음 표를 참조하십시오.

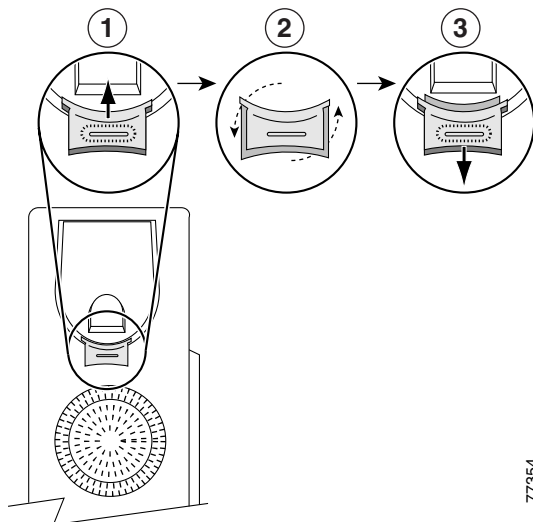

77354

1	핸드셋을 치우고 핸드셋 거치대의 사각형 플라스틱 탭을 당겨 꺼냅니다.
2	탭을 180도 회전시킵니다.
3	탭을 다시 핸드셋 거치대 안으로 밀어 넣습니다. 회전된 탭의 상단에 연장 부분이 돌출됩니다. 핸드셋을 다시 거치대에 놓습니다.

TAPS 등록

전화기가 네트워크에 연결되면 TAPS(Tool for Auto-Registered Phones Support)를 사용하여 전화기를 자동 등록할 것을 관리자가 요청할 수도 있습니다. 새 전화기를 설치하거나 기존 전화기를 교체하는 경우 TAPS를 사용할 수 있습니다.

TAPS를 사용하여 등록하려면 핸드셋을 들고 시스템 관리자가 제공한 TAPS 내선 번호를 입력한 후, 음성 안내를 따릅니다. 지역 코드를 포함하여 내선 번호 전체를 입력해야 하는 경우도 있습니다. 전화기에 확인 메시지가 표시되면 전화를 끊습니다. 전화기가 다시 시작됩니다.

헤드셋 지원

Cisco Systems가 Cisco Unified IP Phone에서 사용할 타사 헤드셋에 대해 제한된 내부 테스트를 수행하더라도 Cisco에서 헤드셋 또는 핸드셋 업체의 제품을 인증하거나 지원하는 것은 아닙니다.

잘못된 RF(무선 주파수) 및 AF(오디오 주파수) 신호를 차단하는 우수한 품질의 외부 장치(예: 헤드셋)를 사용하는 것이 좋습니다. 이러한 장치의 품질과 휴대폰 또는 양방향 무선 장치 등과 같은 기타 장치와의 근접 정도에 따라 약간의 오디오 잡음이나 반향음이 계속 발생할 수도 있습니다. 잡음이나 웅웅거리는 소리는 원격 상대방에게만 들리거나 원격 상대방과 Cisco Unified IP Phone 사용자 모두에게 들릴 수 있습니다. 전기 조명이 켜져 있거나 전기 모터가 가까이 있거나 대형 PC 모니터가 켜져 있는 등의 외부 요인으로 인해 일부 잡음이나 웅웅거리는 소리가 발생할 수 있습니다. 자세한 내용은 [3페이지](#), [외부 장치 사용](#)을 참조하십시오.



참고 경우에 따라서는 로컬 전원 큐브 또는 전원 인젝터를 사용하여 잡음을 줄이거나 제거할 수도 있습니다.

Cisco Unified IP Phone을 사용하는 환경 및 하드웨어상의 불일치로 인해 모든 환경에 적합한 단일 헤드셋 솔루션은 존재하지 않습니다.

Cisco에서는 헤드셋을 구매하여 사용하기 전에 주어진 환경에서 헤드셋을 테스트하여 성능을 확인할 것을 권장합니다.

사용자 주관적인 오디오 품질

물리적, 기계적 및 기술적 성능 외에도, 헤드셋의 오디오 부분에서 사용자와 원거리 상대방에게 맑은 소리를 들려 주어야 합니다. 음질은 주관적인 부분이므로 Cisco에서는 헤드셋의 성능을 보장할 수 없습니다. 하지만 주요 헤드셋 제조업체의 많은 헤드셋 제품이 Cisco Unified IP Phone에서 잘 작동되는 것으로 보고되었습니다. 자세한 내용은 해당 헤드셋 제조업체에 문의하십시오.

전화기 개요

Cisco Unified IP Phone 7906G 및 7911G는 컴퓨터에서 사용하는 동일한 데이터 네트워크상에서 음성 통신을 제공하는 완벽한 기능의 전화기로서 전화를 걸고 받을 수 있으며 전화 보류, 호전환, 전화회의 만들기 등을 수행할 수 있습니다.

Cisco Unified IP Phone 7906G 및 7911G는 기본 통화 처리 기능 이외에도 통화 처리 능력을 확장하는 특수 또는 고급 텔레포니 기능을 제공합니다. 구성에 따라 전화기에서 다음 기능을 제공합니다.





- 네트워크 데이터, XML 애플리케이션 및 웹 기반 서비스에 액세스
- Cisco Unified CM 사용자 옵션 웹 페이지에서 전화기 기능 및 서비스의 온라인 사용자 정의

단추 및 하드웨어 이해

다음 그림 및 표를 사용하여 전화기의 단추와 하드웨어를 식별할 수 있습니다.



91031

	항목	설명	추가 정보
1	전화기 화면	발신자 ID, 통화 기간 및 통화 상태를 포함한 통화 작업 및 전화 메뉴를 표시합니다.	12페이지, 애플리케이션 메뉴 액세스 및 12페이지, 사용 가능한 기능 확인.
2	Cisco Unified IP Phone 시리즈	Cisco Unified IP Phone 모델 시리즈를 나타냅니다.	—
3	소프트키 단추	각 단추는 전화기 화면에 표시되는 소프트키 옵션을 활성화합니다.	—
4	탐색 단추 	메뉴 항목을 스크롤하여 항목을 선택할 수 있습니다. 전화기가 온 훅 상태인 경우 단축 다이얼이 표시됩니다.	12페이지, 애플리케이션 메뉴 액세스 및 31페이지, 단축 다이얼.
5	애플리케이션 메뉴 단추 	음성 메시징 시스템, 전화 로그 및 디렉터리, 설정, 서비스, 도움말 등을 사용할 수 있는 애플리케이션 메뉴가 표시됩니다.	12페이지, 애플리케이션 메뉴 액세스.
6	보류 단추 	활성 통화를 보류하고, 보류된 통화를 다시 시작하며, 활성 통화와 보류 통화 간을 전환합니다.	19페이지, 보류 및 재시작 사용.
7	키패드	전화 번호를 다이얼하거나 문자를 입력하거나 메뉴 항목을 선택할 수 있습니다.	15페이지, 기본적인 통화 처리.
8	볼륨 단추 	핸드셋, 헤드셋, 스피커 및 벨울림 볼륨을 제어합니다.	47페이지, 핸드셋, 헤드셋 및 스피커 사용.
9	표시등이 있는 핸드셋	핸드셋의 표시등은 수신 전화 또는 새 음성 메시지가 있음을 나타냅니다.	59페이지, 음성 메시지 액세스.
10	받침대	전화기를 책상이나 테이블 위에 편리한 각도로 놓을 수 있습니다.	—











회선과 통화 이해

회선과 통화라는 용어는 쉽게 혼동될 수 있습니다. 다음 설명을 참조하십시오.

- 회선 — 각 회선은 다른 사람이 사용자에게 전화를 걸 때 사용하는 전화 번호(또는 내선)에 해당됩니다. 해당 전화기는 하나의 회선을 지원합니다.
- 통화 — 각 회선은 여러 건의 통화를 지원합니다. 기본적으로 전화기에서 최대 여섯 건의 연결된 통화를 지원하지만 시스템 관리자가 사용자의 필요에 따라 통화 수를 조절할 수 있습니다. 한 번에 하나의 통화만 사용할 수 있으며 다른 통화는 모두 자동으로 보류됩니다.





회선 및 통화 아이콘 이해

통화 및 회선 상태(온, 오프, 울림, 연결됨 등)를 파악하는 데 도움이 되는 아이콘이 전화기에 표시됩니다.





아이콘	통화 또는 회선 상태	설명
	온, 오프 회선	이 회선에 통화 활동이 없습니다.
	오프, 오프 회선	사용자가 번호를 다이얼하는 중이거나 발신 통화가 울리는 중입니다.
	연결된 통화	다른 상대방과 연결된 상태입니다.
	벨소리 울림 통화	회선에서 전화 벨소리가 울리고 있습니다.
	통화 보류	통화를 보류한 상태입니다. 19페이지 , 보류 및 재시작 사용 을 참조하십시오.
	원격 통화 보류	사용자의 회선을 공유하는 다른 전화기에 보류된 통화가 있습니다. 19페이지 , 보류 및 재시작 사용 을 참조하십시오.
	원격 사용 중	사용자의 회선을 공유하는 다른 전화기에 연결된 통화가 있습니다. 35페이지 , 공유 회선 이해 를 참조하십시오.
	되돌리기 통화	보류 중인 통화가 전화기로 되돌아 갑니다. 19페이지 , 보류 및 재시작 사용 을 참조하십시오.
	인증된 통화	38페이지 , 보안 통화 걸기 및 받기 를 참조하십시오.
	암호화된 통화	38페이지 , 보안 통화 걸기 및 받기 를 참조하십시오.

애플리케이션 메뉴 액세스

애플리케이션 메뉴를 사용하여 전화기 메뉴에 액세스합니다.

기능	방법
애플리케이션 메뉴 액세스	 을 눌러 애플리케이션 메시지, 디렉터리, 설정, 서비스 및 도움 말을 표시합니다.
목록 또는 메뉴 스크롤	 을 누릅니다.
메뉴 항목 선택	 을 눌러 메뉴 항목을 선택하고 선택 을 누릅니다. 메뉴 항목의 번호에 해당하는 키패드의 번호를 누를 수도 있습니다.
메뉴에서 한 단계 이전으로 이동	종료 를 누릅니다. 최상위 메뉴에서 종료 를 누르면 메뉴가 종료됩니다.
메뉴를 종료하여 애플리케이션 메뉴로 돌아갑니다.	메뉴가 종료될 때까지 종료 를 여러 번 누르거나  을 누릅니다.
애플리케이션 메뉴 종료	 또는 종료 를 누릅니다.

팁

 을 누르면 LED가 녹색으로 변하고 애플리케이션 메뉴를 사용하는 동안 켜져 있습니다. 예를 들어, 새 전화에 응답하기 위해  또는 **종료**를 누르지 않고 애플리케이션을 종료하면 전화기 화면 디스플레이는 변경될 수도 있지만  단추는 녹색으로 켜져 있습니다.  을 다시 누르면 사용하던 애플리케이션이 중단된 시점부터 다시 시작됩니다.

전화기의 도움말 시스템 액세스

Cisco Unified IP Phone 7906G 및 7911G는 이해하기 쉬운 온라인 도움말 시스템을 제공합니다. 전화기 도움말을 보려면  을 누르고 **도움말**을 선택합니다.

사용 가능한 기능 확인

전화기 시스템 구성에 따라 이 전화기 설명서에 포함된 기능을 사용할 수 없거나 전화기에서 다르게 작동할 수도 있습니다. 기능 작동이나 사용 가능 여부에 대해서는 지원 센터 또는 시스템 관리자에게 문의하십시오.

SIP 및 SCCP 이해

두 개의 신호 프로토콜 즉 SIP(Session Initiation Protocol) 또는 SCCP(Skinny Call Control Protocol) 중 하나와 작동되도록 전화기를 구성할 수 있습니다. 시스템 관리자가 이 구성을 결정합니다.

전화기 기능은 프로토콜에 따라 다를 수 있습니다. 이 전화기 설명서는 프로토콜별 기능에 대해 설명합니다. 사용자 전화기에 사용되는 프로토콜에 대해 알아보려면 시스템 관리자에게 문의하거나 전화기에서 **모텔 정보 > 통화 제어 프로토콜**을 선택하면 됩니다.

에너지 절약 이해

전화기는 Cisco EnergyWise 프로그램을 지원합니다. 시스템 관리자는 에너지 절약을 위해 전화기에 절전 및 활성화 시간을 설정할 수 있습니다.

시스템 관리자가 경고음을 활성화한 경우, 예약된 절전 시간 10분 전에 벨소리가 울립니다. 다음 일정에 따라 벨소리가 울립니다.

- 절전 10분 전, 벨소리가 네 번 울립니다.
- 절전 7분 전, 벨소리가 네 번 울립니다.
- 절전 4분 전, 벨소리가 네 번 울립니다.
- 절전 30초 전, 벨소리가 15번 울리거나 전화기가 절전 상태가 될 때까지 울립니다.

전화기가 절전 시간에 비활성화되면(유휴 상태) 전화기가 절전 상태가 될 것임을 알리는 메시지가 표시됩니다. 전화기를 활성화 상태로 유지하려면 전화기에서 아무 키나 누릅니다. 아무 키도 누르지 않으면 전화기는 절전 상태가 됩니다.

전화기가 활성화된 경우(예: 통화 중) 전화기가 일정 기간 동안 비활성화될 때까지 기다렸다가 보류 중인 절전에 대해 알립니다. 절전되기 전에 전화기가 절전 상태가 될 것임을 알리는 메시지가 표시됩니다.

예약된 시간에 전화기는 활성화 상태가 됩니다. 예약 시간 전에 전화기를 활성화하려면 관리자에게 문의하십시오.

또한 절전 및 활성화 시간은 사용자가 일반적으로 근무하는 요일로 구성하여 연결됩니다. 요구 사항이 변경될 경우(예: 근무 시간 또는 근무 요일 변경) 시스템 관리자에게 전화기를 다시 구성하도록 요청하십시오.



EnergyWise 및 전화기에 대한 자세한 내용은 시스템 관리자에게 문의하십시오.

기본적인 통화 처리

다양한 기능과 서비스를 사용하여 기본 통화 처리 작업을 수행할 수 있습니다. 사용 가능한 기능은 달라질 수 있으므로 자세한 내용은 시스템 관리자에게 문의하십시오.

전화 발신 — 기본 옵션

다음은 Cisco Unified IP Phone에서 쉽게 전화를 걸 수 있는 방법입니다.

기능	방법	추가 정보
전화 발신	핸드셋을 들고 번호를 다이얼합니다.	9페이지, 전화기 개요.
온 훅 다이얼(신호음 있음)	새 통화를 누르고 번호를 다이얼합니다.	—
번호 재다이얼	재다이얼을 누릅니다.	—
통화가 활성 상태인 동안 전화 발신	<ol style="list-style-type: none"> 1.  을 누릅니다. 2. 새 통화를 누릅니다. 3. 번호를 입력합니다. 	19페이지, 보류 및 재시작 사용.
통화 로그에서 다이얼	<ol style="list-style-type: none"> 1.  을 누르고 디렉터리 > 부재 중 전화, 수신 통화 또는 발신 통화를 선택합니다. 2. 번호를 스크롤하고 다이얼을 누릅니다. 	53페이지, 통화 로그 사용.

팁

- 신호음 없이 온 훅 다이얼할 수 있습니다(사전 다이얼). 사전 다이얼하려면 번호를 입력한 다음 핸드셋을 들고 **다이얼**을 눌러 오프 훅 상태로 전환합니다.
- 사전 다이얼을 사용할 경우 발신 통화 로그에서 일치하는 번호를 표시하여 사용자가 다이얼하는 번호를 예상합니다. 이를 자동 다이얼이라고 합니다. 자동 다이얼을 사용하여 표시된 번호에 전화를 걸려면 번호를 스크롤하고 **다이얼**을 누른 다음 오프 훅 상태로 전환합니다.
- 잘못 다이얼한 경우 <<을 눌러 숫자를 지웁니다.
- 통화 중인 상대방에게 신호음이 들리면 통화를 모니터링하거나 녹음할 수 있습니다. 자세한 내용은 시스템 관리자에게 문의하십시오.
- 통화 로그, 재다이얼 또는 통화 디렉터리 항목에 "+" 기호가 표시되는 국제 통화 로깅이 전화기에 설정되어 있을 수 있습니다. 자세한 내용은 시스템 관리자에게 문의하십시오.

전화 발신 — 추가 옵션

전화기에서 사용할 수 있는 특수 기능 및 서비스를 사용하여 전화를 발신할 수 있습니다. 이러한 추가 기능에 대한 자세한 내용은 시스템 관리자에게 문의하십시오.

기능	방법	추가 정보
Cisco WebDialer를 사용하여 개인 컴퓨터의 회사 디렉터리에서 다이얼	<ol style="list-style-type: none"> 1. 웹 브라우저를 열고 WebDialer가 활성화된 회사 디렉터리로 이동합니다. 2. 다이얼할 번호를 클릭합니다. 	71페이지, Cisco WebDialer 사용.
통화 중이거나 벨이 울리는 내선 번호를 사용할 수 있는 경우 콜백을 사용하여 알림 수신	<ol style="list-style-type: none"> 1. 통화 중 신호음 또는 벨소리가 들릴 경우 콜백을 누릅니다. 2. 전화를 끊습니다. 회선이 사용 가능한 경우 전화기에서 알려줍니다. 3. 전화를 다시 겁니다. <p>참고 통화가 진행 중인 경우 Call Chaperon은 콜백을 사용할 수 없습니다.</p>	시스템 관리자입니다.
우선 순위 통화 발신(SCCP 전화기에만 해당)	MLPP(Multilevel Precedence and Preemption) 액세스 번호를 입력한 다음 전화 번호를 입력합니다.	40페이지, 중요한 통화의 우선 순위 설정.
개인 주소록(PAB) 항목에서 다이얼	<ol style="list-style-type: none"> 1.  을 누르고 디렉터리 > 개인 디렉터리를 선택하여 로그인합니다. 2. 개인 주소록을 선택하고 목록을 검색합니다. 	<ul style="list-style-type: none"> • 61페이지, Cisco Unified CM 사용자 옵션 웹 페이지 사용. • 57페이지, 전화기에서 개인 디렉터리 사용.
청구 또는 추적 코드를 사용하여 전화 발신 (SCCP 전화기에만 해당)	<ol style="list-style-type: none"> 1. 번호를 다이얼합니다. 2. 신호음이 울린 후 CMC(Client Matter Code) 또는 FAC(Forced Authorization Code)를 입력합니다. 	시스템 관리자입니다.
Cisco 내선 이동 프로파일을 사용하여 전화 발신	전화기에서 Cisco 내선 이동 서비스에 로그인합니다.	42페이지, Cisco 내선 이동 사용.

기능	방법	추가 정보
휴대폰 음성 액세스를 사용하여 휴대폰에서 전화 걸기	<ol style="list-style-type: none"> 1. 시스템 관리자로부터 휴대폰 음성 액세스 번호와 최종 사용자 PIN을 얻습니다. 2. 할당된 휴대폰 음성 액세스 번호로 전화를 겁니다. 3. 휴대폰 번호(요청된 경우) 및 PIN을 입력합니다. 4. 1을 눌러 엔터프라이즈 IP 전화기에 전화를 겁니다. 5. 사용자의 데스크톱 전화 번호 이외의 데스크톱 전화 번호로 전화를 겁니다. 	43페이지, 단일 전화 번호를 사용하여 비즈니스 통화 관리.
고속 다이얼을 사용하여 전화 발신	<p>참고 시스템 관리자가 이 기능을 구성하고 회선 단추에 서비스 URL을 할당해야 이 옵션을 사용할 수 있습니다. 자세한 내용은 시스템 관리자에게 문의하십시오.</p> <ol style="list-style-type: none"> 1. 고속 다이얼 회선 단추를 누릅니다. 2. 인덱스 번호로 스크롤하거나 인덱스 번호를 눌러 항목을 찾아 선택합니다. 지정된 번호가 다이얼됩니다. 	63페이지, 웹에서 고속 다이얼 구성 및 62페이지, 웹에서 개인 주소록 사용
PAB를 사용하여 전화 발신	<p>참고 시스템 관리자가 이 기능을 구성하고 회선 단추에 서비스 URL을 할당해야 이 옵션을 사용할 수 있습니다. 자세한 내용은 시스템 관리자에게 문의하십시오.</p> <ol style="list-style-type: none"> 1. PAB 회선 단추를 누릅니다. 2. 연락처에 액세스하고 번호를 선택합니다. 지정된 번호가 다이얼됩니다. 	63페이지, 웹에서 고속 다이얼 구성 및 62페이지, 웹에서 개인 주소록 사용

통화 응답

핸드셋을 들거나 다른 옵션을 사용하여 전화에 응답할 수 있습니다.

기능	방법	추가 정보
새로 걸려오는 통화에 응답하기 위해 연결된 통화에서 전환	응답을 누릅니다.	19페이지, 보류 및 재시작 사용.
통화 대기를 사용하여 전화 응답	응답을 누릅니다.	19페이지, 보류 및 재시작 사용.
음성 메시지 시스템으로 통화 보내기	음성전환을 누릅니다.	23페이지, 음성 메시지 시스템에 통화 전송.
수신 전화 자동 연결	자동 응답을 사용합니다.	49페이지, 자동 응답 사용.
다른 전화기의 지정보류된 통화 검색	통화 지정보류 또는 직접 통화 지정보류를 사용합니다.	34페이지, 지정보류된 통화 저장 및 검색.
사용자 전화기를 사용하여 다른 곳에서 신호음이 울리는 전화에 응답	통화 당겨받기를 사용합니다.	33페이지, 사용자 전화기에서 재전송된 통화 당겨받기.
우선 순위 통화 응답 (SCCP 전화기에만 해당)	현재 전화를 끊고 응답 을 누릅니다.	40페이지, 중요한 통화의 우선 순위 설정.
휴대폰 또는 기타 원격 대상에서 전화 응답	휴대폰 연결을 설정하고 전화기에 응답합니다. 휴대폰 연결을 사용하는 경우: <ul style="list-style-type: none"> 사무실과 원격 대상에서 동시에 통화를 수신합니다. 데스크톱 전화로 통화 응답하면 원격 대상에서 벨소리가 중지되고 연결이 끊어지며 부재 중 전화 메시지가 표시됩니다. 특정 원격 대상에서 통화 응답하면 나머지 원격 대상에서 벨소리가 중지되고 연결이 끊어지며 부재 중 통화 메시지가 표시됩니다. 	43페이지, 단일 전화 번호를 사용하여 비즈니스 통화 관리.

팁



- 통화 중인 상대방에게 신호음이 들리면 통화를 모니터링하거나 녹음할 수 있습니다. 자세한 내용은 시스템 관리자에게 문의하십시오.
- 문의 센터 또는 유사 환경에서 근무하고 전화기에 대해 에이전트 인사말이 구성된 경우 자동으로 재생하도록 미리 녹음된 인사말을 만들고 업데이트 및 삭제할 수 있습니다. 자세한 내용은 시스템 관리자에게 문의하십시오.
- Call Chaperone 사용자는 통화가 진행되고 있는 동안 수신되는 전화를 받을 수 없습니다.

통화 종료

통화를 종료하려면 전화를 끊으면 됩니다. 자세한 내용은 다음과 같습니다.

기능	방법
핸드셋 사용 중 전화 끊기	핸드셋을 거치대에 올려 놓습니다. 또는 종료 를 누릅니다.
통화 모니터링 중에 전화 끊기(스피커 사용)	종료 를 누릅니다.
하나의 전화는 끊되 동일한 회선의 다른 통화 유지	종료 를 누릅니다. 필요한 경우, 처음에 보류한 통화를 보류 해제합니다.



보류 및 재시작 사용

통화를 보류 및 재시작할 수 있습니다. 통화를 보류 중으로 설정하면 통화 타이머 옆의 회선 영역에 보류 아이콘  이 나타납니다. 공유 회선을 사용하고 다른 전화기 사용자가 통화를 보류 중으로 설정하면 통화 타이머 옆의 회선 영역에 원격 보류 아이콘  이 나타납니다. 두 경우 모두 보류 LED가 빨간색  으로 켜집니다.

전화기에서 보류 복귀 기능이 활성화되어 있으면 일정 시간이 지난 후에 보류 상태의 통화 벨소리가 다시 울립니다. "되돌리기" 통화는 통화를 재시작하거나 보류 복귀 시간이 초과될 때까지 보류 상태로 유지됩니다.

전화기는 다음과 같은 방법으로 되돌리기 통화가 있음을 나타냅니다.

- 단일 벨소리(전화 회선 설정에 따라 깜박임 또는 경고음)를 통해 일정한 간격으로 사용자에게 경고합니다.
- 전화기 화면 맨 아래에 있는 상태 표시줄에 "보류 복귀" 메시지가 잠깐 표시됩니다.
- 보류된 통화에 대해 통화자 ID 옆에 있는 애니메이션 보류 복귀 아이콘  이 표시됩니다.

기능	방법
통화를 보류로 전환	<ol style="list-style-type: none"> 1. 보류할 통화를 선택했는지 확인합니다. 2.  을 누릅니다.
보류된 통화 해제	<ol style="list-style-type: none"> 1. 적절한 통화를 선택했는지 확인합니다. 2.  을 누릅니다.

팁

- 보류 기능을 사용하면 일반적으로 음악(음악 대기가 구성된 경우)이나 신호음이 울립니다.
- 보류된 통화가 선택된 경우 보류 단추  가 켜집니다(빨간색). 보류되지 않은 통화가 강조 표시되고 회선에 다른 보류된 통화가 있으면 보류 단추가 깜빡입니다(빨간색).
- 수신 전화와 되돌리기 통화에 대한 경고를 동시에 받는 경우, 기본적으로 전화기는 전화기 화면의 포커스를 전환하여 수신 전화를 표시합니다. 시스템 관리자가 이 포커스 우선 순위 설정을 변경할 수 있습니다.
- 공유 회선을 사용하는 경우 보류 복귀는 통화를 보류한 전화기에서만 벨소리가 울리며 회선을 공유하는 다른 전화기에서는 벨소리가 울리지 않습니다.
- 보류 복귀 경고 간격은 시스템 관리자가 결정합니다.
- 통화가 진행되는 경우 Call Chaperon은 보류를 사용할 수 없습니다.

통화 음소거 및 음소거 해제

[음소거] 소프트키를 눌러 활성 통화를 음소거할 수 있습니다. 소프트키가 [음소거끔]으로 변경됩니다. 그런 다음, [음소거끔] 소프트키를 누르면 통화의 음소거를 해제할 수 있습니다.

기능	방법
IP 전화기에서 통화 음소거	음소거 소프트키를 누릅니다.
IP 전화기에서 통화 음소거 해제	음소거끔 소프트키를 누릅니다.

여러 통화 간 전환

전화기에서 여러 통화 간 전환할 수 있습니다.

기능	방법
연결된 통화 간 전환	<ol style="list-style-type: none"> 1. 전환할 통화를 선택했는지 확인합니다. 2. ⓪를 누릅니다. 활성 통화가 보류 상태로 전환되며 선택한 통화가 재시작됩니다.
연결된 통화에서 새로 걸려오는 통화로 전환	응답 을 누릅니다. 모든 활성 통화가 보류됩니다.

진행 중인 통화를 다른 전화기로 전환

데스크톱 전화와 휴대폰 또는 다른 원격 대상 간에 진행 중인 통화를 전환할 수 있습니다.

기능	방법
데스크톱 전화에서 진행 중인 통화를 휴대폰으로 전환	<ol style="list-style-type: none"> 1. 휴대폰 소프트웨어를 누르고 휴대폰에 전화 걸기를 선택합니다. 2. 휴대폰에서 진행 중인 통화에 응답합니다.
휴대폰에서 진행 중인 통화를 데스크톱 전화로 전환	<ol style="list-style-type: none"> 1. 휴대폰에서 전화를 끊어 휴대폰 연결을 끊습니다(해당 통화의 연결은 끊지 않음). 2. 4초 이내에 사무실 전화기에서 응답 소프트웨어를 누르고 사무실 전화기로 통화를 시작합니다.
진행 중인 통화를 휴대폰에서 같은 회선을 공유하는 사무실 전화기로 전환(세션 전환)	<ol style="list-style-type: none"> 1. 휴대폰에서 세션 전환 기능에 대한 액세스 코드를 누릅니다(예: *74). 액세스 코드 목록은 시스템 관리자에게 문의하십시오. 2. 휴대폰에서 전화를 끊어 휴대폰 연결을 끊습니다(해당 통화의 연결은 끊지 않음). 3. 10초 이내에 사무실 전화기에서 응답 소프트웨어를 누르고 사무실 전화기로 통화를 시작합니다. 사무실 전화기에서 전화를 받는 데 걸리는 시간(초)은 시스템 관리자에 의해 설정됩니다. <p>같은 회선을 공유하는 다른 Cisco Unified 장치에는 원격 사용 중 메시지가 표시됩니다. 통화를 재시작하는 데 걸리는 시간(초)은 시스템 관리자가 설정한 구성에 따라 달라집니다.</p>

다중 통화 보기

여러 건의 통화가 전화기에 표시되는 방법을 이해하면 통화 처리 작업을 구성하는 데 도움이 될 수 있습니다.

선택된 회선에 대해 다음과 같이 전화기에 통화가 표시됩니다.

- 우선 순위가 가장 높고 통화 시간이 가장 긴 통화가 목록 상단에 표시됩니다.
- 비슷한 유형의 통화가 함께 그룹화됩니다. 예를 들어, 사용자가 대화한 통화가 상단 부분에 그룹화되고 보류된 통화가 마지막 부분에 그룹화됩니다.

호전환

호전환은 연결된 통화를 재전송합니다. *대상*은 전화를 호전환할 번호입니다.

기능	방법
호전환 수신인에게 알리지 않고 통화 호전환	<ol style="list-style-type: none">1. 활성 통화에서 호전환을 누릅니다.2. 대상 번호를 입력합니다.3. 호전환을 다시 눌러 호전환을 완료하거나 종료를 눌러 취소합니다. <p>참고 전화기가 온 혹 호전환 기능을 지원하는 경우, 전화를 끊어 호전환을 완료합니다.</p>
전화를 호전환하기 전에 호전환 수신인에게 알림(상당 호전환)	<ol style="list-style-type: none">1. 활성 통화에서 호전환을 누릅니다.2. 대상 번호를 입력합니다.3. 호전환 수신인이 응답할 때까지 기다립니다.4. 호전환을 다시 눌러 호전환을 완료하거나 종료를 눌러 취소합니다. <p>참고 전화기가 온 혹 호전환 기능을 지원하는 경우, 전화를 끊어 호전환을 완료합니다.</p>
음성 메시지 시스템에 전화 재전송	음성전환 을 누릅니다. 자세한 내용은 23페이지 , 음성 메시지 시스템에 통화 전송 을 참조하십시오.

팁

- 전화기에서 온 혹 호전환 기능이 활성화된 경우 전화를 끊어 통화를 완료하거나 **호전환**을 누른 다음 전화를 끊습니다.
- 전화기에서 온 혹 호전환 기능을 사용할 수 없는 경우, **호전환**을 다시 누르지 않고 전화를 끊으면 통화가 보류됩니다.
- **호전환**을 사용하여 보류 중인 통화를 재전송할 수 없습니다. 호전환하기 전에 **●**을 눌러 통화 보류 상태를 해제합니다.
- 통화가 진행 중인 경우 Call Chaperone은 호전환을 사용할 수 없습니다.

음성 메시지 시스템에 통화 전송

음성전환을 사용하여 진행 중이거나, 벨소리가 울리거나, 보류 중인 통화를 음성 메시지 시스템에 전송할 수 있습니다. 통화 유형과 전화기 구성에 따라, 음성전환을 사용하여 통화를 다른 상대방의 음성 메시지 시스템으로 전송할 수도 있습니다.

- 통화가 원래 다른 사람의 전화기로 전송되었다면 음성전환을 사용하여 사용자 자신의 음성 메시지 시스템 또는 원래 착신자의 음성 메시지 시스템으로 재전송할 수 있습니다. 이 옵션은 시스템 관리자가 구성해야 합니다.
- 통화가 사용자에게 직접 전송(호전환 또는 착신 전환된 것이 아님)되었거나 전화기가 위에 설명한 옵션을 지원하지 않는 경우 음성전환을 사용하여 통화를 사용자의 음성 메시지 시스템으로 재전송할 수 있습니다.

기능	방법
진행 중이거나, 벨소리가 울리거나, 보류 중인 통화를 음성 메시지 시스템에 전송	음성전환을 누릅니다. 다음 두 상황 중 하나가 발생합니다. <ul style="list-style-type: none"> • 통화가 음성 메시지 시스템으로 호전환됩니다. • 전화기 화면에 사용자의 음성 메시지 시스템 또는 원래 착신자의 음성 메시지 시스템 중 하나를 선택할 수 있는 메뉴가 표시됩니다. 옵션을 선택하여 통화를 재전송합니다.

팁

- 전화기에 표시된 메뉴가 선택하기 전에 없어지면 음성전환을 다시 눌러 메뉴를 다시 표시할 수 있습니다. 시간 초과 값을 더 길게 구성하도록 시스템 관리자에게 요청할 수도 있습니다.
- 진행 중인 통화를 휴대폰에서 같은 회선을 공유하는 Cisco Unified 장치로 전환하는 경우(세션 전환) Cisco Unified 장치에서 음성전환 기능은 비활성화됩니다. 통화가 종료되면 음성전환 기능이 되돌아옵니다.

다른 번호로 통화 착신 전환

착신 전환 기능을 사용하여 수신 전화를 전화기에서 다른 번호로 재전송할 수 있습니다.

시스템 관리자는 사용자가 다음 두 가지 유형의 통화 착신 전환 기능에서 선택하도록 할 수 있습니다.

- 무조건 착신 전환(모두 착신 전환) — 사용자가 수신한 모든 통화에 적용됩니다.
- 조건부 착신 전환(응답 없음 착신 전환, 통화 중 착신 전환, 통화된 아님 착신 전환) — 조건에 따라 사용자가 수신한 특정 통화에 적용됩니다.

전화기나 Cisco Unified CM 사용자 옵션 웹 페이지에서 모두 착신 전환에 액세스할 수 있습니다. 조건부 착신 전환 기능은 사용자 옵션 웹 페이지에서만 액세스할 수 있습니다. 시스템 관리자는 사용할 수 있는 통화 착신 전환 기능을 결정합니다.

기능	방법
회선에서 모두 착신 전환 설정	착신전환 을 누르고 대상 전화번호를 누릅니다.
사용자의 회선에서 모두 착신 전환 취소	착신전환 을 누릅니다.
사용자의 회선에서 모두 착신 전환이 활성화되었는지 확인	<p>다음을 확인합니다.</p> <ul style="list-style-type: none"> 전화 번호 옆에 표시된 대체 통화 착신 전환 아이콘  을 확인합니다. 상태 회선의 통화 착신 전환 대상 번호를 확인합니다.
원격으로 통화 착신 전환 설정 또는 취소	<ol style="list-style-type: none"> 사용자 옵션 웹 페이지에 로그인합니다. 61페이지, 사용자 옵션 웹 페이지 액세스를 참조하십시오. 통화 착신 전환 설정에 액세스합니다. 67페이지, 웹에서 사용자 설정 제어를 참조하십시오.

팁

- 사용자의 전화기에서 다이얼하는 번호와 정확히 일치하는 통화 착신 전환 대상 번호를 입력합니다. 예를 들어, 필요한 경우 액세스 코드 또는 지역 코드를 입력합니다.
- 기존 아날로그 전화기나 타사 IP 전화기로 통화를 착신 전환할 수 있습니다. 경우에 따라 시스템 관리자가 사내의 번호로만 통화 착신 전환이 되도록 기능을 제한할 수 있습니다.
- 통화 착신 전환은 전화 회선에 따라 다릅니다. 통화 착신 전환을 사용할 수 없는 회선에서 통화가 연결되는 경우 해당 통화의 벨소리가 평소와 같이 울립니다.
- 시스템 관리자가 사용자의 착신 전환 통화를 수신하는 사람이 사용자와 연결될 수 있도록 통화 착신 전환 대체 기능을 활성화할 수 있습니다. 대체 기능이 활성화되어 있으면 대상 전화기에서 사용자의 전화기로 걸려온 전화가 착신 전환되지 않지만 벨소리는 울립니다.
- 입력한 대상 번호가 착신 전환 루프를 만들거나 착신 전환 연결에서 허용하는 최대 링크 수를 초과하면 전화기에 모두 착신 전환을 직접 설정하지 못할 수 있습니다.
- 진행 중인 통화를 휴대폰에서 같은 회선을 공유하는 Cisco Unified 장치로 전환하는 경우(세션 전환) Cisco Unified 장치에서 통화 착신 전환 기능은 비활성화됩니다. 통화가 종료되면 통화 착신 전환 기능이 되돌아옵니다.

DND 사용

DND(방해사절) 기능을 사용하여 사용자 전화기의 벨울림만 끄거나 수신 전화의 보고 들을 수 있는 모든 알림을 끌 수 있습니다. 시스템 관리자가 사용자 전화기의 DND를 활성화합니다.

전화기에서 DND와 착신 전환이 둘 다 활성화되어 있으면 통화가 착신되고 통화자에게 통화음이 들리지 않습니다.

다른 유형의 통화와 DND와의 상호 작용은 다음과 같습니다.

- DND는 인터콤 전화 또는 인터콤 외 중요 전화에 영향을 주지 않습니다.
- 방해사절과 자동 응답이 모두 활성화된 경우에는 인터콤 전화만 자동 응답됩니다.
- 진행 중인 통화를 휴대폰에서 같은 회선을 공유하는 Cisco Unified 장치로 전환하는 경우(세션 전환) Cisco Unified 장치에서 DND 기능은 비활성화됩니다. 통화가 종료되면 DND 기능이 되돌아옵니다.

기능	방법
DND 설정	DND를 누릅니다. "방해사절"이 상태 회선에 표시되고 벨소리가 해제됩니다.
DND 설정 해제	DND 소프트키를 누르거나 다음을 수행합니다. 1.  > 장치 구성 > 통화 기본 설정 > 방해 사절 을 누릅니다. 2. 아니오 를 선택한 다음 저장 을 누릅니다.
DND 설정 사용자 정의	시스템 관리자가 사용자 옵션 페이지에 DND 설정이 나타나도록 구성한 경우 다음 단계를 따르십시오. 1. 사용자 옵션 웹 페이지에 로그인합니다. 61페이지 , 사용자 옵션 웹 페이지 액세스 를 참조하십시오. 2. 드롭다운 메뉴에서 사용자 옵션 > 장치 를 선택합니다. 3. 다음 옵션을 설정할 수 있습니다. <ul style="list-style-type: none"> - 방해사절 — DND를 활성화/비활성화하도록 설정합니다. - DND 옵션 — 통화 거부(보고 들을 수 있는 모든 알림 끄)나 벨소리 꺼짐(벨소리만 끄)을 선택합니다. - DND 수신 전화 경고(DND 옵션 설정에 적용) — 경고음만 설정하거나 깜박임만 설정하거나 경고를 비활성화로 설정합니다. 그렇지 않으면, "없음"(시스템 관리자가 구성한 "경고" 설정 사용)을 선택합니다.

전화회의 통화

Cisco Unified IP Phone을 사용하면 전화회의 통화에서 여러 명과 동시에 통화할 수 있습니다.

전화회의 기능 사용

사용자의 요구 사항과 전화기에서 사용할 수 있는 기능에 따라 여러 가지 방법으로 전화회의를 만들 수 있습니다.

- 전화회의 — 각 참가자에게 전화를 걸어 표준(ad hoc) 전화회의를 만들 수 있습니다. **다자통화** 소프트웨어를 사용합니다. 전화회의는 대부분의 전화기에서 사용할 수 있습니다.
- 통화참가 — 기존 통화를 결합하여 표준(ad hoc) 전화회의를 만들 수 있습니다. **통화참가** 소프트웨어를 사용합니다.
- 회의끼기 — 공유 회선 통화로 사용자를 추가하여 표준(ad hoc) 전화회의를 만들 수 있습니다. **회의끼기** 소프트웨어를 사용합니다. 회의끼기는 공유 회선을 사용하는 전화기에서만 사용할 수 있습니다.
- Meet-Me — 전화회의 번호에 전화를 걸어 전화회의를 만들거나 전화회의에 참가할 수 있습니다. **회의접속** 소프트웨어를 사용합니다.

전화회의 사용

전화회의를 사용하면 각 참가자에게 전화를 걸 수 있습니다. 전화회의는 대부분의 전화기에서 사용할 수 있습니다.

기능	방법
참가자에게 전화를 걸어 전화회의 만들기	<ol style="list-style-type: none">1. 연결된 통화에서 다자통화를 누릅니다.2. 참가자의 전화 번호를 입력합니다.3. 통화가 연결될 때까지 기다립니다.4. 다자통화를 다시 눌러 해당 통화로 참가자를 추가합니다.5. 참가자 추가 과정을 반복합니다.
기존 전화회의에 새 참가자 추가	위에 나열된 단계를 반복합니다. 시스템 관리자는 전화회의의 게시자가 아닌 사용자가 참가자를 추가하거나 제거할 수 있는지를 결정합니다.
참가자 목록 참조 또는 참가자 제거	29페이지 , 전화회의 참가자 보기 또는 제거 를 참조하십시오.

통화참가 사용

통화참가를 사용하면 둘 이상의 기존 통화를 결합하여 사용자가 참가자인 전화회의를 만들 수 있습니다.

기능	방법
기존 통화에 함께 참가하여 전화회의 만들기	<ol style="list-style-type: none"> 1. 활성 통화에서 전화회의에 포함할 다른 통화를 선택하고 선택을 누릅니다. 선택한 통화에 아이콘 <input checked="" type="checkbox"/>이 표시됩니다. 2. 추가할 각 통화에 이 단계를 반복합니다. 3. 통화참가를 누릅니다. 통화참가를 표시하려면 다음 소프트웨어 키를 눌러야 할 수 있습니다.
두 개의 기존 전화회의에 함께 참가	<p>통화참가 또는 DirTrfr 소프트웨어 키를 사용합니다.</p> <p>시스템 관리자에게 문의하여 이 기능을 사용할 수 있는지 여부를 확인하십시오.</p>
참가자 목록 참조 또는 참가자 제거	<p>29페이지, 전화회의 참가자 보기 또는 제거를 참조하십시오.</p>

회의끼기 사용

회의끼기를 통해 공유 회선 통화에 자신을 추가하여 전화회의를 만들 수 있습니다.

기능	방법
공유 회선의 통화에 끼어들어 전화회의 만들기	<p>통화를 선택하고 회의끼기를 눌러 해당 작업을 완료합니다.</p> <p>자세한 내용은 35페이지, 공유 회선 사용을 참조하십시오.</p>
참가자 목록 참조 또는 참가자 제거	<p>29페이지, 전화회의 참가자 보기 또는 제거를 참조하십시오.</p>

Meet-Me 사용

Meet-Me 전화회의를 통해 전화회의 번호에 전화를 걸어 전화회의를 시작 또는 참가할 수 있습니다.





기능	방법
Meet-Me 전화회의 시작	<ol style="list-style-type: none"> 1. 시스템 관리자로부터 Meet-Me 전화 번호를 얻습니다. 2. 이 번호를 참가자들에게 배포합니다. 3. 회의 시작 준비가 되면 오프 hook 상태로 전환하여 신호음을 들은 다음 회의접속을 누릅니다. 4. Meet-Me 전화회의 번호를 다이얼합니다. 이제 참가자가 다이얼인하여 전화회의에 참가할 수 있습니다. <p>참고 개시자가 참가하기 전에 참가자가 전화회의에 전화를 걸면 통화 중 신호음이 들립니다. 이 경우 참가자가 다시 전화해야 합니다.</p>
Meet-Me 전화회의 참가	<p>전화회의 개시자가 제공한 Meet-Me 전화회의 번호를 다이얼합니다.</p> <p>참고 개시자가 참가하기 전에 전화회의에 전화를 걸면 통화 중 신호음이 들립니다. 이 경우 다시 전화해야 합니다.</p>
Meet-Me 전화회의 종료	<p>모든 참가자가 전화를 끊어야 합니다.</p> <p>전화회의 개시자가 연결을 끊어도 전화회의가 자동으로 종료되지 않습니다.</p>

팁

보안되지 않는 전화기에서 보안된 Meet-Me 전화회의 번호로 전화를 거는 경우 전화기에 "장치 인증 안 됨" 메시지가 표시됩니다. 자세한 내용은 [38페이지](#), [보안 통화 걸기 및 받기](#)를 참조하십시오.

전화회의 참가자 보기 또는 제거

표준(ad hoc) 전화회의 중에 참가자 목록을 보고 참가자를 제거할 수 있습니다.

전화회의 참가자 목록 보기	<ul style="list-style-type: none"> • 회의인원 또는 전화회의 목록을 누릅니다. • 나중에 추가된 참가자가 상단에 표시되며 회의에 참가한 순서대로 참가자들이 나열됩니다. <p>참고 전화회의 참가자 목록(회의인원)에는 최대 16명의 참가자가 표시됩니다. 사용자는 전화회의 브리지가 지원하는 수만큼 전화회의 참가자를 추가할 수 있지만, 회의인원에는 16명의 참가자만 표시됩니다. 새 참가자가 전화회의에 참가하면 회의인원에는 참가한 마지막 16명만 표시됩니다.</p>
전화회의 참가자 목록 업데이트	전화회의 목록이 표시된 상태에서 업데이트 를 누릅니다.
전화회의를 시작한 상대방 확인	전화회의 목록이 표시된 상태에서 목록 하단의 이름 옆에 별표(*)가 있는 참가자를 찾습니다.
전화회의 참가자 제거	전화회의 목록이 표시된 상태에서 참가자의 이름을 선택하고 제거 를 누릅니다.
전화회의에 추가된 마지막 참가자 제거	전화회의 목록이 표시된 상태에서 RMLstC 를 누릅니다. 전화회의 통화를 시작한 당사자만 참가자를 제거할 수 있습니다.
전화회의 통화가 안전한지 확인	전화기 화면에서 "전화회의" 다음에 있는  또는  아이콘을 확인합니다.
참가자가 보안 전화기에서 전화를 걸었는지 확인	전화기 화면에서 참가자의 이름 옆에 있는  또는  아이콘을 확인합니다.
참가자 추가	26페이지 , 전화회의 사용 을 참조하십시오.

고급 통화 처리

고급 통화 처리 작업에는 시스템 관리자가 사용자의 통화 처리 요구와 작업 환경에 따라 전화기를 구성할 수 있는 특수 기능이 있습니다.

단축 다이얼

단축 다이얼을 사용하여 인덱스 번호를 입력하거나, 전화 화면 항목을 선택하여 전화를 걸 수 있습니다. 구성에 따라 다양한 단축 다이얼 기능이 지원됩니다.

- 단축 다이얼
- 단축 다이얼
- 고속 다이얼



참고

- 단축 다이얼 번호와 단축 다이얼을 설정하려면 사용자 옵션 웹 페이지에 액세스할 수 있어야 합니다. [61페이지](#), [Cisco Unified CM 사용자 옵션 웹 페이지 사용](#)을 참조하십시오.
- 고속 다이얼을 설정하려면 개인 디렉터리 기능에 대한 액세스 권한이 있어야 합니다. [57페이지](#), [전화기에서 개인 디렉터리 사용](#)을 참조하십시오.
- 또는 시스템 관리자가 단축 다이얼 기능을 대신 구성할 수 있습니다.

기능	방법
단축 다이얼 단추 사용	<ol style="list-style-type: none">1. 단축 다이얼 단추를 설정합니다. 65페이지, 웹에서 단축 다이얼 설정을 참조하십시오.2. 전화를 걸려면  (단축 다이얼 단추)를 누릅니다.
단축 다이얼 사용 (온 훅)	<ol style="list-style-type: none">1. 단축 다이얼 코드를 설정합니다. 65페이지의 웹에서 단축 다이얼 설정 절차를 참조하십시오.2. 전화를 걸려면 단축 다이얼 코드를 입력한 다음 단축 다이얼을 누릅니다.

기능	방법
<p>단축 다이얼 사용 (오프 후)</p>	<ol style="list-style-type: none"> 1. 핸드셋을 듭니다. 2. 단축 다이얼 소프트키를 누르고 키패드를 사용하여 단축 다이얼 코드를 입력합니다. 3. 단축 다이얼 소프트키를 다시 누릅니다. <p>오프 후 단축 다이얼을 사용하여 전화회의를 수행하려면 다음을 수행합니다.</p> <ol style="list-style-type: none"> 1. 다자통화 소프트키를 누릅니다. 사용자에게 신호음이 들립니다. 2. 위의 2단계와 3단계를 수행합니다. 3. 다자통화 소프트키를 다시 누릅니다. <p>오프 후 단축 다이얼을 사용하여 통화를 호전환하려면 다음을 수행합니다.</p> <ol style="list-style-type: none"> 1. 호전환 소프트키를 누릅니다. 사용자에게 신호음이 들립니다. 2. 위의 2단계와 3단계를 수행합니다. 3. 호전환 소프트키를 다시 누릅니다. <p>통화가 보류 중인 동안 오프 후 단축 다이얼을 사용하려면 다음을 수행합니다.</p> <ol style="list-style-type: none"> 1. 발신 소프트키를 누릅니다. 2. 위의 2단계와 3단계를 수행합니다.
<p>고속 다이얼 사용</p>	<ol style="list-style-type: none"> 1. 개인 주소록 항목을 만들고 고속 다이얼 코드를 지정합니다. 62페이지, 웹에서 개인 디렉터리 사용을 참조하십시오. 2. 전화를 걸려면 전화기의 고속 다이얼 서비스에 액세스합니다. 57페이지, 전화기에서 개인 디렉터리 사용을 참조하십시오.

사용자 전화기에서 재전송된 통화 당겨받기

통화 당겨받기를 사용하면 동료의 전화기에서 올리는 통화를 사용자의 전화기로 재전송하여 통화에 응답할 수 있습니다. 통화 당겨받기 기능을 사용하여 동료와 통화 처리 작업을 공유할 수도 있습니다.

기능	방법
통화 당겨받기 그룹 내의 다른 내선 번호로 걸려오는 전화 응답	<ol style="list-style-type: none"> 당겨받기 소프트키를 누릅니다. 소프트키를 표시하기 위해 오프 혹은 상태로 전환해야 할 수도 있습니다. 전화기가 자동 당겨받기 기능을 지원하는 경우 바로 통화에 연결됩니다. 전화 벨이 울리면 응답을 눌러 통화를 연결합니다.
통화 당겨받기 그룹 외부의 다른 내선 번호로 걸려오는 전화 응답	<ol style="list-style-type: none"> 그룹픽업 소프트키를 누릅니다. 소프트키를 표시하기 위해 오프 혹은 상태로 전환해야 할 수도 있습니다. 그룹 당겨받기 번호를 입력합니다. 전화기가 자동 당겨받기 기능을 지원하는 경우 바로 통화에 연결됩니다. 전화 벨이 울리면 응답을 눌러 통화를 연결합니다.
사용자 그룹 또는 관련 그룹 내의 다른 내선 번호로 걸려오는 전화 응답	<ol style="list-style-type: none"> OPickUp 소프트키를 누릅니다. 소프트키를 표시하기 위해 오프 혹은 상태로 전환해야 할 수도 있습니다. 전화기가 자동 당겨받기 기능을 지원하는 경우 바로 통화에 연결됩니다. 전화 벨이 울리면 응답을 눌러 통화를 연결합니다.
특정 내선 번호(회선 번호)로 걸려오는 전화 응답	<ol style="list-style-type: none"> 그룹픽업 소프트키를 누릅니다. 소프트키를 표시하기 위해 오프 혹은 상태로 전환해야 할 수도 있습니다. 당겨받으려는 통화의 회선 번호를 입력합니다. 예를 들어, 당겨받으려는 통화가 회선 12345에서 울리면 12345를 입력합니다. 전화기가 자동 당겨받기 기능을 지원하는 경우 바로 통화에 연결됩니다. 전화 벨이 울리면 응답을 눌러 통화를 연결합니다.

팁

- 여러 통화를 당겨받을 수 있는 경우, 전화기는 가장 먼저 걸려온 통화(가장 오래 울린 통화)를 먼저 당겨받습니다.
- 그룹픽업**을 누르고 회선 번호를 입력하면 전화기는 특정 회선(가능한 경우)으로 걸려온 통화를 당겨받습니다.
- 전화기 구성 방법에 따라 당겨받기 그룹 통화에 대해 오디오 또는 시각적 경고를 받을 수 있습니다.

지정보류된 통화 저장 및 검색

통화를 지정보류하여 통화를 저장하고 Cisco Unified Communications Manager(Unified CM) 시스템의 다른 전화기(예: 회사 동료의 전화기 또는 회의실 전화기)에서 사용자 또는 다른 사람이 이를 검색하도록 할 수 있습니다.

통화를 지정보류하는 방법은 다음과 같습니다.

- 통화 지정보류 — **지정보류** 소프트웨어를 사용하여 통화를 저장합니다. 시스템에서 통화를 저장한 통화 지정보류 번호가 전화기에 표시됩니다. 이 번호를 기록한 다음 같은 번호를 사용하여 통화를 검색해야 합니다.
- 직접 통화 지정보류 — **호전환** 소프트웨어를 사용하여, 다이얼하거나 단축 다이얼을 통해 발신 가능한 직접 통화 지정보류 번호로 통화를 전송합니다. 직접 통화 지정보류 번호에서 통화를 검색하려면 지정보류 검색 접두사를 누른 다음 동일한 직접 통화 지정보류 번호를 다이얼하거나 단축 다이얼을 사용해 발신해야 합니다.

기능	방법
통화 지정보류를 사용하여 활성 통화 저장	<ol style="list-style-type: none"> 1. 통화 중에 지정보류를 누릅니다. 지정보류를 표시하려면 다음 소프트웨어를 눌러야 할 수 있습니다. 2. 전화기 화면에 표시된 통화 지정보류 번호를 기록해두십시오. 3. 통화를 끊습니다.
지정보류된 통화 검색	통화에 연결하려면 네트워크의 Cisco Unified IP Phone에서 통화 지정보류 번호를 입력합니다.
직접 통화 지정보류 번호에서 활성 통화 연결 또는 저장	<ol style="list-style-type: none"> 1. 통화 중에 호전환을 누릅니다. 2. 직접 통화 지정보류 번호에 할당된 단축 다이얼 번호를 선택하거나 해당 번호를 다이얼합니다. 3. 호전환을 다시 눌러 번호 저장을 완료합니다.
직접 통화 지정보류 번호에서 지정보류된 통화 검색	네트워크의 Cisco Unified IP Phone에서, 지정보류 검색 접두사를 입력하고 직접 통화 지정보류 번호를 다이얼하거나 지정보류 검색 접두사를 입력한 후 직접 통화 지정보류 번호의 단축 다이얼을 선택하여 통화를 연결합니다.

팁

지정보류된 통화가 원래 번호로 연결되기 전에 지정보류된 통화를 검색할 수 있는 시간이 제한되어 있습니다. 자세한 내용은 시스템 관리자에게 문의하십시오.

헌트 그룹 로그아웃

조직에 수신 전화가 많은 경우 사용자는 헌트 그룹의 구성원일 수 있습니다. 헌트 그룹에는 수신 전화 로드를 공유하는 일련의 디렉터리 번호가 포함됩니다. 헌트 그룹의 첫 번째 디렉터리 번호가 통화 중인 경우 시스템은 해당 그룹에서 사용 가능한 다음 디렉터리 번호를 찾아 통화를 해당 전화기로 전송합니다. 전화를 받을 수 없는 경우 헌트 그룹에서 로그아웃하여 사용자의 전화기에서 헌트 그룹 통화가 울리지 않도록 할 수 있습니다.

기능	방법
헌트 그룹에서 로그아웃하여 헌트 그룹 통화 임시 차단	헌트로그를 누릅니다. 전화기 화면에 "헌트 그룹 로그아웃"이 표시됩니다.
로그인하여 헌트 그룹 통화 수신	헌트로그를 누릅니다.

팁

헌트 그룹에서 로그아웃해도 헌트 그룹이 아닌 통화가 전화기에서 울리지 못하게 할 수 없습니다.

공유 회선 사용

다음과 같은 경우 시스템 관리자가 공유 회선을 사용하도록 요청할 수 있습니다.

- 여러 대의 전화기에서 하나의 전화 번호만 사용하려는 경우
- 통화 처리 작업을 동료와 공유하는 경우
- 관리자 대신 통화를 처리하는 경우

공유 회선 이해

원격 사용 중 아이콘

원격 사용 중 아이콘  은 사용자의 회선을 공유하는 다른 전화기에서 통화에 연결될 때 나타납니다. 원격 사용 중 아이콘이 나타나도 공유 회선에서 평소와 같이 전화를 걸고 받을 수 있습니다.

통화 정보 공유 및 끼어들기

회선을 공유하는 각 전화기에는 공유 회선에서 걸고 받는 전화 통화에 대한 정보가 표시됩니다. 이 정보에는 발신자 ID 및 통화 시간이 포함될 수도 있습니다. 예외 항목에 대해서는 [36페이지](#), [프라이버시](#)를 참조하십시오.

이 방법으로 통화 정보를 볼 수 있는 경우 회선을 공유하는 사용자와 동료가 **끼어들기** 또는 **회의끼기**를 사용하여 사용자 자신을 통화에 추가할 수 있습니다. [36페이지](#), **끼어들기**를 사용하여 공유 회선 통화에 자신을 추가를 참조하십시오.

프라이버시

회선을 공유하는 동료가 사용자의 통화 정보를 보지 못하게 하려면 프라이버시 기능을 활성화하십시오. 또한 이 작업을 수행하면 동료가 사용자의 통화에 끼어들기 못하게 됩니다. [37페이지](#), **다른 사용자가 공유 회선 통화를 보거나 통화에 끼어들지 못하도록 방지**를 참조하십시오.



참고 공유 회선이 지원하는 최대 통화 수는 전화기마다 다릅니다.

끼어들기를 사용하여 공유 회선 통화에 자신을 추가

끼어들기 기능(회의끼기 및 끼어들기)을 사용하여 공유 회선의 통화에 자신을 추가할 수 있습니다. 이때 통화는 공개 통화여야 합니다. [35페이지](#), **공유 회선 사용**을 참조하십시오.

끼어들기 기능 이해

회의끼기 및 끼어들기

전화기 구성에 따라 회의끼기 또는 끼어들기를 사용하여 공유 회선의 통화에 자신을 추가할 수 있습니다.

- 회의끼기는 해당 통화를 표준 전화회의 통화로 변환하여 새 참가자를 추가할 수 있게 합니다. 표준 전화회의에 대한 자세한 내용은 [26페이지](#), **전화회의 통화**를 참조하십시오.
- 끼어들기를 사용하면 통화에 자신을 추가할 수 있지만 통화를 전화회의로 변환하거나 새 참가자를 추가할 수 없습니다.

끼어들기 기능 사용

아래 표에서는 끼어들기 기능(회의끼기 또는 끼어들기)을 사용하여 공유 회선의 통화에 **자신을 추가하는 방법**에 대해 설명합니다.

기능	방법
공유 회선이 사용 중인지 확인	원격 사용 중 아이콘  을 확인합니다.



기능	방법
공유 회선의 통화에 자신을 추가	<ol style="list-style-type: none"> 1. 원격 사용 중 통화를 선택합니다. 2. 끼어들기를 누릅니다. [끼어들기]를 표시하려면 [다음] 소프트키를 눌러야 할 수 있습니다. <p>사용자의 참여를 알리는 신호음이 다른 상대방에게 들립니다.</p>
전화회의 참가자 보기 (회의끼기를 사용한 경우)	<p>29페이지, 전화회의 참가자 보기 또는 제거를 참조하십시오.</p>

팁

- 통화에 끼어들면 다른 통화자들은 사용자의 참가 여부를 알리는 신호음을 들을 수 있습니다. 회의 끼기를 사용하면 다른 통화자들에게 잠시 오디오를 차단하는 소리가 들리고 전화기 화면이 변경되어 전화회의 세부 정보가 표시됩니다.
- 끼어든 통화에서 나가는 경우 경고음이 다른 상대방에게 들립니다.
- 공유 회선을 사용하는 전화기에 프라이버시가 활성화되어 있으면 해당 회선을 공유하는 다른 전화기에 통화 정보와 끼어들기 소프트키가 나타나지 않습니다.
- 공유 회선을 사용하는 전화기에 프라이버시가 비활성화되어 있고 PLAR(Private Line Automated Ringdown)이 구성되어 있으면 끼어들기와 회의끼기 기능을 계속 사용할 수 있습니다.
- 통화가 보류, 호전환 또는 전화회의 통화로 전환되면 **끼어들기**를 사용하여 참가한 통화의 연결이 끊어집니다.

다른 사용자가 공유 회선 통화를 보거나 통화에 끼어들지 못하도록 방지

전화 회선을 공유하는 경우 프라이버시 기능을 사용하여 회선을 공유하는 다른 사용자가 자신의 통화를 보거나 끼어들지(통화에 추가)하지 못하도록 할 수 있습니다.

기능	방법
다른 사용자가 공유 회선의 통화를 보거나 통화에 끼어들지 못하도록 방지	<ol style="list-style-type: none"> 1. 다음 > 프라이버시 를 누릅니다. 2. 프라이버시가 설정되어 있는지 확인하려면 전화기 화면의 "프라이버시" 옆에서 프라이버시 기능이 활성화된 아이콘  을 확인합니다.
다른 사용자가 공유 회선의 통화를 보거나 통화에 끼어들 수 있도록 허용	<ol style="list-style-type: none"> 1. 다음 > 프라이버시를 누릅니다. 2. 프라이버시가 설정 해제되어 있는지 확인하려면 전화기 화면의 "프라이버시" 옆에서 프라이버시 기능이 비활성화된 아이콘  을 확인합니다.

팁

회선을 공유하는 전화기에 프라이버시가 활성화되어 있는 경우 평소대로 공유 회선을 사용하여 전화를 걸고 받을 수 있습니다.

보안 통화 걸기 및 받기

시스템 관리자가 전화 시스템을 구성한 방법에 따라 전화기에서 보안 통화 걸기 및 받기를 지원할 수도 있습니다.

전화기에서 지원되는 통화 유형은 다음과 같습니다.

- **인증된 통화** — 통화에 참가 중인 전화기의 ID가 확인되었습니다.
- **암호화된 통화** — 전화기가 Cisco CM 네트워크 내에서 암호화된 오디오(대화)를 수신 및 전송합니다. 암호화된 통화는 인증된 통화입니다.
- **보호된 통화** — 전화기가 Unified CM 서버의 보안(암호화되고 신뢰된) 장치이며 Unified CM 관리에 "보호된 장치"로 구성되어 있습니다.



Unified CM 관리에서 "보안 표시음 재생"이 활성화된(True) 경우 보호된 전화기는 통화 시작 시 보안 또는 비보안 표시음을 재생합니다.

- SRTP(Secure Real-Time Transfer Protocol)를 통해 엔드 투 엔드 보안 미디어가 설정되고 통화 상태가 보안이면 전화기가 보안 표시음을 재생합니다(잠깐씩 휴지하여 3회 길게 울림).
- RTP(Real-Time Protocol)를 통해 엔드 투 엔드 비보안 미디어가 설정되고 통화 상태가 비보안이면 전화기가 비보안 표시음을 재생합니다(잠깐씩 휴지하여 6회 짧게 울림).

[보안 표시음 재생] 옵션이 비활성화된(False) 경우 표시음은 울리지 않습니다.

- **보호되지 않는 통화** — 전화기가 Unified CM에서 "보호된 장치" 상태를 가지지 않습니다. 보안 또는 비보안 표시음이 재생되지 않습니다.
- **비보안 통화** — 전화기가 Unified CM 서버에서 보호되지 않고 통화 상태가 비보안입니다.

자세한 내용은 시스템 관리자에게 문의하십시오.

기능	방법
통화 또는 전화회의의 보안 수준 확인	<p>통화 시간 타이머 옆에 있는 통화 활동 영역의 오른쪽 위에서 보안 아이콘을 확인합니다.</p> <ul style="list-style-type: none">  인증된 통화 또는 전화회의  암호화된 통화 또는 전화회의  비보안 통화 또는 전화회의
전화기 연결(통화 상태)이 보안됨을 확인	<p>통화 시작 시 보안 표시음을 듣습니다.</p> <ul style="list-style-type: none"> • 보안 통화 상태 — 전화기가 보호되고 "보안 표시음 재생"이 활성화되고 통화 상태가 보안인 경우 통화 시작 시 보호된 전화기에서 보안 표시음이 재생됩니다(잠깐씩 휴지하여 3회 길게 울림). 또한 잠금 아이콘이 표시되어 통화가 보안됨을 나타냅니다. • 비보안 통화 상태 — 전화기가 보호되고 "보안 표시음 재생"이 활성화되고 통화 상태가 비보안인 경우 통화 시작 시 보호된 전화기에서 비보안 표시음이 재생됩니다(잠깐씩 휴지하여 6회 짧게 울림). 또한 재생 화살표 아이콘이 표시되어 통화가 보안되지 않음을 나타냅니다. <p>자세한 내용은 시스템 관리자에게 문의하십시오.</p>
회사에서 보안 통화를 걸 수 있는지 확인	<p>시스템 관리자에게 문의하십시오.</p>

 **참고**

보안 기능이 사용자 전화기에 작동하는 방법에 영향을 주는 상호 작용 및 제한 사항이 있습니다. 자세한 내용은 시스템 관리자에게 문의하십시오.

 **참고**

통화와 관련된 장치는 Cisco에서 신뢰할 수 있거나 신뢰할 수 없는 것으로 확인됩니다. 통화가 신뢰할 수 없는 장치에서 수신되거나 신뢰할 수 없는 장치로 전송되는 경우에는 보안이 설정되어 있더라도 Cisco Unified IP Phone 화면에 잠금 또는 방패 아이콘이 표시되지 않습니다.

수상한 전화 추적

수상하거나 악의적인 전화를 받는 경우 시스템 관리자가 전화기에 장난 전화 확인 기능인 MCID(Malicious Call Identification) 기능을 추가할 수 있습니다. 이 기능을 사용하면 진행 중인 통화가 수상한 통화인지 여부를 확인할 수 있으며 일련의 자동화된 추적 및 알림 메시지를 시작할 수 있습니다.

기능	방법
수상하거나 귀찮은 전화에 대해 시스템 관리자에게 통보	MCID를 누릅니다. 전화기에서 신호음이 들리고 "MCID 성공"이라는 메시지가 표시됩니다.

중요한 통화의 우선 순위 설정

(SCCP 전화기에만 해당)

군대 또는 정부기관 등 일부 특수 환경에서는 긴급하거나 중요한 전화를 발신 또는 수신해야 하는 경우가 있습니다. 이러한 특수 통화 처리가 필요한 경우 시스템 관리자가 전화기에 MLPP(Multilevel Precedence and Preemption)를 추가할 수 있습니다.

다음 용어에 유의하십시오.

- **우선 순위**는 통화에 연결된 우선 순위입니다.
- **선매**는 전화기로 전송된 우선 순위가 높은 전화를 받는 동안 우선 순위가 낮은 기존 통화를 종료하는 프로세스입니다.

기능	방법
발신 통화에 대한 우선 순위 수준 선택	통화의 우선 순위 번호 목록에 대해서는 시스템 관리자에게 문의하십시오.
우선 순위 통화 발신	시스템 관리자가 제공한 MLPP 액세스 번호를 입력한 후 전화 번호를 입력합니다.
특수 발신음(일반 발신음보다 빠름) 또는 특수 통화 대기 신호음이 들리는 경우	우선 순위 통화를 수신하는 중입니다. 전화기 화면의 MLPP 아이콘은 통화 우선 순위 수준을 나타냅니다.

기능	방법
통화의 우선 순위 수준 보기	<p>전화기 화면의 MLPP 아이콘을 확인합니다.</p> <ul style="list-style-type: none"> ▣ 우선 순위 통화 ▣ 중간 우선 순위(중급) 통화 ▣ 높은 우선 순위(긴급) 통화 ▣ 높은 우선 순위(플래시 오버라이드) 또는 이그젝큐티브 오버라이드 통화 <p>우선 순위가 높은 통화는 통화 목록 맨 위에 표시됩니다. MLPP 아이콘이 표시되지 않으면 통화 우선 순위 수준이 보통(일상)입니다.</p>
우선 순위가 더 높은 통화 허용	<p>평소와 같이 전화에 응답합니다. 필요한 경우, 진행 중인 전화를 먼저 끊습니다.</p>
통화에 방해되는 신호음이 계속 들리는 경우	<p>사용자 또는 상대방에게 선매해야 할 전화가 걸려오는 중입니다. 벨소리가 나는 동안 우선 순위가 더 높은 전화를 받으려면 전화를 즉시 끊습니다.</p>





팁

- MLPP가 활성화된 통화를 발신 또는 수신하는 경우 표준 신호음과는 다른 특수한 발신음과 통화 대기 신호음이 들립니다.
- 잘못된 MLPP 액세스 번호를 입력하면 음성 안내를 통해 오류가 있음을 알려줍니다.
- MLPP가 활성화된 통화에는 다음과 같은 경우 우선 순위와 선매 상태가 포함되어 있습니다.
 - 통화를 보류로 전환
 - 통화 호전환
 - 통화를 3방향 전화회의에 추가
 - 당겨받기를 사용하여 통화에 응답
- MLPP는 방해사절(DND) 기능을 무시합니다.

Cisco 내선 이동 사용

Cisco EM(내선 이동) 기능을 사용하여 Cisco Unified IP Phone을 원하는 방식대로 임시 구성할 수 있습니다. EM에 로그인하면 전화 회선, 기능, 설정 서비스 및 웹 기반 설정 등을 포함한 사용자의 프로파일을 전화기에서 사용합니다. EM은 시스템 관리자가 구성해야 합니다.

Cisco 내선 이동 PIN 변경 기능을 사용하여 Cisco Extension Unified IP Phone의 PIN을 변경할 수 있습니다.

기능	방법
EM에 로그인	<ol style="list-style-type: none"> 1.  을 누르고 서비스 > EM 서비스(이름은 다를 수 있음)를 선택합니다. 2. 시스템 관리자가 제공한 사용자 ID 및 PIN을 입력합니다. 3. 프롬프트가 표시되면 장치 프로파일을 선택합니다.
EM에서 로그아웃	<ol style="list-style-type: none"> 1.  을 누르고 서비스 > EM 서비스(이름은 다를 수 있음)를 선택합니다. 2. 로그아웃 프롬프트가 나타나면 예를 누릅니다.
인증서 변경 서비스를 사용하여 PIN 변경	<ol style="list-style-type: none"> 1.  을 누르고 서비스 > 인증서 변경을 선택합니다. 2. 사용자 ID 필드에 사용자 ID를 입력합니다. 3. 현재 PIN 필드에 PIN을 입력합니다. 4. 새 PIN 필드에 새 PIN을 입력합니다. 5. PIN 확인 필드에 새 PIN을 다시 입력합니다. 6. 변경을 누릅니다. <p>PIN 변경 성공 메시지가 표시됩니다.</p> <ol style="list-style-type: none"> 7. 종료를 누릅니다.
PIN 변경 소프트웨어를 사용하여 PIN 변경	<ol style="list-style-type: none"> 1.  을 누르고 서비스 > EM 서비스(이름은 다를 수 있음)를 선택합니다. 2. PIN 변경을 누릅니다. 3. 현재 PIN 필드에 PIN을 입력합니다. 4. 새 PIN 필드에 새 PIN을 입력합니다. 5. PIN 확인 필드에 새 PIN을 다시 입력합니다. 6. 변경을 누릅니다. <p>[PIN 변경 성공] 메시지가 표시됩니다.</p> <ol style="list-style-type: none"> 7. 종료를 누릅니다.

팁

- EM은 일정한 시간이 지나면 자동 로그아웃됩니다. 이 시간 제한은 시스템 관리자가 설정합니다.
- Unified CM [사용자 옵션] 웹 페이지에서 변경한 EM 프로파일의 변경 사항은 전화기에서 EM에 로그인할 때 즉시 적용됩니다. 그렇지 않으면, 변경 사항은 다음에 로그인할 때 적용됩니다.
- 사용자 옵션 웹 페이지에서 변경한 전화기의 변경 사항은 EM에서 로그아웃할 때 즉시 적용됩니다. 그렇지 않으면, 변경 사항은 다음에 로그아웃할 때 적용됩니다.
- 전화기에서 제어되는 로컬 설정은 EM 프로파일에 보관되지 않습니다.

단일 전화 번호를 사용하여 비즈니스 통화 관리

지능형 세션 제어를 통해 사용자의 휴대폰 번호와 비즈니스 IP 전화 번호가 연결됩니다. 원격 대상(휴대폰)으로 전화가 수신되면 사무실 전화기는 울리지 않으며, 원격 대상에서만 벨소리가 울립니다. 휴대폰에서 수신 전화에 응답하면 사무실 전화기에는 원격 사용 중 메시지가 표시됩니다.

통화 중 휴대폰 기능을 사용할 수도 있습니다. 예를 들어 휴대폰으로 전화가 걸려올 때 사무실에서 전화를 받거나 전화를 휴대폰에서 사무실로 전환할 수 있습니다.

기능	방법
수신 휴대폰 활성 통화를 사무실 전화기로 호전환	휴대폰의 다양한 기능을 사용합니다(예: *74). 액세스 코드 목록은 시스템 관리자에게 문의하십시오.

휴대폰 연결 및 휴대폰 음성 액세스를 설치하면 휴대폰을 사용하여 데스크톱 전화 번호에 연결된 통화를 처리할 수 있습니다.

기능	방법
휴대폰 연결 구성	사용자 옵션 웹 페이지를 사용하여 원격 대상을 설정하고 액세스 목록을 만들어 특정 전화 번호에서 걸려온 통화가 원격 대상에 전달되도록 허용하거나 전달되지 않도록 차단합니다. 69페이지 , 휴대폰 연결을 위한 전화기 및 액세스 목록 설정 을 참조하십시오.
휴대폰을 사용하여 전화 응답	18페이지 , 통화 응답 을 참조하십시오.
일반 전화기와 휴대폰 간에 진행 중인 통화 전환	21페이지 , 진행 중인 통화를 다른 전화기로 전환 을 참조하십시오.
휴대폰에서 당겨받은 통화 보류	<ol style="list-style-type: none"> 1. <i>엔터프라이즈 보류</i>(이름은 다를 수 있음) 소프트키를 누릅니다. 상대방의 통화가 보류됩니다. 2. 휴대폰에서 <i>재시작</i>(이름은 다를 수 있음) 소프트키를 누릅니다. 21페이지, 진행 중인 통화를 다른 전화기로 전환을 참조하십시오.

기능	방법
휴대폰에서 당겨받기된 통화에서 전화회의 통화 시작	<ol style="list-style-type: none"> 1. 휴대폰의 엔터프라이즈 전화회의(이름은 다를 수 있음) 소프트웨어를 누릅니다. 2. 새 통화를 시작할 전화회의용 엔터프라이즈 액세스 코드를 입력합니다. 상대방의 통화가 보류됩니다. 3. 엔터프라이즈 전화회의 소프트웨어를 눌러 전화회의 설정을 완료하고 양쪽 통화자를 전화회의에 포함합니다.
휴대폰 음성 액세스에 연결	<ol style="list-style-type: none"> 1. 모든 전화기에서 할당된 휴대폰 음성 액세스 번호에 전화를 겁니다. 2. 프롬프트가 표시되면 전화를 거는 전화기의 번호와 PIN을 입력합니다.
휴대폰에서 휴대폰 연결 설정	<ol style="list-style-type: none"> 1. 할당된 휴대폰 음성 액세스 번호로 전화를 겁니다. 2. 휴대폰 번호(요청된 경우) 및 PIN을 입력합니다. 3. 2를 눌러 휴대폰 연결을 활성화합니다. 4. 구성된 모든 전화기에서 휴대폰 연결을 설정할지 또는 한 대의 전화기에서만 연결을 설정할지 선택합니다. <ul style="list-style-type: none"> - 모든 전화기 — 2를 누릅니다. - 전화기 한 대 — 1을 누르고 원격 대상으로 추가할 번호를 입력한 다음 #을 누릅니다.
휴대폰에서 전화 걸기	<p>16페이지, 전화 발신 — 추가 옵션을 참조하십시오.</p>
휴대폰에서 휴대폰 연결 해제	<ol style="list-style-type: none"> 1. 할당된 휴대폰 음성 액세스 번호로 전화를 겁니다. 2. 휴대폰 번호(요청된 경우) 및 PIN을 입력합니다. 3. 3을 눌러 휴대폰 연결을 비활성화합니다. 4. 구성된 모든 전화기에서 휴대폰 연결을 해제할지 또는 한 대의 전화기에서만 연결을 해제할지 선택합니다. <ul style="list-style-type: none"> - 모든 전화기 — 2를 누릅니다. - 전화기 한 대 — 1을 누르고 원격 대상을 제거할 번호를 입력한 다음 #을 누릅니다.
일반 전화기에서 모든 원격 대상으로 휴대폰 연결 액세스를 설정 또는 해제	<ol style="list-style-type: none"> 1. 이동성을 눌러 현재 원격 대상 상태(활성화 또는 비활성화)를 표시합니다. 2. 선택을 눌러 상태를 변경합니다. 3. 종료를 누릅니다.

팁

- 휴대폰 음성 액세스에 전화를 걸 때 다음 중 하나에 해당되는 경우에는 전화하는 번호와 PIN을 입력해야 합니다.
 - 전화를 거는 전화기의 번호가 원격 대상이 아닌 경우
 - 번호가 사용자 또는 통신사업자("알 수 없는 번호"로 표시됨)에 의해 차단됩니다.
 - 해당 번호가 Unified CM 데이터베이스에 정확히 일치하지 않는 경우(예를 들어, 번호가 510-666-9999이지만 데이터베이스에 666-9999로 되어 있거나 번호가 408-999-6666이지만 데이터베이스에 1-408-999-6666으로 되어 있는 경우)
- 요청된 정보(예: 휴대폰 번호 또는 PIN)를 세 번 연속하여 잘못 입력하면 휴대폰 음성 액세스 통화의 연결이 끊어지고 일정 시간 사용이 차단됩니다. 도움이 필요한 경우 시스템 관리자에게 문의하십시오.

핸드셋, 헤드셋 및 스피커 사용

Cisco Unified IP Phone 7906G 및 7911G에는 핸드셋을 사용하지 않고 청취할 수 있는 스피커가 제공됩니다. 이 스피커는 통화를 청취하는 용도로만 사용할 수 있습니다. 전화상에서 대화를 하려면 반드시 핸드셋을 사용해야 합니다.

시스템 관리자가 전화기를 설정한 방법에 따라 두 가지 방법 중 하나로 스피커를 사용할 수 있습니다. 다음 기능 중 하나만 전화기에 설정되어 있습니다(동시에 두 기능은 설정되지 않음).

- 그룹 수신
- 모니터(기본값)

그룹 수신 기능 사용

다음 표는 그룹 수신 기능을 사용할 수 있는 방법을 보여줍니다.

기능	방법
핸드셋 사용	핸드셋을 들고 오프 훅 또는 온 훅으로 전환합니다.
핸드셋을 사용하여 말하고 동시에 스피커를 통해 듣습니다(그룹 수신).	그룹 수신을 누릅니다. 참고 그룹 수신 소프트웨어를 표시하려면 시스템 관리자가 그룹 수신을 설정해야 합니다.
그룹 수신 설정 해제 및 핸드셋 사용	그룹 수신 끄기를 누릅니다.
그룹 수신 사용 후 전화 끊기	종료를 누르거나 전화를 끊습니다.
통화음 볼륨 조절	참고 그룹 수신을 사용할 때, 볼륨을 조절하면 핸드셋이 아닌 스피커의 볼륨만 변경됩니다. 통화 중 또는 신호음을 발신한 후 위 또는 아래 볼륨 단추를 누릅니다. 저장을 누르면 이후에 발생하는 통화도 조절된 볼륨으로 유지할 수 있습니다.

모니터 기능 사용

다음 표는 모니터 기능 사용 방법을 보여줍니다.

기능	방법
핸드셋 사용	핸드셋을 들고 오프 혹은 온 쪽으로 전환합니다.
스피커로 통화 청취	모니터 를 누르고 핸드셋을 내려놓습니다. 통화를 들을 수는 있지만 대화는 할 수 없습니다. 참고 그룹 수신이 설정되어 있으면 모니터 및 끄기 소프트웨어를 사용할 수 없습니다.
스피커 끄기 및 핸드셋 사용	핸드셋을 들고 끄기 를 누릅니다. 참고 그룹 수신이 설정되어 있으면 모니터 및 끄기 소프트웨어를 사용할 수 없습니다.
스피커를 끄고 통화 종료	종료 를 누릅니다.
통화음 스피커 볼륨 조절	통화 중 또는 신호음을 발신한 후 위 또는 아래 볼륨 단추를 누릅니다. 저장 을 누르면 이후에 발생하는 통화도 조절된 볼륨으로 유지할 수 있습니다.

팁

- 시스템 관리자가 전화기의 스피커를 사용할 수 없도록 설정하면 **그룹 수신**, **그룹 수신 끄기**, **모니터** 및 **끄기** 소프트웨어를 사용할 수 없습니다. 이 경우 전화를 발신하거나 모니터링하려면 반드시 핸드셋을 사용해야 합니다.
- **볼륨** 단추를 누르면 사용 중인 장치에 따라 핸드셋 또는 스피커의 볼륨이 변경됩니다. 그룹 수신 및 모니터 모드에서, 핸드셋이 아닌 스피커에서만 볼륨을 조절할 수 있습니다.



참고

핸드셋의 Wideband 설정을 변경해야 하는 경우(예: 핸드셋 변경)  을 누르고 **설정 > 사용자 기본 설정 > 오디오 기본 설정 > Wideband** 핸드셋을 누릅니다. Wideband 핸드셋 설정이 희미하게 표시되면 이 설정을 사용자가 제어할 수 없습니다.

Wideband를 사용할 수 있도록 전화기 시스템이 구성되어 있는지 시스템 관리자에게 확인하십시오. 시스템이 Wideband를 사용하도록 구성되어 있지 않은 경우 Wideband 핸드셋을 사용하더라도 향상된 오디오 감도를 감지할 수 없습니다. 자세히 알아보려면 해당 핸드셋 설명서를 참조하거나 시스템 관리자에게 도움을 요청하십시오.

헤드셋 사용

헤드셋을 사용하려면 핸드셋의 연결을 끊고 헤드셋을 핸드셋 포트에 연결합니다. 헤드셋 구입에 대한 자세한 내용은 [8페이지](#), [헤드셋 지원](#)을 참조하십시오.

헤드셋으로 Wideband 사용

헤드셋을 핸드셋 포트에 연결하는 경우 Wideband 핸드셋 설정이 비활성화되어 있는지 확인하십시오. [사용자 옵션 > 오디오 기본 설정 > Wideband 핸드셋](#)을 선택합니다.



참고

Wideband 핸드셋 설정이 희미하게 표시되면 이 설정을 사용자가 제어할 수 없으며 시스템 관리자에게 이 설정을 변경해야 합니다.

자동 응답 사용

자동 응답을 사용하면 벨소리가 몇 번 울린 후에 전화기에서 수신 통화에 자동으로 응답합니다. 시스템 관리자가 스피커를 사용하여 전화에 응답할 수 있도록 자동 응답을 구성할 수 있습니다. 하지만 사용자는 스피커를 사용하여 통화를 모니터만 할 수 있습니다. 발신자와 대화를 하려면 반드시 핸드셋을 사용해야 합니다.

전화기 설정 변경

벨소리, 배경 이미지 및 기타 설정을 조절하여 Cisco Unified IP Phone을 사용자에게 맞게 설정할 수 있습니다.

벨소리 및 메시지 표시기 사용자 정의

전화기에서 수신 전화 및 새 음성 메시지를 표시하는 방법을 사용자 정의할 수 있습니다. 전화기의 벨 울림 볼륨을 조절할 수도 있습니다.

기능	방법
벨소리 변경	<ol style="list-style-type: none"> 1.  을 누르고 설정 > 사용자 기본 설정 > 벨소리 를 선택합니다. 2. 벨소리를 선택하고 재생 을 눌러 샘플을 들어 봅니다. 3. 저장 을 눌러 벨소리를 설정하거나 취소 를 누릅니다.
벨소리 패턴 변경(깜박임만, 한 번 울림, 경고음만 등)	<p>Cisco Unified CM 사용자 옵션 웹 페이지에 로그인합니다. 61페이지, 사용자 옵션 웹 페이지 액세스 을 참조하십시오.</p> <ol style="list-style-type: none"> 1. 사용자 옵션 웹 페이지에 로그인합니다. 61페이지, 사용자 옵션 웹 페이지 액세스 를 참조하십시오. 2. 전화 벨소리 패턴 설정에 액세스합니다. 67페이지, 웹에서 사용자 설정 제어 를 참조하십시오. <p>참고 이 설정에 액세스하려면 시스템 관리자가 이 기능을 활성화해야 합니다.</p>
전화기 벨 울림 볼륨 수준 조절	<p>핸드셋이 거치대에 있는 상태에서 볼륨 단추를 누릅니다. 새 벨 울림 볼륨이 자동으로 저장됩니다.</p> <p>참고 시스템 관리자에게 문의하여 최소 벨 울림 볼륨 설정이 구성되었는지 확인하십시오.</p>
핸드셋의 음성 메시지 표시 등 작동 방법 변경	<ol style="list-style-type: none"> 1. 사용자 옵션 웹 페이지에 로그인합니다. 61페이지, 사용자 옵션 웹 페이지 액세스 을 참조하십시오. 2. 메시지 대기 램프 정책 변경... 을 선택합니다. 3. 메시지 표시기 설정에 액세스합니다. 67페이지, 웹에서 사용자 설정 제어 를 참조하십시오. <p>참고 일반적으로 기본 시스템 정책은 핸드셋 표시등이 계속 켜진 상태로 새 음성 메시지를 표시하는 것입니다.</p>

전화기 화면 사용자 정의

전화기 화면의 특성을 조절할 수 있습니다.





기능	방법
배경 이미지 변경	<ol style="list-style-type: none">1.  을 누르고 설정 > 사용자 기본 설정 > 배경 이미지를 선택합니다.2. 사용 가능한 이미지를 스크롤하고 선택을 눌러 이미지를 선택합니다.3. 미리보기를 눌러 배경 이미지를 더 크게 봅니다.4. 종료를 눌러 선택 메뉴로 돌아갑니다.5. 저장을 눌러 새 이미지를 사용하거나 취소를 누릅니다.
전화기 화면의 언어 변경	<ol style="list-style-type: none">1. 사용자 옵션 웹 페이지에 로그인합니다. 61페이지, 사용자 옵션 웹 페이지 액세스를 참조하십시오.2. 사용자 설정에 액세스합니다. 67페이지, 웹에서 사용자 설정 제어를 참조하십시오.
회선 텍스트 레이블 변경	<ol style="list-style-type: none">1. 사용자 옵션 웹 페이지에 로그인합니다. 61페이지, 사용자 옵션 웹 페이지 액세스를 참조하십시오.2. 회선 텍스트 레이블 설정에 액세스합니다. 67페이지, 웹에서 사용자 설정 제어를 참조하십시오.



통화 로그 및 디렉터리 사용



이 절에서는 통화 로그 및 디렉터리 사용 방법에 대해 설명합니다. 두 기능을 사용하려면  을 누르고 **디렉터리**를 선택합니다.

통화 로그 사용

전화기에서 통화 로그가 유지 관리됩니다. 통화 로그에는 부재 중, 발신 및 수신 통화 레코드가 포함됩니다. 전화기 관리자는 전화기에 지정된 회선 표시를 위해 부재 중 전화가 부재 중 전화 디렉터리에 기록되었는지 확인합니다.

기능	방법
사용자의 통화 로그 보기	 을 누르고 디렉터리 > 부재 중 전화, 발신 통화 또는 수신 통화 를 선택합니다. 각각 최대 100개의 레코드를 저장합니다. 잘린 목록을 보려면 해당 목록을 선택하고 편집 을 누릅니다.
단일 통화 레코드 세부 정보 표시	<ol style="list-style-type: none">  을 누르고 디렉터리 > 부재 중 전화, 발신 통화 또는 수신 통화를 선택합니다. 통화 레코드를 선택합니다. 세부 정보를 누릅니다. 이렇게 하면 통화한 번호, 통화 중인 번호, 시간, 통화 시간(발신 통화 및 수신 통화의 경우) 등의 정보가 표시됩니다.
모든 로그에서 모든 통화 레코드 지우기	 을 누르고 디렉터리 를 선택한 다음 지우기 를 누릅니다.
단일 로그에서 모든 통화 레코드 지우기	<ol style="list-style-type: none">  을 누르고 디렉터리 > 부재 중 전화, 발신 통화 또는 수신 통화를 선택합니다. 통화 레코드를 선택합니다. 지우기를 누릅니다. 지우기를 표시하려면 다음 소프트웨어를 눌러야 할 수 있습니다.
단일 통화 레코드 지우기	<ol style="list-style-type: none">  을 누르고 디렉터리 > 부재 중 전화, 발신 통화 또는 수신 통화를 선택합니다. 통화 레코드를 선택합니다. 삭제를 누릅니다.

기능	방법
<p>통화 로그에서 다이얼 (다른 통화에 연결되지 않은 상태)</p>	<ol style="list-style-type: none"> 1.  을 누르고 디렉터리 > 부재 중 전화, 발신 통화 또는 수신 통화를 선택합니다. 2. 로그에서 통화 레코드를 선택합니다. <p>참고 세부 정보 소프트키가 표시되면 해당 통화가 다중 상대 통화의 기본 항목이 됩니다. 아래의 팁 절을 참조하십시오.</p> <ol style="list-style-type: none"> 3. 표시된 번호를 편집해야 하는 경우 편집을 누른 후 << 또는 >>을 누릅니다. 번호를 삭제하려면 편집을 누른 후 삭제를 누릅니다. 삭제를 표시하려면 다음 소프트키를 눌러야 할 수 있습니다. 4. 오프 훅 상태로 전환하여 전화를 겁니다.
<p>통화 로그에서 다이얼 (다른 통화에 연결된 상태)</p>	<ol style="list-style-type: none"> 1.  을 누르고 디렉터리 > 부재 중 전화, 발신 통화 또는 수신 통화를 선택합니다. 2. 로그에서 통화 레코드를 선택합니다. <p> 참고 세부 정보 소프트키가 표시되면 해당 통화가 다중 상대 통화의 기본 항목이 됩니다. 아래의 팁 절을 참조하십시오.</p> <ol style="list-style-type: none"> 3. 표시된 번호를 편집해야 하는 경우 편집을 누른 후 << 또는 >>을 누릅니다. 4. 번호를 삭제하려면 편집을 누른 후 삭제를 누릅니다. 삭제를 표시하려면 다음 소프트키를 눌러야 할 수 있습니다. 5. 다이얼을 누릅니다. 6. 원래 통화를 처리하려면 다음 중 하나를 선택합니다. <ul style="list-style-type: none"> - 보류 — 첫 번째 통화를 보류 상태로 전환합니다. - 호전환 — 첫 번째 상대방을 두 번째 통화로 호전환하고 해당 통화를 끊습니다. 다이얼한 후 호전환을 다시 눌러 해당 작업을 완료합니다. - 다자통화 — 자신을 포함하여 모든 상대방이 참여하는 전화회의를 만듭니다. 다이얼한 후 다자통화를 다시 눌러 해당 작업을 완료합니다. - 통화 종료 — 첫 번째 통화를 끊고 두 번째 통화에 전화를 겁니다.

기능	방법
부재 중 및 수신 통화 로그에서 국제 전화 재다이얼	<ol style="list-style-type: none"> 1.  > 디렉터리 > 부재 중 전화 또는 수신 통화를 누릅니다. 2. 재다이얼할 통화 레코드를 선택합니다. 3. 세부 정보 소프트키가 표시되면 해당 통화가 다중 상대 통화의 기본 항목이 됩니다. 아래의 팁 절을 참조하십시오. 4. 편집을 누릅니다. 5. "*" 키를 1초 이상 길게 눌러 전화 번호의 첫 번째 자리수로 "+" 기호를 추가합니다. 번호의 첫 번째 자리수에만 + 기호를 추가할 수 있습니다. 6. 다이얼을 누릅니다.
통화 로그의 URL 항목에서 전화 발신(SIP 전화기에만 해당)	<ol style="list-style-type: none"> 1.  을 누르고 디렉터리 > 부재 중 전화, 발신 통화 또는 수신 통화를 선택합니다. 2. 다이얼할 URL 항목을 선택합니다. 3. 항목을 편집하려면 편집을 누릅니다. URL 항목에서 문자 편집을 시작할 수 있음을 나타내는  아이콘이 나타납니다. 4. 다이얼을 누릅니다.

팁

- (SCCP 전화기에만 해당) 다중 상대 통화의 전체 통화 레코드를 보려면(예: 사용자에게 착신 전환되거나 호전환된 통화) 통화 레코드를 선택하고 **세부 정보**를 누릅니다. 세부 정보 기록에는 부재 중 통화 또는 수신된 다중 상대 통화에 대한 두 개의 항목이 표시됩니다. 해당 항목은 시간 반대순으로 나열됩니다.
 - 로그에 첫 번째로 기록되는 항목은 전화기에서 수신된 다중 상대 통화의 마지막 완료된 통화의 이름/번호입니다.
 - 로그에 두 번째로 기록되는 항목은 전화기에서 수신된 다중 상대 통화의 첫 번째 완료된 통화의 이름/번호입니다.
- 통화 로그, 재다이얼 또는 통화 디렉터리 항목에 "+" 기호가 표시되는 국제 통화 로깅이 전화기에 설정되어 있을 수 있습니다. 자세한 내용은 시스템 관리자에게 문의하십시오.



디렉터리 다이얼

구성에 따라 전화기에서 회사 및 개인 디렉터리 기능을 제공할 수 있습니다.

- 회사 디렉터리 — 전화기에서 액세스할 수 있는 회사 연락처로서 시스템 관리자가 설정하고 유지 관리합니다.
- 개인 디렉터리 — 전화기 및 Cisco Unified CM 사용자 옵션 웹 페이지에서 구성하고 액세스할 수 있는 개인 연락처 및 관련된 단축 다이얼 코드입니다. 개인 디렉터리는 개인 주소록(PAB)과 고속 다이얼로 구성됩니다.
 - PAB는 개인 연락처 디렉터리입니다.
 - 고속 다이얼을 사용하여 빠른 다이얼을 위한 PAB 항목에 코드를 지정할 수 있습니다.
 - 자세한 내용은 [61페이지](#), [Cisco Unified CM 사용자 옵션 웹 페이지 사용](#)을 참조하십시오.

전화기에서 회사 디렉터리 사용

회사 디렉터를 사용하여 동료에게 전화를 걸 수 있습니다.

기능	방법
회사 디렉터리에서 다이얼(다른 통화가 연결되지 않은 상태)	<ol style="list-style-type: none"> 1.  을 누르고 디렉터리 > 회사 디렉터리(이름은 다를 수 있음)를 누릅니다. 2. 키패드를 사용하여 전체 또는 부분 이름을 입력하고 검색을 누릅니다. 3. 다이얼하려면 목록을 선택하고 오프 훅 상태로 전환합니다.
회사 디렉터리에서 다이얼(다른 통화가 연결되어 있는 상태)	<ol style="list-style-type: none"> 1.  을 누르고 디렉터리 > 회사 디렉터리(이름은 다를 수 있음)를 누릅니다. 2. 키패드를 사용하여 전체 또는 부분 이름을 입력하고 검색을 누릅니다. 3. 목록을 스크롤하고 다이얼을 누릅니다. 4. 원래 통화를 처리하려면 다음 중 하나를 선택합니다. <ul style="list-style-type: none"> - 보류 — 첫 번째 통화를 보류 상태로 전환합니다. - 호전환 — 첫 번째 상대방을 두 번째 통화로 호전환하고 해당 통화를 끊습니다. 다이얼한 후 호전환을 다시 눌러 해당 작업을 완료합니다. - 다자통화 — 자신을 포함하여 모든 상대방이 참여하는 전화회의를 만듭니다. 다이얼한 후 다자통화를 다시 눌러 해당 작업을 완료합니다. - 통화 종료 — 첫 번째 통화를 끊고 두 번째 통화로 전화를 겁니다.

팁

키패드의 번호를 사용하여 전화기 화면에 문자를 입력합니다. 전화기의 탐색 단추를 사용하여 입력 필드 사이를 이동합니다.

전화기에서 개인 디렉터리 사용

개인 디렉터리 기능 집합에는 사용자의 개인 주소록(PAB)과 고속 다이얼이 포함되어 있습니다. 이 절에서는 전화기에서 개인 디렉터리 설정 및 사용 방법에 대해 설명합니다. 또는 [62페이지](#), [웹에서 개인 디렉터리 사용](#)을 참조하십시오.

기능	방법
개인 디렉터리 액세스 (PAB 및 고속 다이얼 코드용)	<ol style="list-style-type: none"> 1.  을 누르고 디렉터리 > 개인 디렉터리(이름은 다를 수 있음)를 누릅니다. 2. Unified CM 사용자 ID 및 PIN을 입력한 다음 제출을 누릅니다.
PAB 항목 검색	<ol style="list-style-type: none"> 1. 개인 디렉터리에 액세스한 다음 개인 주소록을 선택합니다. 2. 검색 기준을 입력하고 전송을 누릅니다. 3. 이전 또는 다음을 선택하여 목록에서 이동할 수 있습니다. 4. 원하는 PAB 목록을 선택한 다음 선택을 누릅니다.
PAB 항목에서 다이얼	<ol style="list-style-type: none"> 1. 목록을 검색합니다. 2. 목록을 선택하고 선택을 누릅니다. 3. 다이얼을 누릅니다. 다이얼을 표시하려면 다음 소프트키를 눌러야 할 수 있습니다.
PAB 항목 삭제	<ol style="list-style-type: none"> 1. 목록을 검색합니다. 2. 목록을 선택하고 삭제를 누릅니다. 3. 편집을 누릅니다. 4. 삭제를 누릅니다. 5. 확인을 눌러 삭제를 확인합니다.
PAB 항목 편집	<ol style="list-style-type: none"> 1. 목록을 검색합니다. 2. 목록을 선택하고 선택을 누릅니다. 3. 편집을 눌러 이름이나 전자 메일 주소를 수정합니다. 4. 필요한 경우, 전화를 눌러 전화 번호를 수정합니다. 5. 업데이트를 누릅니다.
새 PAB 항목 추가	<ol style="list-style-type: none"> 1. 개인 디렉터리에 액세스한 다음 개인 주소록을 선택합니다. 2. 전송을 선택하여 검색 페이지에 액세스합니다. 처음부터 검색 정보를 입력할 필요는 없습니다. 3. 새로 만들기를 누릅니다. 4. 전화기 키패드를 사용하여 이름 및 전자 메일 정보를 입력합니다. 5. 전화기를 선택하고 키패드를 사용하여 전화 번호를 입력합니다. 9 또는 1과 같이 필요한 모든 액세스 코드가 포함되어 있는지 확인합니다. 6. 전송을 선택하여 데이터베이스에 항목을 추가합니다.

기능	방법
PAB 항목에 고속 다이얼 코드 할당	<ol style="list-style-type: none"> 1. PAB 항목을 검색합니다. 2. 목록을 선택하고 선택을 누릅니다. 3. 고속 다이얼을 누릅니다. 4. 다이얼할 번호를 선택한 다음 선택을 누릅니다. 5. 번호에 할당할 고속 다이얼 코드를 선택한 다음 선택을 누릅니다.
새 고속 다이얼 코드 추가(PAB 항목 사용 안 함)	<ol style="list-style-type: none"> 1. ⊕ 을 누르고 디렉터리 > 개인 디렉터리 > 개인 고속 다이얼을 선택합니다. 2. 할당되지 않은 고속 다이얼 코드를 선택한 다음 할당을 누릅니다. 3. 전화 번호를 입력합니다. 4. 업데이트를 누릅니다.
고속 다이얼 코드 검색	<ol style="list-style-type: none"> 1. ⊕ 을 누르고 디렉터리 > 개인 디렉터리 > 개인 고속 다이얼을 선택합니다. 2. 다음을 선택하여 목록 간에 이동합니다.
고속 다이얼 코드를 사용하여 전화 발신	<ol style="list-style-type: none"> 1. 고속 다이얼 코드를 검색합니다. 2. 다이얼을 누릅니다.
고속 다이얼 코드 삭제	<ol style="list-style-type: none"> 1. 고속 다이얼 코드를 검색합니다. 2. 원하는 목록을 선택한 다음 제거를 누릅니다. 3. 제거를 다시 누릅니다.
개인 디렉터리 로그아웃	<ol style="list-style-type: none"> 1. ⊕ 을 누르고 디렉터리 > 개인 디렉터리(이름은 다를 수 있음)를 누릅니다. 2. 로그아웃을 선택합니다. 3. 확인을 누릅니다.

팁



- 시스템 관리자가 개인 디렉터리에 로그인하는 데 필요한 사용자 ID 및 PIN을 제공할 수 있습니다.
- 개인 디렉터리 서비스는 일정한 시간이 지나면 자동 로그아웃됩니다. 이 시간 제한은 다를 수 있습니다. 자세한 내용은 시스템 관리자에게 문의하십시오.
- 키패드의 번호를 사용하여 전화기 화면에 문자를 입력합니다. 전화기의 탐색 단추를 사용하여 입력 필드 사이를 이동합니다.
- 통화 로그, 재다이얼 또는 통화 디렉터리 항목에 "+" 기호가 표시되는 국제 통화 로깅이 전화기에 설정되어 있을 수 있습니다. 자세한 내용은 시스템 관리자에게 문의하십시오.

음성 메시지 액세스

음성 메시지에 액세스하려면  을 누르고 **메시지**를 선택합니다.



회사에 따라 전화 시스템에서 사용하는 음성 메시지 서비스가 다릅니다. 가장 정확하고 세부적인 내용에 대해서는 음성 메시지 서비스와 함께 제공되는 설명서를 참조하십시오.

기능	방법
음성 메시지 서비스 설정 및 사용자 정의	<p>다음 중 하나를 수행합니다.</p> <ul style="list-style-type: none"> • 메시지를 누르고 음성 안내에 따릅니다. •  을 누르고 메시지를 선택한 다음 음성 안내를 따릅니다.
새 음성 메시지 확인	<p>다음을 확인합니다.</p> <ul style="list-style-type: none"> • 헤드셋에 켜져 있는 적색 표시등을 확인합니다. 이 표시기는 다를 수 있습니다. 51페이지, 벨소리 및 메시지 표시기 사용자 정의를 참조하십시오. • 전화기 화면에서 깜박이는 메시지 대기 아이콘  을 확인합니다. <p>다음 신호음을 확인합니다.</p> <ul style="list-style-type: none"> • 전화를 걸 때 핸드셋, 헤드셋 또는 스피커폰에서 Stutter 신호음을 확인합니다.
음성 메시지 확인 또는 음성 메시지 메뉴 액세스	<p>다음 중 하나를 수행합니다.</p> <ul style="list-style-type: none"> • 메시지를 누르고 음성 안내에 따릅니다. •  을 누르고 메시지를 선택한 다음 음성 안내를 따릅니다.
음성 메시지 시스템에 통화 전송	<p>전환을 누릅니다. 자세한 내용은 23페이지, 음성 메시지 시스템에 통화 전송을 참조하십시오.</p>

Cisco Unified CM 사용자 옵션 웹 페이지 사용

Cisco Unified IP Phone은 네트워크 장치로서 개인 컴퓨터를 포함하여 회사에 있는 다른 네트워크 장치와 정보를 공유할 수 있습니다. 컴퓨터를 통해 사용자 옵션 웹 페이지에 로그인할 수 있으며, 이 웹 페이지에서 Cisco Unified IP Phone에 대한 기능, 설정 및 서비스를 제어할 수 있습니다. 예를 들어, 사용자 옵션 웹 페이지에서 단축 다이얼 번호를 설정할 수 있습니다.

사용자 옵션 웹 페이지 액세스

이 절에서는 전화 장치에 로그인하는 방법과 전화 장치를 선택하는 방법에 대해 설명합니다.

기능	방법
사용자 옵션 웹 페이지에 로그인	<ol style="list-style-type: none">1. 시스템 관리자에게 사용자 옵션 URL, 사용자 ID 및 기본 암호를 요청합니다.2. 컴퓨터에서 웹 브라우저를 열고 URL을 입력한 다음 로그인합니다.3. 보안 설정 허용 여부를 묻는 메시지가 표시되면 예 또는 인증서 설치를 클릭합니다. <p>CiscoUnified Communications Manager 사용자 옵션 주 웹 페이지가 표시됩니다. 이 페이지에서 사용자 옵션을 선택하여 사용자 설정, 디렉터리 기능, 개인 주소록 및 고속 다이얼에 액세스할 수 있습니다.</p> <p>또는 전화기 관련 옵션에 액세스하려면 장치를 선택합니다(아래 참조).</p>
로그인 후 장치 선택	<ol style="list-style-type: none">1. 사용자 옵션 페이지에 로그인한 후 사용자 옵션 > 장치를 선택합니다. 장치 구성 페이지가 표시됩니다.2. 여러 개의 장치가 할당되어 있는 경우 이름 드롭다운 메뉴에서 적절한 장치를 선택합니다(전화기 모델, 내선 이동성 프로파일 또는 원격 대상 프로파일). <p>참고 장치 구성 페이지 맨 위에 있는 도구 모음 단추는 선택된 장치 유형에만 해당됩니다.</p>
로그인 후 구성 옵션 선택	<ol style="list-style-type: none">1. 사용자 옵션 웹 페이지에 로그인한 후 사용자 옵션을 선택하여 사용자 설정, 디렉터리, 개인 주소록, 고속 다이얼 및 이동성 설정에 액세스합니다.2. 다른 페이지에서 장치 구성 페이지로 돌아가려면 사용자 옵션 > 장치를 선택합니다.

웹에서 기능 및 서비스 구성

이 절에서는 로그인한 후 사용자 옵션 웹 페이지에서 기능 및 서비스를 구성하는 방법에 대해 설명합니다. [61페이지](#), [사용자 옵션 웹 페이지 액세스](#)를 참조하십시오.

웹에서 개인 디렉터리 사용

컴퓨터에서 액세스할 수 있는 개인 디렉터리 기능은 다음과 같습니다.

- 개인 주소록(PAB)
- 고속 다이얼
- Cisco Unified Communications Manager Address Book Synchronizer



참고 전화기에서 PAB 및 고속 다이얼에 액세스할 수도 있습니다. [57페이지](#), [전화기에서 개인 디렉터리 사용](#)을 참조하십시오.

웹에서 개인 주소록 사용

이 절에서는 사용자 옵션 웹 페이지에서 PAB를 사용하는 방법에 대해 설명합니다.

기능	방법(로그인 후)
새 PAB 항목 추가	<ol style="list-style-type: none">1. 사용자 옵션 > 개인 주소록을 선택합니다.2. 새로 추가를 선택합니다.3. 항목의 정보를 입력합니다.4. 저장을 클릭합니다.
PAB 항목 검색	<ol style="list-style-type: none">1. 사용자 옵션 > 개인 주소록을 선택합니다.2. 검색 정보를 지정하고 찾기를 클릭합니다.
PAB 항목 편집	<ol style="list-style-type: none">1. PAB 항목을 검색합니다.2. 이름 또는 별칭을 클릭합니다.3. 필요에 따라 항목을 편집하고 저장을 클릭합니다.

기능	방법(로그인 후)
PAB 항목 삭제	<ol style="list-style-type: none"> 1. PAB 항목을 검색합니다. 2. 하나 이상의 항목을 선택합니다. 3. 선택한 항목 삭제를 클릭합니다.
PAB에 회선 단추 할당	<p>참고 서비스를 표시하도록 시스템 관리자가 전화기를 구성해야 PAB에 회선 단추를 할당할 수 있습니다. 자세한 내용은 시스템 관리자에게 문의하십시오.</p> <ol style="list-style-type: none"> 1. 사용자 옵션 > 장치를 선택합니다. 2. 서비스 URL을 클릭합니다. 3. 단추 드롭다운 목록 상자에서 개인 주소록 서비스를 선택합니다. 4. 단추의 전화 레이블을 입력합니다. 5. 저장을 클릭합니다. 6. 재설정, 재시작 순으로 클릭하여 전화 구성을 새로 고칩니다. <p>이제 회선 단추를 눌러 PAB 코드에 액세스할 수 있습니다.</p>

웹에서 고속 다이얼 구성

이 절에서는 사용자 옵션 웹 페이지에서 고속 다이얼을 지정하는 방법에 대해 설명합니다.

기능	방법(로그인 후)
PAB 항목에 고속 다이얼 코드 지정	<ol style="list-style-type: none"> 1. PAB 항목을 만듭니다. 62페이지, 웹에서 개인 주소록 사용을 참조하십시오. 2. 사용자 옵션 > 고속 다이얼을 선택합니다. 3. 새로 추가를 클릭합니다. 4. 검색 옵션 영역을 사용하여 적절한 PAB 항목을 찾습니다. 5. 검색 결과 영역에서 전화 번호를 클릭합니다. 6. 원하는 경우 고속 다이얼 코드를 변경합니다. 7. 저장을 클릭합니다.
전화 번호에 고속 다이얼 코드 지정(PAB 항목 사용하지 않음)	<ol style="list-style-type: none"> 1. 사용자 옵션 > 고속 다이얼을 선택합니다. 2. 새로 추가를 클릭합니다. 3. 원하는 경우 고속 다이얼 코드를 변경합니다. 4. 전화 번호를 입력합니다. 5. 저장을 클릭합니다.

기능	방법(로그인 후)
고속 다이얼 항목 검색	<ol style="list-style-type: none"> 1. 사용자 옵션 > 고속 다이얼을 선택합니다. 2. 검색 정보를 지정하고 찾기를 클릭합니다.
고속 다이얼 전화 번호 편집	<ol style="list-style-type: none"> 1. 사용자 옵션 > 고속 다이얼을 선택합니다. 2. 편집할 고속 다이얼 항목을 검색합니다. 3. 항목의 구성 요소를 클릭합니다. 4. 전화 번호를 변경합니다. 5. 저장을 클릭합니다.
고속 다이얼 항목 삭제	<ol style="list-style-type: none"> 1. 고속 다이얼을 검색합니다. 2. 하나 이상의 항목을 선택합니다. 3. 선택한 항목 삭제를 클릭합니다.
고속 다이얼에 회선 단추 할당	<p>참고 서비스를 표시하도록 시스템 관리자가 전화기를 구성해야 고속 다이얼에 회선 단추를 지정할 수 있습니다. 자세한 내용은 시스템 관리자에게 문의하십시오.</p> <ol style="list-style-type: none"> 1. 사용자 옵션 > 장치를 선택합니다. 2. 서비스 URL을 클릭합니다. 3. 단추 드롭다운 목록 상자에서 고속 다이얼 서비스를 선택합니다. 4. 단추의 전화 레이블을 입력합니다. 5. 저장을 클릭합니다. 6. 재설정, 재시작 순으로 클릭하여 전화 구성을 새로 고칩니다. <p>이제 회선 단추를 눌러 고속 다이얼 코드에 액세스할 수 있습니다.</p>

팁

- 최대 500개의 고속 다이얼 및 PAB 항목을 만들 수 있습니다.
- PAB 항목을 사용하지 않고 고속 다이얼 항목을 새로 만들 수 있습니다. 이러한 고속 다이얼 항목은 사용자 옵션 페이지에서 "원시"로 표시되며 구성 가능한 텍스트 레이블을 표시하지 않습니다.

주소록 동기화 도구 사용

주소록 동기화 도구(TABSynch)를 사용하여 기존 Microsoft Windows 주소록(사용 가능한 경우)을 PAB와 동기화할 수 있습니다. 그러면 Microsoft Windows 주소록의 항목을 Cisco Unified IP Phone 및 사용자 옵션 웹 페이지에서 액세스할 수 있게 됩니다. 시스템 관리자가 TABSynch에 대한 액세스 권한을 부여하며 세부적인 지침을 제공합니다.

웹에서 단축 다이얼 설정

구성에 따라 다양한 단축 다이얼 기능이 지원됩니다.

- 단축 다이얼 번호
- 단축 다이얼
- 고속 다이얼



참고

단축 다이얼 기능 사용에 대한 도움말은 [31페이지](#), 단축 다이얼을 참조하십시오.

기능	방법(로그인 후)
단축 다이얼 번호 설정	<ol style="list-style-type: none"> 1. 사용자 옵션 > 장치를 선택합니다. 2. 이름 드롭다운 메뉴에서 전화기를 선택합니다. 3. 단축 다이얼을 클릭합니다. 4. 전화기에서 단축 다이얼 번호의 번호와 레이블을 입력합니다. 5. 저장을 클릭합니다. <p>참고 해당 전화기는 ASCII 레이블 필드를 사용합니다.</p>
단축 다이얼 설정	<ol style="list-style-type: none"> 1. 사용자 옵션 > 장치를 선택합니다. 2. 이름 드롭다운 메뉴에서 전화기를 선택합니다. 3. 단축 다이얼을 클릭합니다. 4. 단축 다이얼 코드의 번호와 레이블을 입력합니다. 5. 저장을 클릭합니다.
고속 다이얼 설정	<p>63페이지, 웹에서 고속 다이얼 구성을 참조하십시오.</p> <p>전화기에서 고속 다이얼을 설정할 수도 있습니다. 57페이지, 전화기에서 개인 디렉터리 사용을 참조하십시오.</p>

웹에서 전화 서비스 설정

특수 전화 기능, 네트워크 데이터 및 웹 기반 정보(예: 주식 시세 및 영화 목록) 등이 전화 서비스에 포함될 수 있습니다. 전화 서비스에 가입해야 전화기에서 이러한 서비스에 액세스할 수 있습니다.

기능	방법(로그인 및 장치 선택 후)
서비스 가입	<ol style="list-style-type: none"> 1. 사용자 옵션 > 장치를 선택합니다. 2. 이름 드롭다운 메뉴에서 전화기를 선택합니다. 3. 전화 서비스를 클릭합니다. 4. 새로 추가를 클릭합니다. 5. 드롭다운 목록에서 서비스를 선택하고 다음을 클릭합니다. 6. 서비스 레이블을 변경하거나 추가 서비스 정보(사용 가능한 경우)를 입력합니다(선택 사항). 7. 저장을 클릭합니다.
서비스 검색	<ol style="list-style-type: none"> 1. 장치를 선택합니다. 2. 전화 서비스를 클릭합니다. 3. 찾기를 클릭합니다.
서비스 변경 또는 종료	<ol style="list-style-type: none"> 1. 서비스를 검색합니다. 2. 하나 이상의 항목을 선택합니다. 3. 선택한 항목 삭제를 클릭합니다.
서비스 이름 변경	<ol style="list-style-type: none"> 1. 서비스를 검색합니다. 2. 서비스 이름을 클릭합니다. 3. 정보를 변경하고 저장을 클릭합니다.
전화기에서 서비스 액세스	<p>애플리케이션 메뉴 및 애플리케이션 메뉴 단추  를 사용하여 서비스, 메시지 및 디렉터리를 선택합니다.</p> <p>참고 전화기에 사용할 수 있는 서비스는 전화기 시스템 구성 및 가입된 서비스에 따라 다릅니다. 자세한 내용은 전화 시스템 관리자에게 문의하십시오.</p> <p>참고 서비스가 하나만 구성되어 있으면 그 서비스가 기본적으로 열립니다. 서비스가 여러 개 구성되어 있으면 화면의 메뉴에서 옵션을 선택합니다.</p>

웹에서 사용자 설정 제어

사용자 설정에는 암호, PIN 및 언어(로케일) 설정이 포함됩니다.

기능	방법(로그인 후)
암호 변경	<ol style="list-style-type: none"> 1. 사용자 옵션 > 사용자 설정을 선택합니다. 2. 브라우저 암호 영역에서 정보를 입력합니다. 3. 저장을 클릭합니다.
PIN 변경	<ol style="list-style-type: none"> 1. 사용자 옵션 > 사용자 설정을 선택합니다. 2. 전화 PIN 영역에서 정보를 입력합니다. 3. 저장을 클릭합니다.
사용자 옵션 페이지에 대한 언어(로케일) 변경	<ol style="list-style-type: none"> 1. 사용자 옵션 > 사용자 설정을 선택합니다. 2. 사용자 로케일 영역의 로케일 드롭다운 목록에서 항목을 선택합니다. 3. 저장을 클릭합니다.
전화기 화면의 언어(로케일) 변경	<ol style="list-style-type: none"> 1. 사용자 옵션 > 사용자 설정을 선택합니다. 2. 사용자 로케일 드롭다운 목록에서 항목을 선택합니다. 3. 저장을 클릭합니다.

팁

PIN 및 암호를 사용하여 다른 기능과 서비스에 액세스할 수 있습니다. 예를 들어, PIN을 사용하여 전화기의 Cisco 내선 이동 또는 개인 디렉터리에 로그인합니다. 암호를 사용하여 개인 컴퓨터의 사용자 옵션 웹 페이지 및 Cisco WebDialer에 로그인합니다. 자세한 내용은 시스템 관리자에게 문의하십시오.

웹에서 회선 설정 제어

회선 설정은 전화기의 특정 전화 회선(디렉터리 번호)에 영향을 줍니다. 회선 설정에는 통화 착신 전환, 음성 메시지 표시기, 벨소리 패턴 및 회선 레이블 등이 포함될 수 있습니다.

전화기에서 직접 다른 회선 설정을 설정할 수 있습니다.

- 사용자의 기본 전화 회선에 대한 착신 전환 설정 — 23페이지, 다른 번호로 통화 착신 전환을 참조하십시오.
- 벨소리, 디스플레이 및 기타 전화기 모델별 설정 변경 — 51페이지, 전화기 설정 변경을 참조하십시오.

기능	방법(로그인 후)
회선별 통화 착신 전환 설정	<ol style="list-style-type: none"> 1. 사용자 옵션 > 장치를 선택합니다. 2. 이름 드롭다운 메뉴에서 전화기를 선택합니다. 3. 회선 설정을 클릭합니다. 4. 수신 전화 착신 전환 영역에서 다양한 조건에 대해 통화 착신 전환 설정을 선택합니다. 5. 저장을 클릭합니다.
회선별 음성 메시지 표시기 설정 변경	<ol style="list-style-type: none"> 1. 사용자 옵션 > 장치를 선택합니다. 2. 이름 드롭다운 메뉴에서 전화기를 선택합니다. 3. 회선 설정을 클릭합니다. 4. 메시지 대기 중 램프 영역의 여러 설정 중에서 선택합니다. <p>참고 일반적으로 기본 메시지 대기 설정에서는 전화기에서 핸드셋 표시등을 빨간색으로 계속 켜둠으로써 새 음성 메시지를 나타내도록 합니다.</p> <ol style="list-style-type: none"> 5. 저장을 클릭합니다.
회선별 음성 메시지 표시기 설정 변경	<ol style="list-style-type: none"> 1. 사용자 옵션 > 장치를 선택합니다. 2. 이름 드롭다운 메뉴에서 전화기를 선택합니다. 3. 회선 설정을 클릭합니다. 4. 음성 메시지 대기 표시기 영역의 여러 설정 중에서 선택합니다. <p>참고 일반적으로 기본 메시지 대기 설정에서는 전화기에서 핸드셋 표시등을 빨간색으로 계속 켜둠으로써 새 음성 메시지를 나타내도록 합니다.</p> <ol style="list-style-type: none"> 5. 저장을 클릭합니다.
전화기 화면에 나타나는 회선 텍스트 레이블 변경 또는 작성	<ol style="list-style-type: none"> 1. 사용자 옵션 > 장치를 선택합니다. 2. 이름 드롭다운 메뉴에서 전화기를 선택합니다. 3. 회선 설정을 클릭합니다. 4. 회선 텍스트 레이블 영역에서 텍스트 레이블을 입력합니다. 5. 저장을 클릭합니다. <p>참고 전화기에서 더블바이트 문자 집합을 지원하지 않는 경우 ASCII 레이블 필드가 사용됩니다.</p>

휴대폰 연결을 위한 전화기 및 액세스 목록 설정

Cisco 휴대폰 연결을 사용할 때 사무실 전화기와 동일한 디렉터리 번호를 사용하여 통화를 발신하고 수신할 휴대폰 및 기타 전화기를 추가해야 합니다. 이러한 전화기를 *원격 대상*이라고 합니다. 또한 액세스 목록을 정의하여 특정 번호에서 사용자의 휴대폰으로 걸려오는 전화를 제한하거나 허용할 수 있습니다.

기능	방법(로그인 후)
액세스 목록 만들기	<ol style="list-style-type: none"> 1. 사용자 옵션 > 이동성 설정 > 액세스 목록을 선택합니다. 2. 새로 추가를 클릭합니다. 3. 액세스 목록과 설명을 식별할 이름을 입력합니다(선택 사항). 4. 액세스 목록에서 지정된 통화를 허용할지 또는 차단할지를 선택합니다. 5. 저장을 클릭합니다. 6. 구성원 추가를 클릭하여 전화 번호 또는 필터를 목록에 추가합니다. 7. 필터 마스크 드롭다운 목록 상자에서 옵션을 선택합니다. 디렉터리 번호, 통화자 ID가 제한된 통화(사용할 수 없음) 또는 통화자 ID가 익명인 통화(개인)를 필터링할 수 있습니다. 8. 필터 마스크 드롭다운 목록 상자에서 디렉터리 번호를 선택하는 경우 DN 마스크 필드에 전화 번호 또는 필터를 입력합니다. 다음 와일드카드를 사용하여 필터를 정의할 수 있습니다. <ul style="list-style-type: none"> - X(대문자 또는 소문자) — 한 자릿수가 일치합니다. 예를 들어, 408555123X는 4085551230과 4085551239 사이의 모든 숫자와 일치합니다. - ! — 여러 자릿수가 일치합니다. 예를 들어, 408!은 408로 시작되는 모든 숫자와 일치합니다. - # — 정확히 일치하는 한 자릿수로 사용됩니다. 9. 이 구성원을 액세스 목록에 추가하려면 저장을 클릭합니다. 10. 액세스 목록을 저장하려면 저장을 클릭합니다.

기능	방법(로그인 후)
새 원격 대상 추가	<ol style="list-style-type: none"> 1. 사용자 옵션 > 이동성 설정 > 원격 대상을 선택합니다. 2. 새로 추가를 클릭합니다. 3. 다음 정보를 입력합니다. <ul style="list-style-type: none"> - 이름 — 휴대폰(또는 기타 전화기)의 이름을 입력합니다. - 대상 번호 — 휴대폰 번호를 입력합니다. 4. 드롭다운 목록 상자에서 원격 대상 프로파일을 선택합니다. 원격 대상 프로파일에는 만드는 원격 대상에 적용할 설정이 들어 있습니다. 5. 원격 대상이 데스크톱 전화에서 발신된 전화를 허용하도록 하려면 휴대폰 확인란을 선택합니다. 6. 원격 대상이 데스크톱 전화와 동시에 벨소리가 울리도록 허용하려면 휴대폰 연결 사용 확인란을 선택합니다. 7. 벨소리 일정 영역에서 다음 옵션 중 하나를 선택합니다. <ul style="list-style-type: none"> - 항상 — 원격 대상 벨소리 일정의 날짜 및 시간에 구애 받지 않으려면 이 옵션을 선택합니다. - 아래 지정한 대로 — 날짜 및 시간에 따라 벨소리 일정을 설정하려면 이 옵션을 선택하고 다음 항목에서 선택합니다. <ul style="list-style-type: none"> • 각 요일에 대해 통화해 원격 대상을 알리는 벨소리를 허용하도록 하려면 이 확인란을 선택합니다. • 매일의 경우에는 종일을 선택하거나 드롭다운 목록에서 시작 및 종료 시간을 선택합니다. • 드롭다운 목록 상자에서 표준 시간대를 선택합니다. 8. 다음 벨소리 울림 옵션 중 하나를 선택합니다. <ul style="list-style-type: none"> - 이 대상에서 항상 벨소리를 울립니다. - 선택한 허용된 액세스 목록에 발신자가 있는 경우에만 이 대상에서 벨소리를 울립니다. - 선택한 차단된 액세스 목록에 발신자가 있으면 이 대상에서 벨소리를 울리지 않습니다. <p>참고 벨소리 일정 드롭다운 목록 상자에는 사용자가 만든 액세스 목록만 포함되어 있습니다.</p> <ol style="list-style-type: none"> 9. 저장을 클릭합니다.

Cisco WebDialer 사용

Cisco WebDialer를 사용하면 웹 브라우저의 항목을 클릭하여 Cisco Unified IP Phone에서 디렉터리 연락처로 전화를 걸 수 있습니다. 이 기능은 시스템 관리자가 구성해야 합니다.

기능	방법
사용자 옵션 디렉터리와 함께 WebDialer 사용	<ol style="list-style-type: none"> 1. 사용자 옵션 웹 페이지에 로그인합니다. 61페이지, 사용자 옵션 웹 페이지 액세스를 참조하십시오. 2. 사용자 옵션 > 디렉터리를 선택하고 동료를 검색합니다. 3. 다이얼할 번호를 클릭합니다. 4. WebDialer를 처음 사용하는 경우 전화 걸기 페이지의 기본 설정을 지정합니다. 5. 다이얼을 클릭합니다. 원하는 경우 나중에 이 페이지를 감추는 방법을 보려면 이 표의 마지막 행을 참조하십시오. 해당 통화가 바로 사용자의 전화기로 수신됩니다. 6. 통화를 종료하려면 전화 끊기를 클릭하거나 전화기에서 전화를 끊습니다.
사용자 옵션 디렉터리가 아닌 다른 온라인 회사 디렉터리와 함께 WebDialer 사용	<ol style="list-style-type: none"> 1. WebDialer가 활성화된 회사 디렉터리에 로그인하고 동료를 검색합니다. 2. 다이얼할 번호를 클릭합니다. 3. 프롬프트가 표시되면 사용자 ID와 암호를 입력합니다. 4. WebDialer를 처음 사용하는 경우 전화 걸기 페이지의 기본 설정을 지정합니다. 5. 다이얼을 클릭합니다. 원하는 경우 나중에 이 페이지를 감추는 방법을 보려면 이 표의 마지막 행을 참조하십시오. 해당 통화가 바로 사용자의 전화기로 수신됩니다. 6. 통화를 종료하려면 전화 끊기를 클릭하거나 전화기에서 전화를 끊습니다.

기능	방법
WebDialer 로그아웃	전화 걸기 또는 끊기 페이지에서 로그아웃 아이콘을 클릭합니다.
WebDialer 기본 설정 지정, 보기 또는 변경	<p>전화 걸기 페이지에 액세스합니다.</p> <p>WebDialer를 처음 사용할 때 다이얼할 번호를 클릭하면 이 전화 걸기 페이지가 나타납니다.</p> <p>전화 걸기 페이지에 포함된 옵션은 다음과 같습니다.</p> <ul style="list-style-type: none"> • 기본 설정 언어 — WebDialer 설정 및 프롬프트에 사용되는 언어를 결정합니다. • 기본 장치 사용 — WebDialer로 전화를 걸 때 사용할 Cisco Unified IP Phone(발신 장치) 및 디렉터리 번호(발신 장치)(회선)를 식별합니다. 단일 회선에 연결된 전화기가 한 대만 있는 경우 해당 전화기와 회선이 자동으로 선택됩니다. 그렇지 않은 경우 전화기 또는 회선을 선택합니다. 전화기가 두 대 이상 있는 경우 장치 유형과 MAC 주소에 따라 지정됩니다. 전화기에 MAC 주소를 표시하려면  > 설정 > 네트워크 구성 > MAC 주소를 선택합니다. <p>참고 내선 이동 프로파일을 보유한 경우 발신 장치 메뉴에서 내선 이동 로그인된 장치를 선택할 수 있습니다.</p> <ul style="list-style-type: none"> • 통화 확인 표시 안 함 — 이 옵션을 선택하면 전화 걸기 페이지를 감추도록 WebDialer에 프롬프트가 표시됩니다. WebDialer가 활성화된 온라인 디렉터리에서 전화 번호를 클릭하면 기본적으로 이 페이지가 나타납니다. • 자동 닫기 사용 안 함 — 이 옵션을 선택하면 15초가 지나도 통화 창이 자동으로 닫히지 않습니다.

추가 구성 옵션 이해

시스템 관리자는 적절한 경우 특정 단추와 소프트키 템플릿을 특별한 서비스 및 기능에 사용하도록 구성할 수 있습니다. 아래 표는 일부 구성 옵션에 대한 개요이며 사용자 통화 요구와 작업 환경에 따라 전화 시스템 관리자와 상의할 수 있습니다.



참고

전화기 설명서와 이 표에 나열된 기타 문서는 웹 http://www.cisco.com/en/US/products/hw/phones/ps379/tsd_products_support_series_home.html에서 찾아볼 수 있습니다.

기능	방법	추가 정보
전화 회선에서 더 많은 통화를 처리하려는 경우	시스템 관리자에게 회선에서 더 많은 통화를 지원하도록 구성해 줄 것을 요청합니다.	시스템 관리자나 전화지원팀에 문의하십시오.
관리 보조자와 함께 작업(또는 관리 보조자로 작업)	공유 회선 사용을 고려해 보십시오.	35페이지 , 공유 회선 사용 을 참조하십시오.
여러 전화기에 대해 하나의 내선 번호를 사용하려는 경우	공유 회선을 요청합니다. 이렇게 하면 예를 들어 사무실 전화와 이동 전화에서 하나의 내선 번호를 사용할 수 있습니다.	35페이지 , 공유 회선 사용 을 참조하십시오.

기능	방법	추가 정보
동료와 전화기 또는 사무실 공간 공유	<p>다음 방법을 고려해 보십시오.</p> <ul style="list-style-type: none"> • 통화 지정보류를 통해 호 전환 기능을 사용하지 않고 통화를 저장 및 검색합니다. • 통화 당겨받기를 통해 다른 전화기에 수신되는 전화에 응답합니다. • 공유 회선을 통해 동료의 통화를 보거나 통화에 참가합니다. • Cisco 내선 이동을 통해 전화 번호 및 사용자 프로파일을 공유된 Cisco Unified IP Phone에 적용합니다. 	<p>이러한 기능에 대해서는 시스템 관리자에게 문의하고 다음을 참조하십시오.</p> <ul style="list-style-type: none"> • 31페이지, 고급 통화 처리. • 35페이지, 공유 회선 사용. • 42페이지, Cisco 내선 이동 사용.
전화 번호 및 설정을 공유된 CiscoUnifiedIPPhone에 임시 적용	Cisco 내선 이동 서비스에 대해서는 시스템 관리자에게 문의하십시오.	42페이지 , Cisco 내선 이동 사용을 참조하십시오.

전화기 문제 해결

이 절에서는 Cisco Unified IP Phone에 대한 문제 해결 정보를 제공합니다.

일반적인 문제 해결

이 절에서는 전화기의 일반적인 문제 해결에 도움이 되는 정보를 제공합니다. 자세한 내용은 시스템 관리자에게 문의하십시오.

문제점	설명
신호음이 들리지 않거나 통화를 수행할 수 없음	다음 요인 중 하나 이상이 해당될 수 있습니다. <ul style="list-style-type: none">• 내선 이동 서비스에 로그인해야 합니다.• 번호를 다이얼한 후 CMC(Client Matter Code) 또는 FAC(Forced Authorization Code) 를 입력해야 합니다 (SCCP 전화기에만 해당)• 전화기에는 특정 시간 동안 일부 기능을 사용하지 못하도록 하는 시간 제한 기능이 있습니다.
원하는 소프트키가 표시되지 않음	다음 요인 중 하나 이상이 해당될 수 있습니다. <ul style="list-style-type: none">• 추가 소프트키를 보려면 다음을 눌러야 합니다.• 회선 상태를 변경해야 합니다 (예 : 오프 후 상태로 전환하거나 통화 연결).• 전화기가 해당 소프트키와 연결된 기능을 지원하도록 구성되지 않았습니다.
끼어들기 실패 및 빠른 통화 중 신호음이 들림	사용 중인 전화기가 암호화용으로 구성되어 있지 않은 경우 암호화된 통화에 끼어들 수 없습니다. 이러한 이유로 끼어들지 못하는 경우 통화 중 신호음이 빠르게 재생됩니다.
끼어들기를 사용하여 참가한 통화의 연결이 끊어짐	통화가 보류, 호전환 또는 전화회의 통화로 전환되면 끼어들기를 사용하여 참가한 통화의 연결이 끊어집니다.
콜백 실패	다른 상대방이 통화 착신 전환을 활성화했을 수도 있습니다.

문제점	설명
모두 착신 전환을 설정하려고 할 경우 전화기에서 오류 메시지가 표시될 수 있습니다.	입력한 대상 번호가 모두 착신 전환 루프를 생성하거나 모두 착신 전환 연결에서 허용하는 최대 링크 수(최대 홉 수라고도 함)를 초과하면 전화기에 모두 착신 전환을 직접 설정하지 못할 수 있습니다. 자세한 내용은 시스템 관리자에게 문의하십시오.
전화기 화면에 아무 것도 표시되지 않고 [표시] 단추가 켜져 있지 않음	전화기 화면에 아무 것도 표시되지 않고 [표시] 단추가 깜박입니다. 에너지를 절약하기 위해 전화기가 절전 상태가 되었습니다(절전 상태임). 시스템이 활성화 메시지를 전송하면 전화기가 활성화 상태가 됩니다(활성화). 예약된 활성화 시간 전에 사용자가 전화를 활성화할 수 없습니다. 전원 어댑터의 전화기 플러그를 활성화시키기 위해 플러그를 분리했다가 꽂아도 절전 상태의 전화기가 활성화되지는 않습니다.
전화기에 "보안 오류"가 표시됨	전화기 펌웨어가 내부 오류를 식별했습니다. 전원 어댑터의 전화기 플러그를 활성화시키기 위해 플러그를 분리했다가 꽂아도 절전 상태의 전화기가 활성화되지는 않습니다. 메시지가 계속 표시되면 시스템 관리자에게 문의하십시오.

전화 관리 데이터 보기

시스템 관리자가 문제 해결을 위해 사용자에게 전화기의 관리 데이터에 액세스하도록 요청할 수도 있습니다.

요청 사항	방법
네트워크 구성 데이터 액세스	⊕ 을 누르고 설정 > 네트워크 구성 을 선택한 후 표시할 네트워크 구성 항목을 선택합니다.
상태 데이터 액세스	⊕ 을 누르고 설정 > 상태 를 선택한 후 표시할 상태 항목을 선택합니다.
전화기 모델 정보 액세스	⊕ 을 누르고 설정 > 모델 정보 를 선택합니다.
전화 통화 및 음질 정보 액세스	⊕ 을 누르고 설정 > 상태 > 통화 통계 를 선택합니다.

품질 보고 도구 사용

시스템 관리자가 성능 문제를 해결하기 위해 QRT(품질 보고 도구)를 사용하여 전화를 임시 구성할 수도 있습니다. QRT를 눌러 시스템 관리자에게 정보를 전송할 수 있습니다. 구성에 따라 QRT를 사용하여 다음을 수행합니다.

- 현재 통화에서 발생하는 오디오 문제를 즉시 보고
- 범주 목록에서 일반적인 문제점을 선택하고 이유 코드 선택

Cisco 하드웨어 1년 제한적 보증 조건

특별 조건이 하드웨어 보증에 적용되며 보증 기간 동안 다양한 서비스를 이용할 수 있습니다. Cisco 소프트웨어에 적용되는 보증 및 라이선스 계약이 포함된 정식 보증서는 다음 URL의 Cisco.com에서 확인하십시오.

http://www.cisco.com/en/US/docs/general/warranty/English/1Y1DEN__.html

찾아보기

A

ASCII 레이블 필드 지원 [65](#)

C

Cisco Unified IP Phone

SCCP [13](#)

SIP [13](#)

그림 [9](#)

기능 구성 [12](#)

등록 [7](#)

문제 해결 [75](#)

설명서 [2](#)

연결 [5](#)

웹 기반 서비스 [66](#)

프로토콜 [13](#)

핸드셋 거치대 고정 [7](#)

Cisco WebDialer [71](#)

Cisco 내선 이동 [42](#)

Cisco 내선 이동 기능, 사용 [16](#)

CMC [75](#)

CMC(Client Matter Code)

CMC 참조

D

DND [25](#)

E

EM [42](#)

EnergyWise

설명 [13](#)

F

FAC [75](#)

FAC(Forced Authorization Code)

FAC 참조

M

MCID [40](#)

Meet-Me 전화회의 [28](#)

MLPP, 사용 [40](#)

P

PAB

다이얼 **16**

웹 페이지에서 사용 **62**

전화기에서 사용 **57**

PIN **42**

PIN, 변경 **67**

Q

QRT **76**

S

SCCP(Skinny Call Control Protocol) **13**

SIP(Session Initiation Protocol) **13**

T

TABSynch **64**

TAPS **7**

W

WebDialer **71**

ㄱ

가입, 전화 서비스 **66**

개인 디렉터리

웹 페이지에서 사용 **62**

전화기에서 사용 **57**

개인 주소록

PAB 참조

경고, 안전 **2**

고속 다이얼

웹 페이지에서 구성 **58**

전화기에서 사용 **57**

공유 회선

끼어들기 **36**

및 원격 사용 중 아이콘 **35**

설명 **35**

프라이버시 **37**

공유 회선에 대한 원격 사용 중 아이콘 **35**

국제 통화 로깅 **15, 55, 58**

그룹 수신 **47**

그룹 통화 당겨받기 **33**

기능

사용 가능성 **12**

끼어들기

및 공유 회선 **35**

및 프라이버시 **37**

사용 **36**

ㄴ

내선 이동 **42**

EM **42**

ㄷ

다이얼 옵션

기본 **15**

추가 **16**

다이얼, 옵션 **15**

다중 상대 통화

세부 정보 보기 **54**

통화 로그에서 식별 **54**

단추, 식별 **9**

단축 다이얼 **31**

구성 **31**

레이블 **65**

단축 다이얼(오프 훅) **32**

도움말

사용 **12**

되돌리기 통화 **19**

디렉터리

개인 **57**

웹 페이지에서 사용 **71**

전화기에서 사용 **53**

회사 **56**

ㄹ

메뉴

사용 **12**

메시지

듣기 **59**

표시기 **51**

문제 해결

QRT **76**

일반 **75**

ㄴ

발신 **16**

발신 통화, 기록 **53**

방해사절(DND) **25**

벨소리, 변경 **51**

벨울림

볼륨 **51**

사용자 정의 **51**

표시기 **10**

보류

및 통화 전환 **21**

및 호전환 **22**

사용 **20**

보류 단추 그림 **10**

보류 복귀 **19**

보류 복귀 표시기 **19**

보류된 통화 다시 시작 **20**

보안 전화회의 **29**

보안 통화 **38**

보안, 모든 통화 **38**

볼륨

전화기 벨울림 **51**

핸드셋, 헤드셋 또는 스피커 **47, 48**

볼륨 단추 그림 **10**

부재 중 통화, 기록 **53**

人

- 사용 **47, 48**
- 사용자 옵션 웹 페이지
 - 기능 및 서비스 구성 **62**
 - 액세스 **61**
 - 전화 서비스 가입 **66**
- 사전 다이얼 **15**
- 서비스, 가입 **66**
- 설명서, 액세스 **2**
- 설정, 사용자 정의 **51**
- 설치, Cisco Unified IP Phone **5**
- 세부 정보 소프트키, 다중 상대 통화 보기 **54**
- 세션 전환 **21**
- 소프트키 단추
 - 설명 **10**
- 수상한 전화, 추적 **40**
- 수신 통화, 기록 **53**
- 수신 휴대폰 통화를 원격 대상에게 호전환 **43**
- 수신 휴대폰 활성 통화를 사무실 전화기로 호전환 **43**
- 스피커
 - 사용 **19**
 - 통화 응답 **18**
- 스피커, 사용 **47**
- 신호 프로토콜 **13**

○

- 아이콘
 - 통화 상태용 **11**

- 안전 경고 **2**
- 암호, 변경 **67**
- 암호화된 통화 **38**
- 애플리케이션 메뉴
 - 사용 **12**
- 애플리케이션 메뉴 단추 **10**
- 언어(로케일) 설정 **67**
- 여러 통화 간 전환 **21**
- 여러 통화, 처리 **18, 22**
- 오프 훅 다이얼링 **15**
- 온 훅 다이얼 **15**
- 외부 장치, 사용 **3**
- 원격 대상
 - 벨소리 일정 **70**
 - 액세스 해제 **44**
- 원격 대상의 벨소리 일정 **70**
- 웹 기반 서비스
 - 구성 **62**
 - 사용자 옵션 웹 페이지 참조
- 음성 메시지 표시기
 - 설명 **59**
- 음성 메시지, 액세스 **59**
- 음소거
 - 음소거끔 **20**
- 음질 **8**
- 인사말 **19**
- 인증된 통화 **38**

ㄸ

- 자동 다이얼 **15**
- 자동 등록된 전화기 지원을 위한 도구 **7**
- 자동 응답 **18**
- 장난 전화 ID
 - MCID 참조
- 장치 구성 페이지 **61**
- 재다이얼 **15**
- 전화 끊기, 옵션 **19**
- 전화 발신 **15**
- 전화 발신, 옵션 **15**
- 전화 서비스
 - 구성 **62**
 - 사용자 옵션 웹 페이지 참조
- 전화 응답 **18**
- 전화 회선
 - 설명 **11**
- 전화회의
 - 보안 **38**
 - 보안 수준 **38**
- 전화회의 통화
 - Meet-Me **28**
 - 보안 수준 **29**
 - 유형 **26**
 - 참가자 보기 **29**
 - 참가자 제거 **29**
- 절전
 - 설명 **13**
- 주소록 동기화 도구 **64**

ㅋ

- 콜백 **16**
- 키패드 설명 **10**

ㅌ

- 탐색 단추 그림 **10**
- 통화
 - 끼어들기 **36**
 - 끼어들기 방지 **37**
 - 모니터링 **47**
 - 문제 보고 **76**
 - 발신 **15**
 - 보기 **10, 22**
 - 보류 및 재시작 **19**
 - 보안 **38**
 - 신호음이 들릴 때 재전송 **18, 33**
 - 아이콘 **11**
 - 여러 상대방 **26**
 - 여러 통화 처리 **18**
 - 여러 통화, 전환 **21**
 - 우선 순위 설정 **40**
 - 응답 **18**
 - 저장 및 검색 **34**
 - 전화회의 기능 **26**
 - 종료 **19**
 - 지정보류 **34**
 - 착신 전환 **23**
 - 호전환 **22**

- 회선과 비교 **11**
- 회선별 최대 **11**
- 통화 당겨받기 **18, 33**
- 통화 대기 **18**
- 통화 로그
 - 다이얼 **15**
 - 보기 및 다이얼 **53**
 - 지우기 **53**
- 통화 모니터링 **47**
- 통화 우선 순위 설정 **40**
- 통화 전환 **21**
- 통화 종료, 옵션 **19**
- 통화 지정보류 **18, 34**
- 통화 착신 전환 **23**
 - 전화기에서 구성 **24**
- 통화 착신 전환, 옵션 **23**
- 통화 처리
 - 고급 **31**
 - 기본 **15**
- 통화자 ID **10**

표

- 품질 보고 도구 **76**
- 프라이버시
 - 및 공유 회선 **35**
 - 사용 **37**

층

- 핸드셋 **47, 48**
 - 거치대에 고정 **7**
 - 표시등 **10**
- 핸즈프리 청취 **47**
- 헌트 그룹
 - 설명 **35**
- 헌트 그룹 로그아웃 **35**
- 헌트 그룹, 로그아웃 **35**
- 헤드셋
 - 성능 **8**
 - 성능, 일반 **8**
- 호전환
 - 옵션 **22**
- 회사 디렉터리
 - 웹 페이지에서 다이얼 **16**
 - 전화기에서 사용 **56**
- 회선
 - 공유 **35**
 - 설명 **11**
 - 지원되는 통화 수 **11, 73**
 - 통화와 비교 **11**
- 휴대폰 연결
 - 수신 휴대폰 통화를 원격 대상에게 호전환 **43**
 - 원격 대상에 액세스 **44**
 - 활성화 **70**



미주 지역 본사
Cisco Systems, Inc.
San Jose, CA

아태 지역 본사
Cisco Systems (USA) Pte. Ltd.
싱가포르

유럽 본사
Cisco Systems International BV
Amsterdam, The Netherlands

Cisco는 전 세계 200개의 영업소를 보유하고 있습니다. 주소, 전화 번호 및 팩스 번호는 다음 Cisco 웹 사이트
www.cisco.com/go/offices를 참조하십시오.

Cisco 및 Cisco 로고는 미국 및 기타 국가에서 Cisco Systems, Inc. 및/또는 해당 계열사의 상표입니다. Cisco 상표 목록은 www.cisco.com/go/trademarks에서 확인할 수 있습니다. 여기에 언급된 타사 상표는 해당 소유자의 재산입니다. 파트너라는 용어의 사용이 Cisco와 다른 업체 사이의 제휴 관계를 의미하는 것은 아닙니다. (1005R)

© 2011 Cisco Systems, Inc. 모든 권리 보유.