



دليل هواتف 7906G و 7911G لهاتف  
**Cisco Unified لـ Cisco Unified IP  
Communications Manager 7.0  
(SIP و SCCP)**

المقر الرئيسي في الأمريكتين

Cisco Systems, Inc.  
170 West Tasman Drive  
San Jose, CA 95134-1706  
USA

<http://www.cisco.com>

الهاتف: +1 408 526-4000

+1 800 553-NETS (6387)

الفاكس: +1 408 527-0883



## تعريفات الأزرار الوظيفية

طلب مختصر	إجراء طلب باستخدام رقم طلب سريع مفهرس
رد	الرد على مكالمة
مداخلة	إضافة نفسك إلى مكالمة على خط مشترك
معاودة الاتصال	استلام رسالة إعلام عندما يصبح أحد الأرقام الداخلية المشغولة متوفرًا
إلغاء	إلغاء أحد الإجراءات أو الخروج من الشاشة بدون تطبيق التغييرات
مداخلة بـمؤتمر	إضافة نفسك إلى مكالمة على خط مشترك وإنشاء مؤتمر
توجيه كل	إعداد/إلغاء إعادة توجيه المكالمات
مسح	حذف السجلات أو الإعدادات
إغلاق	إغلاق الإطار الحالي
مشاركون	عرض المشاركين في مؤتمر
إشراك	إنشاء مكالمة مؤتمر
حذف	إزالة الحروف الموجودة على يمين المؤشر عند استخدام وظيفة تحرير طلب
طلب	طلب رقم هاتف
DND	تشغيل/إيقاف تشغيل ميزة عدم الإزعاج (DND)
تحرير طلب	تحرير رقم في سجل مكالمات
إنهاء مكالمة	قطع اتصال المكالمة الحالية
مسح	إعادة تعيين الإعدادات إلى قيمها الافتراضية
خروج	العودة إلى الشاشة السابقة
استماع جماعي	التحدث باستخدام سماعة الهاتف والاستماع من خلال المكبر (استماع جماعي)
إيقاف الاستماع الجماعي	تعطيل وظيفة الاستماع الجماعي
استلام ج	الرد على مكالمة واردة إلى مجموعة أخرى أو خط آخر.



المرجع السريع



## دليل هواتف 7911G و 7906G لهاتف Cisco Unified IP Cisco Unified Communications Manager 7.0 (SIP و SCCP)

تعريفات الأزرار الوظيفية

رموز شاشة الهاتف

رموز الأزرار

الطلب السريع

مهام الهاتف العادية

## مهام الهاتف العادية

إجراء مكالمة	ارفع السماعة قبل طلب الرقم أو بعد طلبه.
إعادة طلب رقم	اضغط أعد طلب
التحدث باستخدام سماعة الهاتف والاستماع عبر المكبر	(وضع استماع جماعي فقط). اضغط استماع جماعي.
الاستماع عن طريق المكبر فقط	(وضع مراقبة فقط). اضغط مراقبة.
استخدام سجلات المكالمات الخاصة بك	اضغط  وحدد الدلائل < مكالمات لم يتم الرد عليها أو المكالمات الصادرة أو المكالمات المستلمة. حدد رقمًا واضغط طلب.
تحرير رقم	اضغط تحرير طلب << أو >>
وضع مكالمة في الانتظار/متابعة مكالمة	قم بتمييز إحدى المكالمات لوضعها في الانتظار أو متابعتها بعد الانتظار، ثم اضغط .
تحويل مكالمة إلى رقم جديد	اضغط تحويل، وأدخل الرقم، ثم اضغط تحويل مرة أخرى.
بدء مكالمة مؤتمر قياسية (غير مباشرة)	اضغط مزيد < إشراك، ثم اطلب المشارك، ثم اضغط إشراك مرة أخرى.



Cisco, Cisco Systems, the Cisco logo, and the Cisco Systems logo are registered trademarks or trademarks of Cisco Systems, Inc. and/or its affiliates in the United States and certain other countries. All other trademarks mentioned in this document or Website are the property of their respective owners. The use of the word partner does not imply a partnership relationship between Cisco and any other company. (0705R)



© <year> Cisco Systems, Inc. All rights reserved.

OL-17063-01

## رموز الأزرار

مستوى الصوت	
التنقل	
وضع مكالمة في الانتظار	
قائمة التطبيقات	

## الطلب السريع

إذا أردت...	إذا...
إجراء طلب سريع لرقم	<ul style="list-style-type: none"> <li>اضغط ، ثم حدد رقمًا لطلبه.</li> <li>اضغط ، ثم اختر الدلائل &lt; طلب سريع. حدد رقمًا لطلبه.</li> <li>أدخل رقم طلب سريع عندما تكون السماع مغلقة، ثم اضغط مختصر.</li> </ul>

## رموز شاشة الهاتف

حالة الخط والمكالمة	
ميزة إعادة توجيه المكالمات مُمكنة	
توجد مكالمة في الانتظار	
توجد مكالمة تم توصيلها	
السماعة مرفوعة	
السماعة مغلقة	
توجد مكالمة واردة	
الخط المشترك قيد الاستخدام	
مكالمة تمت مصادقتها	
مكالمة مشفرة	
ميزات أخرى	
تمت تهيئة الطلب السريع	
رسالة في الانتظار	
خيار محدد	
ميزة مُمكنة	
إدخال URL في سجل المكالمات جاهز للتعديل	
وضع الصوت أو الفيديو	
سماعة الهاتف قيد الاستخدام	
المكبر قيد الاستخدام (المراقبة في وضع التشغيل)	
فيديو ممكّن (هاتف Cisco Unified IP 7911G مع SCCP فقط)	

حول فوراً	إرسال مكالمة أو إعادة توجيهها إلى نظام الرسائل الصوتية
مباشر	استضافة اتصال مباشر بمكالمة مؤتمر
مراقبة	الاستماع إلى مكالمة عبر المكبر
إيقاف المراقبة	تعطيل وظيفة المراقبة
مزيد	عرض مزيد من الأزرار الوظيفية
رسائل	الوصول إلى نظام البريد الصوتي
مكالمة جديدة	إجراء مكالمة جديدة
التقط أ	الرد على مكالمة واردة في مجموعة مرتبطة
تعليق	تخزين مكالمة باستخدام ميزة تعليق المكالمة
التقاط	الرد على مكالمة واردة إلى هاتف آخر في مجموعتك
تبليغ	إرسال مشكلات المكالمات إلى مسؤول النظام
أعد طلب	إعادة طلب آخر رقم تم طلبه
إزالة	إزالة مشارك من مكالمة مؤتمر
أزل آخر	إسقاط الطرف الأخير الذي تمت إضافته إلى مكالمة المؤتمر
بحث	البحث عن قائمة دليل
تحويل	تحويل مكالمة
تحديث	إنعاش المحتوى
الفيديو (SCCP only)	اختيار وضع عرض الفيديو
<<	حذف الحروف التي تم إدخالها
>>	التنقل خلال الحروف التي تم إدخالها

- 1 **بدء الاستخدام**
  - 1 استخدام هذا الدليل
  - 1 العثور على معلومات إضافية
- 2 Cisco Unified IP Phone 7900 Series eLearning – الوصول إلى البرامج التعليمية
  - 2 معلومات الأمان والأداء
  - 3 نظرة عامة على أمان منتج Cisco
  - 3 ميزات الوصول
  - 5 **توصيل الهاتف**
  - 9 **نظرة عامة على الهاتف**
    - 9 التعرف على الأزرار والأجزاء
    - 11 التعرف على الخطوط مقابل المكالمات
    - 11 التعرف على رموز الخطوط والمكالمات
    - 11 الوصول إلى قوائم التطبيقات
    - 12 الوصول إلى نظام التعليمات الموجود في الهاتف
    - 12 التعرف على توفر الميزات
    - 12 التعرف على SIP مقابل SCCP
    - 13 **المعالجة الأساسية للمكالمات**
      - 13 إجراء مكالمة — خيارات أساسية
      - 15 إجراء مكالمة — خيارات إضافية
      - 16 الرد على مكالمة
      - 17 إنهاء مكالمة
      - 18 استخدام وضع المكالمات في الانتظار والمتابعة
      - 19 التبديل بين مكالمات متعددة
      - 19 تحويل مكالمات جارية إلى هاتف آخر
      - 19 عرض مكالمات متعددة

- 20 تحويل المكالمات
- 21 إرسال مكالمات إلى نظام الرسائل الصوتية
- 21 إعادة توجيه المكالمات إلى رقم آخر
- 22 استخدام ميزة عدم الإزعاج
- 23 إجراء مكالمات مؤتمراً
- 23 استخدام ميزات المؤتمر
- 24 استخدام ميزة مؤتمر
- 25 استخدام ميزة ضم
- 25 استخدام ميزة مداخلة بمؤتمر
- 26 استخدام الاتصال المباشر
- 26 عرض المشاركين في مؤتمر أو إزالتهم

## 28 المعالجة المتقدمة للمكالمات

- 28 الطلب السريع
- 29 النقاط مكالمات تمت إعادة توجيهها على الهاتف
- 30 المكالمات المعلقة واستردادها
- 31 تسجيل الخروج من مجموعات البحث
- 31 استخدام خط مشترك
- 31 التعرف على الخطوط المشتركة
- 32 استخدام مداخلة لإضافة نفسك إلى مكالمات خط مشترك
- 32 التعرف على ميزات المداخلة
- 32 استخدام ميزات المداخلة
- 33 منع الآخرين من عرض مكالمات خط مشترك أو المداخلة فيها
- 33 إجراء مكالمات آمنة واستقبالها
- 35 تتبع المكالمات المشبوهة
- 35 تحديد الأولوية للمكالمات الحرجة
- 37 استخدام استضافة برقم داخلي لـ Cisco
- 37 إدارة مكالمات العمل باستخدام رقم هاتف واحد
- 40 استخدام سماعة الهاتف وسماعة الرأس والمكبر
- 40 استخدام ميزة الاستماع الجماعي
- 41 استخدام ميزة المراقبة
- 42 استخدام سماعة الرأس
- 42 استخدام الرد التلقائي

- تغيير إعدادات الهاتف 43
- تخصيص نغمات الرنين ومؤشرات الرسائل 43
- تخصيص شاشة الهاتف 44
- استخدام سجلات ودلائل المكالمات 45
  - استخدام سجلات المكالمات 45
  - تسجيل المكالمات الدولية 47
  - استخدام الدليل المشترك على هاتفك 47
  - استخدام الدليل الشخصي بهاتفك 48
- الوصول إلى الرسائل الصوتية 51
- استخدام صفحات ويب خيارات المستخدم Cisco Unified CM 52
  - الوصول إلى صفحات ويب خيارات المستخدم 52
    - تهيئة الميزات والخدمات على الويب 53
    - استخدام الدليل الشخصي على الويب 53
    - استخدام دفتر العناوين الشخصي على الويب 53
    - تهيئة الطلبات السريعة على الويب 55
    - استخدام أداة مزامنة دفتر العناوين 56
    - إعداد الطلبات السريعة على الويب 56
    - إعداد خدمات الهاتف على الويب 58
    - التحكم في إعدادات المستخدم على الويب 59
    - التحكم في إعدادات الخط على الويب 59
    - إعداد قوائم الوصول والهواتف لتوصيل المحمول 61
    - استخدام CiscoWebDialer 63
  - التعرف على خيارات التهيئة الإضافية 65
  - استكشاف أخطاء الهاتف وإصلاحها 66
  - استكشاف الأخطاء العامة وإصلاحها 66
  - عرض بيانات إدارة الهاتف 67
  - استخدام أداة إعداد تقارير الجودة 67
- شروط ضمان Cisco المحدود لمدة عام للأجهزة 68

الفهرس 69



# بدء الاستخدام

## استخدام هذا الدليل

يقدم لك هذا الدليل نظرة عامة على الميزات المتوفرة بهاتفك. يمكنك قراءة الدليل بالكامل للتعرف بشكل دقيق على إمكانات الهاتف، أو يمكنك الرجوع إلى الجدول التالي للحصول على إرشادات حول الأقسام شائعة الاستخدام.

إذا أردت...	إذا...
مراجعة معلومات الأمان	راجع معلومات الأمان والأداء، صفحة 2.
توصيل الهاتف	راجع توصيل الهاتف، صفحة 5.
استخدام الهاتف بعد تركيبه	ابدأ بمطالعة نظرة عامة على الهاتف، صفحة 9.
التعرف على أزرار الهاتف	راجع التعرف على الأزرار والأجزاء، صفحة 9.
إجراء مكالمات	راجع إجراء مكالمات — خيارات أساسية، صفحة 13.
وضع مكالمات في الانتظار	راجع استخدام وضع المكالمات في الانتظار والمتابعة، صفحة 18.
تحويل المكالمات	راجع تحويل المكالمات، صفحة 20.
إجراء مكالمات مؤتمر	راجع إجراء مكالمات مؤتمر، صفحة 23.
إعداد الطلب السريع	راجع الطلب السريع، صفحة 28.
مشاركة رقم هاتف	راجع استخدام خط مشترك، صفحة 31.
استخدام المكبر الموجود بالهاتف	راجع استخدام سماعة الهاتف وسماعة الرأس والمكبر، صفحة 40.
تغيير مستوى صوت الرنين أو النغمة	راجع تغيير إعدادات الهاتف، صفحة 43.
عرض مكالمات لم يتم الرد عليها	راجع استخدام سجلات ودلائل المكالمات، صفحة 45.
الاستماع إلى الرسائل الصوتية	راجع الوصول إلى الرسائل الصوتية، صفحة 51.
استعراض تعريفات الرموز والأزرار الوظيفية	راجع "بطاقة المرجع السريع" في مقدمة هذا الدليل.

## العثور على معلومات إضافية

يمكنك الوصول إلى أحدث وثائق Cisco الموجودة حاليًا على شبكة الإنترنت من خلال عنوان URL التالي:  
[http://www.cisco.com/en/US/products/hw/phones/ps379/tsd\\_products\\_support\\_series\\_home.html](http://www.cisco.com/en/US/products/hw/phones/ps379/tsd_products_support_series_home.html)

يمكنك الوصول إلى موقع Cisco على الويب من خلال عنوان URL التالي:  
<http://www.cisco.com/>

يمكن الوصول إلى مواقع Cisco الدولية على الويب من خلال عنوان URL التالي:  
[http://www.cisco.com/public/countries\\_languages.shtml](http://www.cisco.com/public/countries_languages.shtml)

يمكنك الوصول إلى معلومات الترخيص الحالية من خلال عنوان URL التالي:  
[http://www.cisco.com/en/US/docs/voice\\_ip\\_comm/cuiphp/all\\_models/openssl\\_license/7900\\_ssllic.html](http://www.cisco.com/en/US/docs/voice_ip_comm/cuiphp/all_models/openssl_license/7900_ssllic.html)

## الوصول إلى البرامج التعليمية لـ Cisco Unified IP Phone 7900 Series eLearning

(هواتف SCCP فقط).

يتم من خلال البرامج التعليمية لـ Cisco Unified IP Phone 7900 Series eLearning استخدام الصوت والصور المتحركة لشرح ميزات الاتصال الأساسية. ويمكنك الوصول إلى البرامج التعليمية لـ eLearning على الإنترنت (بالنسبة للعديد من طرز الهاتف) من جهاز الكمبيوتر الشخصي الخاص بك. ابحث عن البرامج التعليمية لـ eLearning (باللغة الإنجليزية فقط) الخاصة بطراز هاتفك في قائمة الوثائق على الموقع التالي:

[http://www.cisco.com/en/US/products/hw/phones/ps379/products\\_user\\_guide\\_list.html](http://www.cisco.com/en/US/products/hw/phones/ps379/products_user_guide_list.html)



ملاحظة

على الرغم من عدم وجود برامج تعليمية لهاتفي 7906G و7911G من هواتف Cisco Unified IP، إلا أنه يمكنك الرجوع إلى البرامج التعليمية لـ Cisco Unified IP Phone 7900 Series eLearning لإلقاء نظرة عامة على ميزات هاتف IP ووظائفه.

## معلومات الأمان والأداء

راجع هذه الأقسام للحصول على معلومات حول تأثير انقطاع التيار وحول الأجهزة الأخرى على هاتف Cisco Unified IP.

### انقطاع التيار

تعتمد إمكانية الوصول إلى خدمة الطوارئ من خلال الهاتف على تشغيل الهاتف. ففي حالة وجود أي قصور بمزود الطاقة، لن تعمل ميزة طلب خدمة الاتصال بالطوارئ والخدمة حتى تتم استعادة الطاقة. قد تحتاج إلى إعادة تعيين الجهاز أو إعادة تهيئته قبل استخدام ميزة طلب خدمة الاتصال بالطوارئ أو الخدمة وذلك في حالة حدوث انقطاع أو عطل في التيار.

### استخدام الأجهزة الخارجية

تتطلب المعلومات التالية عند استخدام أجهزة خارجية مع هاتف Cisco Unified IP:

توصي Cisco باستخدام أجهزة خارجية على درجة عالية من الجودة (سماعات رأس) محمية ضد إشارات ترددات الراديو (RF) وترددات الصوت (AF) غير المرغوب فيها.

قد يظهر بعض التشويش في الصوت وفقاً لجودة تلك الأجهزة ودرجة قربها من الأجهزة الأخرى مثل الهواتف المحمولة أو أجهزة الإرسال والاستقبال. في تلك الحالات، توصي شركة Cisco باتخاذ إجراء واحد أو أكثر من الإجراءات التالية:

- نقل الجهاز الخارجي بعيداً عن مصدر إشارات التردد اللاسلكي (RF) والتردد الصوتي (AF).
- توجيه كبلات الجهاز الخارجي بعيداً عن مصدر إشارات التردد اللاسلكي (RF) والتردد الصوتي (AF).
- استخدام كبلات محمية للأجهزة الخارجية أو استخدام كبلات ذات موصل وحماية أفضل.
- تقصير طول كبل الجهاز الخارجي.
- وضع طبقات حديدية أو أي نوع آخر من تلك الأجهزة على كبلات الجهاز الخارجي.

لا تقدم Cisco أي ضمان لكفاءة أداء النظام لأنها ليست مسؤولة عن جودة الموصلات والكبلات والأجهزة الخارجية. ويعمل النظام على نحو ملائم عند توصيل الأجهزة المناسبة باستخدام كبلات وموصلات عالية الجودة.



**تحذير**

في دول الاتحاد الأوروبي، استخدم سماعات رأس تتوافق تمامًا مع توجيهات EMC [89/336/EC].

## نظرة عامة على أمان منتج Cisco

يتضمن هذا المنتج ميزات تشفير ويخضع لقوانين الولايات المتحدة والقوانين المحلية للدول التي تحكم الاستيراد والتصدير ونقل الملكية والاستخدام. ولا ينطوي توفير منتجات Cisco التشفيرية على تحويل جهة خارجية لاستيراد أو تصدير أو توزيع أو استخدام التشفير. ويتحمل المستوردون والمصدرون والموزعون والمستخدمون مسؤولية الالتزام بقوانين الولايات المتحدة والقوانين المحلية للدول. يعني استخدام هذا المنتج موافقتك على الالتزام بالقوانين واللوائح السارية. في حالة عدم تمكنك من الالتزام بقوانين الولايات المتحدة والقوانين المحلية، أعد هذا المنتج فوراً.

يمكن العثور على معلومات إضافية حول لوائح التصدير المعمول بها في الولايات المتحدة على

[http://www.access.gpo.gov/bis/ear/ear\\_data.html](http://www.access.gpo.gov/bis/ear/ear_data.html)

## مميزات الوصول

تتوفر قائمة بميزات الوصول عند الطلب. يمكنك العثور على مزيد من المعلومات حول ميزات الوصول من Cisco على عنوان URL التالي:

[www.cisco.com/go/accessibility](http://www.cisco.com/go/accessibility)



# توصيل الهاتف

سيقوم مسؤول النظام على الأرجح بتوصيل هاتف Cisco Unified IP الجديد بشبكة الاتصال الهاتفي المشتركة عبر بروتوكول الإنترنت. إذا لم يتم ذلك، ارجع إلى الرسومات الموجودة أدناه لكي تتمكن من توصيل هاتفك.  
يوضح كل من الجدول والرسم التاليين كيفية توصيل هاتف Cisco Unified IP 7906G:

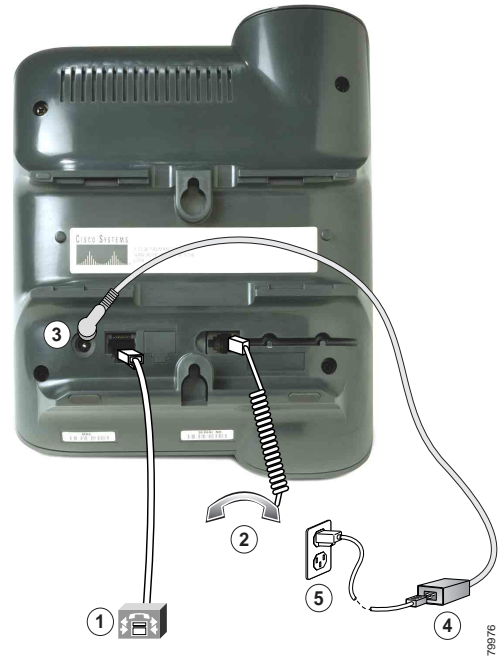

منفذ الشبكة (10/100 SW)	1	4	مزود طاقة من تيار متردد إلى تيار مباشر
منفذ سماعة الهاتف	2	5	سلك طاقة تيار متردد
منفذ محول تيار مباشر (تيار مباشر 48 فولت)	3		

يوضح كل من الجدول والرسم التاليين كيفية توصيل هاتف Cisco Unified IP 7911G:

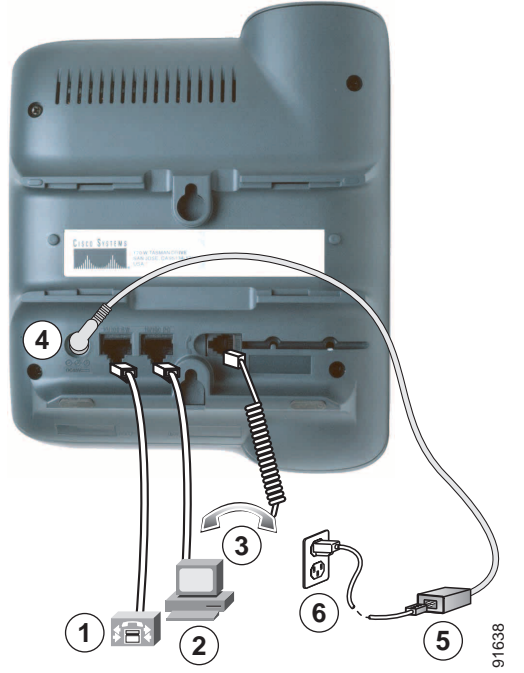

91638

منفذ محول تيار مباشر (تيار مباشر 48 فولت)	4	منفذ الشبكة (10/100 SW)	1
مزود طاقة من تيار متردد إلى تيار مباشر	5	منفذ الوصول (10/100 PC)	2
سلك طاقة تيار متردد	6	منفذ سماعة الهاتف	3

## ضبط مسند سماعة الهاتف

ربما ترغب في ضبط مسند سماعة الهاتف عند توصيل الهاتف وذلك لضمان عدم انزلاق جهاز الاستقبال خارج الحامل. راجع الجدول أدناه للحصول على إرشادات.

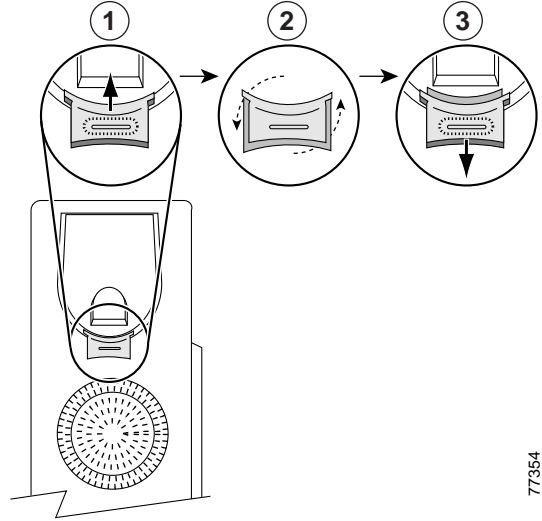

77364

1	ضع سماعة الهاتف جانباً ثم اسحب اللسان البلاستيكي المربع من مسند سماعة الهاتف.
2	قم بتدوير اللسان بزاوية 180 درجة.
3	أدخل اللسان مرة أخرى في مسند سماعة الهاتف. يظهر جزء بارز في أعلى اللسان بعد أن يتم تدويره. أعد سماعة الهاتف إلى المسند.

## التسجيل باستخدام أداة TAPS

بعد توصيل الهاتف بالشبكة، ربما يطلب منك مسؤول النظام إجراء تسجيل تلقائي لهاتفك باستخدام أداة دعم الهواتف المسجلة تلقائياً (TAPS). يمكن استخدام أداة دعم الهواتف المسجلة تلقائياً مع هاتف جديد أو لاستبدال هاتف موجود.

للتسجيل باستخدام TAPS، النقط سماعة الهاتف وأدخل رقم TAPS الداخلي الذي يوفره لك مسؤول النظام، ثم اتبع التعليمات الصوتية. قد تحتاج إلى إدخال رقمك الداخلي كاملاً، بما في ذلك رمز المنطقة. بعد عرض رسالة التأكيد على الهاتف، أغلق سماعة الهاتف. سيتم إعادة تشغيل الهاتف.

## دعم سماعة الرأس

بالرغم من أن شركة Cisco Systems تقوم بإجراء اختبارات داخلية محدودة على سماعات الرأس الخاصة بجهات أخرى لاستخدامها مع هواتف Cisco Unified IP، إلا أن Cisco لا تعتمد أو تدعم استخدام المنتجات الخاصة بموردي سماعات الرأس (أو سماعات الهاتف) الآخرين.

توصي شركة Cisco باستخدام أجهزة خارجية ذات جودة عالية، على سبيل المثال، سماعات رأس محمية من إشارات التردد اللاسلكي (RF) والتردد الصوتي (AF) غير المرغوب فيها. قد يظهر صدى أو تشويش في الصوت وذلك حسب جودة هذه الأجهزة ودرجة قربها من الأجهزة الأخرى مثل الهواتف المحمولة وأجهزة الإرسال والاستقبال. وقد يسمع الطرف الآخر البعيد صوت رنين أو طنين أو قد يسمعه الطرف الآخر البعيد ومستخدم هاتف Cisco Unified IP على حدٍ سواء. ويمكن أن يرجع سبب أصوات الطنين والرنين هذه إلى نطاق واسع من المصادر الخارجية: على سبيل المثال، الأضواء الكهربائية أو المحركات الكهربائية أو شاشات الكمبيوتر الكبيرة. راجع استخدام الأجهزة الخارجية، صفحة 2 للحصول على مزيد من المعلومات.



#### ملاحظة

في بعض الحالات، يمكن إخفاض صوت الطنين الذي يسمعه المستخدم أو منعه نهائيًا باستخدام مكعب طاقة محلي أو محقن للطاقة.

ومع وجود هذه الاختلافات في البيئة والأجهزة المستخدمة في المواقع التي يتم فيها تركيب هواتف Cisco Unified IP، فإنه لا يوجد ما يُعرف بسماعة الرأس المثلى والتي تتناسب مع كل البيئات.

توصي شركة Cisco عملائها باختبار السماعات في البيئة المراد العمل بها لتحديد مستوى الأداء قبل اتخاذ قرار بشأن شرائها واستخدامها.

#### تقييم جودة الصوت من جانب المستخدم

بعيداً عن الأداء المادي والميكانيكي والفني، فإن صوت سماعة الرأس لا بد وأن يكون جيداً بالنسبة للمستخدم وبالنسبة للطرف الآخر البعيد. يختلف تقييم الصوت من شخص لآخر ولا تضمن شركة Cisco أداء أي سماعة رأس. ومع ذلك، أفادت التقارير بوجود مجموعة متنوعة من سماعات الرأس، منتجة بواسطة رواد في مجال تصنيع سماعات الرأس، تعمل جيداً مع هواتف Cisco Unified IP. راجع مواقع الويب الخاصة بالمصنعين للحصول على مزيد من التفاصيل.

## نظرة عامة على الهاتف

يُدرج هاتف Cisco Unified IP 7906G و7911G ضمن الهواتف مكتملة الميزات التي توفر إمكانية الاتصال الصوتي عبر نفس شبكة البيانات التي يستخدمها جهاز الكمبيوتر لديك، مما يُتيح لك إمكانية إجراء مكالمات واستقبالها ووضع مكالمات في الانتظار وتحويلها وإجراء مكالمات مؤتمر وغير ذلك من الميزات.

وبالإضافة إلى ميزات معالجة المكالمات الأساسية، يمكن أن يوفر لك هاتف Cisco Unified IP 7906G و7911G ميزات متخصصة أو متقدمة للاتصال الهاتفي تساعد على تحسين إمكانات معالجة المكالمات. حسب إعدادات التهيئة، يدعم هاتفك:

- الوصول إلى بيانات الشبكة وتطبيقات XML والخدمات المستندة إلى الويب.
- التخصيص المباشر لميزات الهاتف وخدماته من خلال صفحات ويب خيارات مستخدم Cisco Unified CM.

## التعرف على الأزرار والأجزاء

يمكنك استخدام الرسم أدناه للتعرف على الأزرار والأجهزة الموجودة بالهاتف.



91031

العنصر	الوصف	للحصول على مزيد من المعلومات، راجع...
1	شاشة الهاتف	تعرض قوائم الهاتف والنشاط الهاتفي بما في ذلك معرف المتصل ومدة المكالمة وحالتها.
2	سلسلة هواتف Cisco Unified IP	تشير إلى سلسلة طرز هواتف Cisco Unified IP.
3	الأزرار الوظيفية	كل منها يقوم بتنشيط أحد خيارات المفاتيح الوظيفية المعروض على شاشة الهاتف.
4	زر التنقل	يُتيح لك التمرير خلال عناصر القائمة وتمييزها. ويتم عرض الطلبات السريعة، عند وجود سماعة الهاتف في وضع الإغلاق.
5	زر قائمة التطبيقات	يعرض قائمة التطبيقات التي يمكنك من خلالها الوصول إلى نظام الرسائل الصوتية وسجلات الهاتف والدلائل والإعدادات والخدمات والتعليمات.
6	زر وضع المكالمة في الانتظار	يُستخدم لوضع المكالمة النشطة في الانتظار وكذلك لمتابعة مكالمة موضوعة في الانتظار، بالإضافة إلى التبديل بين مكالمة نشطة ومكالمة في الانتظار.
7	اللوحة الرقمية	تتيح لك إمكانية طلب أرقام الهاتف وإدخال الحروف واختيار عناصر القائمة.
8	زر مستوى الصوت	يتحكم في مستوى صوت سماعة الهاتف وسماعة الرأس والمكبر والجرس.
9	سماعة هاتف مزودة بشريط مضيء	يُشير الشريط المضيء الموجود على سماعة الهاتف إلى وجود مكالمة واردة أو رسالة صوتية جديدة.
10	حامل الهاتف	يُتيح إمكانية وضع الهاتف بزاوية مناسبة على المكتب أو المنضدة.

## التعرف على الخطوط مقابل المكالمات

لتجنب الخلط بين الخطوط والمكالمات، راجع الوصف التالي:



- الخطوط — كل خط يقابله رقم هاتف (أو رقم داخلي) يمكن للأخرين استخدامه للاتصال بك. قد يدعم الهاتف خطًا واحدًا فقط.
- مكالمات — يمكن أن يدعم كل خط مكالمات متعددة. حسب الإعدادات الافتراضية، يدعم هاتفك ست مكالمات متصلة بحد أقصى، ويمكن أن يقوم مسؤول النظام بتعديل هذا العدد تبعًا لاحتياجاتك. يمكن لمكالمة واحدة فقط أن تكون المكالمات النشطة، ويتم وضع المكالمات الأخرى في الانتظار تلقائيًا.



## التعرف على رموز الخطوط والمكالمات

يعرض الهاتف رموزًا تساعدك في تحديد حالة المكالمات والخط (وضع سماعة مغلقة ووضع مكالمات في الانتظار ووضع الرنين ووضع مكالمات متصلة وغيرها).





الرمز	حالة المكالمات أو الخط	الوصف
	خط في وضع سماعة مغلقة	لا يوجد أي نشاط هاتفي على هذا الخط.
	خط في وضع سماعة مرفوعة	يتم طلب رقم أو هناك مكالمات صادرة في حالة رنين.
	توجد مكالمات تم توصيلها	تم توصيلك بالطرف الآخر.
	مكالمة في حالة رنين	هناك مكالمات واردة على الخط.
	توجد مكالمات في الانتظار	تم وضع هذه المكالمات في الانتظار. راجع استخدام وضع المكالمات في الانتظار والمتابعة، صفحة 18.
	مشغول عن بُعد	هناك مكالمات متصلة بهاتف آخر مشارك في نفس الخط. راجع التعرف على الخطوط المشتركة، صفحة 31.
	سحب مكالمات	مكالمة في الانتظار يتم سحبها إلى هاتفك. راجع استخدام وضع المكالمات في الانتظار والمتابعة، صفحة 18.
	مكالمة تمت مصادقتها	راجع إجراء مكالمات آمنة واستقبالها، صفحة 33.
	مكالمة مشفرة	راجع إجراء مكالمات آمنة واستقبالها، صفحة 33.

## الوصول إلى قوائم التطبيقات

إذا أردت...	إذا...
الوصول إلى قوائم التطبيقات	اضغط  لعرض قائمة التطبيقات: الرسائل والدلائل والإعدادات والخدمات والتعليمات.
التمرير خلال قائمة	اضغط  .

إذا أردت...	إذا...
تحديد عنصر قائمة	اضغط  لتمييز عنصر قائمة، ثم اضغط تحديد.
الرجوع للخلف مستوى واحد في قائمة	يمكنك أيضًا الضغط على الرقم المتوافق مع رقم عنصر القائمة من خلال اللوحة الرقمية.
إغلاق قائمة (والرجوع إلى قائمة التطبيقات)	اضغط خروج. (لاحظ أنه في حالة ضغط خروج من أعلى مستوى بالقائمة، سيتم إغلاق القائمة).
الخروج من قائمة التطبيقات	اضغط خروج مرة واحدة أو أكثر حتى يتم إغلاق القائمة، أو اضغط  .
	اضغط  أو خروج.

### تلميح

بعد الضغط على ، يتحول مصباح LED إلى اللون الأخضر ويظل مضيئاً أثناء استخدامك لقوائم التطبيقات. وفي حالة الخروج من أحد التطبيقات دون ضغط  أو خروج (على سبيل المثال، للرد على مكالمات جديدة)، قد يتغير عرض شاشة الهاتف ولكن يظل زر  مضيئاً باللون الأخضر. وفي حالة الضغط على  مرة أخرى، تتم متابعة التطبيق الذي كنت تستخدمه من نفس نقطة المقاطعة.

## الوصول إلى نظام التعليمات الموجود في الهاتف

يتوفر نظام تعليمات مباشر شامل على هاتفي Cisco Unified IP Phone 7906G و7911G. لعرض تعليمات الهاتف، اضغط  واختر تعليمات.

## التعرف على توفر الميزات

قد لا تكون الميزات المعروضة في دليل الهاتف هذا متوفرة لك أو قد تعمل بشكل مختلف بهاتفك، وذلك حسب إعدادات تهيئة نظام الهاتف. اتصل بمكتب الدعم أو مسؤول النظام للحصول على معلومات حول تشغيل الميزات وتوفرها.

## التعرف على SIP مقابل SCCP

يمكن تهيئة الهاتف للعمل مع نوع واحد من نوعي بروتوكول الإشارة: SIP (بروتوكول بدء جلسة) أو SCCP (بروتوكول Skinny للتحكم في المكالمات). يقوم مسؤول النظام بتحديد إعدادات التهيئة هذه.

قد تختلف ميزات الهاتف تبعاً لاختلاف البروتوكول. يوضح دليل الهاتف هذا الميزات الخاصة ببروتوكول معين. للتعرف على البروتوكول الذي يستخدمه هاتفك، يمكنك الرجوع إلى مسؤول النظام أو يمكنك اختيار  < معلومات الطراز > بروتوكول تحكم المكالمات من على هاتفك.

## المعالجة الأساسية للمكالمات

يمكنك إجراء المهام الأساسية لمعالجة المكالمات باستخدام نطاق واسع من الميزات والخدمات. وقد يختلف توفر الميزات من هاتف إلى آخر، لمزيد من المعلومات، ارجع إلى مسؤول النظام.

### إجراء مكالمة — خيارات أساسية

فيما يلي بعض الطرق السهلة التي يمكنك من خلالها إجراء مكالمة باستخدام هاتف Cisco Unified IP.

إذا أردت...	إدًا...	للحصول على مزيد من المعلومات، راجع...
إجراء مكالمة	ارفع سماعة الهاتف واطلب الرقم.	نظرة عامة على الهاتف، صفحة 9.
الطلب في وضع سماعة مغلقة (مع نغمة طلب)	اضغط مكالمة جديدة واطلب الرقم.	—
إعادة طلب رقم	اضغط أعد طلب.	—
إجراء مكالمة أثناء وجود مكالمة أخرى نشطة	<ol style="list-style-type: none"> <li>1. اضغط .</li> <li>2. اضغط مكالمة جديدة.</li> <li>3. أدخل رقمًا.</li> </ol>	استخدام وضع المكالمة في الانتظار والمتابعة صفحة 18.
الطلب من سجل مكالمات	<ol style="list-style-type: none"> <li>1. اضغط  وحدد الدلائل &lt; مكالمات لم يتم الرد عليها أو مكالمات مستلمة أو مكالمات صادرة.</li> <li>2. قم بالتمرير إلى الرقم واضغط طلب.</li> </ol>	استخدام سجلات المكالمات، صفحة 45.

إذا أردت...	إدًا... ..	للحصول على مزيد من المعلومات، راجع...
إجراء مكالمة باستخدام ميزة مكالمة سريعة	<p><b>ملاحظة</b> قبل استخدام هذا الخيار، يجب أن يقوم مسؤول النظام بتهيئة هذه الميزة وتعيين URL للخدمة على زر الخط. اتصل بمسؤول النظام للحصول على مزيد من المعلومات.</p> <ol style="list-style-type: none"> <li>1. اضغط زر خط المكالمة السريعة.</li> <li>2. قم بالتمرير إلى رقم الفهرس أو الضغط عليه لإيجاد الإدخال.</li> <li>3. اضغط <b>طلب</b>.</li> </ol>	<ul style="list-style-type: none"> <li>• تهيئة الطلبات السريعة على الويب، صفحة 55</li> <li>• استخدام دفتر العناوين الشخصي على الويب، صفحة 53</li> </ul>
إجراء مكالمة باستخدام دفتر العناوين الشخصي (PAB)	<p><b>ملاحظة</b> قبل استخدام هذا الخيار، يجب أن يقوم مسؤول النظام بتهيئة هذه الميزة وتعيين URL للخدمة على زر الخط. اتصل بمسؤول النظام للحصول على مزيد من المعلومات.</p> <ol style="list-style-type: none"> <li>1. اضغط زر خط دفتر العناوين الشخصي.</li> <li>2. قم بالوصول إلى جهة الاتصال وحدد الرقم.</li> <li>3. اضغط <b>طلب</b>.</li> </ol>	<ul style="list-style-type: none"> <li>• تهيئة الطلبات السريعة على الويب، صفحة 55</li> <li>• استخدام دفتر العناوين الشخصي على الويب، صفحة 53</li> </ul>

#### تلميحات

- يمكنك الطلب في وضع سماعة مغلقة بدون نغمة طلب (طلب مسبق). للطلب المسبق، أدخل رقمًا، ثم ارفع سماعة الهاتف واضغط **طلب**.
- عند استخدام الطلب المسبق، يحاول الهاتف التعرف على الرقم الذي تطلبه وذلك بعرض أرقام مطابقة (إن توفرت) من سجل المكالمات الصادرة. ويسمى ذلك بالطلب التلقائي. للاتصال برقم تم عرضه باستخدام الطلب التلقائي، قم بالتمرير إليه واضغط **طلب** وارفع سماعة الهاتف.
- في حالة إدخال أرقام غير صحيحة أثناء الطلب، اضغط << لمسح الأرقام الخطأ.
- في حالة سماع أطراف المكالمات لنغمة صفير، فهذا يعني أن هذه المكالمات قد تكون مراقبة أو مسجلة. ارجع إلى مسؤول النظام للحصول على مزيد من المعلومات.
- قد يكون هاتفك تم إعداده على تسجيل المكالمات الدولية، التي يشار إليها بالرمز "+" في إدخالات دليل المكالمات أو إعادة الطلب أو سجلات المكالمات. راجع مسؤول النظام للحصول على مزيد من المعلومات.

## إجراء مكالمة — خيارات إضافية

يمكنك إجراء مكالمات باستخدام ميزات وخدمات خاصة قد تكون متوفرة بهاتفك. راجع مسؤول النظام للحصول على مزيد من المعلومات حول تلك الخيارات الإضافية.

إذا أردت...	إذا...	للحصول على مزيد من المعلومات، راجع...
إجراء طلب سريع لرقم	<p>اتبع إحدى الخطوات التالية:</p> <ul style="list-style-type: none"> <li>• اضغط  واختر رقمًا للطلب السريع واضغط طلب.</li> <li>• اضغط  وحدد الدلائل &lt; طلبات سريعة. حدد رقمًا واضغط طلب.</li> <li>• استخدم ميزة الطلب المختصر.</li> <li>• استخدم ميزة مكالمة سريعة.</li> </ul>	الطلب السريع، صفحة 28.
الطلب من دليل مشترك على هاتفك	<ol style="list-style-type: none"> <li>1. اضغط  وحدد الدلائل &lt; دليل مشترك (قد يختلف الاسم).</li> <li>2. أدخل اسمًا واضغط بحث.</li> <li>3. قم بتمييز إحدى القوائم ورفع سماعة الهاتف.</li> </ol>	استخدام سجلات المكالمات، صفحة 45.
الطلب من دليل مشترك على جهازك الشخصي باستخدام Cisco WebDialer	<ol style="list-style-type: none"> <li>1. افتح مستعرض ويب وانتقل إلى دليل مشترك يدعم ميزة WebDialer.</li> <li>2. انقر فوق الرقم الذي تريد طلبه.</li> </ol>	استخدام Cisco WebDialer، صفحة 63.
استخدام ميزة معاودة الاتصال لاستقبال رسالة إعلام عند توفر رقم داخلي مشغول أو في حالة رنين	<ol style="list-style-type: none"> <li>1. اضغط معاودة الاتصال أثناء الاستماع إلى نغمة مشغول أو صوت رنين الهاتف.</li> <li>2. قم بإنهاء المكالمة. يقوم الهاتف بتنبيهك عند توفر الخط.</li> <li>3. قم بإجراء المكالمة مرة أخرى.</li> </ol>	مسؤول النظام.
إجراء مكالمة أولوية (أسبقية) (هواتف SCCP فقط)	أدخل رقم الوصول إلى ميزة مستويات متعددة للأسبقية والأولوية (MLPP)، ثم أدخل رقم الهاتف.	تحديد الأولوية للمكالمات الحرجة، صفحة 35.
إجراء طلب من إدخال دفتر عناوين شخصي (PAB)	<ol style="list-style-type: none"> <li>1. اضغط  وحدد الدلائل &lt; الدليل الشخصي لتسجيل الدخول.</li> <li>2. اختر دفتر العناوين الشخصي وابحث عن إحدى القوائم.</li> </ol>	<ul style="list-style-type: none"> <li>• استخدام صفحات ويب خيارات مستخدم، صفحة 52.</li> <li>• استخدام الدليل الشخصي بهاتفك، صفحة 48.</li> </ul>

إذا أردت...	إذا...	للحصول على مزيد من المعلومات، راجع...
إجراء مكالمة باستخدام رمز تتبع أو فوترة (هواتف SCCP فقط)	1. اطلب رقمًا. 2. بعد سماع النغمة، أدخل رمز حالة عميل (CMC) أو رمز تحويل إجباري (FAC).	مسؤول النظام.
إجراء مكالمة باستخدام ملف تعريف استضافة برقم داخلي لـ Cisco	قم بتسجيل الدخول إلى خدمة استضافة برقم داخلي لـ Cisco في هاتف.	استخدام استضافة برقم داخلي لـ Cisco، صفحة 37.
إجراء مكالمة من هاتف محمول باستخدام الوصول الصوتي عبر المحمول	1. قم بالحصول على رقم الوصول الصوتي عبر المحمول ورقم PIN الخاص بالمستخدم من مسؤول النظام لديك. 2. اطلب رقم الوصول الصوتي عبر المحمول الذي تم تعيينه. 3. أدخل رقم هاتفك المحمول (إذا طُلب منك ذلك) ورقم PIN. 4. اضغط الرقم 1 لإجراء مكالمة إلى هاتف IP للمؤسسة. 5. اطلب رقم هاتف مكتب مختلفًا عن رقم هاتف سطح المكتب الخاص بك.	إدارة مكالمات العمل باستخدام رقم هاتف واحد، صفحة 37.

## الرد على مكالمة

يمكنك الرد على مكالمة عن طريق رفع سماعة الهاتف أو يمكنك استخدام خيارات أخرى إذا كانت متوفرة بهاتفك.

إذا أردت...	إذا...	للحصول على مزيد من المعلومات، راجع...
التبديل من مكالمة متصلة إلى الرد على مكالمة جديدة	اضغط رد.	استخدام وضع المكالمة في الانتظار والمتابعة، صفحة 18.
الرد على مكالمة باستخدام ميزة انتظار مكالمة	اضغط رد.	استخدام وضع المكالمة في الانتظار والمتابعة، صفحة 18.
إرسال مكالمة إلى نظام الرسائل الصوتية	اضغط حول فورًا.	إرسال مكالمة إلى نظام الرسائل الصوتية، صفحة 21.
توصيل المكالمات الواردة تلقائيًا	رد تلقائي	استخدام الرد التلقائي، صفحة 42.
استرداد مكالمة معلقة على هاتف آخر	استخدم ميزة تعليق مكالمة أو ميزة تعليق مكالمة موجهة.	تخزين المكالمات المعلقة واستردادها، صفحة 30.
استخدام هاتفك للرد على مكالمة واردة على هاتف آخر	استخدم ميزة التقاط مكالمة.	التقاط مكالمة تمت إعادة توجيهها على الهاتف، صفحة 29.

إذا أردت...	إذا...	للحصول على مزيد من المعلومات، راجع...
الرد على مكالمة أولوية (هواتف SCCP فقط)	قم بإنهاء المكالمة الحالية واضغط رد.	تحديد الأولوية للمكالمات الحرجة، صفحة 35.
الرد على مكالمة واردة إلى هاتفك المحمول أو وجهة بعيدة أخرى	قم بإعداد ميزة توصيل المحمول وقم بالرد على هاتفك. عند تمكين ميزة توصيل المحمول: <ul style="list-style-type: none"> <li>• يستقبل سطح المكتب والوجهات البعيدة المكالمات في آن واحد.</li> <li>• عند الرد على المكالمة من خلال هاتف سطح المكتب، تتوقف الوجهات البعيدة عن الرنين ويتم قطع اتصالها ويتم عرض رسالة مكالمة لم يتم الرد عليها.</li> <li>• عند الرد على مكالمة إلى إحدى الوجهات البعيدة، تتوقف الوجهات البعيدة الأخرى عن الرنين ويتم قطع اتصالها ويتم عرض رسالة مكالمة لم يتم الرد عليها في الوجهات البعيدة الأخرى.</li> </ul>	إدارة مكالمات العمل باستخدام رقم هاتف واحد، صفحة 37.

## تلميح



في حالة سماع أطراف المكالمة لنعمة صفير، فهذا يعني أن هذه المكالمة قد تكون مراقبة أو مسجلة. ارجع إلى مسؤول النظام للحصول على مزيد من المعلومات.

## إنهاء مكالمة

لإنهاء مكالمة، أغلق سماعة الهاتف. فيما يلي مزيد من التفاصيل.

إذا أردت...	إذا...
إنهاء مكالمة أثناء استخدام سماعة الهاتف	قم بإعادة سماعة الهاتف إلى حامل السماعة. أو اضغط <b>إنهاء مكالمة</b> .
إنهاء مكالمة أثناء مراقبة مكالمة (باستخدام المكبر)	اضغط <b>إغلاق</b> .
إنهاء مكالمة واحدة مع الاحتفاظ بمكالمة أخرى على نفس الخط	اضغط <b>إغلاق</b> . وإذا لزم الأمر، قم أولاً بإزالة المكالمة من الانتظار.



## استخدام وضع المكالمة في الانتظار والمتابعة

يمكنك وضع المكالمات في وضعي الانتظار والمتابعة. عند وضع مكالمة في الانتظار، يظهر رمز الانتظار  بجوار معرف المتصل وتتم إضاءة زر الانتظار  (باللون الأحمر).

في حالة تمكين ميزة سحب بعد الانتظار على هاتفك، تعود المكالمة التي تركتها في الانتظار إلى الرنين بعد فترة زمنية محددة. وتظل المكالمات "المسحوبة" في الانتظار حتى تقوم بإجراء المتابعة لها أو حتى تنتهي مهلة ميزة سحب بعد الانتظار.

يُشير الهاتف إلى وجود مكالمة مسحوبة من خلال:

- إصدار تنبيه برنة واحد على فترات زمنية متقطعة (أو وميض أو صفير، تبعًا لإعداد خط الهاتف الخاص بك).
- عرض موجز لرسالة "سحب بعد الانتظار" في شريط الحالة في الجزء السفلي من شاشة الهاتف.
- عرض رمز سحب بعد الانتظار  بجوار معرف المتصل للمكالمة الموضوعّة في الانتظار.

إذا أردت...	إذا...
وضع مكالمة في الانتظار	<ol style="list-style-type: none"> <li>1. تأكد من تمييز المكالمة التي تريد وضعها في الانتظار.</li> <li>2. اضغط .</li> </ol>
إزالة مكالمة من وضع الانتظار	<ol style="list-style-type: none"> <li>1. تأكد من تمييز المكالمة المناسبة.</li> <li>2. اضغط .</li> </ol>

### تلميحات

- عادةً ما تسمع نغمة صفير أو موسيقى عند استخدام ميزة وضع المكالمة في الانتظار.
- عند تمييز مكالمة موضوعة في الانتظار، تتم إضاءة زر الانتظار  (باللون الأحمر). وعند تمييز مكالمة ليست موضوعة في الانتظار، ويوجد مكالمات أخرى على الخط موضوعة في الانتظار، يتغير زر وضع مكالمة في الانتظار إلى وميض (باللون الأحمر).
- في حالة استقبال تنبيه لمكالمة واردة ومكالمة مسحوبة في آن واحد، سيقوم الهاتف افتراضيًا بتركيز شاشة الهاتف على عرض المكالمة الواردة. يمكن لمسؤول النظام تغيير إعداد أولوية هذا التركيز.
- في حالة استخدام خط مشترك، يصدر رنين سحب بعد الانتظار فقط على الهاتف الذي قام بوضع المكالمة في الانتظار، وليس الهواتف الأخرى المشاركة في الخط.
- ويقوم مسؤول النظام بتحديد الفترة الزمنية بين التنبيهات الخاصة بالسحب بعد الانتظار.

## التبديل بين مكالمات متعددة

يمكنك التبديل بين مكالمات متعددة على هاتفك.

إذا أردت...	إذا...
التبديل بين المكالمات المتصلة	1. تأكد من تمييز المكالمات التي تريد التبديل إليها. 2. اضغط  . يتم وضع أية مكالمات نشطة في الانتظار وتتم متابعة المكالمات المحددة.
التبديل من مكالمات تم توصيلها إلى الرد على مكالمات واردة	اضغط رد. سيتم وضع أية مكالمات نشطة في الانتظار.

## تحويل مكالمات جارية إلى هاتف آخر

يمكنك تبديل المكالمات الجارية بين هاتف سطح المكتب وهاتف المحمول أو أية وجهة أخرى بعيدة.

إذا أردت...	إذا...
تحويل مكالمات جارية على هاتف سطح المكتب إلى هاتف محمول	1. اضغط الزر الوظيفي إمكانية التنقل بالأجهزة وحدد إرسال مكالمات إلى هاتف محمول. 2. قم بالرد على المكالمات الجارية على هاتفك المحمول.
تحويل مكالمات جارية من هاتف محمول إلى هاتف سطح المكتب	1. قم بإنهاء المكالمات الموجودة على هاتفك المحمول لقطع اتصال الهاتف المحمول، وليس المكالمات. 2. اضغط متابعة من هاتف المكتب خلال 4 ثوان وابدأ بالتحدث على هاتف المكتب.

## عرض مكالمات متعددة

قد يساعدك التعرف على كيفية عرض مكالمات متعددة على هاتفك في تنظيم الجهود التي تبذلها لمعالجة المكالمات.

يعرض الهاتف المكالمات للخط المميز كما يلي:

- يتم عرض المكالمات ذات الأسبقية القصوى والمدة الأطول أعلى القائمة.
- ويتم تجميع المكالمات من نفس النوع معًا. على سبيل المثال، يتم تجميع المكالمات التي تفاعلت معها في الأعلى، ويتم تجميع المكالمات التي وضعت في الانتظار في الأسفل.

## تحويل المكالمات

تقوم ميزة التحويل بإعادة توجيه مكالمة تم توصيلها. الهدف هو الرقم الذي تريد تحويل المكالمة إليه.

إذا أردت...	إذا...
تحويل مكالمة دون التحدث مع مستلم التحويل	<ol style="list-style-type: none"> <li>1. اضغط <b>تحويل</b> من مكالمة نشطة.</li> <li>2. أدخل الرقم الهدف.</li> <li>3. اضغط تحويل مرة أخرى لإتمام التحويل أو اضغط <b>إغلاق للإلغاء</b>.</li> </ol> <p><b>ملاحظة</b> في حالة تمكين ميزة التحويل أثناء وجود السماع في وضع الإغلاق، يمكنك إتمام التحويل عن طريق إنهاء المكالمة.</p>
التحدث مع مستلم التحويل قبل تحويل مكالمة (مراجعة التحويل)	<ol style="list-style-type: none"> <li>1. اضغط <b>تحويل</b> من مكالمة نشطة.</li> <li>2. أدخل الرقم الهدف.</li> <li>3. انتظر إلى أن يرد مستلم التحويل.</li> <li>4. اضغط <b>تحويل</b> مرة أخرى لإتمام التحويل أو اضغط <b>إغلاق للإلغاء</b>.</li> </ol> <p><b>ملاحظة</b> في حالة تمكين ميزة التحويل أثناء وجود السماع في وضع الإغلاق، يمكنك إتمام التحويل عن طريق إنهاء المكالمة.</p>
تحويل مكالمتين حاليتين إلى بعضهما (تحويل مباشر) دون البقاء على الخط (هواتف SCCP فقط)	<ol style="list-style-type: none"> <li>1. قم بالتمرير لتمييز أية مكالمة على الخط.</li> <li>2. اضغط <b>تحديد</b>.</li> <li>3. كرر هذه العملية للمكالمة الثانية.</li> <li>4. بعد تمييز إحدى المكالمات المحددة، اضغط <b>تحويل م</b>. (لعرض <b>تحويل م</b>، قد تحتاج إلى ضغط <b>مزيد</b>).</li> </ol> <p>يتم توصيل المكالمتين معاً ويتم إنهاء مكالمتك.</p> <p><b>ملاحظة</b> إذا أردت البقاء على الخط مع المتصلين، استخدم <b>ضم</b> بدلاً من ذلك.</p>
إعادة توجيه مكالمة إلى نظام الرسائل الصوتية	<p>اضغط <b>حول فوراً</b>. للحصول على مزيد من المعلومات، راجع <b>إرسال مكالمة إلى نظام الرسائل الصوتية، صفحة 21</b>.</p>

### تلميحات

- في حالة تمكين ميزة التحويل أثناء وجود السماع في وضع الإغلاق، يمكنك إنهاء المكالمة لإتمام المكالمة، أو الضغط على **تحويل** ثم إنهاء المكالمة.
- في حالة عدم تمكين ميزة التحويل أثناء وجود السماع في وضع الإغلاق، يؤدي إنهاء المكالمة دون الضغط على **تحويل** إلى وضع المكالمة في الانتظار مرة أخرى.
- لا يمكنك استخدام **تحويل** لإعادة توجيه مكالمة موضوعة في الانتظار. اضغط **⊙** مرة أخرى لإزالة المكالمة من الانتظار قبل تحويلها.

## إرسال مكالمة إلى نظام الرسائل الصوتية

يمكنك استخدام ميزة **حول فوراً** لإرسال مكالمة نشطة أو واردة أو في الانتظار إلى نظام الرسائل الصوتية. تبعاً لنوع المكالمة وتهيئة الهاتف، يمكنك أيضاً استخدام ميزة **حول فوراً** لإرسال المكالمة إلى نظام الرسائل الصوتية تابع لطرف آخر.

- في حالة إرسال المكالمة في الأصل إلى هاتف شخص آخر، تُتيح لك ميزة **حول فوراً** إعادة توجيه المكالمة إما إلى نظام الرسائل الصوتية الخاص بك أو إلى نظام الرسائل الصوتية الخاص بالطرف الآخر المتصل به الأصلي. يجب أن يقوم مسؤول النظام بتوفير هذا الخيار لك.
- في حالة إرسال المكالمة إليك مباشرة (ولم يتم تحويلها أو إعادة توجيهها إليك) أو في حالة عدم دعم الهاتف للخيار الموضح أعلاه، فإن استخدام ميزة **حول فوراً** تعمل على إعادة توجيه المكالمة إلى نظام الرسائل الصوتية الخاص بك.

إذا أردت...	إذا...
إرسال مكالمة نشطة أو واردة أو في الانتظار إلى نظام الرسائل الصوتية	اضغط <b>حول فوراً</b> . وسيتم تنفيذ أحد الإجراءين التاليين: <ul style="list-style-type: none"> <li>• يتم تحويل المكالمة إلى نظام الرسائل الصوتية الخاص بك.</li> <li>• تعرض شاشة الهاتف قائمة تُتيح لك إمكانية الاختيار بين نظام الرسائل الصوتية الخاص بك أو نظام الرسائل الصوتية الخاص بالطرف الآخر المتصل به الأصلي. اختر أحد الخيارين السابقين لإعادة توجيه المكالمة.</li> </ul>

### تلميح

في حالة عرض الهاتف لقائمة تختفي قبل إجراء التحديد المطلوب، يمكنك ضغط **حول فوراً** مرة أخرى لإعادة عرض القائمة. يمكنك أيضاً أن تطلب من مسؤول النظام أن يقوم بتهيئة قيمة أطول لمهلة العرض.

## إعادة توجيه المكالمات إلى رقم آخر

يمكنك استخدام ميزات إعادة توجيه المكالمات لإعادة توجيه المكالمات الواردة من هاتفك إلى رقم آخر.

قد يتيح لك مسؤول النظام لديك إمكانية الاختيار من بين نوعين من ميزات إعادة توجيه المكالمات:

- إعادة توجيه المكالمات بدون شروط (إعادة توجيه كل المكالمات) — يتم تطبيقها على كافة المكالمات التي تتلقاها.
- إعادة توجيه المكالمات بشروط (إعادة توجيه المكالمات في حالة عدم الرد، إعادة توجيه المكالمات في حالة الانشغال، إعادة توجيه المكالمات عند عدم وجود تغطية من الشبكة) — يتم تطبيقها على مكالمات معينة تتلقاها، طبقاً للشروط.

يمكنك الوصول إلى إعادة توجيه كل المكالمات من هاتفك أو من صفحات ويب خيارات مستخدم Cisco Unified CM؛ لا يتم الوصول إلى ميزات إعادة توجيه المكالمات بشروط إلا من صفحات ويب خيارات المستخدم الخاصة بك. ويحدد مسؤول النظام أيًا من ميزات إعادة توجيه المكالمات متوفرة لك.

إذا أردت...	إذا...
إعداد ميزة "إعادة توجيه كل المكالمات" على الخط لديك	اضغط <b>توجيه كل</b> وأدخل رقم الهاتف الهدف.
إلغاء ميزة "إعادة توجيه كل المكالمات" على الخط لديك	اضغط <b>توجيه كل</b> .
التحقق من تمكين ميزة "إعادة توجيه كل المكالمات" على الخط لديك	ابحث عن: <ul style="list-style-type: none"> <li>رموز تبديل إعادة توجيه المكالمات   المعروضة بجوار رقم الهاتف.</li> <li>رقم الهاتف الذي سيتم إعادة توجيه المكالمات إليه في سطر الحالة.</li> </ul>
إعداد ميزة إعادة توجيه المكالمات أو إلغاؤها عن بُعد	<ol style="list-style-type: none"> <li>قم بتسجيل الدخول إلى صفحات ويب خيارات المستخدم. (ارجع إلى <a href="#">الوصول إلى صفحات ويب خيارات المستخدم، صفحة 52</a>).</li> <li>قم بالوصول إلى إعدادات إعادة توجيه المكالمات. (ارجع إلى <a href="#">التحكم في إعدادات الخط على الويب، صفحة 59</a>).</li> </ol>

## تلميحات

- أدخل رقم الهاتف الهدف الذي تريد إعادة توجيه المكالمات إليه تمامًا كما لو كنت ستطلبه من هاتفك. على سبيل المثال، أدخل رمز وصول أو رمز منطقة، إذا لزم الأمر.
- يمكنك إعادة توجيه مكالماتك إلى هاتف تناظري تقليدي أو إلى هاتف IP آخر، على الرغم من أن مسؤول النظام قد يقوم بقصر ميزة إعادة توجيه المكالمات على أرقام داخل الشركة فقط.
- تعتمد ميزة إعادة توجيه المكالمات على خط الهاتف. ففي حالة استقبال مكالمات على خط لم يتم تمكين ميزة إعادة توجيه المكالمات به، تسمع رنين المكالمات كالمعتاد.
- يمكن أن يقوم مسؤول النظام بتمكين ميزة تجاوز إعادة توجيه المكالمات التي تنتج للطرف المستقبل للمكالمات المُعاد توجيهها إمكانية الوصول إليك. مع تمكين ميزة التجاوز، لا تتم إعادة توجيه مكالمات تم إجراؤها من الهاتف الهدف إلى هاتفك، ولكنها تمر إليك بالطريقة التقليدية.
- قد يرفض هاتفك محاولتك لإعداد ميزة إعادة توجيه كل المكالمات الموجودة على الهاتف بشكل مباشر، إذا كان الرقم الهدف الذي قمت بإدخاله سيعمل على إنشاء تكرار لإعادة توجيه المكالمات أو تخطي عدد الارتباطات الأقصى المسموح به في سلسلة إعادة توجيه المكالمات.

## استخدام ميزة عدم الإزعاج

- يمكنك استخدام ميزة عدم الإزعاج (DND) لإيقاف تشغيل جرس الهاتف فقط أو لإيقاف تشغيل كافة رسائل الإعلام الصوتية والمرئية للمكالمات الواردة. يقوم مسؤول النظام بتمكين ميزة عدم الإزعاج لهاتفك.
- عند تمكين ميزة عدم الإزعاج وميزة إعادة توجيه المكالمات على هاتفك، تتم إعادة توجيه المكالمات ولا يسمع المتصل نغمة مشغول.

يتضمن تداخل ميزة عدم الإزعاج مع أنواع المكالمات الأخرى ما يلي:

- لا تؤثر ميزة عدم الإزعاج على مكالمات الاتصال الداخلي أو مكالمات أولوية غير مرتبطة.
- في حالة تمكين ميزة عدم الإزعاج وميزة رد تلقائي، سيتم الرد التلقائي على مكالمات الاتصال الداخلي فقط.

إذا أردت...	إذا...
تشغيل ميزة عدم الإزعاج	اضغط DND يتم عرض "عدم الإزعاج" في سطر الحالة ويتم إيقاف تشغيل نغمة الرنين.
إيقاف تشغيل ميزة عدم الإزعاج	اضغط الزر الوظيفي DND أو: 1. اضغط  < تهيئة الجهاز < تفضيلات مكالمة < عدم الإزعاج. 2. حدد لا، ثم اضغط حفظ.
تخصيص إعدادات ميزة عدم الإزعاج	في حالة قيام مسؤول النظام بتهيئة إعدادات ميزة عدم الإزعاج (DND) لنظير على صفحة خيارات المستخدم، اتبع الخطوات التالية: 1. قم بتسجيل الدخول إلى صفحات ويب خيارات المستخدم. راجع الوصول إلى صفحات ويب خيارات المستخدم، صفحة 52. 2. من القائمة المنسدلة، اختر مستخدم خيارات جهاز. 3. يمكنك إعداد الخيارات التالية: - عدم الإزعاج — قم بإعداد تمكين/تعطيل ميزة عدم الإزعاج. - خيار عدم الإزعاج — اختر رفض المكالمات (لإيقاف تشغيل كافة رسائل الإعلام الصوتية والمرئية) أو إيقاف الجرس (لإيقاف تشغيل الجرس فقط). - تنبيه مكالمة واردة بـ DND (يتم تطبيقها على تعيين خيار عدم الإزعاج) — قم بتعيين التنبيه على صفيح فقط أو مبيض فقط أو تعطيل التنبيه أو اختيار "بلا" (لاستخدام الإعداد "تنبيه" الذي قام مسؤول النظام بتهيئته).

## إجراء مكالمات مؤتمر

يتيح لك هاتف Cisco Unified IP الخاص بك إمكانية التحدث مباشرة مع أطراف متعددة في مكالمة مؤتمر.

## استخدام ميزات المؤتمر

يمكنك إنشاء مؤتمر بعدة طرق مختلفة، وذلك حسب احتياجاتك والميزات المتوفرة على هاتفك.

- مؤتمر — تتيح لك هذه الميزة إمكانية إنشاء مؤتمر قياسي (غير مباشر) عن طريق الاتصال بكل مشارك. استخدم الزر الوظيفي إشراك. ميزة "مؤتمر" متوفرة على معظم الهواتف.
- ضم — تتيح لك هذه الميزة إمكانية إنشاء مؤتمر قياسي (غير مباشر) عن طريق تجميع المكالمات الموجودة. استخدم الزر الوظيفي ضم. ميزة "ضم" متوفرة على هواتف SCCP فقط.
- مداخلة بمؤتمر — تتيح لك هذه الميزة إمكانية إنشاء مؤتمر قياسي (غير مباشر) عن طريق إضافة نفسك إلى مكالمة على خط مشترك. استخدم الزر الوظيفي مداخلة بمؤتمر. وميزة مداخلة بمؤتمر متوفرة فقط على الهواتف التي تستخدم خطوط مشتركة.
- اتصال مباشر — تتيح لك هذه الميزة إمكانية إنشاء مؤتمر أو الانضمام إليه عن طريق الاتصال برقم أحد المؤتمرات. استخدم الزر الوظيفي مباشر.

## استخدام ميزة مؤتمر

تُتيح لك ميزة "مؤتمر" إمكانية الاتصال بكل مشارك. كما أن ميزة "مؤتمر" متوفرة على معظم الهواتف.

إذا أردت...	إذا...
إنشاء مؤتمر من خلال الاتصال بالمشاركين	<ol style="list-style-type: none"> <li>1. من خلال مكالمة تم توصيلها، اضغط إشراك.</li> <li>2. أدخل رقم هاتف المشارك.</li> <li>3. انتظر حتى يتم توصيلك بالمكالمة.</li> <li>4. اضغط إشراك مرة أخرى لإضافة المشارك إلى مكالمتك.</li> <li>5. كرر نفس الخطوات لإضافة مشاركين جدد.</li> </ol>
إضافة مشاركين جدد لمؤتمر موجود	قم بتكرار الخطوات المذكورة أعلاه. يحدد مسؤول النظام لديك ما إذا كان من الممكن لغير بادئي المؤتمر إضافة مشاركين أو إزالتهم.
عرض قائمة المشاركين أو إزالة مشاركين	راجع عرض المشاركين في مؤتمر أو إزالتهم، صفحة 26

## استخدام ميزة ضم

(هواتف SCCP فقط)

تتيح لك ميزة "ضم" إمكانية تجميع مكالمتين موجودتين أو أكثر لإنشاء مؤتمر تكون أنت مشاركاً فيه.

إذا أردت...	إذا...
إنشاء مؤتمر يضم المكالمات الموجودة مع بعضها	<ol style="list-style-type: none"> <li>1. من خلال مكالمة نشطة، قم بتمييز مكالمة أخرى تريد تضمينها في المؤتمر واضغط <b>تحديد</b></li> <li>2. كرر هذه الخطوة مع كل مكالمة ترغب في إضافتها.</li> <li>3. اضغط <b>ضم</b>. (قد تحتاج إلى ضغط الزر الوظيفي <b>مزيد لعرض ضم</b>).</li> </ol>
ضم مؤتمرين موجودين معاً	استخدم الزر الوظيفي <b>ضم</b> أو <b>تحويل م</b> . راجع مسؤول النظام لتحديد ما إذا كانت هذه الميزة متوفرة لديك أم لا.
عرض قائمة المشاركين أو إزالة مشاركين	راجع <b>عرض المشاركين في مؤتمر أو إزالتهم، صفحة 26</b> .

## استخدام ميزة مداخلة بمؤتمر

يمكنك إنشاء مؤتمر باستخدام ميزة "مداخلة بمؤتمر" لإضافة نفسك إلى إحدى المكالمات على خط مشترك.

إذا أردت...	إذا...
إنشاء مؤتمر من خلال المداخلة في مكالمة على خط مشترك	قم بتمييز المكالمة واضغط <b>مداخلة بمؤتمر</b> لإتمام الإجراء. راجع <b>استخدام خط مشترك، صفحة 31</b> للحصول على مزيد من المعلومات.
عرض قائمة المشاركين أو إزالة مشاركين	راجع <b>عرض المشاركين في مؤتمر أو إزالتهم، صفحة 26</b> .

## استخدام الاتصال المباشر

يتيح لك الاتصال المباشر بمؤتمر إمكانية بدء مؤتمر أو الانضمام إليه من خلال الاتصال برقم المؤتمر.

إذا أردت...	إذا...إدًا
بدء مؤتمر اتصال مباشر	<p>1. يجب الحصول على رقم هاتف الاتصال المباشر من مسؤول النظام.</p> <p>2. قم بتوزيع الرقم على المشاركين.</p> <p>3. عندما تكون على استعداد لبدء الاجتماع، ارفع سماعة الهاتف للحصول على نغمة الطلب، ثم اضغط مباشر.</p> <p>4. قم بطلب رقم مؤتمر الاتصال المباشر.</p> <p>يمكن الآن للمشاركين الانضمام إلى المؤتمر من خلال إجراء طلب.</p> <p><b>ملاحظة</b> يسمع المشاركون نغمة مشغول في حالة الاتصال بالمؤتمر قبل انضمام بادئ الاتصال. في هذه الحالة، على المشاركين معاودة الاتصال مرة أخرى.</p>
الانضمام إلى مؤتمر اتصال مباشر	<p>قم بطلب رقم مؤتمر الاتصال المباشر (الذي يوفره الشخص الذي قام ببدء المؤتمر).</p> <p><b>ملاحظة</b> ستسمع نغمة مشغول في حالة الاتصال بالمؤتمر قبل انضمام بادئ الاتصال. في هذه الحالة، كرر الاتصال مرة أخرى.</p>
إنهاء مؤتمر اتصال مباشر	<p>يجب أن يقوم كل المشاركين بإنهاء المكالمة.</p> <p>لا يتم إنهاء المؤتمر تلقائيًا عند قيام بادئ المؤتمر بقطع الاتصال.</p>





### تلميح

في حالة الاتصال برقم مؤتمر اتصال مباشر آمن من خلال هاتف غير آمن، يعرض الهاتف الرسالة "جهاز غير معتمد". للحصول على مزيد من المعلومات، ارجع إلى إجراء مكالمات آمنة واستقبالها، صفحة 33.

## عرض المشاركين في مؤتمر أو إزالتهم

يمكنك خلال مؤتمر قياسي (غير مباشر) عرض قائمة بالمشاركين وإزالتهم.

عرض قائمة بالمشاركين في مؤتمر	اضغط مشاركون.
الحصول على قائمة مُحدثة بالمشاركين في المؤتمر	يتم سرد المشاركين حسب ترتيب إضافتهم إلى المؤتمر، بدءًا بالأحدث.
معرفة بادئ المؤتمر	أثناء عرض قائمة المؤتمر، اضغط تحديث.
إزالة مشارك في مؤتمر	أثناء عرض قائمة المؤتمر، حدد المشارك المدرج أسفل القائمة والذي توجد العلامة النجمية (*) بجوار اسمه.
	أثناء عرض قائمة المؤتمر، قم بتمييز اسم المشارك واضغط إزالة.

<p>أثناء عرض قائمة المؤتمر، اضغط أزل آخر. يمكنك إزالة المشاركين فقط في حالة قيامك بإنشاء مكالمة المؤتمر.</p>	<p>إنهاء مكالمة المشارك الأخير الذي تمت إضافته إلى المؤتمر</p>
<p>ابحث عن رمز  أو  بعد مؤتمر على شاشة الهاتف.</p>	<p>التحقق من أمان مكالمة المؤتمر</p>
<p>ابحث عن الرمز  أو  بجوار اسم المشارك على شاشة الهاتف.</p>	<p>التحقق من أمان الهاتف الذي يتصل من عليه المشارك</p>
<p>راجع استخدام ميزة مؤتمر، صفحة 24.</p>	<p>إضافة مزيد من المشاركين</p>

# المعالجة المتقدمة للمكالمات

تتضمن مهام المعالجة المتقدمة للمكالمات ميزات خاصة قد يقوم مسؤول النظام بتهيئتها لهاتفك وفقاً لمتطلبات معالجة المكالمات وبيئة العمل.

## الطلب السريع

تتيح لك ميزة الطلب السريع إمكانية إدخال رقم فهرس أو تحديد عنصر على شاشة الهاتف لإجراء مكالمات. تبعاً لإعدادات التهيئة، يمكن أن يدعم الهاتف ميزات عديدة للطلب السريع:

- طلبات سريعة
- طلب مختصر
- مكالمات سريعة



### ملاحظة

- لإعداد أرقام الطلب السريع والطلب المختصر، يجب أن تتوفر لديك صلاحية الوصول إلى صفحات ويب خيارات المستخدم. راجع استخدام صفحات ويب خيارات مستخدم Cisco Unified CM، صفحة 52.
- لإعداد ميزة المكالمات السريعة، يجب أن يكون لديك صلاحية الوصول إلى ميزة الدليل الشخصي. راجع استخدام الدليل الشخصي بهاتفك، صفحة 48.
- وبدلاً من هذا، يمكن أن يقوم مسؤول النظام بتهيئة ميزات الطلب السريع نيابةً عنك.

إذا أردت...	إذا...
استخدام ميزة طلبات سريعة	1. قم بإعداد أرقام الطلب السريع. راجع إعداد الطلبات السريعة على الويب، صفحة 56.
استخدام الطلب المختصر	2. لإجراء مكالمات، اضغط ، أو اضغط  وحدد الدلائل < طلبات سريعة.
استخدام الطلب السريع	1. قم بإعداد رموز الطلب المختصر. راجع إعداد الطلبات السريعة على الويب، صفحة 56.
	2. لإجراء مكالمات، أدخل رمز الطلب المختصر واضغط مختصر.
	1. قم بإنشاء إدخال دفتر عناوين شخصي وتعيين رمز مكالمات سريعة. راجع استخدام الدليل الشخصي على الويب، صفحة 53.
	2. لإجراء مكالمات، قم بالدخول إلى خدمة الطلب السريع على الهاتف. راجع استخدام الدليل الشخصي بهاتفك، صفحة 48.

## التقاط مكالمة تمت إعادة توجيهها على الهاتف

تُتيح لك ميزة التقاط مكالمة إمكانية الرد على مكالمة واردة إلى هاتف زميلك من خلال إعادة توجيه المكالمة إلى هاتفك. ويمكنك استخدام ميزة التقاط مكالمة في حالة مشاركة مهام معالجة المكالمات مع زملائك.

إذا أردت...	إذا...
الرد على مكالمة واردة إلى رقم داخلي آخر ضمن مجموعة التقاط مكالمة الخاصة بك	<ol style="list-style-type: none"> <li>1. اضغط الزر الوظيفي <b>التقاط</b>. (ربما يكون من الضروري رفع سماعة الهاتف لإظهار الزر الوظيفي).</li> <li>2. في حالة دعم الهاتف لميزة الالتقاط التلقائي، يتم توصيلك بالمكالمة في الحال.</li> <li>3. في حالة وجود مكالمة واردة، اضغط رد لتوصيلك بالمكالمة.</li> </ol>
الرد على مكالمة واردة إلى رقم داخلي آخر خارج مجموعة التقاط مكالمة الخاصة بك	<ol style="list-style-type: none"> <li>1. اضغط الزر الوظيفي <b>استلام ج</b>. (ربما يكون من الضروري رفع سماعة الهاتف لإظهار الزر الوظيفي).</li> <li>2. أدخل رقم التقاط مكالمة المجموعة.</li> <li>3. في حالة دعم الهاتف لميزة الالتقاط التلقائي، يتم توصيلك بالمكالمة في الحال.</li> <li>4. في حالة وجود مكالمة واردة، اضغط رد لتوصيلك بالمكالمة.</li> </ol>
الرد على مكالمة واردة إلى رقم داخلي آخر في مجموعتك أو في مجموعة مرتبطة	<ol style="list-style-type: none"> <li>1. اضغط الزر الوظيفي <b>التقط آ</b>. (ربما يكون من الضروري رفع سماعة الهاتف لإظهار الزر الوظيفي).</li> <li>2. في حالة دعم الهاتف لميزة الالتقاط التلقائي، يتم توصيلك بالمكالمة في الحال.</li> <li>3. في حالة وجود مكالمة واردة، اضغط رد لتوصيلك بالمكالمة.</li> </ol>
الرد على مكالمة واردة إلى رقم داخلي (رقم خط) معين	<ol style="list-style-type: none"> <li>1. اضغط الزر الوظيفي <b>استلام ج</b>. (ربما يكون من الضروري رفع سماعة الهاتف لإظهار الزر الوظيفي).</li> <li>2. أدخل رقم خط المكالمة التي تريد التقاطها. على سبيل المثال، إذا كانت المكالمة التي تريد التقاطها واردة إلى الخط 12345، أدخل 12345.</li> <li>3. في حالة دعم الهاتف لميزة الالتقاط التلقائي، يتم توصيلك بالمكالمة في الحال.</li> <li>4. في حالة وجود مكالمة واردة، اضغط رد لتوصيلك بالمكالمة.</li> </ol>

### تلميحات

- في حالة توفر مكالمات متعددة مطلوب التقاطها، فسيقوم الهاتف بالتقاط المكالمة الأقدم (المكالمة الواردة أولاً).
- في حالة ضغط **استلام ج** وإدخال أحد أرقام الخطوط، فسيقوم الهاتف بالتقاط المكالمة الواردة إلى ذلك الخط (في حالة توفره).
- تبعاً لطريقة تهيئة هاتفك، قد تتلقى تنبيهاً صوتياً و/أو مرئياً لمكالمة إلى مجموعة الالتقاط الخاصة بك.

## المكالمات المعلقة واستردادها

يمكنك تعليق مكالمة عندما ترغب في تخزين المكالمة بحيث يمكنك أنت أو شخص آخر استردادها من هاتف آخر في نظام Cisco Unified Communications Manager (على سبيل المثال، هاتف على مكتب زميل بالعمل أو في قاعة مؤتمرات).

يمكنك تعليق مكالمة باستخدام الطرق التالية:

- تعليق مكالمة—استخدم الزر الوظيفي **تعليق** لتخزين المكالمة. يعرض الهاتف رقم تعليق المكالمة الذي قام النظام بتخزين المكالمة به. يجب أن تقوم بتسجيل هذا الرقم، ثم استخدام نفس الرقم لاسترداد المكالمة.
- تعليق مكالمة موجهة—استخدم الزر الوظيفي **تحويل** لتوجيه المكالمة إلى رقم تعليق مكالمة موجهة متوفر تقوم بطلبه أو بإجراء طلب سريع له. لاسترداد المكالمة من رقم تعليق مكالمة موجهة، يجب طلب بادئة استرداد التعليق ثم إجراء طلب أو طلب سريع لنفس رقم تعليق المكالمة الموجهة.

إذا أردت...	إذا...
تخزين مكالمة نشطة باستخدام ميزة تعليق المكالمات	<ol style="list-style-type: none"> <li>1. أثناء المكالمة، اضغط <b>تعليق</b>. (قد تحتاج إلى ضغط الزر الوظيفي مزيد لعرض <b>تعليق</b>).</li> <li>2. قم بتسجيل رقم تعليق المكالمة المعروض على شاشة هاتفك.</li> <li>3. قم بإنهاء المكالمة.</li> </ol>
استرداد مكالمة معلقة	أدخل رقم تعليق المكالمة من أي هاتف من هواتف Cisco Unified IP في شبكتك كي يتم توصيلك بالمكالمة.
توجيه مكالمة نشطة وتخزينها برقم تعليق مكالمة موجهة	<ol style="list-style-type: none"> <li>1. أثناء المكالمة، اضغط <b>تحويل</b>.</li> <li>2. حدد رقم طلب سريع تم تعيينه لرقم تعليق مكالمة موجهة أو اطلب الرقم.</li> <li>3. اضغط <b>تحويل</b> مرة أخرى لإنهاء عملية تخزين الرقم.</li> </ol>
استرداد مكالمة معلقة من رقم تعليق مكالمة موجهة	من أي هاتف Cisco Unified IP في شبكتك، أدخل بادئة استرداد التعليق واطلب رقم تعليق المكالمة الموجهة أو حدد الطلب السريع لرقم تعليق المكالمة الموجهة بعد إدخال بادئة استرداد التعليق لتوصيلك بالمكالمة.

### تلميح

لديك فترة محدودة لاسترداد مكالمة معلقة قبل رجوعها إلى الرقم الأصلي. ارجع إلى مسؤول النظام للحصول على تفاصيل.

## تسجيل الخروج من مجموعات البحث

إذا تلقت المؤسسة التي تعمل بها عددًا كبيرًا من المكالمات الواردة، فقد تكون أحد أعضاء إحدى مجموعات البحث. تتضمن مجموعة البحث سلسلة من أرقام الدلائل التي تشترك في جمل المكالمات الواردة. عندما يكون رقم الدليل الأول في مجموعة البحث مشغولاً، يقوم النظام بالبحث عن رقم الدليل التالي المتوفر في المجموعة وتوجيه المكالمة إلى ذلك الهاتف.

عندما تكون بعيدًا عن هاتفك، يمكنك منع مكالمات مجموعة البحث من الرنين على هاتفك عن طريق تسجيل الخروج من مجموعات البحث.

إذا أردت...	إذا...
تسجيل الخروج من مجموعات البحث لإيقاف مكالمات مجموعة البحث بشكل مؤقت	اضغط صيد. تعرض شاشة الهاتف، "تم تسجيل الخروج من مجموعة البحث".
تسجيل الدخول لاستقبال مكالمات مجموعة البحث	اضغط صيد.

### تلميح

لا يمنع تسجيل الخروج من مجموعات البحث استقبال المكالمات غير الخاصة بمجموعات البحث.

## استخدام خط مشترك

قد يطلب منك مسؤول النظام استخدام خط مشترك في حالة:

- وجود عدة هواتف وكنت تريد رقم هاتف واحد
- مشاركة مهام معالجة المكالمات مع زملائك
- معالجة مكالمات نيابةً عن المدير

## التعرف على الخطوط المشتركة

### رمز مشغول عن بعد

يظهر رمز مشغول عن بعد  عندما تكون هناك مكالمة تم توصيلها على هاتف آخر يشترك مع خطك. يمكنك إجراء مكالمات واستقبالها كالمعتاد على الخط المشترك، حتى في حالة ظهور رمز مشغول عن بعد.

### مشاركة معلومات مكالمة والمداخلة

يعرض كل هاتف من الهواتف المشتركة في خط واحد معلومات حول المكالمات التي يتم إجراؤها واستقبالها على الخط المشترك. وقد تتضمن هذه المعلومات معرف المتصل ومدة المكالمة. (راجع [الخصوصية صفحة، 32](#) للتعرف على الاستثناءات).

عند ظهور معلومات مكالمة بهذه الطريقة، يمكن لك ولزملائك المشاركين في خط واحد إضافة أنفسكم للمكالمات باستخدام ميزة مداخلة أو مداخلة بمؤتمر. راجع [استخدام مداخلة لإضافة نفسك إلى مكالمة خط مشترك صفحة، 32](#).

## الخصوصية

إذا لم تكن تريد أن يرى زملاؤك المشاركون في الخط المعلومات الخاصة بمكالماتك، يمكنك تنشيط ميزة الخصوصية. وبذلك تمنعهم أيضًا من المداخلة في مكالماتك. راجع منع الآخرين من عرض مكالماتك أو المداخلة فيها صفحة 33.



### ملاحظة

قد يختلف الحد الأقصى لعدد المكالمات التي يدعمها الخط المشترك من هاتف إلى آخر.

## استخدام مداخلة لإضافة نفسك إلى مكالماتك مشترك

يمكنك استخدام ميزات المداخلة (مداخلة أو مداخلة بمؤتمر) لإضافة نفسك إلى مكالمات على خطك المشترك. (يجب أن تكون المكالمات عبارة عن مكالمات لم يتم تعيين ميزة الخصوصية لها. راجع استخدام خط مشترك صفحة 31).

### التعرف على ميزات المداخلة

#### المداخلة والمداخلة بمؤتمر

تبعًا لكيفية تهيئة الهاتف، يمكنك إضافة نفسك لمكالمة على خط مشترك باستخدام ميزة "مداخلة بمؤتمر" أو "مداخلة".

- تعمل ميزة مداخلة بمؤتمر على تحويل المكالمة إلى مؤتمر قياسي، مما يتيح لك إمكانية إضافة مشاركين جدد. (راجع إجراء مكالمات مؤتمر، صفحة 23 للحصول على مزيد من المعلومات حول المؤتمرات القياسية).
- تتيح لك ميزة "مداخلة" إمكانية إضافة نفسك إلى المكالمة إلا أنها لا تقوم بتحويل المكالمة إلى مكالمة مؤتمر أو بالسماح لك بإضافة مشاركين جدد.

### استخدام ميزات المداخلة

يوضح الجدول التالي كيفية استخدام ميزات المداخلة (مداخلة أو مداخلة بمؤتمر) لإضافة نفسك إلى مكالمة على خط مشترك.

إذا أردت...	إذا...
معرفة ما إذا كان الخط المشترك قيد الاستخدام	ابحث عن رمز مشغول عن بعد 
إضافة نفسك إلى مكالمة على خط مشترك	1. قم بتمييز خط مكالمة مشغول عن بعد. 2. اضغط "مداخلة". (قد تحتاج إلى ضغط الزر الوظيفي "مزيد" لعرض "مداخلة"). يسمع الأطراف الآخرون نغمة تعلن عن وجودك.
عرض المشاركون بالمؤتمر (إذا كنت تستخدم ميزة مداخلة بمؤتمر)	راجع عرض المشاركين في مؤتمر أو إزالتهم، صفحة 26.

## تلميحات

- عندما تقوم بإجراء مداخله في مكالمه، يسمع الأطراف الآخرون نغمة تعلن عن وجودك. وباستخدام ميزة "مداخله بمؤتمر"، يسمع الأطراف الآخرون مقاطعة صوتية وجيزة وتتغير شاشة الهاتف لتعرض تفاصيل المؤتمر.
- في حالة تمكين ميزة الخصوصية على هاتف يقوم باستخدام خط مشترك، لن تظهر معلومات المكالمه وأزرار المداخله الوظيفية على الهواتف الأخرى المشتركة في الخط.
- في حالة وضع مكالمه في الانتظار أو تحويلها أو تحويلها إلى مكالمه مؤتمر، سيتم قطع اتصالك بالمكالمه التي انضمت إليها باستخدام ميزة مداخله.

## منع الآخرين من عرض مكالمه خط مشترك أو المداخله فيها

إذا قمت بمشاركة أحد خطوط الهاتف، يمكنك استخدام ميزة الخصوصية لمنع المشاركين الآخرين من الاطلاع على مكالماتك أو المداخله فيها (إضافة أنفسهم إليها).

إذا أردت...	إذا...
منع الآخرين من عرض المكالمات الواردة على خط مشترك أو المداخله فيها	اضغط مزيد < خاص. للتحقق من تشغيل ميزة الخصوصية، ابحث عن رمز تمكين الخصوصية ■ بجوار الخيار "خاص" على شاشة الهاتف.
السماح للآخرين بالاطلاع على مكالماتك أو المداخله فيها على خط مشترك	اضغط مزيد < خاص. للتحقق من إيقاف تشغيل ميزة الخصوصية، ابحث عن رمز تعطيل الخصوصية □ بجوار الخيار "خاص" على شاشة الهاتف.

## تلميح



في حالة تمكين ميزة الخصوصية على هاتف بخط مشترك، يمكنك إجراء مكالمات واستقبالها باستخدام الخط المشترك كالمعتاد.

## إجراء مكالمات آمنة واستقبالها

قد يدعم هاتفك خاصية إجراء مكالمات آمنة واستقبالها وذلك حسب الإعدادات التي قام مسؤول النظام بتهيئتها على نظام الهاتف لديك. يمكن أن يدعم هاتفك أنواع المكالمات التالية:

- مكالمه تمت مصادقتها — تم التحقق من هوية كل الهواتف المشاركة في المكالمه.
- مكالمه مشفرة — يتم من خلال الهاتف استقبال أصوات مشفرة (محادثتك) وإرسالها ضمن نطاق شبكة Cisco IP. تتم مصادقة المكالمات المشفرة أيضًا.

- مكالمة محمية — يستقبل الهاتف صوتاً مشفرة (محادثتك) وإرسالها باستخدام هاتف آخر. توفر المكالمة المحمية مستوى مشابهاً من الأمان الموجود بالمكالمة المشفرة، ولكنها تضيف مزيداً من الأمان. إذا كانت المكالمة محمية لدى كلا الطرفين، فسيتم تشغيل نغمة أمان في بداية المحادثة. لا تتوفر بعض الميزات، مثل مكالمات المؤتمر والخطوط المشتركة واستضافة برقم داخلي وضم عبر الخطوط عندما تتم تهيئة الاتصال المحمي. لا تتم مصادقة المكالمات المحمية.
- مكالمة غير آمنة—لا يدعم هاتف واحد على الأقل من الهواتف المشاركة أو الاتصال ميزات الأمان تلك أو لا يمكن التحقق من الهواتف.

إذا أردت...	إذا...
فحص مستوى أمان مكالمة أو مؤتمر	ابحث عن رمز الأمان في الزاوية العليا جهة اليسار لمنطقة النشاط الهاتفي، بجوار مؤقت مدة المكالمة:  مكالمة أو مؤتمر تمت مصادقته  مكالمة أو مؤتمر تم تشفيره  مكالمة أو مؤتمر غير آمن
التأكد من أن الهاتف الموجود لدى الطرف الآخر في وضع آمن أيضاً	ابحث عن رمز القفل المشفر واستمع إلى نغمة الأمان في بداية المكالمة. عند تهيئة اتصال مشفر على هاتفك، يتم عرض رمز القفل. ومع ذلك، لا تكون المحادثة آمنة إلا عندما يتم تشغيل نغمة الأمان في بداية المكالمة، مما يدل على أن المكالمة محمية لدى كلا طرفي المكالمة. إذا كانت المكالمة موصلة بهاتف غير محم، فلن يتم تشغيل نغمة الأمان.
تحديد ما إذا كان من الممكن إجراء مكالمات آمنة في الشركة لديك	ارجع إلى مسؤول النظام.



#### ملاحظة

هناك تدخلات وقيود وحدود تؤثر في طريقة عمل ميزات الأمان بهاتفك. للحصول على مزيد من المعلومات، ارجع إلى مسؤول النظام.

## تتبع المكالمات المشبوهة

إذا كنت تستقبل مكالمات مشبوهة أو ضارة، يمكن أن يقوم مسؤول النظام بتزويد هاتفك بميزة تعريف المكالمات الضارة (MCID). يمكنك من خلال هذه الميزة تعريف مكالمات نشطة كمكالمات مشبوهة، الأمر الذي يؤدي إلى بدء سلسلة من رسائل الإعلام والتتبع التلقائية.

إذا أردت...	إذا...
إعلام مسؤول النظام بمكالمة مشبوهة أو ضارة	اضغط MCID. يتم من خلال الهاتف تشغيل نغمة وعرض الرسالة " MCID ناجح".

## تحديد الأولوية للمكالمات الحرجة

(هواتف SCCP فقط)

في بعض البيئات المتخصصة، مثل المكاتب العسكرية أو الحكومية، قد تحتاج إلى إجراء مكالمات عاجلة أو حرجة واستقبالها. إذا كانت لديك حاجة إلى هذا النوع المتخصص من معالجة المكالمات، يمكن أن يقوم مسؤول النظام بإضافة ميزة مستويات متعددة للأسبقيّة والأولوية (MLPP) إلى هاتفك.

تذكر المصطلحات التالية:

- الأسبقيّة تشير إلى الأولوية المرتبطة بمكالمة.
- الأولوية هي عملية إنهاء مكالمة حالية، ذات أولوية أقل لاستقبال مكالمة أخرى ذات أولوية أعلى تم إرسالها إلى هاتفك.

إذا...	إذا...
أردت اختيار مستوى أولوية (أسبقيّة) لمكالمة صادرة	اتصل بمسؤول النظام للحصول على قائمة بأرقام الأسبقيّة ذات الصلة بالمكالمات.
أردت إجراء مكالمة أولوية (أسبقيّة)	أدخل رقم الوصول إلى ميزة مستويات متعددة للأسبقيّة والأولوية (الذي يوفره لك مسؤول النظام) متبوعاً برقم الهاتف.
سمعتَ رنيناً خاصاً (أسرع من المعتاد) أو نغمة مكالمة في الانتظار خاصة	أنت تستقبل مكالمة أولوية (أسبقيّة). ويُشير ظهور رمز مستويات متعددة للأسبقيّة والأولوية على شاشة الهاتف إلى مستوى أولوية المكالمة.



إذا...	إذا...
أردت عرض مستوى أولوية مكالمة	ابحث عن رمز مستويات متعددة للأسبوعية والأولوية على شاشة هاتفك: <ul style="list-style-type: none"> <li>■ مكالمة أولوية</li> <li>■ مكالمة متوسطة الأولوية (فورية)</li> <li>■ مكالمة مرتفعة الأولوية (وميض)</li> <li>■ مكالمة ذات أولوية قصوى (تجاوز وميض) أو تجاوز تنفيذي</li> </ul> يتم عرض المكالمات ذات الأولوية الأعلى في أول قائمة مكالماتك. في حالة عدم ظهور رمز مستويات متعددة للأسبوعية والأولوية، يكون مستوى أولوية المكالمة عادي (روتيني).
أردت قبول مكالمة ذات أولوية أعلى	قم بالرد على المكالمة كالمعتاد. وإذا لزم الأمر، قم بإنهاء المكالمة النشطة أولاً.
سمعت نغمة متواصلة تشوش على مكالمتك	أنت أو الطرف الآخر يستقبل مكالمة يجب أن تكون لها أولوية عن المكالمة الحالية. قم بإنهاء المكالمة الحالية على الفور لاستقبال المكالمة ذات الأولوية الأعلى.

#### تلميحات

- عند إجراء أو استقبال مكالمة تم تمكين ميزة مستويات متعددة للأسبوعية والأولوية لها، فسوف تسمع نغمات رنين ونغمات مكالمة في الانتظار خاصة تختلف عن النغمات القياسية.
- في حالة إدخال رقم وصول غير صالح لميزة مستويات متعددة للأسبوعية والأولوية، سيتم تنبيهك بهذا الخطأ من خلال إعلان صوتي.
- تحتفظ المكالمة الممكن بها ميزة مستويات متعددة للأسبوعية والأولوية بأولويتها وحالة الأفضلية في حالة:
  - وضع المكالمة قيد الانتظار
  - تحويل المكالمة
  - إضافة المكالمة إلى مؤتمر ثلاثي الأطراف
  - الرد على المكالمة باستخدام الالتقاط
- تتجاوز ميزة مستويات متعددة للأسبوعية والأولوية (MLPP) ميزة عدم الإزعاج (DND).

## استخدام استضافة برقم داخلي لـ Cisco

تتيح لك ميزة استضافة برقم داخلي لـ Cisco إمكانية تهيئة هاتف Cisco Unified IP مؤقتًا باعتباره هاتفك. بمجرد تسجيل الدخول إلى ميزة استضافة برقم داخلي، يُستخدم الهاتف ملف تعريف المستخدم الخاص بك، بما في ذلك خطوط الهاتف والميزات والخدمات التي تم إنشاؤها والإعدادات المستندة إلى الويب. يجب أن يقوم مسؤول النظام بتهيئة ميزة استضافة برقم داخلي لك.

إذا أردت...	إذا...
تسجيل الدخول إلى ميزة استضافة برقم داخلي	<ol style="list-style-type: none"> <li>1. اضغط  واختر خدمات &lt; خدمة استضافة برقم داخلي (قد يختلف الاسم).</li> <li>2. أدخل مُعرف المستخدم ورقم PIN (الذي يوفره لك مسؤول النظام).</li> <li>3. حدد ملف تعريف جهاز، إذا طُلب منك ذلك.</li> </ol>
تسجيل الخروج من ميزة استضافة برقم داخلي	<ol style="list-style-type: none"> <li>1. اضغط  واختر خدمات &lt; خدمة استضافة برقم داخلي (قد يختلف الاسم).</li> <li>2. اضغط نعم، عندما يُطلب منك تسجيل الخروج.</li> </ol>

### تلميحات

- تقوم ميزة استضافة برقم داخلي بتسجيل خروجك بعد فترة محددة. يقوم مسؤول النظام بتحديد هذه الفترة.
- يتم تطبيق التغييرات التي قمت بإجرائها على ملف تعريف ميزة "استضافة برقم داخلي" من خلال صفحات ويب "خيارات مستخدم Cisco Unified CM" في الحال إذا كان قد تم تسجيل دخولك إلى ميزة "استضافة برقم داخلي" على الهاتف؛ وبخلاف ذلك، سيتم تطبيق التغييرات في المرة التالية التي تقوم فيها بتسجيل الدخول.
- يتم تطبيق التغييرات التي قمت بإجرائها للهاتف من خلال صفحات ويب "خيارات المستخدم" في الحال إذا كان قد تم تسجيل خروجك من ميزة "استضافة برقم داخلي"؛ بخلاف ذلك، يتم تطبيق التغييرات بعد أن تقوم بتسجيل الخروج.
- لا تتم صيانة الإعدادات المحلية التي يتم التحكم بها من خلال الهاتف في ملف تعريف EM.

## إدارة مكالمات العمل باستخدام رقم هاتف واحد

يمكنك من خلال تثبيت ميزتي Mobile Connect والوصول الصوتي عبر المحمول (Mobile Voice Access) استخدام هاتفك المحمول لمعالجة مكالمات مرتبطة برقم الهاتف المكتبي لك.

إذا أردت...	إذا...
تهيئة ميزة Mobile Connect	استخدم صفحات ويب خيارات المستخدم لإعداد الوجهات البعيدة وإنشاء قوائم الوصول للسماح بمرور المكالمات أو حظرها من أرقام هواتف معينة إلى الوجهات البعيدة. راجع إعدادات قوائم الوصول والهواتف لتوصيل المحمول، صفحة 61.
الرد على مكالمات باستخدام هاتفك المحمول	راجع الرد على مكالمات، صفحة 16.
تبديل مكالمات جارية بين هاتف مكتبك وهاتفك المحمول	راجع تحويل مكالمات جارية إلى هاتف آخر، صفحة 19.

إذا أردت...	إذا...
وضع مكالمة تم التقاطها على هاتفك المحمول في الانتظار	<ol style="list-style-type: none"> <li>1. اضغط الزر الوظيفي/انتظار المؤسسة (قد يختلف الاسم). يتم وضع الطرف الآخر في الانتظار.</li> <li>2. من خلال هاتفك المحمول، اضغط الزر الوظيفي متابعه (قد يختلف الاسم). راجع تحويل مكالمة جارية إلى هاتف آخر، صفحة 19.</li> </ol>
بدء مكالمة مؤتمر على مكالمة تم التقاطها على هاتف محمول	<ol style="list-style-type: none"> <li>1. اضغط الزر الوظيفي/انتظار المؤسسة (قد يختلف الاسم) من هاتفك المحمول.</li> <li>2. اطلب رمز وصول مؤسستك الخاص بإجراء مكالمات المؤتمر لبدء مكالمة جديدة. يتم وضع الطرف الآخر في الانتظار.</li> <li>3. اضغط الزر الوظيفي مؤتمر المؤسسة لإتمام عملية إعداد مكالمة المؤتمر وتضمين كلا المتصلين في المؤتمر.</li> </ol>
الاتصال بالوصول الصوتي عبر المحمول	<ol style="list-style-type: none"> <li>1. من خلال أي هاتف، اطلب رقم الوصول الصوتي عبر المحمول الذي تم تعيينه.</li> <li>2. أدخل الرقم الذي تقوم بالاتصال من خلاله، إذا طلب منك إدخاله، وأدخل رقم PIN.</li> </ol>
تشغيل ميزة Mobile Connect من خلال هاتفك المحمول	<ol style="list-style-type: none"> <li>1. اطلب رقم الوصول الصوتي عبر المحمول الذي تم تعيينه.</li> <li>2. أدخل رقم هاتفك المحمول (إذا طلب منك ذلك) ورقم PIN.</li> <li>3. اضغط الرقم 2 لتمكين ميزة Mobile Connect.</li> <li>4. اختر ما إذا كنت ترغب في تشغيل ميزة Mobile Connect لكل الهواتف المهيأة أو لهاتف محمول واحد فقط: <ul style="list-style-type: none"> <li>- كل الهواتف — أدخل الرقم 2.</li> <li>- هاتف واحد — أدخل الرقم 1 وأدخل الرقم الذي تريد إضافته كوجهة بعيدة، متبوعاً بعلامة المربع #.</li> </ul> </li> </ol>
إجراء مكالمة من هاتفك المحمول	<p>راجع إجراء مكالمة — خيارات إضافية، صفحة 15.</p>
إيقاف تشغيل ميزة Mobile Connect من خلال هاتفك المحمول	<ol style="list-style-type: none"> <li>1. اطلب رقم الوصول الصوتي عبر المحمول الذي تم تعيينه.</li> <li>2. أدخل رقم هاتفك المحمول (إذا طلب منك ذلك) ورقم PIN.</li> <li>3. اضغط الرقم 3 لتعطيل ميزة Mobile Connect.</li> <li>4. اختر ما إذا كنت ترغب في إيقاف تشغيل ميزة Mobile Connect لكل الهواتف المهيأة أو لهاتف محمول واحد فقط: <ul style="list-style-type: none"> <li>- كل الهواتف — أدخل الرقم 2.</li> <li>- هاتف واحد — أدخل الرقم 1 وأدخل الرقم الذي تريد إزالته كوجهة بعيدة، متبوعاً بعلامة المربع #.</li> </ul> </li> </ol>
تشغيل أو إيقاف تشغيل ميزة وصول Mobile Connect إلى كافة الوجهات البعيدة من هاتف مكتبك	<ol style="list-style-type: none"> <li>1. اضغط إمكانية التنقل بالأجهزة لعرض حالة الوجهة البعيدة الحالية (ممكّنة أو معطلة).</li> <li>2. اضغط تحديد لتغيير الحالة.</li> <li>3. اضغط خروج.</li> </ol>

## تلميحات

- عند الاتصال بخدمة الوصول الصوتي عبر المحمول، يجب إدخال الرقم الذي تتصل به ورقم PIN في حالة تحقق أي من الحالات التالية:
  - الرقم الذي تقوم بالاتصال من خلاله لا يمثل إحدى وجهاتك البعيدة.
  - قمت بحظر الرقم أو قام بذلك الموفر (يتم عرضه كالتالي "رقم غير معروف").
  - الرقم غير متطابق بدقة في قاعدة بيانات Cisco Unified Communications Manager، على سبيل المثال، إذا كان رقمك 510-666-9999 ولكنه موجود في قاعدة البيانات كالتالي 666-9999 أو إذا كان رقمك 408-999-6666 ولكن تم إدخاله في قاعدة البيانات كالتالي 1-408-999-6666.
- في حالة إدخال أية معلومات مطلوبة بصورة خاطئة (مثل رقم الهاتف المحمول أو رقم PIN) ثلاث مرات متتالية، يتم قطع اتصال مكالمة الوصول الصوتي عبر المحمول ويتم حظرك لفترة من الزمن. اتصل بمسؤول النظام إذا احتجت مساعدة.

# استخدام سماع الهاتف وسماعة الرأس والمكبر

يوفر هاتفنا 7906G و7911G لهاتف Cisco Unified IP مكبراً للاستماع دون استخدام سماعه. يمكنك استخدام المكبر فقط للاستماع إلى إحدى المكالمات. للتحديث أثناء المكالمات، يجب عليك استخدام سماع الهاتف. يمكنك استخدام المكبر بإحدى طريقتين، وذلك حسب طريقة تمكين مسؤول النظام للهاتف. يمكن تمكين إحدى الميزتين التاليتين بهاتفك، ولكن لا يمكن تمكينهما معاً في آنٍ واحد:

- الاستماع الجماعي
- المراقبة (إعداد افتراضي)

## استخدام ميزة الاستماع الجماعي

يعرض الجدول التالي كيفية استخدام ميزة الاستماع الجماعي.

إذا أردت...	إذا...
استخدام سماع الهاتف	ارفع السماعه للدخول في وضع سماعه مرفوعة؛ ضع السماعه للدخول في وضع سماعه مغلقة.
التحدث باستخدام سماعه الهاتف والاستماع من خلال المكبر في آنٍ واحد (الاستماع الجماعي)	اضغط <b>استماع جماعي</b> . <b>ملاحظة</b> يجب تمكين ميزة الاستماع الجماعي بواسطة مسؤول النظام حتى يظهر الزر الوظيفي <b>استماع جماعي</b> .
إيقاف تشغيل ميزة استماع جماعي واستخدام سماعه الهاتف	اضغط <b>إيقاف الاستماع الجماعي</b> .
إنهاء المكالمات بعد استخدام ميزة الاستماع الجماعي	اضغط <b>إغلاق</b> أو قم بإنهاء المكالمات.
ضبط مستوى الصوت لإحدى المكالمات	<b>ملاحظة</b> عند استخدام ميزة استماع جماعي، يعمل ضبط مستوى الصوت على تغيير مستوى صوت المكبر فقط وليس سماعه الهاتف. اضغط زر <b>مستوى الصوت المتجه لأعلى</b> أو <b>أسفل</b> أثناء المكالمات أو بعد استدعاء نغمة الطلب. اضغط <b>حفظ</b> للاحتفاظ بمستوى الصوت للمكالمات اللاحقة.

## استخدام ميزة المراقبة

يعرض الجدول التالي كيفية استخدام ميزة المراقبة.

إذا أردت...	إذا...
استخدام سماعة الهاتف	ارفع السماعة للدخول في وضع سماعة مرفوعة؛ ضع السماعة للدخول في وضع سماعة مغلقة.
الاستماع إلى المكالمات عبر المكبر	اضغط <b>مراقبة</b> ، ثم أغلق سماعة الهاتف. ستتمكن من الاستماع إلى المكالمات ولكن لن يمكنك المشاركة فيها.
إيقاف تشغيل المكبر واستخدام سماعة الهاتف	<b>ملاحظة</b> في حالة تمكين خاصية الاستماع الجماعي، لن يصبح الزرين الوظيفيين <b>مراقبة</b> و <b>إيقاف تشغيل جهاز العرض</b> متاحين.
إيقاف تشغيل المكبر وإنهاء المكالمات	ارفع سماعة الهاتف، أو اضغط <b>إيقاف تشغيل جهاز العرض</b> .
ضبط مستوى صوت المكبر لإحدى المكالمات	<b>ملاحظة</b> في حالة تمكين خاصية الاستماع الجماعي، لن يصبح الزرين الوظيفيين <b>مراقبة</b> و <b>إيقاف تشغيل جهاز العرض</b> متاحين.
إيقاف تشغيل المكبر وإنهاء المكالمات	اضغط <b>إغلاق</b> .
ضبط مستوى صوت المكبر لإحدى المكالمات	اضغط زر <b>مستوى الصوت</b> المتجه لأعلى أو لأسفل أثناء المكالمات أو بعد استدعاء نغمة الطلب.
	اضغط <b>حفظ</b> للاحتفاظ بمستوى الصوت للمكالمات اللاحقة.

### تلميحات

- في حالة تعطيل مسؤول النظام للمكبر بهاتفك، فلن تكون الأزرار الوظيفية **استماع جماعي** و**إيقاف الاستماع الجماعي** و**مراقبة** و**إيقاف تشغيل جهاز العرض** متاحة لك. يجب رفع سماعة الهاتف لإجراء المكالمات ومراقبتها.
- يؤدي ضغط زر **مستوى الصوت** إلى تغيير مستوى صوت سماعة الهاتف أو المكبر، وذلك حسب الجهاز المستخدم. في وضعي استماع جماعي ومراقبة، يكون ضبط مستوى الصوت للمكبر وليس لسماعة الهاتف.



### ملاحظة

إذا أردت تغيير إعداد النطاق العريض لسماعة الهاتف (على سبيل المثال، في حالة تغيير سماعة الهاتف) اضغط  واختر إعدادات < تفضيلات المستخدم > < تفضيلات الصوت سماعة > هاتف عريضة النطاق. في حالة ظهور إعداد سماعة هاتف عريضة النطاق غير متاح، فإن هذا يشير إلى أن هذا الإعداد لا يمكن التحكم فيه من قبل المستخدم.

راجع مسؤول النظم للتأكد من تهيئة نظام الهاتف الخاص بك بحيث يتم استخدام النطاق العريض. في حالة عدم تهيئة النظام بشكل يتوافق مع النطاق العريض، لن تتمكن من اكتشاف أية حساسية إضافية للصوت حتى مع استخدام سماعة رأس عريضة النطاق. لمعرفة المزيد، راجع المستندات الخاصة بسماعة الهاتف أو اطلب المساعدة من مسؤول النظام.

## استخدام سماعة الرأس

لاستخدام سماعة الرأس، قم بفصل سماعة الهاتف، ثم قم بتوصيل سماعة الرأس بمنفذ سماعة الهاتف. لمزيد من المعلومات حول شراء سماعات الرأس، راجع [دعم سماعة الرأس، صفحة 7](#).

### استخدام النطاق العريض مع سماعة الرأس

في حالة توصيل سماعة الرأس بمنفذ سماعة الهاتف، تأكد من أن إعداد سماعة الهاتف عريضة النطاق معطلاً. اختر **تفضيلات المستخدم > تفضيلات الصوت > سماعة هاتف عريضة النطاق**.



ملاحظة

إذا كان إعداد سماعة الهاتف عريضة النطاق غير نشط، فلا يمكن للمستخدم التحكم بهذا الإعداد ويجب الاتصال بمسؤول النظام لتغيير هذا الإعداد.

## استخدام الرد التلقائي

عند تمكين ميزة رد تلقائي، يقوم هاتفك بالرد على المكالمات الواردة تلقائيًا بعد عدد قليل من الرنات. ويمكن لمسؤول النظام لديك تهيئة ميزة الرد التلقائي بحيث تستخدم المكبر في الرد على المكالمات. ومع ذلك، يمكنك مراقبة المكالمات باستخدام المكبر فقط. لإجراء محادثة مع المتصل، يجب رفع سماعة الهاتف.

## تغيير إعدادات الهاتف

يمكنك تخصيص هاتف Cisco Unified IP من خلال ضبط إعدادات نغمة الرنين وصورة الخلفية والإعدادات الأخرى.

## تخصيص نغمات الرنين ومؤشرات الرسائل

يمكنك تخصيص الطريقة التي يشير بها الهاتف إلى وجود مكالمة واردة ورسالة صوتية جديدة. كما يمكنك ضبط مستوى صوت جرس هاتفك.

إذا أردت...	إذا...
تغيير نغمة الرنين	<ol style="list-style-type: none"> <li>1. اضغط  ثم حدد إعدادات &lt; تفضيلات المستخدم &gt; رنين.</li> <li>2. حدد نغمة رنين ثم اضغط تشغيل لسماع عينة.</li> <li>3. اضغط حفظ لتعيين نغمة الرنين أو اضغط إلغاء.</li> </ol>
تغيير نمط الرنين (وميض فقط أو رنة واحدة أو صوت فقط إلخ.)	<p>قم بتسجيل الدخول إلى صفحات ويب خيارات مستخدم Cisco Unified CM. (راجع الوصول إلى صفحات ويب خيارات المستخدم، صفحة 52).</p> <ol style="list-style-type: none"> <li>1. قم بتسجيل الدخول إلى صفحات ويب خيارات المستخدم. (راجع الوصول إلى صفحات ويب خيارات المستخدم، صفحة 52).</li> <li>2. قم بالوصول إلى إعدادات نمط رنين المكالمة الخاصة بك. (راجع التحكم في إعدادات المستخدم على الويب، صفحة 59).</li> </ol> <p><b>ملاحظة</b> قبل الوصول إلى هذا الإعداد، قد يحتاج مسؤول النظام إلى تمكينه لك.</p>
ضبط مستوى صوت جرس الهاتف	<p>اضغط زر مستوى الصوت عندما تكون سماعة الهاتف في الحامل الخاص بها. يتم حفظ مستوى صوت الجرس الجديد تلقائيًا.</p>
تغيير شكل ضوء الرسائل الصوتية على سماعة الهاتف	<ol style="list-style-type: none"> <li>1. قم بتسجيل الدخول إلى صفحات ويب خيارات المستخدم. (راجع الوصول إلى صفحات ويب خيارات المستخدم، صفحة 52).</li> <li>2. اختر تغيير نهج مصباح انتظار الرسائل.</li> <li>3. قم بالوصول إلى إعدادات مؤشر الرسائل. (ارجع إلى التحكم في إعدادات المستخدم على الويب، صفحة 59).</li> </ol> <p><b>ملاحظة</b> عادةً ما يكون نهج النظام الافتراضي هو أن تتم الإشارة إلى وجود رسالة صوتية جديدة من خلال عرض ضوء ثابت على شريط سماعة الهاتف المضيء.</p>

## تخصيص شاشة الهاتف

يمكنك ضبط الصفات المميزة لشاشة الهاتف.

إذا أردت...	إذا...
تغيير صورة الخلفية	<ol style="list-style-type: none"><li>1. اضغط ، ثم اختر إعدادات &lt; تفضيلات المستخدم &lt; صور الخلفية.</li><li>2. قم بالتمرير خلال الصور المتوفرة واضغط تحديد لاختيار صورة.</li><li>3. اضغط معاينة لعرض صورة الخلفية بحجم أكبر.</li><li>4. اضغط خروج للعودة إلى قائمة التحديد.</li><li>5. اضغط حفظ لقبول الصورة الجديدة، أو اضغط إلغاء.</li></ol>
تغيير اللغة المستخدمة على شاشة الهاتف	<ol style="list-style-type: none"><li>1. قم بتسجيل الدخول إلى صفحات ويب خيارات المستخدم. (راجع الوصول إلى صفحات ويب خيارات المستخدم، صفحة 52).</li><li>2. قم بالوصول إلى إعدادات المستخدم الخاصة بك. (راجع إلى التحكم في إعدادات المستخدم على الويب، صفحة 59).</li></ol>
تغيير تسمية نص الخط	<ol style="list-style-type: none"><li>1. قم بتسجيل الدخول إلى صفحات ويب خيارات المستخدم. (راجع الوصول إلى صفحات ويب خيارات المستخدم، صفحة 52).</li><li>2. قم بالوصول إلى إعدادات تسمية نص الخط. (راجع إلى التحكم في إعدادات المستخدم على الويب، صفحة 59).</li></ol>



# استخدام سجلات ودلائل المكالمات

يعرض هذا القسم كيفية استخدام سجلات ودلائل المكالمات. للوصول إلى الميزتين معًا، اضغط ، ثم حدد الدلائل.

## استخدام سجلات المكالمات

يحتفظ هاتفك بسجلات المكالمات التي لم يتم الرد عليها والمكالمات الصادرة والمكالمات المستلمة.

إذا أردت...	إذا...
عرض سجلات مكالماتك	اضغط  ، ثم حدد الدلائل < مكالمات لم يتم الرد عليها أو المكالمات الصادرة أو المكالمات المستلمة. يتم تخزين 100 سجل بحد أقصى في كل قسم. لعرض القوائم المقطوعة، قم بتمييزها ثم اضغط تحرير طلب.
عرض تفاصيل سجل مكالمة واحدة	<ol style="list-style-type: none"> <li>1. اضغط  واختر الدلائل &lt; مكالمات لم يتم الرد عليها أو المكالمات الصادرة أو المكالمات المستلمة.</li> <li>2. قم بتمييز سجل مكالمة.</li> <li>3. اضغط تفاصيل. ينتج عن هذا عرض معلومات مثل الرقم المتصل به والرقم المتصل والوقت من اليوم ومدة المكالمة (للمكالمات الصادرة والمستلمة فقط).</li> </ol>
مسح كل سجلات المكالمات من كافة السجلات الرئيسية	اضغط  واختر الدلائل، ثم اضغط مسح.
مسح كل سجلات المكالمات من سجل رئيسي واحد	<ol style="list-style-type: none"> <li>1. اضغط  واختر الدلائل &lt; مكالمات لم يتم الرد عليها أو المكالمات الصادرة أو المكالمات المستلمة.</li> <li>2. قم بتمييز سجل مكالمة.</li> <li>3. اضغط مسح. (قد يلزم ضغط الزر الوظيفي مزيد لعرض زر مسح).</li> </ol>
مسح سجل واحد لمكالمة	<ol style="list-style-type: none"> <li>1. اضغط  واختر الدلائل &lt; مكالمات لم يتم الرد عليها أو المكالمات الصادرة أو المكالمات المستلمة.</li> <li>2. قم بتمييز سجل مكالمة.</li> <li>3. اضغط حذف.</li> </ol>

إذا أردت...	إذا...
<p>الطلب من سجل مكالمات (أثناء عدم وجود مكالمات أخرى)</p>	<ol style="list-style-type: none"> <li>1. اضغط  واختر <b>الدلائل &lt; مكالمات لم يتم الرد عليها أو المكالمات الصادرة أو المكالمات المستلمة</b>.</li> <li>2. قم بتمييز سجل مكالمات من السجل الرئيسي.</li> </ol> <p><b>ملاحظة</b> في حالة ظهور الزر الوظيفي تفاصيل، تكون المكالمات هي الإدخال الأولي لمكالمة متعددة الأطراف. راجع قسم <b>تلميح</b> أدناه.</p> <ol style="list-style-type: none"> <li>3. إذا أردت تحرير الرقم المعروض، اضغط <b>تعديل</b> ثم اضغط &lt;&lt; أو &gt;&gt;. لحذف الرقم، اضغط <b>تعديل</b>، ثم اضغط <b>حذف</b>. (قد يلزم ضغط الزر الوظيفي <b>مزيد لعرض زر حذف</b>).</li> <li>4. ارفع السماعة لإجراء المكالمات.</li> </ol>
<p>إجراء طلب من سجل مكالمات (في حالة توصيلك بمكالمة أخرى)</p>	<ol style="list-style-type: none"> <li>1. اضغط  واختر <b>الدلائل &lt; مكالمات لم يتم الرد عليها أو المكالمات الصادرة أو المكالمات المستلمة</b>.</li> <li>2. قم بتمييز سجل مكالمات من السجل الرئيسي.</li> </ol> <p><b>ملاحظة</b> في حالة ظهور الزر الوظيفي تفاصيل، تكون المكالمات هي الإدخال الأولي لمكالمة متعددة الأطراف. راجع قسم <b>تلميح</b> أدناه.</p> <ol style="list-style-type: none"> <li>3. إذا أردت تحرير الرقم المعروض، اضغط <b>تعديل</b> ثم اضغط &lt;&lt; أو &gt;&gt;. لحذف الرقم، اضغط <b>تعديل</b>، ثم اضغط <b>حذف</b>. (قد يلزم ضغط الزر الوظيفي <b>مزيد لعرض زر حذف</b>).</li> <li>4. اضغط <b>طلب</b>.</li> <li>5. حدد أحد الخيارات التالية لمعالجة المكالمات الأصلية: <ul style="list-style-type: none"> <li>- <b>وضع المكالمات في الانتظار</b>—يتم وضع المكالمات الأولى في الانتظار.</li> <li>- <b>تحويل</b>—يقوم بتحويل الطرف الأول إلى الطرف الثاني وإنهاء مكالمتك. (اضغط تحويل مرة أخرى بعد الطلب لإتمام الإجراء).</li> <li>- <b>إشراك</b>—يتم إنشاء مكالمات مؤتمر مع كل الأطراف، وأنت معهم. (اضغط إشراك مرة أخرى بعد إجراء الطلب لإتمام الإجراء).</li> <li>- <b>إنهاء مكالمات</b>—يتم من خلاله قطع اتصال المكالمات الأولى وطلب المكالمات الثانية.</li> </ul> </li> </ol>
<p>إجراء مكالمات من إدخال URL في سجل مكالمات (هواتف SIP فقط)</p>	<ol style="list-style-type: none"> <li>1. اضغط  واختر <b>الدلائل &lt; مكالمات لم يتم الرد عليها أو المكالمات الصادرة أو المكالمات المستلمة</b>.</li> <li>2. قم بتمييز إدخال URL الذي ترغب في طلبه.</li> <li>3. إذا أردت تحرير الإدخال، اضغط <b>تعديل</b>.</li> <li>4. يظهر الرمز @ للإشارة إلى إمكانية بدء تحرير الحروف في إدخال URL. اضغط <b>طلب</b>.</li> </ol>

## تلميحات

- لعرض السجل الكامل (هواتف SCCP فقط) لمكالمة متعددة الأطراف (على سبيل المثال، سجل مكالمة تمت إعادة توجيهها أو تحويلها إليك)، قم بتمييز سجل المكالمة واضغط تفاصيل. يعرض سجل تفاصيل إدخالين لكل مكالمة متعددة الأطراف تم استلامها أو لم يتم الرد عليها. يتم عرض الإدخالات بترتيب زمني عكسي:
  - الإدخال المسجل الأول هو اسم/رقم آخر مكالمة مستلمة متعددة الأطراف بهاتفك.
  - الإدخال المسجل الثاني هو اسم/رقم أول مكالمة مستلمة متعددة الأطراف بهاتفك.
- قد يكون هاتفك تم إعداده على تسجيل المكالمات الدولية، التي يشار إليها بالرمز "+" في إدخالات دليل المكالمة أو إعادة الطلب أو سجلات المكالمة. راجع مسؤول النظام للحصول على مزيد من المعلومات.

## تسجيل المكالمة الدولية

تبعاً لإعدادات تهيئة الهاتف، قد تتوفر بهاتفك الميزتان الدليل المشترك والدليل الشخصي:

- الدليل المشترك—جهات اتصال مشتركة يمكنك الوصول إليها من خلال الهاتف ويقوم مسؤول النظام بإعداد الدليل المشترك الخاص بك وصيانته.
- الدليل الشخصي—إذا كان متوفرًا، يشمل جهات الاتصال الشخصية ورموز الطلب السريع المرتبطة والتي يمكنك تهيئتها والوصول إليها من خلال الهاتف أو من خلال صفحات ويب خيارات مستخدم Cisco Unified CM. يحتوي الدليل الشخصي على دفتر العناوين الشخصي (PAB) والطلبات السريعة.
  - يعتبر دفتر العناوين الشخصي دليلاً لجهات الاتصال الشخصية الخاصة بك.
  - تتيح لك ميزة طلب سريع إمكانية تعيين رموز لإدخالات دفتر العناوين الشخصي للطلب السريع.
  - للحصول على مزيد من المعلومات، راجع استخدام صفحات ويب خيارات مستخدم Cisco Unified CM، [صفحة 52](#).

## استخدام الدليل المشترك على هاتفك

يمكنك استخدام دليل مشترك لإجراء مكالمات مع زملائك.

إذا أردت...	إذا...
إجراء طلب من دليل مشترك (في حالة عدم وجود مكالمة أخرى)	1. اضغط  ، ثم اختر الدلائل < الدليل المشترك (قد يختلف الاسم).
	2. استخدم لوحة المفاتيح الرقمية لإدخال الاسم بالكامل أو جزء منه واضغط بحث.
	3. لإجراء الطلب، حدد القائمة، ثم ارفع السماعة.

إذا أردت...	إذا...
إجراء طلب من دليل مشترك (في حالة وجود مكالمة أخرى متصلة)	1. اضغط  ، ثم اختر <b>الدلائل &lt; دليل المشترك</b> (قد يختلف الاسم). 2. استخدم لوحة المفاتيح الرقمية لإدخال الاسم الكامل أو جزء من الاسم، ثم اضغط <b>بحث</b> . 3. قم بالتمرير إلى قائمة، ثم اضغط <b>طلب</b> . 4. حدد أحد الخيارات التالية لمعالجة المكالمات الأصلية:
	- <b>وضع المكالمات في الانتظار</b> —يتم وضع المكالمات الأولى في الانتظار. - <b>تحويل</b> —يقوم بتحويل الطرف الأول إلى الطرف الثاني وإنهاء مكالمتك. (اضغط تحويل مرة أخرى بعد الطلب لإتمام الإجراء). - <b>إشراك</b> —يتم إنشاء مكالمات مؤتمر مع كل الأطراف، وأنت معهم. (اضغط إشراك مرة أخرى بعد إجراء الطلب لإتمام الإجراء). - <b>إنهاء مكالمات</b> —يتم من خلاله قطع اتصال المكالمات الأولى وطلب المكالمات الثانية.

### تلميح

استخدم الأرقام الموجودة على لوحة المفاتيح الرقمية لإدخال الحروف إلى شاشة الهاتف. استخدم زر التنقل الموجود بالهاتف للتنقل بين حقول الإدخال.

## استخدام الدليل الشخصي بهاتفك

تشتمل مجموعة ميزات الدليل الشخصي على دفتر العناوين الشخصي (PAB) ورموز طلب سريع. يعرض هذا القسم كيفية إعداد الدليل الشخصي بالهاتف واستخدامه. ويمكنك بدلاً من ذلك مراجعة [استخدام الدليل الشخصي على الويب، صفحة 53](#).

إذا أردت...	إذا...
الوصول إلى الدليل الشخصي (لكل من دفتر العناوين الشخصي ورموز طلب سريع)	1. اضغط  ، ثم اختر <b>الدلائل &lt; دليل الشخصي</b> (قد يختلف الاسم). 2. أدخل رقم PIN ومعرف مستخدم Cisco Unified Communications Manager، ثم اضغط <b>إرسال</b> .
البحث عن إدخال في دفتر عناوين شخصي	1. قم بالوصول إلى الدليل الشخصي، ثم اختر <b>دفتر العناوين الشخصي</b> . 2. أدخل معايير البحث، ثم اضغط <b>إرسال</b> . 3. يمكنك اختيار <b>سابق</b> أو <b>تال</b> للتنقل عبر القوائم. 4. قم بتمييز قائمة دفتر العناوين الشخصي المطلوبة، ثم اضغط <b>تحديد</b> .

إذا أردت...	إذا...
إجراء طلب من إدخال دفتر العناوين الشخصي	<ol style="list-style-type: none"> <li>1. ابحث عن قائمة.</li> <li>2. قم بتمييز القائمة، ثم اضغط <b>تحديد</b>.</li> <li>3. اضغط <b>طلب</b>. (قد يلزم ضغط الزر الوظيفي <b>مزيد</b> لعرض زر <b>طلب</b>).</li> <li>4. أدخل رقم هاتف المشارك.</li> <li>5. قم بتمييز الرقم الذي تريد طلبه، ثم اضغط <b>موافق</b>.</li> <li>6. اضغط <b>موافق</b> مرة أخرى لطلب الرقم.</li> </ol>
حذف إدخال دفتر عناوين شخصي	<ol style="list-style-type: none"> <li>1. ابحث عن قائمة.</li> <li>2. قم بتمييز القائمة ثم اضغط <b>حذف</b>.</li> <li>3. اختر <b>موافق</b> لتأكيد عملية الحذف.</li> </ol>
تحرير إدخال دفتر عناوين شخصي	<ol style="list-style-type: none"> <li>1. ابحث عن قائمة.</li> <li>2. قم بتمييز القائمة، ثم اضغط <b>تحرير</b> لتعديل اسم أو عنوان بريد إلكتروني.</li> <li>3. عند الضرورة، اختر <b>هواتف</b> لتعديل أحد أرقام الهواتف.</li> <li>4. اضغط <b>تحديث</b>.</li> </ol>
إضافة إدخال جديد إلى دفتر عناوين شخصي	<ol style="list-style-type: none"> <li>1. قم بالوصول إلى الدليل الشخصي، ثم اختر <b>دفتر العناوين الشخصي</b>.</li> <li>2. قم بالوصول إلى صفحة بحث عن طريق اختيار <b>إرسال</b>. (ليس من الضروري إدخال معلومات البحث أولاً).</li> <li>3. اضغط <b>جديد</b>.</li> <li>4. استخدم لوحة المفاتيح الرقمية بالهاتف لإدخال المعلومات الخاصة بالاسم والبريد الإلكتروني.</li> <li>5. اختر <b>هواتف</b> واستخدم لوحة المفاتيح الرقمية لإدخال أرقام الهواتف. تحقق من إدخال كافة رموز الوصول الضرورية مثل رقم 9 أو 1.</li> <li>6. اختر <b>إرسال</b> لإضافة الإدخال إلى قاعدة البيانات.</li> </ol>
تعيين رمز طلب سريع إلى إدخال دفتر عناوين شخصي	<ol style="list-style-type: none"> <li>1. ابحث عن أحد إدخال دفتر العناوين الشخصي.</li> <li>2. قم بتمييز القائمة، ثم اضغط <b>تحديد</b>.</li> <li>3. اضغط <b>طلب سريع</b>.</li> <li>4. قم بتمييز الرقم الذي تريد طلبه ثم اضغط <b>تحديد</b>.</li> <li>5. قم بتمييز رمز طلب سريع المطلوب تعيينه للرقم واضغط <b>تحديد</b>.</li> </ol>

إذا أردت...	إذا...
إضافة رمز طلب سريع أولي (بدون استخدام إدخال دفتر العناوين الشخصي)	<ol style="list-style-type: none"> <li>1. اضغط ، ثم اختر <b>الدلائل &lt; الدليل الشخصي &gt; طلب سريع شخصي</b>.</li> <li>2. اضغط <b>طلب سريع</b>.</li> <li>3. قم بتمييز رمز طلب سريع لم يتم تعيينه واضغط <b>تحديد</b>.</li> <li>4. اضغط <b>تعيين</b>.</li> <li>5. أدخل رقم هاتف.</li> <li>6. اضغط <b>تحديث</b>.</li> </ol>
البحث عن رموز الطلب السريع	<ol style="list-style-type: none"> <li>1. اضغط ، ثم اختر <b>الدلائل &lt; الدليل الشخصي &gt; طلب سريع شخصي</b>.</li> <li>2. يمكنك اختيار <b>سابق</b> أو <b>تالي</b> للتنقل عبر القوائم.</li> <li>3. قم بتمييز القائمة المطلوبة ثم اضغط <b>تحديد</b>.</li> </ol>
إجراء مكالمة باستخدام رمز طلب سريع	<ol style="list-style-type: none"> <li>1. ابحث عن رمز طلب سريع.</li> <li>2. قم بتمييز القائمة المطلوبة، ثم اضغط <b>تحديد</b>.</li> <li>3. اضغط <b>طلب</b>.</li> <li>4. اختر <b>موافق</b> لإكمال الإجراء.</li> </ol>
حذف رمز طلب سريع	<ol style="list-style-type: none"> <li>1. ابحث عن رمز طلب سريع.</li> <li>2. قم بتمييز القائمة المطلوبة، ثم اضغط <b>تحديد</b>.</li> <li>3. اضغط <b>إزالة</b>.</li> </ol>
تسجيل الخروج من الدليل الشخصي	<ol style="list-style-type: none"> <li>1. اضغط ، ثم اختر <b>الدلائل &lt; الدليل الشخصي &gt; (قد يختلف الاسم)</b>.</li> <li>2. اختر <b>تسجيل الخروج</b>.</li> </ol>

### تلميحات

- قد يوفر لك مسؤول النظام معرف المستخدم ورقم PIN اللذين تحتاجهما لتسجيل الدخول إلى الدليل الشخصي.
- يقوم الدليل الشخصي بتسجيل خروجك تلقائيًا بعد فترة زمنية محددة. ومن الممكن أن تختلف هذه الفترة الزمنية. ارجع إلى مسؤول النظام للحصول على مزيد من المعلومات.
- استخدم الأرقام الموجودة على لوحة المفاتيح الرقمية لإدخال الحروف إلى شاشة الهاتف. استخدم زر التنقل الموجود بالهاتف للتنقل بين حقول الإدخال.
- قد يكون هاتفك تم إعداده على تسجيل المكالمات الدولية، التي يشار إليها بالرمز "+" في إدخالات دليل المكالمات أو إعادة الطلب أو سجلات المكالمات. راجع مسؤول النظام للحصول على مزيد من المعلومات.

## الوصول إلى الرسائل الصوتية

للوصول إلى الرسائل الصوتية، اضغط  ، ثم حدد رسائل.



ملاحظة

تحدد الشركة التي تعمل بها خدمة الرسائل الصوتية التي يستخدمها نظام هاتفك. للحصول على المعلومات الأكثر دقة وتفصيلاً عن هذا الموضوع، راجع المستندات المرفقة الخاصة بخدمة الرسائل الصوتية.

إذا أردت...	إذا...
إعداد خدمة الرسائل الصوتية وتخصيصها	<ul style="list-style-type: none"> <li>اتبع إحدى الخطوات التالية:</li> <li>اضغط رسائل واتبع التعليمات الصوتية.</li> <li>اضغط  ، وحدد رسائل، ثم اتبع التعليمات الصوتية.</li> </ul>
مراجعة رسالة صوتية جديدة	<p>ابحث عن:</p> <ul style="list-style-type: none"> <li>ضوء أحمر ثابت على سماعة الهاتف. (قد يختلف هذا المؤشر. راجع تخصيص نغمات الرنين ومؤشرات الرسائل، صفحة 43).</li> <li>رمز رسالة في الانتظار يومض  على شاشة الهاتف.</li> </ul> <p>استمع إلى:</p> <ul style="list-style-type: none"> <li>نغمة تعثر من سماعة الهاتف أو سماعة الرأس أو مكبر صوت الهاتف عند إجراء مكالمة.</li> </ul>
الاستماع إلى رسائلك الصوتية أو الوصول إلى قائمة الرسائل الصوتية	<p>اتبع إحدى الخطوات التالية:</p> <ul style="list-style-type: none"> <li>اضغط رسائل واتبع التعليمات الصوتية.</li> <li>اضغط  ، وحدد رسائل، ثم اتبع التعليمات الصوتية.</li> </ul>
إرسال مكالمة إلى نظام الرسائل الصوتية	<p>اضغط تحويل. للحصول على مزيد من المعلومات، ارجع إلى إرسال مكالمة إلى نظام الرسائل الصوتية، صفحة 21.</p>

# استخدام صفحات ويب خيارات المستخدم Cisco Unified CM

يعتبر هاتف Cisco Unified IP من أجهزة الشبكة التي يمكن من خلالها مشاركة المعلومات مع أجهزة شبكات أخرى في شركتك، بما في ذلك جهاز الكمبيوتر الشخصي الخاص بك. ويمكنك استخدام جهاز الكمبيوتر الخاص بك لتسجيل الدخول إلى صفحات ويب خيارات المستخدم، حيث يمكنك التحكم في ميزات هاتف Cisco Unified IP وإعداداته وخدماته. على سبيل المثال، يمكنك إعداد أرقام الطلب السريع من خلال صفحات ويب خيارات المستخدم.

## الوصول إلى صفحات ويب خيارات المستخدم

يوضح هذا القسم كيفية تسجيل الدخول وتحديد جهاز هاتف.

إذا أردت...	قم بتنفيذ هذا الإجراء...
تسجيل الدخول إلى صفحات ويب خيارات المستخدم	<ol style="list-style-type: none"><li>1. احصل على عنوان URL الخاص بخيارات المستخدم ومعرّف المستخدم وكلمة المرور الافتراضية من مسؤول النظام.</li><li>2. افتح مستعرض ويب على جهاز الكمبيوتر، ثم أدخل عنوان URL، ثم قم بتسجيل الدخول.</li><li>3. إذا طُلب منك قبول إعدادات الأمان، انقر فوق <b>نعم</b> أو <b>تثبيت الشهادة</b>.</li></ol> <p>يتم عرض صفحة ويب الرئيسية. يمكنك من خلال هذه الصفحة تحديد <b>خيارات المستخدم</b> للوصول إلى إعدادات المستخدم وميزات الدليل ودفتر العناوين الشخصي والطلبات السريع. أو، للوصول إلى الخيارات الخاصة بالهاتف، حدد جهازاً (راجع أدناه).</p>
تحديد جهاز بعد تسجيل الدخول	<ol style="list-style-type: none"><li>1. بعد تسجيل الدخول إلى صفحات خيارات المستخدم، حدد <b>خيارات المستخدم &lt; الجهاز</b>. يتم عرض صفحة تهيئة الجهاز.</li><li>2. في حالة تعيين أجهزة متعددة لك، اختر الجهاز المناسب (طراز هاتف أو ملف تعريف استضافة برقم داخلي أو ملف تعريف وجهة بعيدة) من القائمة المنسدلة الاسم.</li></ol> <p><b>ملاحظة</b> تكون أزرار شريط الأدوات الموجودة أعلى صفحة تهيئة الجهاز خاصة بنوع الجهاز المحدد.</p>
تحديد خيار تهيئة بعد تسجيل الدخول	<ol style="list-style-type: none"><li>1. بعد تسجيل الدخول إلى صفحات ويب خيارات المستخدم، حدد <b>خيارات المستخدم</b> للوصول إلى إعدادات المستخدم والدليل ودفتر العناوين الشخصي والطلبات السريعة وإعدادات التنقل.</li><li>2. للعودة إلى صفحة تهيئة الجهاز من خلال صفحة أخرى، حدد <b>خيارات المستخدم &lt; الجهاز</b>.</li></ol>

## تهيئة الميزات والخدمات على الويب

توضح الموضوعات الواردة بهذا القسم كيفية تهيئة الميزات والخدمات من صفحات ويب "خيارات المستخدم" بعد تسجيل الدخول. راجع الوصول إلى صفحات ويب خيارات المستخدم، صفحة 52.

## استخدام الدليل الشخصي على الويب

تتضمن مجموعة ميزات الدليل الشخصي التي يمكن الوصول إليها من على جهاز الكمبيوتر ما يلي:

- دفتر العناوين الشخصي (PAB)
- طلبات سريعة
- أداة مزمنة دفتر عناوين Cisco Unified Communications Manager



### ملاحظة

ويمكنك أيضاً الوصول إلى دفتر العناوين الشخصي والطلب السريع من خلال هاتفك. راجع استخدام الدليل الشخصي بهاتفك، صفحة 48.

## استخدام دفتر العناوين الشخصي على الويب

يعرض هذا القسم كيفية استخدام دفتر العناوين الشخصي من صفحات ويب خيارات المستخدم.

إذا أردت...	قم بتنفيذ هذا الإجراء بعد تسجيل الدخول...
إضافة إدخال جديد إلى دفتر العناوين الشخصي	<ol style="list-style-type: none"> <li>1. حدد خيارات المستخدم &lt; دفتر العناوين الشخصي.</li> <li>2. اختر <b>ضف جديد</b>.</li> <li>3. أدخل معلومات الإدخال.</li> <li>4. انقر فوق <b>حفظ</b>.</li> </ol>
البحث عن إدخال في دفتر العناوين الشخصي	<ol style="list-style-type: none"> <li>1. حدد خيارات المستخدم &lt; دفتر العناوين الشخصي.</li> <li>2. حدد معلومات البحث، ثم انقر فوق <b>بحث</b>.</li> </ol>
تحرير إدخال دفتر العناوين الشخصي	<ol style="list-style-type: none"> <li>1. ابحث عن أحد الإدخالات دفتر العناوين الشخصي.</li> <li>2. انقر فوق اسم أو كنية.</li> <li>3. قم بتحرير الإدخال بالشكل المطلوب ثم انقر فوق <b>حفظ</b>.</li> </ol>

إذا أردت...	قم بتنفيذ هذا الإجراء بعد تسجيل الدخول...
<p>حذف إدخال دفتر العناوين الشخصي</p>	<ol style="list-style-type: none"> <li>1. ابحث عن أحد إدخالات دفتر العناوين الشخصي.</li> <li>2. حدد إدخالاً واحداً أو أكثر.</li> <li>3. انقر فوق <b>حذف المحدد</b>.</li> </ol>
<p>تحديد زر خط لدفتر العناوين الشخصي</p>	<p><b>ملاحظة</b> قبل تعيين زر خط لدفتر العناوين الشخصي، يجب أن يقوم مسؤول النظام لديك بتهيئة الهاتف لعرض الخدمات. اتصل بمسؤول النظام للحصول على مزيد من المعلومات.</p> <ol style="list-style-type: none"> <li>1. حدد <b>خيارات المستخدم &lt; الجهاز</b>.</li> <li>2. انقر فوق <b>URL للخدمة</b>.</li> <li>3. اختر خدمة دفتر العناوين الشخصي من مربع القائمة المنسدلة "زر".</li> <li>4. أدخل تسمية هاتف للزر.</li> <li>5. انقر فوق <b>حفظ</b>.</li> <li>6. انقر فوق <b>ضبط</b>، ثم انقر فوق <b>إعادة تشغيل</b> لإنعاش تهيئة الهاتف.</li> </ol> <p>يمكنك الآن ضغط زر الخط للوصول إلى رموز دفتر العناوين الشخصي.</p>

## تهيئة الطلبات السريعة على الويب

يوضح هذا القسم كيفية تعيين الطلبات السريعة من صفحات ويب خيارات المستخدم.

إذا أردت...	قم بتنفيذ هذا الإجراء بعد تسجيل الدخول...
تعيين زر خط للطلب السريع	<p><b>ملاحظة</b> قبل تعيين زر خط للطلب السريع، يجب أن يقوم مسؤول النظام لديك بتهيئة الهاتف لعرض الخدمات. اتصل بمسؤول النظام للحصول على مزيد من المعلومات.</p> <ol style="list-style-type: none"> <li>1. حدد خيارات المستخدم &lt; الجهاز.</li> <li>2. انقر فوق URL للخدمة.</li> <li>3. اختر خدمة الطلب السريع من مربع القائمة المنسدلة "زر".</li> <li>4. أدخل تسمية هاتف للزر.</li> <li>5. انقر فوق حفظ.</li> <li>6. انقر فوق ضبط، ثم انقر فوق إعادة تشغيل لإنعاش تهيئة الهاتف.</li> </ol> <p>يمكنك الآن ضغط زر الخط للوصول إلى رموز الطلب السريع.</p>
تعيين رمز طلب سريع إلى إدخال دفتر عناوين شخصي	<ol style="list-style-type: none"> <li>1. قم بإنشاء إدخال في دفتر عناوين شخصي. راجع استخدام دفتر العناوين الشخصي على الويب، صفحة 53.</li> <li>2. حدد خيارات المستخدم &lt; طلبات سريعة.</li> <li>3. انقر فوق ضف جديد.</li> <li>4. استخدم منطقة خيارات البحث للبحث عن إدخال دفتر العناوين الشخصي المناسب.</li> <li>5. انقر فوق رقم هاتف في منطقة نتائج البحث.</li> <li>6. قم بتغيير رمز الطلب السريع، إذا أردت ذلك.</li> <li>7. انقر فوق حفظ.</li> </ol>
تعيين رمز طلب سريع إلى رقم هاتف (بدون استخدام إدخال دفتر عناوين شخصي)	<ol style="list-style-type: none"> <li>1. اختر خيارات المستخدم &lt; طلبات سريعة.</li> <li>2. انقر فوق ضف جديد.</li> <li>3. قم بتغيير رمز الطلب السريع، إذا أردت ذلك.</li> <li>4. أدخل رقم هاتف.</li> <li>5. انقر فوق حفظ.</li> </ol>
البحث عن إدخال طلب سريع	<ol style="list-style-type: none"> <li>1. اختر خيارات المستخدم &lt; طلبات سريعة.</li> <li>2. حدد معلومات البحث، ثم انقر فوق بحث.</li> </ol>

إذا أردت...	قم بتنفيذ هذا الإجراء بعد تسجيل الدخول...
تحرير رقم هاتف طلب سريع	<ol style="list-style-type: none"> <li>1. حدد خيارات المستخدم &lt; طلبات سريعة.</li> <li>2. قم بالبحث عن إدخال الطلب السريع المطلوب تحريره.</li> <li>3. انقر فوق أحد مكونات الإدخال.</li> <li>4. قم بتغيير رقم الهاتف.</li> <li>5. انقر فوق حفظ.</li> </ol>
حذف إدخال طلب سريع	<ol style="list-style-type: none"> <li>1. قم بالبحث عن طلب سريع.</li> <li>2. حدد إدخالاً واحداً أو أكثر.</li> <li>3. انقر فوق حذف المحدد.</li> </ol>

### تلميحات

- يمكنك إنشاء 500 إدخال بعد أقصى في دفتر العناوين الشخصي والطلب السريع.
- يمكنك إنشاء إدخال طلب سريع جديد بدون استخدام إدخال دفتر عناوين شخصي. وتتم تسمية إدخال الطلب السريع هذه "أولي" في صفحات خيارات المستخدم ولا يتم من خلالها عرض تسمية نص قابلة للتهيئة.

### استخدام أداة مزامنة دفتر العناوين

يمكنك استخدام أداة مزامنة دفتر العناوين (TABSynch) لمزامنة دفتر عناوين Microsoft Windows الموجود (إن أمكن) مع دفتر العناوين الشخصي. وبذلك يمكنك الوصول إلى إدخال دفتر عناوين Microsoft Windows من خلال هاتف Cisco Unified IP صفحات ويب خيارات المستخدم. يمكن أن يوفر لك مسؤول النظام إمكانية الوصول إلى أداة TABSynch، بالإضافة إلى تقديم الإرشادات التفصيلية.

### إعداد الطلبات السريعة على الويب

تبعاً لإعدادات التهيئة، يمكن أن يدعم الهاتف ميزات عديدة للطلب السريع:

- أرقام الطلب السريع
- طلب مختصر
- طلبات سريعة



ملاحظة

للوصول على مساعدة حول استخدام ميزات الطلب السريع، راجع [الطلب السريع](#)، صفحة 28.

<p>قم بتنفيذ هذا الإجراء بعد تسجيل الدخول...</p> <ol style="list-style-type: none"> <li>1. حدد خيارات المستخدم &lt; الجهاز.</li> <li>2. اختر هاتفاً من القائمة المنسدلة "الاسم".</li> <li>3. انقر فوق طلبات سريعة.</li> <li>4. أدخل رقمًا وتسمية لرقم طلب سريع على هاتفك.</li> <li>5. انقر فوق حفظ.</li> </ol> <p>ملاحظة يستخدم هاتفك حقل تسمية ASCII.</p>	<p>إذا أردت... إعداد أرقام الطلب السريع</p>
<ol style="list-style-type: none"> <li>1. حدد خيارات المستخدم &lt; الجهاز.</li> <li>2. اختر هاتفاً من القائمة المنسدلة "الاسم".</li> <li>3. انقر فوق طلبات سريعة.</li> <li>4. أدخل رقمًا وتسمية لرمز طلب مختصر.</li> <li>5. انقر فوق حفظ.</li> </ol>	<p>إعداد الطلب المختصر</p>
<ol style="list-style-type: none"> <li>1. راجع تهيئة الطلبات السريعة على الويب، صفحة 55.</li> <li>2. يمكنك أيضًا إعداد الطلبات السريعة على هاتفك. راجع استخدام الدليل الشخصي بهاتفك، صفحة 48.</li> </ol>	<p>إعداد الطلبات السريعة</p>

## إعداد خدمات الهاتف على الويب

يمكن أن تتضمن خدمات الهاتف ميزات الهاتف الخاصة وبيانات الشبكة ومعلومات معتمدة على الويب (مثل أسعار الأسهم وقوائم الأرقام). يجب أولاً الاشتراك في خدمات الهاتف قبل الوصول إليها على هاتفك.

إذا أردت...	قم بتنفيذ هذا الإجراء بعد تسجيل الدخول وتحديد جهاز...
الاشتراك في إحدى الخدمات	<ol style="list-style-type: none"> <li>1. اختر خيارات المستخدم &lt; الجهاز.</li> <li>2. اختر هاتفًا من القائمة المنسدلة "اسم".</li> <li>3. انقر فوق خدمات الهاتف.</li> <li>4. انقر فوق <b>ضف جديد</b>.</li> <li>5. اختر خدمة من القائمة المنسدلة وانقر فوق <b>تالي</b>.</li> <li>6. قم بتغيير تسمية الخدمة و/أو أدخل معلومات إضافية عن الخدمة، إذا كانت متوفرة (اختياري).</li> <li>7. انقر فوق <b>حفظ</b>.</li> </ol>
البحث عن خدمات	<ol style="list-style-type: none"> <li>1. حدد جهازًا.</li> <li>2. انقر فوق <b>خدمات الهاتف</b>.</li> <li>3. انقر فوق <b>بحث</b>.</li> </ol>
تغيير خدمات أو إنهاؤها	<ol style="list-style-type: none"> <li>1. ابحث عن الخدمات.</li> <li>2. حدد إدخالاً واحداً أو أكثر.</li> <li>3. انقر فوق <b>حذف المحدد</b>.</li> </ol>
تغيير اسم خدمة	<ol style="list-style-type: none"> <li>1. ابحث عن الخدمات.</li> <li>2. انقر فوق اسم الخدمة.</li> <li>3. قم بتغيير المعلومات، ثم انقر فوق <b>حفظ</b>.</li> </ol>
الوصول إلى إحدى الخدمات على هاتفك	<p>استخدم قائمة التطبيقات وزر قائمة التطبيقات  لتحديد الخدمات والرسائل والدلائل.</p> <p><b>ملاحظة</b> تعتمد الخدمات المتوفرة بهاتفك على تهيئة نظام الهاتف والخدمات التي قمت بالاشتراك فيها. ارجع إلى مسؤول نظام الهاتف للحصول على مزيد من المعلومات.</p> <p><b>ملاحظة</b> في حالة تهيئة خدمة واحدة فقط، يتم فتح الخدمة افتراضياً. أما في حالة تهيئة أكثر من خدمة واحدة، حدد أحد الخيارات من القائمة التي تظهر على الشاشة.</p>

## التحكم في إعدادات المستخدم على الويب

تتضمن إعدادات المستخدم كلمة المرور ورقم PIN وإعدادات اللغة (المحلية).

إذا أردت...	قم بتنفيذ هذا الإجراء بعد تسجيل الدخول...
تغيير كلمة المرور الخاصة بك	<ol style="list-style-type: none"> <li>1. حدد خيارات المستخدم &lt; إعدادات المستخدم.</li> <li>2. في منطقة كلمة مرور المستعرض، أدخل المعلومات.</li> <li>3. انقر فوق حفظ.</li> </ol>
تغيير رقم PIN	<ol style="list-style-type: none"> <li>1. حدد خيارات المستخدم &lt; إعدادات المستخدم.</li> <li>2. في منطقة PIN للهاتف، أدخل المعلومات.</li> <li>3. انقر فوق حفظ.</li> </ol>
تغيير اللغة (المحلية) لصفحات خيارات المستخدم	<ol style="list-style-type: none"> <li>1. حدد خيارات المستخدم &lt; إعدادات المستخدم.</li> <li>2. في منطقة الإعدادات المحلية للمستخدم، اختر عنصرًا من القائمة المنسدلة إعداد محلي.</li> <li>3. انقر فوق حفظ.</li> </ol>
تغيير لغة شاشة الهاتف (المحلية)	<ol style="list-style-type: none"> <li>1. حدد خيارات المستخدم &lt; إعدادات المستخدم.</li> <li>2. اختر عنصرًا من القائمة المنسدلة "الإعدادات المحلية للمستخدم".</li> <li>3. انقر فوق حفظ.</li> </ol>

### تلميح

يتيح لك كل من رقم PIN وكلمة المرور إمكانية الوصول إلى الميزات والخدمات المختلفة. على سبيل المثال، استخدم رقم PIN لتسجيل الدخول إلى ميزة استضافة برقم داخلي لـ Cisco أو الدليل الشخصي على هاتفك. استخدم كلمة المرور لتسجيل الدخول إلى صفحات ويب خيارات المستخدم و Cisco WebDialer على جهاز الكمبيوتر الشخصي الخاص بك. للحصول على مزيد من المعلومات، ارجع إلى مسؤول النظام.

## التحكم في إعدادات الخط على الويب

تؤثر إعدادات الخط على خط هاتف (رقم دليل) محدد بهاتفك. يمكن أن تتضمن إعدادات الخط إعادة توجيه المكالمات ومؤشرات الرسائل الصوتية وأنماط الرنين وتسميات الخطوط.

يمكنك إعداد إعدادات خطوط أخرى على هاتفك مباشرةً:

- إعداد إعادة توجيه مكالمات لخط الهاتف الأساسي — راجع إعادة توجيه المكالمات إلى رقم آخر، صفحة 21.
- تغيير الرنين والعرض وإعدادات الهاتف الأخرى الخاصة بالطراز — راجع تغيير إعدادات الهاتف، صفحة 43.

إذا أردت...	قم بتنفيذ هذا الإجراء بعد تسجيل الدخول...
تغيير إعداد ميزة إعادة توجيه المكالمات لكل خط	<ol style="list-style-type: none"> <li>1. حدد خيارات المستخدم &lt; الجهاز.</li> <li>2. اختر هاتفاً من القائمة المنسدلة "اسم".</li> <li>3. انقر فوق إعدادات الخط.</li> <li>4. في منطقة إعادة توجيه مكالمات واردة، اختر إعدادات توجيه المكالمات لحالات متنوعة.</li> <li>5. انقر فوق حفظ.</li> </ol>
تغيير إعداد مؤشر الرسالة الصوتية لكل خط	<ol style="list-style-type: none"> <li>1. حدد خيارات المستخدم &lt; الجهاز.</li> <li>2. اختر هاتفاً من القائمة المنسدلة "اسم".</li> <li>3. انقر فوق إعدادات الخط.</li> <li>4. في منطقة مصباح انتظار الرسائل، اختر من الإعدادات المتنوعة.</li> </ol> <p><b>ملاحظة:</b> عادةً ما يطلب الإعداد الافتراضي لانتظار الرسائل من الهاتف عرض ضوء أحمر ثابت من خلال الشريط المضيء بسماعة الهاتف للإشارة إلى وجود رسالة صوتية جديدة.</p> <ol style="list-style-type: none"> <li>5. انقر فوق حفظ.</li> </ol>
تغيير إعداد مؤشر الرسالة الصوتية المسموعة لكل خط	<ol style="list-style-type: none"> <li>1. حدد خيارات المستخدم &lt; الجهاز.</li> <li>2. اختر هاتفاً من القائمة المنسدلة "اسم".</li> <li>3. انقر فوق إعدادات الخط.</li> <li>4. في منطقة مؤشر رسالة في الانتظار الصوتي، اختر من الإعدادات المتنوعة.</li> </ol> <p><b>ملاحظة:</b> عادةً ما يطلب الإعداد الافتراضي لانتظار الرسائل من الهاتف عرض ضوء أحمر ثابت من خلال الشريط المضيء بسماعة الهاتف للإشارة إلى وجود رسالة صوتية جديدة.</p> <ol style="list-style-type: none"> <li>5. انقر فوق حفظ.</li> </ol>
تغيير تسمية نص الخط التي تظهر على شاشة هاتفك أو إنشاؤها	<ol style="list-style-type: none"> <li>1. حدد خيارات المستخدم &lt; الجهاز.</li> <li>2. اختر هاتفاً من القائمة المنسدلة "اسم".</li> <li>3. انقر فوق إعدادات الخط.</li> <li>4. في منطقة تسمية نص الخط، أدخل تسمية نص.</li> <li>5. انقر فوق حفظ.</li> </ol> <p><b>ملاحظة:</b> يستخدم هاتفك حقل تسمية ASCII إذا كان الهاتف لا يدعم مجموعة الأحرف مزدوجة البايت.</p>

## إعداد قوائم الوصول والهواتف لتوصيل المحمول

عند استخدام توصيل المحمول من Cisco، يجب إضافة هاتفك المحمول والهواتف الأخرى التي تريد استخدامها لإجراء المكالمات واستقبالها باستخدام نفس أرقام دليل هاتف مكتبك. تُسمى تلك الهواتف الجهات البعيدة. ويمكنك أيضًا تحديد قوائم الوصول لمنع استقبال مكالمات من أرقام محددة إلى هاتفك المحمول أو السماح بها.

إذا أردت...	قم بتنفيذ هذا الإجراء بعد تسجيل الدخول...
إنشاء قائمة وصول	1. حدد خيارات المستخدم < إعدادات التنقل > قوائم الوصول.
	2. انقر فوق <b>ضف جديد</b> .
	3. أدخل اسمًا ووصفًا لتعريف قائمة الوصول (اختياري).
	4. اختر ما إذا كان سيتم من خلال قائمة الوصول السماح بمرور المكالمات المحددة أم حظرها.
	5. انقر فوق <b>حفظ</b> .
	6. انقر فوق <b>إضافة عضو</b> لإضافة أرقام هواتف أو عوامل تصفية إلى القائمة.
	7. حدد خيارًا من مربع القائمة المنسدلة "قناع عامل التصفية". ويمكنك تصفية رقم دليل أو مكالمات بمعرف متصل محظور (غير متوفر) أو مكالمات بمعرف متصل مجهول (خاص).
	8. إذا قمت بتحديد رقم دليل من مربع القائمة المنسدلة "قناع عامل التصفية"، أدخل رقم هاتف أو عامل تصفية في حقل "قناع DN". ويمكنك استخدام حروف البديل التالية لتحديد عامل تصفية:
	- الحرف X (بأحرف صغيرة أو كبيرة) — لمطابقة رقم واحد. على سبيل المثال، 408555123X يطابق أي رقم بين 4085551230 و4085551239.
	- علامة التعجب ! — لمطابقة أي عدد من الأرقام. على سبيل المثال، 408! يعني مطابقة أية أرقام تبدأ بالرقم 408.
	- العلامة # — يتم استخدامها كرقم واحد للتطابق التام.
	9. لإضافة هذا العضو إلى قائمة الوصول، انقر فوق <b>حفظ</b> .
	10. لحفظ قائمة الوصول، انقر فوق <b>حفظ</b> .

إذا أردت...	قم بتنفيذ هذا الإجراء بعد تسجيل الدخول...
<p>1. حدد خيارات المستخدم &lt; إعدادات التنقل &gt; الوجهات البعيدة.</p> <p>2. انقر فوق <b>ضف جديد</b>.</p> <p>3. أدخل المعلومات التالية:</p> <ul style="list-style-type: none"> <li>- الاسم — أدخل اسم الهاتف المحمول (أو هاتف آخر).</li> <li>- رقم الوجهة — أدخل رقم الهاتف المحمول.</li> </ul> <p>4. حدد ملف تعريف الوجهات البعيدة من مربع القائمة المنسدلة. يتضمن ملف تعريف الوجهات البعيدة الخاص بك الإعدادات التي تنطبق على الوجهات البعيدة التي تقوم بإنشائها.</p> <p>5. حدد مربع اختيار <b>الهاتف المحمول</b> للسماح للوجهة البعيدة بقبول مكالمات واردة من هاتف سطح المكتب.</p> <p>6. حدد مربع اختيار <b>تمكين Mobile Connect</b> للسماح برنين الوجهة البعيدة في آنٍ واحد مع هاتف سطح المكتب.</p> <p>7. حدد ملف تعريف الوجهات البعيدة من مربع القائمة المنسدلة. يتضمن ملف تعريف الوجهات البعيدة الخاص بك الإعدادات التي تنطبق على الوجهات البعيدة التي تقوم بإنشائها.</p> <ul style="list-style-type: none"> <li>- <b>كافة الأوقات</b>—حدد هذا الخيار إذا لم تكن ترغب في فرض قيود حسب اليوم والفترة على رنين الوجهة البعيدة.</li> <li>- <b>كما هو محدد أدناه</b>—حدد هذا الخيار وحدد من العناصر التالية لإعداد جدول نغمات رنين حسب اليوم والفترة: <ul style="list-style-type: none"> <li>• حدد مربع اختيار لكل يوم من أيام الأسبوع تريد فيه السماح برنين الوجهة البعيدة في المكالمات.</li> <li>• بالنسبة لكل يوم، حدد <b>طوال اليوم</b> أو حدد أوقات البداية والنهاية من القوائم المنسدلة.</li> <li>• حدد المنطقة الزمنية من مربع القائمة المنسدلة.</li> </ul> </li> </ul> <p>8. حدد أحد خيارات الرنين التالية:</p> <ul style="list-style-type: none"> <li>- استخدام الرنين مع هذه الوجهة دائمًا.</li> <li>- استخدام الرنين مع هذه الوجهة فقط إذا كان المتصل ضمن قائمة الوصول المسموح بها التي تحددها.</li> <li>- عدم استخدام الرنين مع هذه الوجهة إذا كان المتصل ضمن قائمة الوصول المحظورة التي تحددها.</li> </ul> <p><b>ملاحظة</b> تتضمن مربعات القائمة المنسدلة جدول نغمات الرنين "قوائم الوصول" التي قمت بإنشائها فقط.</p> <p>9. انقر فوق <b>حفظ</b>.</p>	<p>إضافة وجهة بعيدة جديدة</p>

## استخدام CiscoWebDialer

يتيح لك CiscoWebDialer إمكانية إجراء مكالمات على هاتف Cisco Unified IP للاتصال بجهات الاتصال الموجودة بالدليل، وذلك عن طريق النقر فوق العناصر الموجودة في مستعرض الويب. يجب أن يقوم مسؤول النظام بتهيئة هذه الميزة لك.

إذا أردت...	إذا...
استخدام WebDialer مع دليل خيارات المستخدم	<ol style="list-style-type: none"> <li>1. قم بتسجيل الدخول إلى صفحات ويب خيارات المستخدم. راجع <a href="#">الوصول إلى صفحات ويب خيارات المستخدم، صفحة 52</a>.</li> <li>2. حدد <b>خيارات المستخدم &lt; الدليل</b> ثم ابحث عن أحد الزملاء.</li> <li>3. انقر فوق الرقم الذي تريد طلبه.</li> <li>4. إذا كنت تستخدم WebDialer لأول مرة، قم بإعداد التفضيلات ثم انقر فوق <b>إرسال</b>. (راجع الصف الأخير في هذا الجدول لمعرفة التفاصيل).</li> <li>5. في حالة ظهور صفحة إجراء مكالمة، انقر فوق <b>طلب</b>. (ارجع إلى الصف الأخير في هذا الجدول للتعرف على كيفية إخفاء هذه الصفحة في المستقبل، إذا كنت تريد هذا). يتم إجراء المكالمة الآن على هاتفك.</li> <li>6. لإنهاء المكالمة، انقر فوق <b>إنهاء المكالمة</b> أو قم بإنهاء المكالمة من هاتفك.</li> </ol>
استخدام WebDialer مع دليل مشترك آخر عبر الإنترنت (ليس دليل خيارات المستخدم الخاص بك)	<ol style="list-style-type: none"> <li>1. قم بتسجيل الدخول إلى دليل مشترك يدعم ميزة WebDialer ثم ابحث عن الزملاء.</li> <li>2. انقر فوق الرقم الذي تريد طلبه.</li> <li>3. أدخل معرف المستخدم وكلمة المرور عندما يُطلب منك ذلك.</li> <li>4. إذا كنت تستخدم WebDialer لأول مرة، قم بإعداد التفضيلات ثم انقر فوق <b>إرسال</b>. (راجع الصف الأخير في هذا الجدول للتعرف على التفاصيل).</li> <li>5. في حالة ظهور صفحة إجراء مكالمة، انقر فوق <b>طلب</b>. (ارجع إلى الصف الأخير في هذا الجدول للتعرف على كيفية إخفاء هذه الصفحة في المستقبل، إذا كنت تريد هذا). يتم إجراء المكالمة الآن على هاتفك.</li> <li>6. لإنهاء مكالمة، انقر فوق <b>إنهاء المكالمة</b> أو قم بإنهاء المكالمة من هاتفك.</li> </ol>

إذا أردت...	إذًا...
تسجيل الخروج من WebDialer	انقر فوق رمز تسجيل الخروج في صفحة إجراء مكالمة أو صفحة إنهاء مكالمة.
إعداد تفضيلات WebDialer أو عرضها أو تغييرها	<p>قم بالوصول إلى صفحة تفضيلات.</p> <p>تظهر صفحة "تفضيلات" في أول مرة تستخدم فيها WebDialer (بعد النقر فوق الرقم الذي تريد طلبه).</p> <p>للعودة إلى صفحة تفضيلات في المستقبل، انقر فوق رمز التفضيلات من صفحة إجراء مكالمة أو صفحة إنهاء مكالمة.</p> <p>تحتوي صفحة تفضيلات على الخيارات التالية:</p> <ul style="list-style-type: none"> <li>• اللغة المفضلة — لتحديد اللغة المستخدمة في إعدادات WebDialer وتعليماته.</li> <li>• استخدام جهاز دائم — يتم من خلاله تعريف هاتف Cisco Unified IP ورقم الدليل (الخط) الذي ستستخدمه لإجراء مكالمات WebDialer. إذا كان لديك هاتف واحد يخط واحد، يتم تحديد الهاتف والخط المناسبين تلقائيًا. وبخلاف ذلك، اختر هاتفًا و/أو خطًا. يتم تحديد الهواتف حسب اسم المضيف. (لعرض اسم المضيف على هاتفك، اضغط  ثم اختر إعدادات &lt; تهيئة الشبكة &gt; اسم المضيف).</li> <li>• استخدام استضافة برقم داخلي—في حالة تحديد هذا الخيار، يُطلب من WebDialer استخدام هاتف Cisco Unified IP المرتبط بملف تعريف الاستضافة برقم داخلي الخاص بك (إذا كان متوفرًا).</li> <li>• عدم عرض تأكيد المكالمات—في حالة تحديده، يُطلب من WebDialer إخفاء صفحة إجراء مكالمات. تظهر هذه الصفحة بشكل افتراضي بعد النقر فوق رقم هاتف في دليل مباشر يدعم ميزة WebDialer.</li> </ul>

## التعرف على خيارات التهيئة الإضافية

يمكن لمسؤول النظام تهيئة هاتفك بحيث يتم استخدام قوالب معينة للأزرار والأزرار الوظيفية مع ميزات وخدمات خاصة، إن أمكن ذلك. يقدم هذا الجدول نظرة عامة على بعض خيارات التهيئة التي قد ترغب في مناقشتها مع مسؤول النظام تبعاً لطبيعة اتصالاتك الهاتفية أو بيئة العمل المحيطة.



ملاحظة

يمكنك العثور على دلائل الهواتف والمستندات الأخرى الوارد ذكرها في هذا الجدول على الويب:

[http://www.cisco.com/en/US/products/hw/phones/ps379/tsd\\_products\\_support\\_series\\_home.html](http://www.cisco.com/en/US/products/hw/phones/ps379/tsd_products_support_series_home.html)

إذا...	إدًا...	للحصول على مزيد من المعلومات...
أردت معالجة مزيد من المكالمات على خط هاتفك	اطلب من مسؤول النظام تهيئة خطك ليدعم مزيداً من المكالمات.	اتصل بمسؤول النظام أو فريق دعم الهاتف.
أردت العمل مع (أو العمل على هيئة) مساعد إداري	استخدم خطاً مشتركاً.	راجع استخدام خط مشترك، صفحة 31.
أردت استخدام رقم داخلي واحد لعدد من الهواتف	اطلب خطاً مشتركاً. يتيح لك هذا استخدام رقم داخلي واحد لهاتف المكتب وهاتف المعمل، مثلاً.	راجع استخدام خط مشترك، صفحة 31.
أردت مشاركة الهواتف أو مساحة المكتب مع زملائك	استخدم: <ul style="list-style-type: none"> <li>ميزة "تعليق المكالمات" لتخزين المكالمات واستردادها دون استخدام ميزة التحويل.</li> <li>ميزة "التقاط مكالمات" للرد على المكالمات الواردة إلى هاتف آخر.</li> <li>خط مشترك لعرض مكالمات زملائك أو الانضمام إليها.</li> <li>ميزة "استضافة برقم داخلي لـ Cisco" لاستخدام رقم الهاتف وملف تعريف المستخدم الخاص بك على هاتف Cisco Unified IP مشترك.</li> </ul>	اطلب الاستشارة من مسؤول النظام عن تلك الميزات وراجع: <ul style="list-style-type: none"> <li>المعالجة المتقدمة للمكالمات، صفحة 28.</li> <li>استخدام خط مشترك، صفحة 31.</li> <li>استخدام استضافة برقم داخلي لـ Cisco، صفحة 37.</li> </ul>
أردت استخدام رقم الهاتف والإعدادات الخاصة بك مؤقتاً على هاتف Cisco Unified IP مشترك	اطلب الاستشارة من مسؤول النظام حول خدمة الاستضافة برقم داخلي لـ Cisco.	راجع استخدام استضافة برقم داخلي لـ Cisco، صفحة 37.

# استكشاف أخطاء الهاتف وإصلاحها

يقدم هذا القسم معلومات حول استكشاف الأخطاء وإصلاحها بهاتف Cisco Unified IP.



## استكشاف الأخطاء العامة وإصلاحها

يقدم هذا القسم معلومات للمساعدة على استكشاف مشكلات هاتفك العامة وإصلاحها. للحصول على مزيد من المعلومات، ارجع إلى مسؤول النظام.

المشكلة	الشرح
عدم التمكن من سماع نغمة الطلب أو إتمام مكالمة	يمكن تطبيق عامل أو أكثر من العوامل التالية: <ul style="list-style-type: none"><li>• يجب تسجيل الدخول إلى خدمة "استضافة برقم داخلي".</li><li>• يجب إدخال رمز حالة العميل (CMC) أو رمز التحويل الإجباري (FAC) بعد طلب الرقم. (هواتف SCCP فقط).</li><li>• تتوفر بهاتفك قيود خاصة بتوقيت من اليوم تحول دون استخدامك لبعض الميزات خلال ساعات معينة من اليوم.</li></ul>
عدم ظهور الزر الوظيفي الذي تريد استخدامه	يمكن تطبيق عامل أو أكثر من العوامل التالية: <ul style="list-style-type: none"><li>• يجب ضغط <b>مزيد</b> لإظهار مزيد من الأزرار الوظيفية.</li><li>• يجب تغيير حالة الخط (على سبيل المثال، استخدام وضع سماعة مرفوعة أو التوصيل بمكالمة).</li><li>• لم تتم تهيئة هاتفك لدعم الميزة المرتبطة بذلك الزر الوظيفي.</li></ul>
تعدُّ استخدام ميزة <b>مداخلة</b> وسماع نغمة انشغال سريعة	لا يمكن إجراء مداخلة في مكالمة مشفرة إذا لم تتم تهيئة الهاتف الذي تستخدمه بحيث يدعم التشفير. عندما تفشل محاولة إجراء المداخلة لهذا السبب، يتم تشغيل نغمة انشغال سريعة على الهاتف.
انقطاع الاتصال بينك وبين إحدى المكالمات التي انضمت إليها باستخدام <b>مداخلة</b>	في حالة وضع مكالمة في الانتظار أو تحويلها أو تحويلها إلى مكالمة مؤتمر، سيتم قطع اتصالاتك بالمكالمة التي انضمت إليها باستخدام ميزة <b>مداخلة</b> .
فشل <b>معاودة الاتصال</b>	ربما تم تمكين ميزة إعادة توجيه المكالمات لدى الطرف الآخر.
يعرض الهاتف رسالة خطأ عند محاولة إعداد "إعادة توجيه كل المكالمات"	قد لا يسمح الهاتف بمحاولة إعداد ميزة "إعادة توجيه كل المكالمات" الموجودة على الهاتف بشكل مباشر، إذا كان الرقم الهدف الذي تقوم بإدخاله سيؤدي إلى تكرار لا نهائي لتنفيذ ميزة "إعادة توجيه كل المكالمات" أو تجاوز الحد الأقصى لعدد الارتباطات المسموح بها في سلسلة إعادة توجيه كل المكالمات (المعروفة أيضًا بالحد الأقصى لعدد مرات الانتقال). ارجع إلى مسؤول النظام للحصول على مزيد من التفاصيل.

## عرض بيانات إدارة الهاتف

قد يطلب منك مسؤول النظام الوصول إلى بيانات الإدارة على هاتفك لأغراض استكشاف الأخطاء وإصلاحها.

إذَا... إذَا... إذَا...	إذَا طُلب منك...
اضغط  واختر إعدادات < تهيئة الشبكة > ثم حدد عنصر تهيئة الشبكة الذي تريد عرضه.	الوصول إلى بيانات تهيئة الشبكة
اضغط  واختر إعدادات < الحالة > ثم حدد عنصر الحالة الذي تريد عرضه.	الوصول إلى بيانات الحالة
اضغط  واختر إعدادات < معلومات الطراز >.	الوصول إلى معلومات طراز الهاتف
اضغط  واختر إعدادات < الحالة > إحصائيات المكالمات.	الوصول إلى معلومات جودة الصوت ومكالمات الهاتف

## استخدام أداة إعداد تقارير الجودة

قد يقوم مسؤول النظام بشكل مؤقت بتهيئة هاتفك باستخدام أداة إعداد تقارير الجودة (QRT) لاستكشاف أخطاء الأداء وإصلاحها. يمكنك ضغط QRT لإرسال معلومات إلى مسؤول النظام. تبعًا للتهيئة، استخدم QRT للقيام بما يلي:

- الإبلاغ الفوري عن وجود مشكلة في الصوت في مكالمات حالية
- تحديد مشكلة عامة من قائمة الفئات واختبار رموز الأسباب

# شروط ضمان Cisco المحدود لمدة عام للأجهزة

---

توجد شروط خاصة تسري على ضمان الأجهزة والخدمات المتنوعة التي يمكنك استخدامها خلال مدة الضمان. يتوفر بيان الضمان الرسمي، والذي يشتمل على اتفاقيات الترخيص والضمانات السارية على برامج Cisco، على Cisco.com من خلال عنوان URL التالي:

[http://www.cisco.com/en/US/docs/general/warranty/English/1Y1DEN\\_\\_.html](http://www.cisco.com/en/US/docs/general/warranty/English/1Y1DEN__.html)

- أزرار، تعرف على 9  
استضافة برقم داخلي  
استضافة برقم داخلي 37  
استكشاف الأخطاء وإصلاحها  
تبلغ 67  
عام 66  
الاستماع الجماعي 40  
الاستماع دون استخدام السماع 40  
اشتراكات، لخدمات الهاتف 58  
إعادة توجيه المكالمات 21  
تهيئة على الهاتف 22  
إعادة توجيه مكالمات، خيارات لـ 21  
إعادة طلب 13  
إعدادات اللغة المحلية 59  
إعدادات، تخصيص 43  
أمان، للمكالمات 33  
انتظار مكالمات 16  
إنهاء مكالمة، خيارات 17  
إنهاء مكالمة، خيارات لـ 17
- ب**
- بروتوكول الإشارة 12
- 63 Cisco WebDialer  
66 CMC  
22 DND  
66 FAC  
mobile connect  
تمكين 62  
وصول إلى الوجهات البعيدة 38  
PIN، تغيير 59  
SCCP (بروتوكول Skinny للتحكم في المكالمات) 12  
SIP (بروتوكول بدء جلسة) 12  
56 TABSynch  
7 TAPS  
63 WebDialer
- أ**
- إجراء مكالمات، خيارات لـ 13، 15  
إجراء مكالمة 13  
أجهزة خارجية، استخدام 2  
أداة إعداد تقارير الجودة 67  
أداة دعم الهوائف المسجلة تلقائيًا 7  
أداة مزامنة دفتر العناوين 56  
أزرار وظيفية، وصف لـ 10

## ت

تبديل بين المكالمات 19

تبلغ 67

تحديد أولوية المكالمات 35

تحذيرات الأمان 2

تحذيرات، أمان 2

تحويل

خيارات لـ 20

تركيب، هاتف Cisco Unified IP 5

تسجيل الخروج من مجموعات البحث 31

تسجيل المكالمة الدولية 14، 47، 50

تعريف مكالمة ضارة

راجع تعريف المكالمة الضارة

تعليق مكالمة 16

تعليق مكالمة 16، 30

تعليمات، استخدام 12

التقاط مكالمة 16، 29

التقاط مكالمة مجموعة 29

## ج

جدول نغمات الرنين للوجهات البعيدة 62

جرس

تخصيص 43

مؤشر لـ 10

مستوى صوت 43

جودة الصوت 8

## خ

خدمات الهاتف

تهيئة 53

راجع أيضًا صفحات ويب خيارات المستخدم

خدمات معتمدة على الويب

تهيئة 53

راجع أيضًا صفحات ويب خيارات المستخدم

خدمات، الاشتراك في 58

خصوصية

استخدام 33

وخطوط مشتركة 31

خطوط

عدد المكالمات المدعومة في 11، 65

مشتركة 31

مقارنةً بالمكالمات 11

الوصف 11

وصف 11

خطوط الهاتف، وصف لـ 11

خطوط مشتركة

بمداخلة 32

بميزة الخصوصية 33

ورمز مشغول عن بعد 31

وصف 31

خيارات الطلب

أساسية 13

إضافية 15

## د

دعم حقل تسمية ASCII 57

دفتر العناوين الشخصي

راجع رمز التحويل الإجباري

رمز حالة العميل

راجع رمز حالة العميل

رمز مشغول عن بعد للخطوط المشتركة 31

رموز، لحالات المكالمات 11

## ز

الزر الوظيفي تفاصيل، عرض مكالمات متعددة الأطراف  
باستخدام 46

زر قائمة التطبيقات 10

## س

سجلات المكالمات

طلب من 13

عرض وطلب من 45

مسح 45

سحب بعد الانتظار 18

سحب مكالمات 18

سماعة الرأس

أداء 8

أداء، عام 7

سماعة الهاتف

استخدام 40، 41

تثبيت في حامل السماعة 7

شريط مضيء 10

## ص

صفحات ويب خيارات المستخدم

الإشتراك في خدمات الهاتف باستخدام 58

استخدام على الهاتف 48

استخدام من صفحة الويب 53

طلب من 15

دفتر العناوين الشخصي

راجع دفتر العناوين الشخصي

دليل

استخدام على الهاتف 45

استخدام من صفحة الويب 63

شخصي 48

طلب من 15

مشترك 47

دليل شخصي

استخدام على الهاتف 48

استخدام من صفحة الويب 53

دليل مشترك

استخدام على الهاتف 47

طلب من 15

طلب من صفحة ويب 15

## ر

رد تلقائي 16

رد على المكالمات 16

رسائل

استماع إلى 51

مؤشر لـ 43

رسائل صوتية، وصول إلى 51

رسم توضيحي لزر التنقل 10

رسم توضيحي لزر مستوى الصوت 10

رسم توضيحي لزر وضع مكالمات في الانتظار 10

رمز التحويل الإجباري

تهيئة الميزات والخدمات باستخدام 53

وصول 52

صفحة تهيئة الجهاز 52

ك

كلمة المرور، تغيير 59

م

مؤتمرات الاتصالات المباشرة 26

مؤتمرات أمنة 26

مؤشر الرسائل الصوتية

وصف 51

مؤشرات السحب بعد الانتظار 18

متابعة مكالمات تم وضعها قيد الانتظار 18

مجموعات البحث

تسجيل الخروج من 31

وصف 31

مداخلة

استخدام 32

وخصوصية 33

وخطوط مشتركة 31

مراقبة مكالمات 40

مستوى الصوت

لجرس الهاتف 43

لسماعة الهاتف أو سماعة الرأس أو المكبر 40، 41

مستويات متعددة للأسيقية والأولوية، باستخدام 35

معالجة مكالمات

أساسية 13

متقدمة 28

معاودة الاتصال 15

معرف المتصل 10

معرف مكالمات ضارة 35

مكالمات

ط

طلب تلقائي 14

طلب سريع

استخدام 15

تسميات 57

تهيئة 28

وصف 28

طلب في وضع سماعة مرفوعة 13

طلب في وضع سماعة مغلقة 14

طلب مختصر 15، 28

طلب مسبق 14

طلب، خيارات لـ 13، 15

طلبات سريعة

استخدام على الهاتف 48

تهيئة من صفحة الويب 49

ع

عدم الإزعاج 22

ق

قوائم التطبيقات، استخدام 11

قوائم، استخدام 11

مستوى أمان لـ 26  
 مكالمات متعددة الأطراف  
 تعريف في سجلات المكالمات 46  
 عرض تفاصيل حول 46  
 مكالمات متعددة، معالجة 16، 19  
 مكالمات مستلمة، سجلات 45  
 مكالمات مشبوهة، تتبع 35  
 مكالمات مشفرة 33  
 مكبر  
 استخدام 17  
 رد على المكالمات باستخدام 16  
 المكبر، الاستخدام 40  
 ميزات، توفر 12  
 ميزة استضافة برقم داخلي لـ Cisco، باستخدام 16

## ن

نغمات الرنين، تغيير 43

## هـ

هاتف Cisco Unified IP

PCCS 12  
 PIS 12  
 استكشاف الأخطاء وإصلاحها 66  
 بروتوكول 12  
 تثبيت مسند سماعة الهاتف 7  
 تسجيل 7  
 تهيئة ميزة لـ 12  
 توصيل 5  
 خدمات معتمدة على الويب لـ 58  
 رسم توضيحي 9  
 وثائق لـ 1

إجراء 13، 15  
 أطراف متعددة على 23  
 إعادة توجيه أثناء الرنين 16، 29  
 إعادة توجيه 21  
 إعداد تقرير بالمشكلات باستخدام 67  
 أمنة 33  
 إنهاء 17  
 تحديد أولوية 35  
 تحويل 20  
 تخزين واسترداد 30  
 تعليق 30  
 حد أقصى لكل خط 11  
 رد على 16  
 رموز لـ 11  
 عرض 10، 19  
 متعددة، تبديل بين 19  
 مداخلة 32  
 مراقبة 40  
 معالجة مكالمات متعددة 16  
 مقارنة بالخطوط 11  
 منع المداخلة في 33  
 ميزات المؤتمر لـ 23  
 وضع مكالمة في الانتظار والمتابعة 18  
 مكالمات آمنة 33  
 مكالمات تمت مصادقتها 33  
 مكالمات صادرة، سجلات 45  
 مكالمات لم يتم الرد عليها، سجلات لـ 45  
 مكالمات مؤتمر  
 اتصال مباشر 26  
 إزالة المشاركين من 26  
 أنواع 23  
 عرض المشاركين في 26

وثائق، الوصول إلى 1

وجهة بعيدة

إيقاف تشغيل الوصول 38

جدول نغمات الرنين 62

وصف اللوحة الرقمية 10

وضع مكالمة في الانتظار

استخدام 18

والتبديل بين المكالمات 19

وتحويل 20



المقر الرئيسي في أوروبا  
Cisco Systems International BV  
Amsterdam, The Netherlands

المقر الرئيسي في آسيا والمحيط الهادي  
Cisco Systems (USA) Pte. Ltd.

المقر الرئيسي في الأمريكتين  
Cisco Systems, Inc.  
San Jose, CA



تمتلك شركة Cisco أكثر من 200 مكتب منتشرين في جميع أنحاء العالم. يضم موقع Cisco على الويب قائمة بالعناوين وأرقام الهواتف وأرقام الفاكسات في موقع Cisco على الإنترنت [www.cisco.com/go/offices](http://www.cisco.com/go/offices)

CCDE, CCENT, Cisco Eos, Cisco Lumin, Cisco Nexus, Cisco StadiumVision, the Cisco logo, DCE, and Welcome to the Human Network are trademarks; Changing the Way We Work, Live, Play, and Learn is a service mark; and Access Registrar, Aironet, AsyncOS, Bringing the Meeting To You, Catalyst, CCDA, CCDP, CCIE, CCIP, CCNA, CCNP, CCSP, CCVP, Cisco, the Cisco Certified Internetwork Expert logo, Cisco IOS, Cisco Press, Cisco Systems, Cisco Systems Capital, the Cisco Systems logo, Cisco Unity, Collaboration Without Limitation, EtherFast, EtherSwitch, Event Center, Fast Step, Follow Me Browsing, FormShare, GigaDrive, HomeLink, Internet Quotient, IOS, iPhone, iQ Expertise, the iQ logo, iQ Net Readiness Scorecard, iQuick Study, IronPort, the IronPort logo, LightStream, Linksys, MediaTone, MeetingPlace, MGX, Networkers, Networking Academy, Network Registrar, PCNow, PIX, PowerPanels, ProConnect, ScriptShare, SenderBase, SMARTnet, Spectrum Expert, StackWise, The Fastest Way to Increase Your Internet Quotient, TransPath, WebEx, and the WebEx logo are registered trademarks of Cisco Systems, Inc. and/or its affiliates in the United States and certain other countries.

All other trademarks mentioned in this document or Website are the property of their respective owners. The use of the word partner does not imply a partnership relationship between Cisco and any other company. (0805R)

© 2008 Cisco Systems, Inc. All rights reserved.