

CISCO SYSTEMS

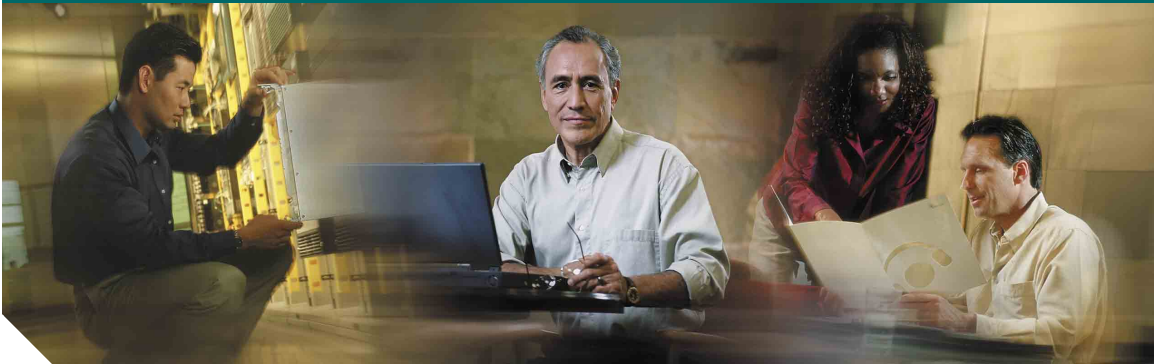

Benutzerhandbuch



# **Cisco Unified IP-Telefone 7906G und 7911G für Cisco Unified CallManager 5.1 (SCCP und SIP)**

**EINSCHLIESSLICH LIZENZ UND GARANTIE**

## **Hauptsitz**

Cisco Systems, Inc.  
170 West Tasman Drive  
San Jose, CA 95134-1706  
USA  
<http://www.cisco.com>  
Tel.: +1 408 526-4000  
+1 800 553-6387  
Fax: +1 408 526-4100





## Allgemeine Aufgaben

Online-Hilfe auf dem Telefon anzeigen	Drücken Sie  und wählen Sie <b>Hilfe</b> .
Anruf einleiten	Nehmen Sie den Hörer vor oder nach dem Wählen einer Nummer ab.
Nummer erneut wählen	Drücken Sie <b>Wahlw.</b>
Über den Hörer sprechen und den Ton über den Lautsprecher ausgeben	(Nur im Modus „Mithören“). Drücken Sie <b>Mithören</b> .
Ton nur über den Lautsprecher ausgeben	(Nur im Modus „Lauthören“). Drücken Sie <b>Lauthören</b> .
Anrufprotokolle verwenden	Drücken Sie  und wählen Sie <b>Verzeichnisse &gt; Anrufe in Abwesenheit, Gewählte Rufnummern oder Angenommene Anrufe</b> . Wählen Sie eine Nummer aus und drücken Sie <b>Wählen</b> .
Telefonnummer bearbeiten	Drücken Sie <b>NrBearb</b> , << oder >>.
Anruf halten/heranholen	Markieren Sie einen Anruf, der in die Warteschleife gestellt oder herangeholt werden soll, und drücken Sie  .
Anruf an eine neue Nummer übergeben	Drücken Sie <b>Übergabe</b> , geben Sie die Nummer ein und drücken Sie anschließend erneut <b>Übergabe</b> .
Standardkonferenz (Adhoc) starten	Drücken Sie <b>Weiter &gt; Konfer.</b> , wählen Sie die Teilnehmernummer und drücken Sie anschließend erneut <b>Konfer</b> .



Cisco, Cisco IOS, Cisco Systems und das Cisco Systems-Logo sind eingetragene Marken von Cisco Systems Inc. und/oder von Partnerunternehmen in den USA und bestimmten anderen Ländern. Alle anderen in diesem Dokument oder auf der Website erwähnten Markennamen, Namen oder Marken sind Eigentum der jeweiligen Inhaber. Die Verwendung des Wortes „Partner“ impliziert keine partnerschaftliche Beziehung zwischen Cisco und einem anderen Unternehmen. (0501R)

© 2006 Cisco Systems, Inc. Alle Rechte vorbehalten.

OL-11989-01



## Cisco Unified IP-Telefone 7906G und 7911G für Cisco Unified CallManager 5.1 (SCCP und SIP)

Softkey-Definitionen  
Symbole auf dem Telefondisplay  
Tastensymbole  
Kurzwahl  
Allgemeine Aufgaben





## Softkey-Definitionen

<b>Abbruch</b>	Vorgang abbrechen oder Bildschirm ohne Übernehmen von Änderungen verlassen
<b>Aktual.</b>	Inhalt aktualisieren
<b>Annehm.</b>	Anruf annehmen
<b>APickUp</b>	Anruf annehmen, der auf einem Anschluss einer zugeordneten Gruppe läutet
<b>Aufsch.</b>	Sich auf einen Anruf auf einer gemeinsam genutzten Leitung aufschalten
<b>Beenden</b>	Zum vorherigen Bildschirm zurückkehren
<b>Details</b>	Detaildatensatz für einen Anruf mit mehreren Teilnehmern in den Protokollen „Anrufe in Abwesenheit“ und „Angenommene Anrufe“ öffnen
<b>DirÜbg.</b>	Zwei Anrufer miteinander verbinden
<b>Entf.</b>	Datensätze oder Einstellungen löschen
<b>Entf.</b>	Konferenzteilnehmer entfernen
<b>GPickUp</b>	Anruf annehmen, der auf einem Anschluss einer anderen Gruppe läutet
<b>KAufsch.</b>	Sich auf einen Anruf auf einer gemeinsam genutzten Leitung aufschalten und diesen in eine Konferenz umwandeln
<b>Konfer.</b>	Telefonkonferenz erstellen
<b>KonfList</b>	Konferenzteilnehmer anzeigen
<b>Kurzwahl</b>	Mit Hilfe einer Kurzwahlnummer wählen
<b>Lauthören</b>	Gespräch über den Lautsprecher mithören
<b>Lh-Aus</b>	Mithörfunktion deaktivieren
<b>Löschen</b>	Einstellungen auf Standardwerte zurücksetzen
<b>Löschen</b>	Zeichen rechts vom Cursor bei Verwendung von „NrBearb“ löschen
<b>MeetMe</b>	MeetMe-Konferenzgespräch leiten
<b>Mh-Aus</b>	Mithörfunktion deaktivieren
<b>Mithören</b>	Über den Hörer sprechen und den Ton über den Lautsprecher ausgeben (Mithören)



Nachr.	Auf das Voicemail-System zugreifen
NrBearb	Nummer im Anrufprotokoll bearbeiten
Parken	Anruf mit „Anruf parken“ speichern
PickUp	Anruf annehmen, der auf einem Anschluss der eigenen Gruppe einget
QRT	Anrufprobleme an den Systemverwalter melden
Rückruf	Benachrichtigung erhalten, wenn besetzter Anschluss verfügbar wird
Ruf e/a	„Rufon ein/aus“ (Ruf e/a) deaktivieren
RufEnde	Aktuellen Anruf beenden
RufLös.	Zuletzt zur Telefonkonferenz hinzugefügten Teilnehmer entfernen
RufNeu	Neuen Anruf durchführen
Rufuml.	Rufumleitung einrichten/beenden
Schl.	Aktuelles Fenster schließen
SofUml.	Anruf an ein Sprachnachrichtensystem weiterleiten
Suchen	Verzeichniseintrag suchen
Übergabe	Anruf übergeben
Videom.	Videomodus auswählen
Wählen	Telefonnummer wählen
Wahlw.	Zuletzt gewählte Nummer erneut wählen
Weiter	Weitere Softkeys anzeigen
Zusf.	Mehrere Anrufe auf einer einzelnen Leitung zu einem Konferenzgespräch zusammenführen
<<	Eingegebene Zeichen löschen
>>	Cursor durch die eingegebenen Zeichen bewegen

## Symbole auf dem Telefondisplay



Anrufstatus	
	Anrufweiterleitung aktiviert
	Anruf in der Warteschleife
	Verbundener Anruf
	Hörer abgenommen
	Hörer aufgelegt
	Eingehender Anruf
	Aktive gemeinsam genutzte Leitung
Sichere Anrufe	
	Authentifizierter Anruf
	Verschlüsselter Anruf
Audiomodus	
	Hörer
	Lautsprecher aktiv (Mithörfunktion eingeschaltet)
Vorrangige Anrufe	
	Anruf mit einfacher Priorität
	Anruf mit mittlerer Priorität
	Anruf mit hoher Priorität
	Anruf mit höchster Priorität
Andere Funktionen	
	Kurzwahlfunktion konfiguriert

	Wartende Nachricht vorhanden
	Aktivierte Option
	Aktivierte Funktion
	Video aktiviert (nur Cisco Unified IP-Telefon 7911G)
	URL-Eintrag in einem Anrufprotokoll kann bearbeitet werden

## Tastensymbole

	Lautstärke
	Navigation
	Halten
	Anwendungsmenü

## Kurzwahl

Zweck	Aktion
Mit Hilfe einer Kurzwahlnummer wählen	<ul style="list-style-type: none"> <li>• Drücken Sie  und markieren Sie die zu wählende Nummer.</li> <li>• Drücken Sie  und wählen Sie <b>Verzeichnisse &gt; Kurzwahleinträge</b>. Wählen Sie die gewünschte Nummer aus.</li> <li>• Geben Sie bei aufgelegtem Hörer eine Kurzwahlnummer ein und drücken Sie <b>Kurzwahl</b>.</li> </ul>



# Inhalt

---

## **Erste Schritte 1**

Informationen zur Verwendung des Handbuchs 1

Zusätzliche Informationen 2

Informationen zu Sicherheit und Leistung 2

Zugriffshilfe 4

## **Telefon anschließen 5**

### **Überblick über das Telefon 9**

Tasten und Hardware 9

Anwendungsmenüs 11

Das Hilfesystem Ihres Telefons 12

Leitungen und Anrufe 12

Anruf- und Leitungssymbole 12

Verfügbarkeit von Funktionen 13

SIP und SCCP 13

### **Grundlegende Anruferverarbeitungsfunktionen 14**

Anrufe einleiten – Grundlegende Optionen 14

Anrufe einleiten – Zusätzliche Optionen 15

Anrufe annehmen 17

Anrufe beenden 18

Halten und Heranholen 18

Zwischen Anrufen wechseln 19

Mehrere Anrufe anzeigen 19

Anrufe übergeben 19

Anrufe an ein Sprachnachrichtensystem senden 21

- Alle Anrufe an eine andere Nummer umleiten **22**
- Rufton ein/aus verwenden **23**
- Konferenzgespräche durchführen **23**
  - Konferenzgesprächstypen **23**
  - Standardkonferenz starten und an dieser teilnehmen **24**
  - MeetMe-Konferenz starten und an dieser teilnehmen **26**

## **Erweiterte Anrufverarbeitungsfunktionen 27**

- Kurzwahl **27**
- Umgeleitete Anrufe auf Ihrem Telefon annehmen **28**
- Gemeinsam genutzte Leitung verwenden **29**
  - Grundlegende Informationen zu gemeinsam genutzten Leitungen **29**
  - Sich auf Anrufe auf einer gemeinsam genutzten Leitung aufschalten **30**
  - Verhindern, dass Dritte einen über eine gemeinsam genutzte Leitung geführten Anruf sehen oder sich auf diesen aufschalten können **31**
- Geparkte Anrufe speichern und abrufen **32**
- Sichere Anrufe ausführen und empfangen **33**
- Verdächtige Anrufe zurückverfolgen **34**
- Wichtige Anrufe priorisieren **34**
- Cisco-Anschlussmobilität verwenden **36**

## **Hörer, Headset und Lautsprecher verwenden 37**

- Mithörfunktion verwenden **37**
- Lauthörfunktion verwenden **38**
- Headset erwerben und verwenden **39**
- Funktion zum automatischen Annehmen verwenden **39**

## **TelefonEinstellungen verwenden 40**

- Ruftöne und die Nachrichtenanzeige anpassen **40**
- Telefondisplay anpassen **41**

## **Anrufprotokolle und Verzeichnisse verwenden 42**

Anrufprotokolle verwenden 42

Über ein Verzeichnis wählen 44

Unternehmensverzeichnis auf dem Telefon verwenden 45

Persönliches Verzeichnis auf dem Telefon verwenden 46

## **Auf Sprachnachrichten zugreifen 49**

### **Telefon über das Web anpassen 50**

Auf die Webseiten für Benutzeroptionen zugreifen 50

Funktionen und Dienste über das Web konfigurieren 51

Persönliches Verzeichnis im Web verwenden 51

Persönliches Adressbuch im Web verwenden 52

Kurzwahldienst über das Web konfigurieren 52

Synchronisierungsanwendung des Adressbuchs verwenden 53

Kurzwahleinträge über das Web einrichten 54

Telefondienste über das Web einrichten 55

Benutzereinstellungen über das Web steuern 56

Leitungseinstellungen über das Web steuern 57

Cisco WebDialer verwenden 58

## **Zusätzliche Konfigurationsoptionen 61**

### **Fehlerbehebung beim Telefon 63**

Allgemeine Fehlerbehebung 63

Telefonverwaltungsdaten abrufen 64

Quality Reporting Tool verwenden 64

## **Geltungsbedingungen für die von Cisco gewährte beschränkte einjährige Hardware-Garantie 65**

## **Index 67**





## Erste Schritte

### Informationen zur Verwendung des Handbuchs

Dieses Handbuch bietet Ihnen einen Überblick über die Funktionen Ihres Telefons. Sie können es entweder vollständig durchlesen, um sich umfassende Kenntnisse über die Telefonfunktionen anzueignen, oder mit Hilfe der folgenden Tabelle direkt zu den am häufigsten benötigten Abschnitten wechseln.

Zweck	Aktion
Selbstständiges Erkunden der Telefonfunktionen	Drücken Sie  und wählen Sie <b>Hilfe</b> .
Sicherheitsinformationen durchlesen	Siehe <a href="#">„Informationen zu Sicherheit und Leistung“</a> auf Seite 2.
Telefon anschließen	Siehe <a href="#">„Telefon anschließen“</a> auf Seite 5.
Telefon nach erfolgreicher Installation verwenden	Siehe <a href="#">„Überblick über das Telefon“</a> auf Seite 9.
Informationen zu den Telefontasten	Siehe <a href="#">„Tasten und Hardware“</a> auf Seite 9.
Anrufe durchführen	Siehe <a href="#">„Anrufe einleiten – Grundlegende Optionen“</a> auf Seite 14.
Anrufe halten	Siehe <a href="#">„Halten und Heranholen“</a> auf Seite 18.
Anrufe weiterleiten	Siehe <a href="#">„Anrufe übergeben“</a> auf Seite 19.
Telefonkonferenzen durchführen	Siehe <a href="#">„Konferenzgespräche durchführen“</a> auf Seite 23.
Kurzwahl einrichten	Siehe <a href="#">„Kurzwahl“</a> auf Seite 27.
Telefonnummern gemeinsam verwenden	Siehe <a href="#">„Gemeinsam genutzte Leitung verwenden“</a> auf Seite 29.
Lautsprecher des Telefons verwenden	Siehe <a href="#">„Hörer, Headset und Lautsprecher verwenden“</a> auf Seite 37.
Ruftonlautstärke oder Rufton ändern	Siehe <a href="#">„TelefonEinstellungen verwenden“</a> auf Seite 40.
Anrufe in Abwesenheit anzeigen	Siehe <a href="#">„Anrufprotokolle und Verzeichnisse verwenden“</a> auf Seite 42.

Zweck	Aktion
Sprachnachrichten abrufen	Siehe „Auf Sprachnachrichten zugreifen“ auf Seite 49.
Softkey- und Symboldefinitionen durchlesen	Weitere Informationen finden Sie in der Kurzreferenz vorne in diesem Handbuch.

## Zusätzliche Informationen

Sie können im Internet unter folgender URL auf die aktuellste Cisco-Dokumentation zugreifen:

<http://www.cisco.com/univercd/home/home.htm>

Sie können unter folgender URL auf die Cisco-Website zugreifen:

<http://www.cisco.com/>

Unter folgender URL können Sie auf internationale Cisco-Websites zugreifen:

[http://www.cisco.com/public/countries\\_languages.shtml](http://www.cisco.com/public/countries_languages.shtml)

## Informationen zu Sicherheit und Leistung

Lesen Sie bitte die folgenden Sicherheitshinweise, bevor Sie das Cisco Unified IP-Telefon installieren oder verwenden:



**Warnung**

### WICHTIGE SICHERHEITSHINWEISE

**Dieses Warnsymbol bedeutet Gefahr. Sie befinden sich in einer Situation, die zu Verletzungen führen kann. Machen Sie sich vor der Arbeit mit Geräten mit den Gefahren elektrischer Schaltungen und den üblichen Verfahren zur Vorbeugung von Unfällen vertraut. Suchen Sie mit der am Ende jeder Warnung angegebenen Hinweisnummer nach der jeweiligen Übersetzung in den Sicherheitshinweisen, die zusammen mit diesem Gerät ausgeliefert wurden.**

Hinweis 1071

**BEWAHREN SIE DIESE HINWEISE GUT AUF.**



**Warnung**

**Lesen Sie die Installationsanweisungen, bevor Sie das System an die Stromversorgung anschließen.**

**Warnung**

Bei der Entsorgung dieses Produkts müssen alle nationalen Gesetze und Bestimmungen beachtet werden.

**Warnung**

Bei Gewitter sollten Sie nicht mit dem System arbeiten bzw. Kabel anschließen oder trennen.

**Warnung**

Verbinden Sie zur Vermeidung elektrischer Schläge keine SELV-Stromkreise (Safety Extra Low Voltage, Sicherheitskleinspannung) mit TNV-Stromkreisen (Telephone Network Voltage, Telefonnetzspannung). LAN-Anschlüsse verwenden SELV-Stromkreise und WAN-Anschlüsse TNV-Stromkreise. Einige LAN- und WAN-Anschlüsse verwenden RJ-45-Stecker. Seien Sie beim Anschließen von Kabeln vorsichtig.

**Vorsicht**

Interne Stromkreise versorgen die Kommunikationskabel mit Strom. Verwenden Sie das von Cisco mitgelieferte Kabel oder mindestens ein AWG 24-Kommunikationskabel.

**Externes Netzteil verwenden**

Die folgenden Warnhinweise beziehen sich auf die Verwendung des Cisco Unified IP-Telefons mit dem externen Netzteil:

**Warnung**

Dieses Produkt ist auf den im Gebäude installierten Überspannungsschutz angewiesen. Stellen Sie sicher, dass eine Sicherung oder ein Schutzschalter mit höchstens 240 V~, 10 A international (120 V~, 15 A USA) auf den Phasenleitern (alle Strom führenden Leiter) verwendet wird.

**Warnung**

Das Gerät ist für den Betrieb mit der Stromversorgung von Telefonnetzen ausgelegt.

**Warnung**

Der Stecker muss jederzeit aus der Steckdose gezogen werden können, um die Stromversorgung zu unterbrechen.

**Warnung**

Das Netzteil darf nicht außerhalb von Gebäuden platziert werden.

**Vorsicht**

---

Verwenden Sie ausschließlich das von Cisco für dieses Produkt vorgesehene Netzteil.

---

**Stromausfall**

Die Verfügbarkeit des Notrufs auf Ihrem Telefon ist nur dann gewährleistet, wenn das Telefon mit Strom versorgt ist. Im Falle eines Stromausfalls können Notrufnummern erst nach Wiederherstellung der Stromzufuhr erneut gewählt werden. Bei einer Unterbrechung der Stromversorgung oder bei einem Stromausfall müssen Sie das Gerät möglicherweise zurücksetzen oder neu konfigurieren, um Notrufnummern wählen zu können.

**Externe Geräte verwenden**

Die folgenden Informationen beziehen sich auf die Verwendung des Cisco Unified IP-Telefons mit externen Geräten:

Cisco empfiehlt, ausschließlich qualitativ hochwertige externe Geräte (Headsets) zu verwenden, die gegen unerwünschte Hochfrequenz- (HF) und Niederfrequenzsignale (NF) abgeschirmt sind.

Abhängig von der Qualität dieser Geräte und je nachdem, wie groß deren Abstand zu anderen Geräten wie Mobiltelefonen oder Funkgeräten ist, kann es trotzdem zu einem geringen Rauschen kommen. In diesen Fällen empfiehlt Cisco folgende Maßnahmen:

- Vergrößern Sie den Abstand zwischen dem externen Gerät und der HF- oder NF-Signalquelle.
- Verlegen Sie die Anschlusskabel des externen Geräts in einem möglichst großen Abstand zur HF- oder NF-Signalquelle.
- Verwenden Sie für das externe Gerät abgeschirmte Kabel oder Kabel mit hochwertiger Abschirmung und hochwertigen Anschlusssteckern.
- Kürzen Sie das Anschlusskabel des externen Geräts.
- Beschichten Sie die Kabel des externen Geräts mit Ferrit oder ähnlichen entstörenden Materialien.

Cisco kann keine Garantie in Bezug auf die Leistung des Systems übernehmen, da das Unternehmen keinerlei Einfluss auf die Qualität der verwendeten externen Gerätekomponenten, Kabel und Stecker hat. Das System arbeitet mit angemessener Leistung, wenn geeignete Komponenten mit Hilfe qualitativ hochwertiger Kabel und Stecker angeschlossen werden.

**Vorsicht**

---

Verwenden Sie in EU-Ländern ausschließlich Headsets, die der EU-Richtlinie 89/336/EWG voll entsprechen.

---

## Zugriffshilfe

Eine Liste behindertengerechter Zubehörteile kann auf Anforderung zur Verfügung gestellt werden.

# Telefon anschließen

In den meisten Fällen schließt der Systemverwalter neue Cisco Unified IP-Telefone an das IP-Telefonnetzwerk des Unternehmens an. Wenn das nicht möglich ist, können Sie Ihr Telefon auch selbst anschließen. Nehmen Sie dazu die folgenden Abbildungen zu Hilfe.

In der folgenden Abbildung und der zugehörigen Tabelle wird gezeigt, wie Sie das Cisco Unified IP-Telefon 7906G anschließen:

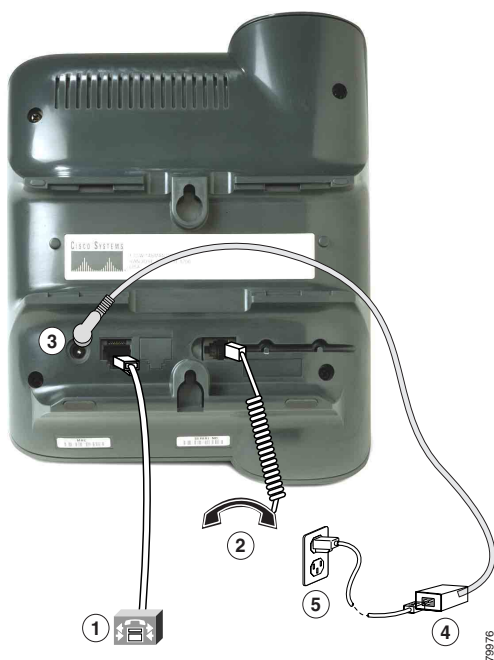

1	Netzwerkanschluss (10/100 SW)	4	Netzteil mit Gleichstromausgang und Wechselstromeingang
2	Höreranschluss	5	Netzkabel (Wechselstrom)
3	Anschluss für das Netzkabel (DC48V)		

In der folgenden Abbildung und der zugehörigen Tabelle wird gezeigt, wie Sie das Cisco Unified IP-Telefon 7911G anschließen:

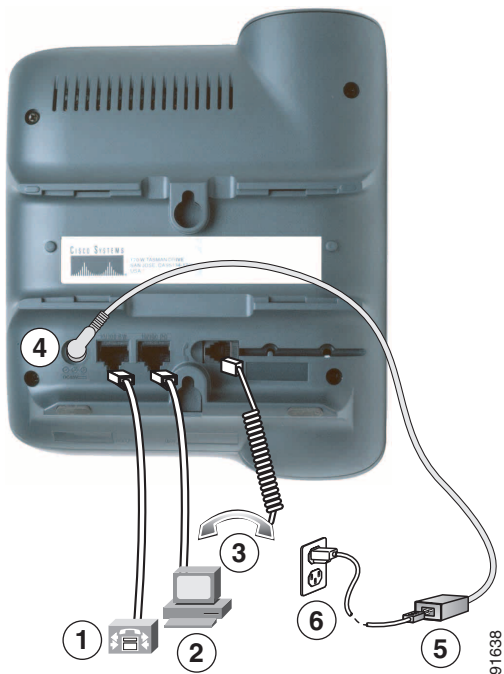

<b>1</b>	Netzwerkkanschluss (10/100 SW)	<b>4</b>	Anschluss für das Netzkabel (DC48V)
<b>2</b>	PC-Anschluss (10/100 PC)	<b>5</b>	Netzteil mit Gleichstromausgang und Wechselstromeingang
<b>3</b>	Höreranschluss	<b>6</b>	Netzkabel (Wechselstrom)

## Hörerstation anpassen

Nach dem Anschließen des Telefons kann es angebracht sein, die Hörerstation anzupassen, damit der Hörer nicht aus seiner Halterung rutscht. Entsprechende Anweisungen finden Sie in der folgenden Tabelle.

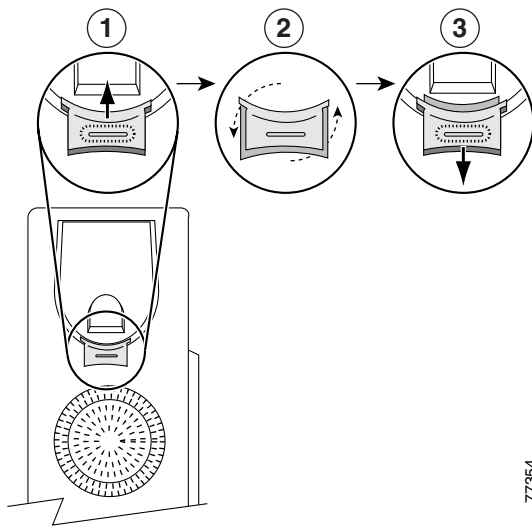

77954

<b>1</b>	Legen Sie den Hörer zur Seite und ziehen Sie die rechteckige Kunststofflasche aus der Hörerstation heraus.
<b>2</b>	Drehen Sie die Lasche um 180 Grad.
<b>3</b>	Schieben Sie die Lasche wieder in die Hörerstation zurück. Auf der Oberseite der umgedrehten Lasche ragt ein kleiner Vorsprung heraus. Legen Sie den Hörer wieder in die Hörerstation.

## Registrierung mit TAPS

Nachdem Ihr Telefon an das Netzwerk angeschlossen wurde, werden Sie vom Systemverwalter möglicherweise aufgefordert, Ihr Telefon mit Hilfe von TAPS (Tool for Auto-Registered Phones Support) automatisch registrieren zu lassen. TAPS kann für ein neues Telefon oder für den Austausch eines vorhandenen Telefons verwendet werden.

Zur Registrierung mit TAPS nehmen Sie den Hörer ab, geben Sie die TAPS-Anschlussnummer ein, die Sie vom Systemverwalter erhalten haben, und befolgen Sie die Sprachanweisungen. Möglicherweise müssen Sie Ihre gesamte Anschlussnummer einschließlich der Ortsvorwahl eingeben. Legen Sie den Hörer auf, sobald Ihr Telefon eine Bestätigungsmeldung anzeigt. Das Telefon führt einen Neustart aus.

## Headset-Informationen

Um ein Headset zu verwenden, müssen Sie sicherstellen, dass der Hörer nicht mit dem Telefon verbunden ist. Dann können Sie das Headset über den Höreranschluss an der Rückseite des Telefons anschließen.

Abhängig von den Empfehlungen des Headset-Herstellers benötigen Sie möglicherweise einen externen Verstärker. Weitere Informationen finden Sie in der Produktdokumentation des Headset-Herstellers.

Obwohl Cisco Systems einige Headsets von Drittanbietern auf Kompatibilität mit Cisco Unified IP-Telefonen intern prüft, werden Headsets oder Hörer anderer Hersteller weder zertifiziert noch unterstützt. Aufgrund der unterschiedlichen Bedingungen in Bezug auf die Umgebung und die verwendete Hardware an den Standorten, an denen Cisco Unified IP-Telefone eingesetzt werden, gibt es keine universelle Lösung für alle Umgebungen. Cisco empfiehlt Kunden, zunächst zu testen, welche Headsets in ihren Systemen am besten funktionieren, bevor sie diese im Netzwerk einsetzen.

In einigen Fällen führen die mechanischen oder elektronischen Eigenschaften verschiedener Headsets dazu, dass die Kommunikationspartner ein Echo ihrer eigenen Stimme hören, wenn sie mit einem Benutzer eines Cisco Unified IP-Telefons sprechen.

Cisco Systems empfiehlt, ausschließlich qualitativ hochwertige externe Geräte (Headsets) zu verwenden, die gegen unerwünschte Hochfrequenz- (HF) und Niederfrequenzsignale (NF) abgeschirmt sind. Abhängig von der Qualität dieser Geräte und je nachdem, wie groß deren Abstand zu anderen Geräten wie Mobiltelefonen oder Funkgeräten ist, kann es trotzdem zu einem geringen Rauschen kommen. Weitere Informationen hierzu finden Sie unter „[Externe Geräte verwenden](#)“ auf Seite 4.

Gegen die Unterstützung eines bestimmten Headsets für das Cisco Unified IP-Telefon spricht vor allem, dass die Möglichkeit eines wahrnehmbaren Summtons besteht. Dieses Summen ist entweder nur beim Gesprächspartner oder beim Gesprächspartner und bei Ihnen, dem Benutzer des Cisco Unified IP-Telefons, zu hören. Einige der möglicherweise hörbaren Summ- oder Brummtöne können von einer Reihe externer Quellen ausgelöst werden, beispielsweise durch elektrische Lampen, die Nähe zu Elektromotoren oder große PC-Monitore. In einigen Fällen kann der vom Benutzer wahrgenommene Summton durch den Einsatz eines lokalen Power Cubes oder Power Injectors reduziert oder beseitigt werden. Weitere Informationen hierzu finden Sie unter „[Externes Netzteil verwenden](#)“ auf Seite 3.

### Von Benutzern wahrgenommene Audioqualität

Abgesehen von der physischen, mechanischen und technischen Leistung muss sich die Audioübertragung über das Headset sowohl für Sie (den Benutzer) als auch für den Gesprächspartner am anderen Ende der Leitung gut anhören. Audioqualität wird subjektiv wahrgenommen. Daher kann Cisco keine Garantie über die Leistung von Headsets oder Hörern übernehmen. Die auf den im Folgenden erwähnten Websites aufgeführten Headsets und Hörer haben sich jedoch als geeignet für den Einsatz mit Cisco Unified IP-Telefonen erwiesen.

Dennoch liegt es letztendlich in der Verantwortung der Kunden, die Komponenten in ihren eigenen Systemen zu testen.

Weitere Informationen zu Headsets finden Sie auf folgenden Websites:

<http://www.vxicorp.com/cisco>

<http://www.plantronics.com/cisco>

# Überblick über das Telefon

Die Cisco Unified IP-Telefone 7906G und 7911G sind mit umfangreichen Funktionen ausgestattete Telefone, die für die Sprachübertragung dasselbe Datennetz wie Ihr Computer verwenden. Mit den Telefonen können Sie nicht nur Anrufe einleiten und annehmen, sondern z. B. auch Anrufe in die Warteschleife stellen, Anrufe übergeben und Telefonkonferenzen durchführen.

Zusätzlich zu den grundlegenden Funktionen zur Anrufverarbeitung unterstützen die Cisco Unified IP-Telefone 7906G und 7911G spezielle Telefoniefunktionen, mit denen sich die Möglichkeiten zur Anrufverarbeitung erweitern lassen. Je nach Konfiguration unterstützt das Telefon Folgendes:





- Zugriff auf Netzwerkdienste, XML-Anwendungen und webbasierte Dienste.
- Anpassung der Telefonfunktionen und -dienste über die Webseiten für Benutzeroptionen.

## Tasten und Hardware

Die folgende Abbildung hilft Ihnen dabei, die Tasten und Komponenten Ihres Telefons zu identifizieren.







91031

	<b>Element</b>	<b>Beschreibung</b>	<b>Weiterführende Informationen</b>
<b>1</b>	Telefondisplay	Hier werden die Telefonmenüs und Anrufaktivitäten wie die Anrufer-ID, die Anrufdauer und der Anrufstatus angezeigt.	„Anwendungsmenüs“ auf Seite 11 und „Anruf- und Leitungssymbole“ auf Seite 12.
<b>2</b>	Cisco Unified IP-Telefonserie	Hier finden Sie die Seriennummer des Cisco Unified IP-Telefonmodells.	–
<b>3</b>	Softkeys	Mit diesen Tasten können die auf dem Telefondisplay angezeigten Softkey-Optionen aktiviert werden.	„Softkey-Definitionen“ auf Seite 3.
<b>4</b>	Navigationstaste 	Ermöglicht das Blättern durch Menüelemente und das Markieren von Menüelementen. Bei aufgelegtem Hörer können mit dieser Taste die Kurzwahlnummern aufgerufen werden.	„Anwendungsmenüs“ auf Seite 11 und „Kurzwahl“ auf Seite 27.
<b>5</b>	Taste für das Anwendungsmenü 	Zeigt das Anwendungsmenü an, über das Sie auf ein Sprachnachrichtensystem, Anrufprotokolle und -verzeichnisse, Einstellungen, Dienste und die Hilfe zugreifen können.	„Anwendungsmenüs“ auf Seite 11.
<b>6</b>	Halten-Taste 	Stellt den aktiven Anruf in die Warteschleife, holt einen gehaltenen Anruf heran und wechselt zwischen einem aktiven und einem gehaltenen Anruf.	„Halten und Heranholen“ auf Seite 18.
<b>7</b>	Tastenfeld	Ermöglicht das Wählen von Telefonnummern, die Eingabe von Buchstaben und die Auswahl von Menüelementen.	„Grundlegende Anrufverarbeitungs-funktionen“ auf Seite 14.
<b>8</b>	Lautstärketaste 	Regelt die Lautstärke von Hörer, Headset, Lautsprecher und Rufton.	„Hörer, Headset und Lautsprecher verwenden“ auf Seite 37.

	Element	Beschreibung	Weiterführende Informationen
9	Hörer mit LED	Die LED am Hörer informiert Sie über eingehende Anrufe oder neue Sprachnachrichten.	„Auf Sprachnachrichten zugreifen“ auf Seite 49.
10	Telefonstütze	Mit ihrer Hilfe kann das Telefon im gewünschten Winkel auf einem Tisch aufgestellt werden.	–





## Anwendungsmenüs

Verwenden Sie die Anwendungsmenüs, um auf Telefonfunktionen zuzugreifen.

Zweck	Aktion
Auf die Anwendungsmenüs zugreifen	Drücken Sie  , um eine Liste der Anwendungen anzuzeigen: Nachrichten, Verzeichnis, Einstellungen, Dienste und Hilfe.
Durch eine Liste oder in einem Menü blättern	Drücken Sie  .
Menüelement auswählen	Drücken Sie  , um ein Menüelement zu markieren, und anschließend <b>Auswahl</b> .  Sie können auch die Zifferntaste auf dem Tastenfeld drücken, die der Nummer des gewünschten Menüelements entspricht.
Innerhalb eines Menüs eine Ebene nach oben gehen	Drücken Sie <b>Beenden</b> . (Beachten Sie, dass das Menü geschlossen wird, wenn Sie in der obersten Ebene des Menüs <b>Beenden</b> drücken.)
Menü schließen (und in das Anwendungsmenü zurückkehren)	Drücken Sie so oft <b>Beenden</b> , bis das Menü geschlossen ist, oder drücken Sie  .
Anwendungsmenü verlassen	Drücken Sie  oder <b>Beenden</b> .



### Hinweis

Nachdem Sie  gedrückt haben, leuchtet die LED so lange grün, wie Sie die Anwendungsmenüs verwenden. Wenn Sie eine Anwendung verlassen, ohne  oder **Beenden** zu drücken (z. B., um einen neuen Anruf anzunehmen), ändert sich möglicherweise die Anzeige auf dem Telefondisplay, aber die Taste  leuchtet weiterhin grün. Wenn Sie  erneut drücken, kehren Sie an den Punkt der Anwendung zurück, an dem Sie unterbrochen wurden.

# Das Hilfesystem Ihres Telefons

Die Cisco Unified IP-Telefone 7906G und 7911G verfügen über ein umfassendes Online-Hilfesystem. Drücken Sie zum Aufrufen der Telefonhilfe  und wählen Sie **Hilfe**.









## Leitungen und Anrufe

Um eine Verwechslung der Begriffe „Leitung“ und „Anruf“ zu vermeiden, sollten Sie sich Folgendes merken:

- **Leitung:** Jede Leitung entspricht einer Telefonnummer (oder einem Anschluss), auf der (bzw. dem) Sie angerufen werden können. Ihr Telefon unterstützt eine Leitung.
- **Anrufe:** Jede Leitung kann mehrere Anrufe unterstützen. Standardmäßig unterstützt Ihr Telefon maximal sechs Anrufe gleichzeitig, Ihr Systemverwalter kann diese Zahl jedoch bei Bedarf anpassen. Es kann immer nur ein einziger Anruf aktiv sein. Alle anderen Anrufe werden automatisch gehalten, d. h. in die Warteschleife gestellt.

## Anruf- und Leitungssymbole

Das Telefon zeigt Symbole für den jeweiligen Anruf- und Leitungsstatus an (z. B. ob der Hörer aufgelegt ist, der Anruf gehalten wird, läutet oder bereits angenommen ist).

Symbol	Anruf- oder Leitungsstatus	Beschreibung
	Aufgelegt	Keine Anrufaktivität auf dieser Leitung.
	Abgehoben	Sie wählen gerade eine Nummer oder es läutet bei Ihrem gewünschten Gesprächspartner.
	Verbundener Anruf	Es besteht eine Verbindung mit dem Gesprächspartner.
	Läutender Anruf	Ein Anruf läutet gerade auf Ihrer Leitung.
	Anruf in der Warteschleife	Sie haben den Anruf in die Warteschleife gestellt. Siehe <a href="#">„Halten und Heranholen“ auf Seite 18</a> .
	Remote genutzt	Auf einem anderen Telefon der gemeinsam genutzten Leitung wird ein Gespräch geführt. Siehe <a href="#">„Grundlegende Informationen zu gemeinsam genutzten Leitungen“ auf Seite 29</a> .
	Authentifizierter Anruf	Siehe <a href="#">„Sichere Anrufe ausführen und empfangen“ auf Seite 33</a> .
	Verschlüsselter Anruf	Siehe <a href="#">„Sichere Anrufe ausführen und empfangen“ auf Seite 33</a> .

## Verfügbarkeit von Funktionen

Je nach Konfiguration kann es vorkommen, dass einige der in diesem Handbuch beschriebenen Funktionen auf Ihrem Telefon nicht verfügbar sind oder in Ihrem Telefonsystem anders funktionieren. Wenden Sie sich bei Fragen zur Verfügbarkeit oder Bedienung von Funktionen an Ihre Support-Abteilung oder an Ihren Systemverwalter.

## SIP und SCCP

Ihr Telefon arbeitet je nach Konfiguration mit einem von zwei Signalisierungsprotokollen: SIP (Session Initiation Protocol) oder SCCP (Skinny Call Control Protocol). Die Konfiguration erfolgt durch den Systemverwalter.

Je nach Protokoll sind ggf. unterschiedliche Telefonfunktionen verfügbar. Die protokollspezifischen Funktionen sind in diesem Telefonhandbuch gekennzeichnet. Wenn Sie wissen möchten, welches Protokoll Ihr Telefon verwendet, fragen Sie Ihren Systemverwalter oder wählen Sie auf dem Telefon  > Modellinformationen > Anrufsteuerungsprotokoll.

# Grundlegende Anrufverarbeitungsfunktionen

Sie können Aufgaben für die grundlegende Anrufverarbeitung unter Verwendung einer Vielzahl von Funktionen und Diensten ausführen. Die Verfügbarkeit der Funktionen kann jedoch variieren. Weitere Informationen hierzu erhalten Sie von Ihrem Systemverwalter.

## Anrufe einleiten – Grundlegende Optionen

Im Folgenden werden einige einfache Möglichkeiten beschrieben, um Anrufe mit dem Cisco Unified IP-Telefon durchzuführen.



Zweck	Aktion	Weiterführende Informationen
Anruf einleiten	Nehmen Sie den Hörer ab und wählen Sie die gewünschte Nummer.	„Überblick über das Telefon“ auf Seite 9.
Mit aufgelegtem Hörer wählen (mit Wählton)	Drücken Sie den Softkey <b>RufNeu</b> und wählen Sie die gewünschte Nummer.	–
Nummer erneut wählen	Drücken Sie <b>Wahlw.</b>	–
Anruf einleiten, während ein anderer Anruf aktiv ist	<ol style="list-style-type: none"><li>1. Drücken Sie <b>☎</b>.</li><li>2. Drücken Sie <b>RufNeu</b>.</li><li>3. Geben Sie eine Nummer ein.</li></ol>	„Halten und Heranholen“ auf Seite 18.
Aus einem Anrufprotokoll wählen	<ol style="list-style-type: none"><li>1. Drücken Sie <b>🌐</b> und wählen Sie <b>Verzeichnisse &gt; Anrufe in Abwesenheit, Angenommene Anrufe</b> oder <b>Gewählte Rufnummern</b>.</li><li>2. Blättern Sie zu der Nummer und drücken Sie <b>Wählen</b>.</li></ol>	„Anrufprotokolle verwenden“ auf Seite 42.

## Tipps

- Sie können bei aufgelegtem Hörer wählen, ohne den Wählton abzuwarten. Um bei aufgelegtem Hörer zu wählen, geben Sie eine Telefonnummer ein und wechseln dann in den Zustand „abgehoben“, indem Sie den Hörer abnehmen. Drücken Sie anschließend **Wählen**.
- Wenn Sie bei aufgelegtem Hörer wählen, versucht Ihr Telefon, die Nummer zu vervollständigen, indem es übereinstimmende Nummern (sofern verfügbar) aus dem Protokoll der gewählten Nummern anzeigt. Dies wird als automatisches Wählen bezeichnet. Um eine mit der Funktion für das automatische Wählen angezeigte Nummer anzurufen, blättern Sie zur gewünschten Nummer, drücken Sie **Wählen** und nehmen Sie den Hörer ab.
- Wenn Ihnen bei der Eingabe einer Telefonnummer ein Fehler unterlaufen ist, drücken Sie <<, um eine oder mehrere Ziffern zu löschen.

## Anrufe einleiten – Zusätzliche Optionen

Für Ihr Telefon sind möglicherweise spezielle Funktionen und Dienste zum Einleiten von Anrufen konfiguriert. Von Ihrem Systemverwalter erhalten Sie weitere Informationen zu diesen zusätzlichen Optionen.

Zweck	Aktion	Weiterführende Informationen
Mit Hilfe einer Kurzwahlnummer wählen	<p>Führen Sie einen der folgenden Schritte aus:</p> <ul style="list-style-type: none"> <li>• Drücken Sie , wählen Sie eine Kurzwahlnummer und drücken Sie <b>Wählen</b>.</li> <li>• Drücken Sie  und wählen Sie <b>Verzeichnisse &gt; Kurzwahleinträge</b>. Wählen Sie eine Nummer aus und drücken Sie <b>Wählen</b>.</li> <li>• Verwenden Sie Kurzwahlcodes.</li> <li>• Verwenden Sie den Kurzwahldienst.</li> </ul>	<p><a href="#">„Kurzwahl“ auf Seite 27.</a></p>
Über ein im Telefon gespeichertes Unternehmensverzeichnis wählen	<ol style="list-style-type: none"> <li>1. Drücken Sie  und wählen Sie <b>Verzeichnisse &gt; Unternehmensverzeichnis</b> (konkreter Name lautet ggf. anders).</li> <li>2. Geben Sie einen Namen ein und drücken Sie <b>Suchen</b>.</li> <li>3. Markieren Sie einen Listeneintrag und nehmen Sie den Hörer ab.</li> </ol>	<p><a href="#">„Anrufprotokolle verwenden“ auf Seite 42.</a></p>

Zweck	Aktion	Weiterführende Informationen
Über ein auf dem PC gespeichertes Unternehmensverzeichnis mit Hilfe von Cisco WebDialer wählen	<ol style="list-style-type: none"> <li>1. Öffnen Sie einen Webbrowser und rufen Sie ein für WebDialer konfiguriertes Unternehmensverzeichnis auf.</li> <li>2. Klicken Sie auf die gewünschte Nummer.</li> </ol>	„Cisco WebDialer verwenden“ auf Seite 58.
Mit Hilfe der Rückruf-Funktion von Cisco eine Benachrichtigung erhalten, wenn besetzter oder läutender Anschluss verfügbar ist	<ol style="list-style-type: none"> <li>1. Drücken Sie <b>Rückruf</b>, wenn Sie den Besetztton oder das Freizeichen hören.</li> <li>2. Legen Sie auf. Ihr Telefon gibt ein akustisches Signal aus, wenn die Leitung frei ist.</li> <li>3. Leiten Sie den Anruf erneut ein.</li> </ol>	Ihr Systemverwalter.
Anruf mit erhöhter Priorität (Dringlichkeit) durchführen (nur SCCP-Telefone)	Geben Sie die MLPP-Zugangsnummer (Multilevel Precedence and Preemption) gefolgt von der gewünschten Telefonnummer ein.	„Wichtige Anrufe priorisieren“ auf Seite 34.
Über einen Eintrag im persönlichen Adressbuch (PAB) wählen	<ol style="list-style-type: none"> <li>1. Drücken Sie  und wählen Sie <b>Verzeichnisse &gt; Persönliches Verzeichnis</b>, um sich anzumelden.</li> <li>2. Wählen Sie <b>Persönliches Adressbuch</b> und suchen Sie nach einem Eintrag.</li> </ol>	„Persönliches Verzeichnis auf dem Telefon verwenden“ auf Seite 46.
Anruf mit CAC oder FAC einleiten (nur SCCP-Telefone)	<ol style="list-style-type: none"> <li>1. Wählen Sie eine Nummer.</li> <li>2. Geben Sie nach dem Wählen der Nummer einen CMC (Client-Matter-Code) oder FAC (Forced-Authorization-Code) ein.</li> </ol>	Ihr Systemverwalter.
Anruf mit Hilfe des Cisco-Anschlussmobilitätsprofils einleiten	Melden Sie sich auf dem Telefon beim Anschlussmobilitätsdienst an.	„Cisco-Anschlussmobilität verwenden“ auf Seite 36.

## Anrufe annehmen

Sie können Anrufe durch Abnehmen des Hörers oder mit einer anderen Methode annehmen (sofern für Ihr Telefon konfiguriert).

Zweck	Aktion	Weiterführende Informationen
Während eines Gesprächs einen neuen Anruf annehmen	Drücken Sie <b>Annehm.</b>	„Halten und Heranholen“ auf Seite 18.
Anruf mit Hilfe der Anklopffunktion annehmen	Drücken Sie <b>Annehm.</b>	„Halten und Heranholen“ auf Seite 18.
Anruf an ein Sprachnachrichtensystem weiterleiten	Drücken Sie <b>SofUml.</b>	„Anrufe an ein Sprachnachrichtensystem senden“ auf Seite 21.
Anruf automatisch annehmen	Verwenden Sie die Funktion zur automatischen Anrufannahme.	„Funktion zum automatischen Annehmen verwenden“ auf Seite 39.
Anruf heranholen, der auf einem Telefonen geparkt ist	Verwenden Sie die Funktion „Anruf parken“.	„Geparkte Anrufe speichern und abrufen“ auf Seite 32.
Auf dem eigenen Telefon einen Anruf annehmen, der auf einem anderen Apparat läutet	Verwenden Sie die Anrufübernahmefunktion.	„Umgeleitete Anrufe auf Ihrem Telefon annehmen“ auf Seite 28.
Anruf mit erhöhter Priorität annehmen (nur SCCP-Telefone)	Beenden Sie den aktuellen Anruf und drücken Sie <b>Annehm.</b>	„Wichtige Anrufe priorisieren“ auf Seite 34.



## Anrufe beenden

Legen Sie einfach auf, wenn Sie ein Gespräch beenden möchten. Im Folgenden finden Sie weitere Informationen hierzu.



Zweck	Aktion
Gespräch bei Verwendung des Hörers beenden	Legen Sie den Hörer zurück in die Hörerstation oder drücken Sie <b>RufEnde</b> .
Während des Mithörens eines Anrufs auflegen (mit aktiviertem Lautsprecher)	Drücken Sie <b>RufEnde</b> .
Anruf bei Beibehaltung eines anderen Anrufs auf derselben Leitung beenden	Drücken Sie <b>RufEnde</b> . Holen Sie den Anruf ggf. zuvor aus der Warteschleife zurück.

## Halten und Heranholen

Es kann immer nur ein einziger Anruf aktiv sein, alle anderen verbundenen Anrufe müssen gehalten, d. h. in die Warteschleife gestellt werden.

Zweck	Aktion
Anruf in die Warteschleife stellen	<ol style="list-style-type: none"><li>1. Stellen Sie sicher, dass der Anruf, den Sie in die Warteschleife stellen möchten, markiert ist.</li><li>2. Drücken Sie .</li></ol>
Anruf aus der Warteschleife heranholen	<ol style="list-style-type: none"><li>1. Stellen Sie sicher, dass der gewünschte Anruf markiert ist.</li><li>2. Drücken Sie .</li></ol>

### Tipps

- Bei der Haltefunktion ertönt üblicherweise Musik oder ein akustisches Signal.
- Anrufe in der Warteschleife werden durch ein entsprechendes Symbol angezeigt: . Wenn ein gehaltener Anruf markiert ist, leuchtet die Halten-Taste  (rot). Ist ein Anruf markiert, der nicht gehalten wird, und sind andere gehaltene Anrufe auf der Leitung verfügbar, beginnt die Halten-Taste rot zu blinken.

## Zwischen Anrufen wechseln

Auf Ihrem Telefon können Sie zwischen mehreren Anrufen hin- und herwechseln.

Zweck	Aktion
Zwischen bereits angenommenen Anrufen wechseln	<ol style="list-style-type: none"> <li>1. Stellen Sie sicher, dass der Anruf, zu dem Sie wechseln möchten, markiert ist.</li> <li>2. Drücken Sie . Alle aktiven Anrufe werden in die Warteschleife gestellt und der ausgewählte Anruf wird angenommen.</li> </ol>
Von einem angenommenen Anruf zur Entgegennahme eines läutenden Anrufs wechseln	Drücken Sie <b>Annehm</b> . Alle aktiven Anrufe werden in die Warteschleife gestellt.

## Mehrere Anrufe anzeigen

Wenn Sie wissen, wie mehrere Anrufe auf dem Telefon angezeigt werden, können Sie Ihre Gespräche besser verwalten.

Auf dem Telefondisplay werden Anrufe für die markierte Leitung wie folgt angezeigt:

- Anrufe mit der höchsten Prioritätsstufe und der längsten Dauer stehen in der Liste ganz oben.
- Anrufe desselben Typs werden zu einer Gruppe zusammengefasst. Beispielsweise werden alle Anrufe, mit denen Sie interagiert haben, im oberen Bereich zusammengefasst, und Anrufe in der Warteschleife werden als letzte Gruppe angezeigt.

## Anrufe übergeben

Beim Übergeben wird ein bereits verbundener Anruf weitergeleitet. Das *Ziel* ist die Rufnummer, an die der Anruf übergeben werden soll.

Zweck	Aktion
Anruf übergeben, ohne mit dem Empfänger des Anrufs zu sprechen	<ol style="list-style-type: none"> <li>1. Drücken Sie während eines Gesprächs <b>Überg</b>.</li> <li>2. Geben Sie die gewünschte Nummer ein.</li> <li>3. Drücken Sie erneut <b>Übergabe</b>, um die Übergabe abzuschließen, oder drücken Sie <b>RufEnde</b>, um die Übergabe abubrechen.</li> </ol> <p><b>Hinweis</b> Wenn ihr Telefon die Übergabe bei aufgelegtem Hörer unterstützt, können Sie die Übergabe auch durch Auflegen abschließen.</p>

Zweck	Aktion
Anruf übergeben, nachdem Sie mit dem Übergabeempfänger gesprochen haben (Übergabe mit Rücksprache)	<ol style="list-style-type: none"> <li>1. Drücken Sie während eines Gesprächs <b>Überg.</b></li> <li>2. Geben Sie die gewünschte Nummer ein.</li> <li>3. Warten Sie, bis der Übergabeempfänger antwortet.</li> <li>4. Drücken Sie erneut <b>Übergabe</b>, um die Übergabe abzuschließen, oder drücken Sie <b>RufEnde</b>, um die Übergabe abubrechen.</li> </ol> <p><b>Hinweis</b> Wenn ihr Telefon die Übergabe bei aufgelegtem Hörer unterstützt, können Sie die Übergabe auch durch Auflegen abschließen.</p>
Zwei aktive Anrufe miteinander verbinden (direkte Übergabe), ohne selbst weiter am Gespräch teilzunehmen (nur SCCP-Telefone)	<ol style="list-style-type: none"> <li>1. Blättern Sie zu einem der gewünschten Anrufe auf der Leitung.</li> <li>2. Drücken Sie <b>Auswahl</b>.</li> <li>3. Wiederholen Sie diesen Schritt für den zweiten Anruf.</li> <li>4. Drücken Sie <b>DirÜbg.</b>, während einer der ausgewählten Anrufe markiert ist. (Möglicherweise müssen Sie den Softkey <b>Weiter</b> drücken, damit <b>DirÜbg.</b> angezeigt wird.)</li> </ol> <p>Die beiden Anrufe werden miteinander verbunden und Sie nehmen nicht mehr am Gespräch teil.</p> <p><b>Hinweis</b> Wenn Sie mit den Anrufern im Gespräch bleiben möchten, verwenden Sie <b>Zusf.</b></p>
Anruf an ein Sprachnachrichtensystem weiterleiten	Drücken Sie <b>SofUml</b> . Weitere Informationen hierzu finden Sie unter <a href="#">„Anrufe an ein Sprachnachrichtensystem senden“</a> auf Seite 21.

## Tipps

- Wenn die Übergabe bei aufgelegtem Hörer auf Ihrem Telefon aktiviert ist, können Sie entweder auflegen, um die Anrufübergabe abzuschließen, oder **Übergabe** drücken und dann auflegen.
- Wenn die Übergabe bei aufgelegtem Hörer auf Ihrem Telefon *nicht* aktiviert ist, wird der Anruf in die Warteschleife gestellt, wenn Sie auflegen, ohne erneut **Übergabe** zu drücken.
- Anrufe, die sich in der Warteschleife befinden, können nicht mit Hilfe des Softkeys **Übergabe** umgeleitet werden. Drücken Sie  erneut, um einen Anruf aus der Warteschleife zurückzuholen, bevor Sie diesen übergeben.

## Anrufe an ein Sprachnachrichtensystem senden

Mit **SofUml.** können Sie einen aktiven, läutenden oder gehaltenen Anruf an das Sprachnachrichtensystem weiterleiten. Abhängig vom Anruftyp und der Telefonkonfiguration können Sie den Anruf auch mit Hilfe von **SofUml.** an das Sprachnachrichtensystem eines anderen Teilnehmers senden.

- Galt der Anruf ursprünglich dem Telefon eines anderen Teilnehmers, können Sie den Anruf mit **SofUml.** an Ihr eigenes Sprachnachrichtensystem oder an das Sprachnachrichtensystem des ursprünglich angewählten Teilnehmers senden. Diese Option muss vom Systemverwalter aktiviert werden.
- Wenn der Anruf direkt an Sie gerichtet war (und nicht an Sie übergeben oder umgeleitet wurde) bzw. falls das Telefon die beschriebene Option nicht unterstützt, wird der Anruf mit **SofUml.** an Ihr Sprachnachrichtensystem weitergeleitet.

Zweck	Aktion
Aktiven, läutenden oder gehaltenen Anruf an ein Sprachnachrichtensystem weiterleiten	Drücken Sie <b>SofUml.</b> Es wird eine der folgenden Aktionen durchgeführt: <ul style="list-style-type: none"> <li>• Der Anruf wird an das Sprachnachrichtensystem übergeben.</li> <li>• Auf dem Telefon wird ein Menü angezeigt, in dem Sie zwischen Ihrem Sprachnachrichtensystem oder dem Sprachnachrichtensystem des ursprünglich angerufenen Teilnehmers wählen können. Wählen Sie eine der Anrufweiterleitungsoptionen aus.</li> </ul>

### Tipp

Wenn das auf dem Telefon angezeigte Menü wieder ausgeblendet wird, bevor Sie eine Auswahl getroffen haben, können Sie es durch Drücken von **SofUml.** erneut einblenden. Sie können auch Ihren Systemverwalter bitten, einen höheren Wert für das Zeitlimit einzustellen.

# Alle Anrufe an eine andere Nummer umleiten

Mit Hilfe der Option „Alle Anrufe umleiten“ können Sie die auf Ihrem Telefon eingehenden Anrufe an eine andere Nummer umleiten.

Zweck	Aktion
Rufumleitung für Ihre Leitung einrichten	Drücken Sie <b>Rufuml.</b> und geben Sie eine Zielnummer ein.
Rufumleitung für Ihre Leitung beenden	Drücken Sie <b>Rufuml.</b>
Sicherstellen, dass die Rufumleitung für Ihre Leitung aktiviert ist	Folgendes muss zu sehen sein: <ul style="list-style-type: none"><li>• Wechselnde Rufumleitungssymbole  werden neben der Telefonnummer angezeigt.</li><li>• Die Zielnummer für die Rufumleitung in der Statuszeile.</li></ul>
Rufumleitung für eine Leitung per Fernsteuerung einrichten oder beenden	<ol style="list-style-type: none"><li>1. Melden Sie sich auf den Webseiten für Benutzeroptionen an. (Siehe „<a href="#">Auf die Webseiten für Benutzeroptionen zugreifen</a>“ auf <a href="#">Seite 50.</a>)</li><li>2. Rufen Sie die Einstellungen für die Rufumleitung auf. (Siehe „<a href="#">Leitungseinstellungen über das Web steuern</a>“ auf <a href="#">Seite 57.</a>)</li></ol>



## Tipps

- Geben Sie die Zielnummer für die Rufumleitung genau so ein, wie Sie sie von Ihrem Telefon aus wählen würden. Geben Sie beispielsweise ggf. eine Nummer für die Amtsholung oder die Vorwahl ein.
- Sie können Ihre Anrufe zu einem herkömmlichen Analogtelefon oder zu einem anderen IP-Telefon umleiten. Der Systemverwalter kann die Rufumleitungsfunktion jedoch so einschränken, dass die Umleitung nur zu Telefonnummern innerhalb Ihres Unternehmens möglich ist.
- Die Rufumleitung gilt nur für die jeweilige Telefonleitung. Wenn ein Anruf auf einer Leitung eingeht, für die keine Rufumleitung aktiviert ist, läutet der Anruf wie gewöhnlich.
- Ihr Systemverwalter kann eine Funktion zur Aufhebung der Rufumleitung aktivieren, mit der der Empfänger Ihrer umgeleiteten Anrufe Sie erreichen kann. Wenn diese Funktion aktiviert ist, wird ein Anruf vom Empfängertelefon zu Ihrem Telefon nicht umgeleitet, sondern durchgestellt.
- Ihr Systemverwalter kann die Rufumleitungsbedingungen für Ihre Telefonleitung ändern.

## Rufton ein/aus verwenden

(Nur SIP-Telefone.)

Mit Hilfe der Funktion „Rufton ein/aus“ (Ruf e/a) können Sie auf Ihrem Telefon eingehende Anrufe mit einem Besetztzeichen blockieren.

Zweck	Aktion
„Ruf e/a“ aktivieren	<ol style="list-style-type: none"> <li>1. Drücken Sie  &gt; <b>Gerätekonfiguration</b> &gt; <b>Anrufvoreinstellungen</b> &gt; <b>Rufton ein/aus</b>.</li> <li>2. Wählen Sie <b>Ja</b> und drücken Sie <b>Speich</b>.</li> </ol> <p>In der Statuszeile steht „Rufton ein/aus“ und der Softkey „Ruf e/a“ wird eingeblendet.</p>
„Ruf e/a“ deaktivieren	<p>Drücken Sie den Softkey Ruf e/a oder:</p> <ol style="list-style-type: none"> <li>1. Drücken Sie  &gt; <b>Gerätekonfiguration</b> &gt; <b>Anrufvoreinstellungen</b> &gt; <b>Rufton ein/aus</b>.</li> <li>2. Wählen Sie <b>Nein</b> und drücken Sie <b>Speich</b>.</li> </ol>

### Tipps

- Wenn „Rufton ein/aus“ aktiviert ist, gilt Folgendes:
  - Die Funktion zur Anrufblockierung wirkt sich auf alle Telefonleitungen aus.
  - Empfangene Anrufe werden nicht im Verzeichnis „Anrufe in Abwesenheit“ auf dem Telefon gespeichert.
- Wenn „Rufton ein/aus“ und „Alle Anrufe umleiten an“ gleichzeitig auf einem Telefon aktiviert sind, hat „Alle Anrufe umleiten an“ bei eingehenden Anrufen Vorrang. Die Anrufe werden umgeleitet und der Anrufer hört kein Besetztzeichen.
- Wenn „Rufton ein/aus“ auf Ihrem Telefon nicht verfügbar ist, wenden Sie sich an Ihren Systemverwalter.

## Konferenzgespräche durchführen

Mit Ihrem Cisco Unified IP-Telefon können Sie drei oder mehr Teilnehmer zu einem gemeinsamen Telefongespräch zusammenführen, d. h. ein Konferenzgespräch einleiten.

### Konferenzgesprächstypen

Es gibt zwei Arten von Konferenzgesprächen: Standard- (Adhoc) und MeetMe-Konferenzgespräche.

## Standard-Konferenzgespräche

Je nach den Anforderungen Ihrer Arbeitsumgebung und abhängig von der Telefonkonfiguration stehen Ihnen verschiedene Möglichkeiten zum Erstellen von Standardkonferenzen zur Verfügung.

- **Konfer.:** Mit diesem Softkey können Sie Standardkonferenzen durch Anrufen der einzelnen Teilnehmer einrichten. Diese Standardkonferenzen sind auf den meisten Telefonen verfügbar.
- **Zusf.:** Mit diesem Softkey können Sie mehrere aktive Gespräche auf einer Leitung zu einer Standardkonferenz zusammenführen. (Nur SCCP-Telefone.)
- **KAufsch.:** Mit diesem Softkey können Sie sich auf einen aktiven Anruf auf einer gemeinsam genutzten Leitung aufschalten und den Anruf in eine Standardkonferenz umwandeln. Diese Funktion ist nur auf Telefonen mit gemeinsam genutzten Leitungen verfügbar.

Weitere Informationen hierzu finden Sie unter „[Standardkonferenz starten und an dieser teilnehmen](#)“ auf Seite 24.

## MeetMe-Konferenzgespräche

Zum Erstellen einer MeetMe-Konferenz wählen Sie zum angegebenen Zeitpunkt die MeetMe-Telefonnummer.

Weitere Informationen hierzu finden Sie unter „[MeetMe-Konferenz starten und an dieser teilnehmen](#)“ auf Seite 26.

## Standardkonferenz starten und an dieser teilnehmen

Eine Standardkonferenz (Adhoc) ist eine Möglichkeit für drei oder mehr Personen, ein gemeinsames Telefongespräch zu führen.

Zweck	Aktion
<ul style="list-style-type: none"><li>• Konferenzgespräch durch Anrufen der Teilnehmer starten</li><li>• Neue Teilnehmer zu einer bereits begonnenen Konferenz hinzufügen</li></ul>	<ol style="list-style-type: none"><li>1. Drücken Sie während eines Gesprächs <b>Konfer.</b> (Möglicherweise müssen Sie zunächst den Softkey <b>Weiter</b> drücken, damit <b>Konfer.</b> angezeigt wird.)</li><li>2. Geben Sie die Telefonnummer des Teilnehmers ein.</li><li>3. Warten Sie, bis die Verbindung mit dem Teilnehmer hergestellt ist.</li><li>4. Drücken Sie erneut <b>Konfer.</b>, um den Teilnehmer zum Gespräch hinzuzufügen.</li><li>5. Wiederholen Sie den Vorgang, um weitere Teilnehmer zum Konferenzgespräch hinzuzufügen.</li></ol>

Zweck	Aktion
Konferenz durch Zusammenführen mehrerer Gespräche starten (nur SCCP-Telefone)	<ol style="list-style-type: none"> <li>1. Stellen Sie sicher, dass auf einer einzelnen Leitung mehrere aktive Anrufe vorhanden sind.</li> <li>2. Markieren Sie einen der Anrufe, die zur Konferenz hinzugefügt werden sollen.</li> <li>3. Drücken Sie <b>Auswahl</b>. Für den ausgewählten Anruf wird folgendes Symbol angezeigt: ☒.</li> <li>4. Wiederholen Sie diesen Schritt für jeden Anruf, den Sie hinzufügen möchten.</li> <li>5. Drücken Sie <b>Zusf.</b>, während einer der Anrufe ausgewählt ist. (Möglicherweise müssen Sie zunächst den Softkey <b>Weiter</b> drücken, damit <b>Zusf.</b> angezeigt wird.)</li> </ol> <p><b>Hinweis</b> Der aktive Anruf ist automatisch ausgewählt.</p>
An einer Konferenz teilnehmen	Nehmen Sie den Anruf entgegen, wenn das Telefon läutet.
Konferenz durch Aufschalten auf einen Anruf auf einer gemeinsam genutzten Leitung starten	<p>Markieren Sie einen Anruf auf einer gemeinsam genutzten Leitung und drücken Sie <b>KAufsch.</b> (Möglicherweise müssen Sie zunächst den Softkey <b>Weiter</b> drücken, damit <b>KAufsch.</b> angezeigt wird.)</p> <p>Siehe <a href="#">„Gemeinsam genutzte Leitung verwenden“</a> auf Seite 29.</p>
Liste der Konferenzteilnehmer anzeigen	<ol style="list-style-type: none"> <li>1. Markieren Sie eine aktive Konferenz.</li> <li>2. Drücken Sie <b>KonfList</b>.</li> </ol> <p>Die Teilnehmer sind in der Reihenfolge aufgelistet, in der sie der Konferenz beigetreten sind. Die zuletzt beigetretenen Teilnehmer stehen dabei in der Liste ganz oben.</p>
Aktualisierte Liste der Teilnehmer aufrufen	Rufen Sie die Konferenzliste auf und wählen Sie <b>Aktual</b> .
Anzeigen, wer die Konferenz gestartet hat	In der Konferenzliste wird die Person, von der die Konferenz gestartet wurde, ganz unten angezeigt. Sie ist außerdem durch ein Sternchen (*) neben dem Namen gekennzeichnet.
Zuletzt zur Konferenz hinzugefügten Teilnehmer entfernen	<p>Drücken Sie <b>RufLös</b>.</p> <p>Sie können Teilnehmer nur dann aus der Konferenz entfernen, wenn das Konferenzgespräch von Ihnen initiiert wurde.</p>
Beliebigen Konferenzteilnehmer entfernen	<ol style="list-style-type: none"> <li>1. Markieren Sie den Namen des gewünschten Teilnehmers.</li> <li>2. Drücken Sie <b>Entf</b>.</li> </ol> <p>Sie können Teilnehmer nur dann aus der Konferenz entfernen, wenn das Konferenzgespräch von Ihnen initiiert wurde.</p>

Zweck	Aktion
Eigene Teilnahme an Konferenz beenden	Legen Sie auf oder drücken Sie <b>RufEnde</b> .

### Tipps

- Anrufe müssen auf derselben Leitung geführt werden, damit sie mit Hilfe von **Konfer.** oder **Zusf.** zu einer Konferenz hinzugefügt werden können. („Zusf.“ ist nur auf SCCP-Telefonen verfügbar.)
- Abhängig von der Konfiguration Ihres Telefons wird eine von Ihnen initiierte Konferenz möglicherweise beendet, wenn Sie diese verlassen. Um dies zu verhindern, übergeben Sie die Konferenz vor dem Auflegen.

## MeetMe-Konferenz starten und an dieser teilnehmen

Zum Starten einer MeetMe-Konferenz oder um an einer solchen Konferenz teilzunehmen, wählen Sie die Konferenznummer.

Zweck	Aktion
MeetMe-Konferenz starten	<ol style="list-style-type: none"> <li>1. Fragen Sie Ihren Systemverwalter nach der MeetMe-Telefonnummer.</li> <li>2. Teilen Sie den gewünschten Teilnehmern die Nummer mit.</li> <li>3. Wenn Sie die Konferenz starten möchten, nehmen Sie den Hörer ab, um ein Freizeichen zu erhalten, und drücken Sie <b>MeetMe</b>.</li> <li>4. Wählen Sie die MeetMe-Konferenznummer. Jetzt können die Teilnehmer dem Konferenzgespräch beitreten, indem sie die Konferenznummer wählen.</li> </ol> <p><b>Hinweis</b> Die Teilnehmer hören ein Besetztzeichen, wenn sie die Konferenznummer wählen, bevor der Initiator die Konferenz eröffnet hat. In diesem Fall müssen die Teilnehmer erneut anrufen.</p>
An MeetMe-Konferenz teilnehmen	<p>Wählen Sie die MeetMe-Konferenznummer (die Sie vom Konferenzinitiator erhalten haben).</p> <p><b>Hinweis</b> Sie hören ein Besetztzeichen, wenn Sie die Konferenznummer wählen, bevor der Initiator die Konferenz eröffnet hat. In diesem Fall müssen Sie erneut anrufen.</p>
MeetMe-Konferenz beenden	<p>Alle Teilnehmer müssen auflegen. Das Konferenzgespräch wird nicht automatisch beendet, wenn der Konferenzinitiator seine Verbindung mit dem Gespräch trennt.</p>

# Erweiterte Anrufverarbeitungsfunktionen

Zu den erweiterten Aufgaben zur Anrufverarbeitung zählen spezielle Funktionen, die der Systemverwalter abhängig von den konkreten Anforderungen an die Anrufverarbeitung und je nach Arbeitsumgebung für Ihr Telefon konfigurieren kann.

## Kurzwahl



Mit Hilfe der Kurzwahlfunktionen können Sie eine Indexnummer eingeben oder ein Element auf dem Telefondisplay auswählen, um einen Anruf einzuleiten. Je nach Konfiguration unterstützt Ihr Telefon mehrere Kurzwahlfunktionen:

- Kurzwahleinträge
- Kurzwahlcodes
- Kurzwahldienst



### Hinweis

- Kurzwahleinträge und -codes können nur über die Webseiten für Benutzeroptionen eingerichtet werden. Siehe [„Telefon über das Web anpassen“](#) auf Seite 50.
- Zum Einrichten des Kurzwahldiensts müssen Sie auf das persönliche Verzeichnis zugreifen können. Weitere Informationen hierzu finden Sie unter [„Persönliches Verzeichnis auf dem Telefon verwenden“](#) auf Seite 46.
- Alternativ kann auch Ihr Systemverwalter Kurzwahlfunktionen für Sie konfigurieren.

Zweck	Aktion
Kurzwahleinträge verwenden	<ol style="list-style-type: none"> <li>1. Richten Sie Kurzwahleinträge ein. Siehe <a href="#">„Kurzwahleinträge über das Web einrichten“</a> auf Seite 54.</li> <li>2. Drücken Sie , um einen Anruf einzuleiten, oder drücken Sie  und wählen Sie <b>Verzeichnisse &gt; Kurzwahleinträge</b>.</li> </ol>
Kurzwahlcodes verwenden	<ol style="list-style-type: none"> <li>1. Richten Sie Kurzwahlcodes ein. Siehe <a href="#">„Kurzwahleinträge über das Web einrichten“</a> auf Seite 54.</li> <li>2. Geben Sie zum Einleiten eines Anrufs den Kurzwahlcode ein und drücken Sie <b>Kurzwahl</b>.</li> </ol>

Zweck	Aktion
Kurzwahldienst verwenden	<ol style="list-style-type: none"> <li>1. Erstellen Sie einen Eintrag im persönlichen Adressbuch und weisen Sie diesem einen Kurzwahlcode zu. Siehe <a href="#">„Persönliches Verzeichnis im Web verwenden“</a> auf Seite 51.</li> <li>2. Um einen Anruf einzuleiten, greifen Sie auf den Kurzwahldienst Ihres Telefons zu. Siehe <a href="#">„Persönliches Verzeichnis auf dem Telefon verwenden“</a> auf Seite 46.</li> </ol>

## Umgeleitete Anrufe auf Ihrem Telefon annehmen

Mit Hilfe der Funktion „PickUp“ können Sie einen Anruf, der auf dem Telefon eines Kollegen läutet, zu Ihrem Telefon umleiten und annehmen. Sie können die Anrufübernahmefunktion „Pickup“ beispielsweise dann verwenden, wenn Sie Anrufe gemeinsam mit anderen Mitarbeitern bearbeiten.

Zweck	Aktion
Anruf annehmen, der auf einem anderen Anschluss innerhalb Ihrer Anrufübernahmegruppe läutet	<ol style="list-style-type: none"> <li>1. Führen Sie einen der folgenden Schritte aus: <ul style="list-style-type: none"> <li>• Drücken Sie den Softkey <b>PickUp</b>, sofern dieser angezeigt wird.</li> <li>• Wenn <b>PickUp</b> nicht angezeigt wird, müssen Sie den Hörer abnehmen. Der Softkey wird jetzt angezeigt und Sie können <b>PickUp</b> drücken.</li> </ul> <p>Wenn Ihr Telefon die automatische Übernahme unterstützt, sind Sie jetzt mit dem anrufenden Teilnehmer verbunden.</p> </li> <li>2. Wenn Sie einen Rufton hören, drücken Sie <b>Annehm.</b>, um die Verbindung mit dem Gesprächspartner herzustellen.</li> </ol>
Anruf annehmen, der auf einem anderen Anschluss außerhalb Ihrer Gruppe läutet	<ol style="list-style-type: none"> <li>1. Führen Sie einen der folgenden Schritte aus: <ul style="list-style-type: none"> <li>• Drücken Sie den Softkey <b>GPickUp</b>, sofern dieser angezeigt wird.</li> <li>• Wenn <b>GPickUp</b> nicht angezeigt wird, müssen Sie den Hörer abnehmen. Der Softkey wird jetzt angezeigt und Sie können <b>GPickUp</b> drücken.</li> </ul> </li> <li>2. Geben Sie den Gruppenübernahmecode ein. <p>Wenn Ihr Telefon die automatische Übernahme unterstützt, sind Sie jetzt mit dem anrufenden Teilnehmer verbunden.</p> </li> <li>3. Wenn Sie einen Rufton hören, drücken Sie <b>Annehm.</b>, um die Verbindung mit dem Gesprächspartner herzustellen.</li> </ol>

Zweck	Aktion
Anruf annehmen, der auf einem anderen Anschluss Ihrer Gruppe oder einer verknüpften Gruppe läutet	<ol style="list-style-type: none"> <li>1. Führen Sie einen der folgenden Schritte aus: <ul style="list-style-type: none"> <li>• Drücken Sie den Softkey <b>APickUp</b>, sofern dieser angezeigt wird.</li> <li>• Wenn <b>APickUp</b> nicht angezeigt wird, müssen Sie den Hörer abnehmen. Der Softkey wird jetzt angezeigt und Sie können <b>APickUp</b> drücken.</li> </ul> <p>Wenn Ihr Telefon die automatische Übernahme unterstützt, sind Sie jetzt mit dem anrufenden Teilnehmer verbunden.</p> </li> <li>2. Wenn Sie einen Rufton hören, drücken Sie <b>Annehm.</b>, um die Verbindung mit dem Gesprächspartner herzustellen.</li> </ol>

### Tipps

- Durch Drücken von **PickUp** und **GPickUp** wird der Anruf angenommen, der bereits am längsten läutet.
- Durch Drücken von **APickUp** werden Sie mit dem Anruf für die Anrufübernahmegruppe verbunden, dem die höchste Priorität zugewiesen ist.

## Gemeinsam genutzte Leitung verwenden

In folgenden Situationen werden Sie möglicherweise von Ihrem Systemverwalter gebeten, eine gemeinsam genutzte Leitung zu verwenden:

- Sie verfügen über mehrere Telefone und möchten nur eine Telefonnummer verwenden.
- Sie sind gemeinsam mit Kollegen für die Bearbeitung von Anrufen zuständig.
- Sie nehmen Gespräche für einen Vorgesetzten an.

## Grundlegende Informationen zu gemeinsam genutzten Leitungen

### Symbol „Remote genutzt“

Das Symbol „Remote genutzt“  wird angezeigt, wenn auf einem anderen Telefon, mit dem Sie sich die Leitung teilen, ein Gespräch geführt wird. Auch wenn das Symbol für die Remote-Nutzung angezeigt wird, können Sie auf der gemeinsam genutzten Leitung weiterhin Anrufe einleiten und annehmen.

## Anrufinformationen anzeigen und Aufschalten

Auf den Telefonen, die sich eine Leitung teilen, werden Informationen zu aus- und eingehenden Anrufen auf der gemeinsam genutzten Leitung angezeigt. Zu diesen Informationen gehören z. B. die Anrufer-ID und die Anrufdauer. (Angaben zu Ausnahmen finden Sie unter „[Privatsphäre](#)“ auf [Seite 30](#).)

Wenn Sie derartige Anrufinformationen sehen, können Sie und die anderen Benutzer der gemeinsam genutzten Leitung sich mit **Aufsch.** oder **KAufsch.** auf Anrufe aufschalten. Siehe „[Sich auf Anrufe auf einer gemeinsam genutzten Leitung aufschalten](#)“ auf [Seite 30](#).

## Privatsphäre

Wenn Sie nicht möchten, dass die Kollegen, mit denen Sie sich eine Leitung teilen, Ihre Anrufinformationen sehen, müssen Sie die Privatfunktion aktivieren. Dies hat gleichzeitig zur Folge, dass diese sich nicht auf Ihre Anrufe aufschalten können. Siehe „[Verhindern, dass Dritte einen über eine gemeinsam genutzte Leitung geführten Anruf sehen oder sich auf diesen aufschalten können](#)“ auf [Seite 31](#).



**Hinweis** Die maximal zulässige Anzahl von Anrufen auf einer gemeinsam genutzten Leitung ist von Telefon zu Telefon unterschiedlich.

## Sich auf Anrufe auf einer gemeinsam genutzten Leitung aufschalten

Mit Hilfe von „Aufsch.“ und „KAufsch.“ können Sie sich je nach Konfiguration des Telefons auf ein Gespräch auf einer gemeinsam genutzten Leitung aufschalten.

Zweck	Aktion
Prüfen, ob die gemeinsam genutzte Leitung verwendet wird	Prüfen Sie, ob das Symbol „Remote genutzt“  angezeigt wird.
Sich selbst zu einem Gespräch auf der gemeinsam genutzten Leitung mit dem Softkey <b>Aufsch.</b> hinzufügen	<ol style="list-style-type: none"><li>1. Markieren Sie einen remote geführten Anruf.</li><li>2. Drücken Sie <b>Aufsch.</b> (Möglicherweise müssen Sie zunächst den Softkey <b>Weiter</b> drücken, damit <b>Aufsch.</b> angezeigt wird.)</li></ol> Die anderen Gesprächsteilnehmer hören einen Signalton, der sie über Ihre Anwesenheit informiert.
Sich selbst zu einem Gespräch auf der gemeinsam genutzten Leitung mit dem Softkey <b>KAufsch.</b> hinzufügen	<ol style="list-style-type: none"><li>1. Markieren Sie einen remote geführten Anruf.</li><li>2. Drücken Sie <b>KAufsch.</b> (Möglicherweise müssen Sie zunächst den Softkey <b>Weiter</b> drücken, damit <b>KAufsch.</b> angezeigt wird.)</li></ol> Die anderen Gesprächsteilnehmer hören einen Signalton, der Anruf wird kurz unterbrochen und die Anrufinformationen auf dem Telefondisplay ändern sich.



Zweck	Aktion
Neue Konferenzteilnehmer zu einem Anruf hinzufügen, auf den Sie sich aufgeschaltet haben	Schalten Sie sich mit Hilfe von <b>KAufsch.</b> auf den Anruf auf, wenn verfügbar.  Anders als bei <b>Aufsch.</b> wandelt <b>KAufsch.</b> den Anruf in ein (Adhoc-) Standardkonferenzgespräch um, zu dem Sie weitere Teilnehmer hinzufügen können. Siehe „Konferenzgespräche durchführen“ auf Seite 23.
Anruf verlassen, auf den Sie sich aufgeschaltet haben	Legen Sie auf.  Wenn Sie <b>Aufsch.</b> verwendet haben und auflegen, hören die übrigen Gesprächsteilnehmer einen Signalton für die Trennung der Verbindung und der ursprüngliche Anruf wird fortgesetzt.  Wenn Sie <b>KAufsch.</b> verwendet haben und auflegen, bleibt der Anruf ein Konferenzgespräch (sofern noch mindestens drei Teilnehmer daran beteiligt sind).

### Tipps

- Wenn auf einem Telefon mit einer gemeinsam genutzten Leitung die Privatfunktion aktiviert ist, werden auf den anderen Telefonen der gemeinsam genutzten Leitung keine Anrufinformationen und Softkeys für das Aufschalten angezeigt.
- Wird ein Anruf, auf den Sie sich mit Hilfe von **Aufsch.** aufgeschaltet haben, in die Warteschleife gestellt, übergeben oder in eine Konferenz umgewandelt, werden Sie von dem Anruf getrennt.

## Verhindern, dass Dritte einen über eine gemeinsam genutzte Leitung geführten Anruf sehen oder sich auf diesen aufschalten können

Wenn Sie eine gemeinsam genutzte Leitung verwenden, können Sie mit der Privatfunktion verhindern, dass andere Nutzer derselben Leitung Ihre Anrufe sehen oder sich auf diese aufschalten können.

Zweck	Aktion
Verhindern, dass Dritte über eine gemeinsam genutzte Leitung geführte Anrufe sehen oder sich auf diese aufschalten können	<ol style="list-style-type: none"> <li>1. Drücken Sie <b>Weiter &gt; Privat.</b></li> <li>2. Die Privatfunktion ist aktiviert, wenn das entsprechende Symbol  auf dem Telefondisplay neben „Privat“ angezeigt wird.</li> </ol>
Zulassen, dass Dritte über eine gemeinsam genutzte Leitung geführte Anrufe sehen oder sich auf diese aufschalten können	<ol style="list-style-type: none"> <li>1. Drücken Sie <b>Weiter &gt; Privat.</b></li> <li>2. Die Privatfunktion ist deaktiviert, wenn das entsprechende Symbol  auf dem Telefondisplay neben „Privat“ angezeigt wird.</li> </ol>

## Tipps

- Auch wenn bei einem Telefon, das zu einer gemeinsam genutzten Leitung gehört, die Privatfunktion aktiviert ist, können Sie nach wie vor Anrufe über diese Leitung einleiten und annehmen.
- Die Privatfunktion gilt für alle gemeinsam genutzten Leitungen des Telefons. Wenn Ihnen also mehrere gemeinsam genutzte Leitungen zugeordnet sind und Sie die Privatfunktion aktivieren, können die anderen Benutzer der gemeinsam genutzten Leitungen weder Ihre Anrufe sehen noch sich auf diese aufschalten.

## Geparkte Anrufe speichern und abrufen

Sie können einen Anruf parken, wenn er gespeichert werden soll. Dann können Sie oder eine andere Person diesen Anruf auf einem anderen Telefon innerhalb des Cisco Unified CallManager-Systems (z. B. am Schreibtisch eines Kollegen oder in einem Konferenzraum) abrufen.

Zweck	Aktion
Aktiven Anruf mit der Parkfunktion speichern	<ol style="list-style-type: none"><li>1. Drücken Sie während eines Anrufs <b>Parken</b>. (Möglicherweise müssen Sie zunächst den Softkey <b>Weiter</b> drücken, damit <b>Parken</b> angezeigt wird.)</li><li>2. Notieren Sie sich die auf dem Display des Telefons angezeigte Nummer, unter der der Anruf geparkt wurde, und legen Sie dann auf.</li><li>3. Legen Sie auf.</li></ol>
Geparkten Anruf heranholen	Um einen geparkten Anruf zurückzuholen, geben Sie auf einem beliebigen Cisco Unified IP-Telefon innerhalb Ihres Netzwerks die Nummer ein, unter der der Anruf geparkt wurde.





**Hinweis** Sie haben nur begrenzt Zeit, einen geparkten Anruf abzurufen, bevor er zurückgesetzt wird und das Telefon der ursprünglich gewählten Nummer läutet. Weitere Informationen hierzu erhalten Sie vom Systemverwalter.

## Sichere Anrufe ausführen und empfangen

Je nachdem, wie Ihr Systemverwalter Ihr Telefonsystem konfiguriert hat, kann Ihr Telefon das Ausführen und Annehmen sicherer Anrufe unterstützen.

Ihr Telefon unterstützt die folgenden Anruftypen:

- *Authentifizierte* Anruf: Bei diesen Anrufen werden die Identitäten aller an dem Anruf teilnehmenden Telefone überprüft.
- *Verschlüsselte* Anrufe: Innerhalb des Cisco IP-Netzwerks empfängt und sendet das Telefon verschlüsselte Audiosignale (die Konversation). Verschlüsselte Anrufe gelten gleichzeitig als „authentifiziert“.
- *Nicht sichere* Anrufe: Mindestens eines der teilnehmenden Telefone oder die Verbindung unterstützt die Sicherheitsfunktionen nicht oder es ist keine Verifizierung der Telefone möglich.

Zweck	Aktion
Sicherheitsstufe eines Anrufs überprüfen	Halten Sie in der oberen rechten Ecke des Bereichs für Anrufaktivität neben dem Zähler für die Anrufdauer nach einem der folgenden Sicherheitssymbole Ausschau:  Authentifizierter Anruf  Verschlüsselter Anruf Wenn der Anruf nicht sicher ist, wird keines der Sicherheitssymbole angezeigt.
Feststellen, ob im eigenen Unternehmen sichere Anrufe durchgeführt werden können	Wenden Sie sich an den Systemverwalter.



**Hinweis** Die Verwendung von Sicherheitsfunktionen auf Ihrem Telefon unterliegt bestimmten Einschränkungen. Weitere Informationen erhalten Sie vom Systemverwalter.

## Verdächtige Anrufe zurückverfolgen

(Nur SCCP-Telefone.)

Falls Sie verdächtige oder böswillige Anrufe erhalten, kann der Systemverwalter für Ihr Telefon die Funktion zur Identifizierung böswilliger Anrufer aktivieren. Mit dieser Funktion können Sie einen aktiven Anruf als verdächtig markieren, wodurch einige automatische Zurückverfolgungs- und Benachrichtigungsmeldungen ausgelöst werden.

Zweck	Aktion
Systemverwalter über einen verdächtigen oder belästigenden Anruf benachrichtigen	Drücken Sie <b>FangSch</b> . Sie hören ein akustisches Signal und sehen die Meldung „Fangschaltung aktiviert“ auf dem Display.

## Wichtige Anrufe priorisieren

(Nur SCCP-Telefone.)

In einigen speziellen Einsatzbereichen, z. B. beim Militär oder in staatlichen Behörden, muss es möglich sein, dringende oder wichtige Anrufe vorrangig durchzuführen und anzunehmen. Falls eine derartige spezielle Anrufverarbeitung erforderlich ist, kann der Systemverwalter die MLPP-Funktion (Multilevel Precedence and Preemption, Mehrstufige Dringlichkeit und Zwangstrennung) für Ihr Telefon einrichten.

Folgende Begriffe spielen dabei eine Rolle:

- *Dringlichkeit* kennzeichnet die einem Anruf zugeordnete Priorität.
- *Zwangstrennung* ist die vorzeitige Beendigung eines bestehenden Anrufs mit niedrigerer Priorität bei Annahme eines auf Ihrem Telefon eingehenden Anrufs mit höherer Priorität.

Ausgangssituation	Aktion
Sie möchten eine Prioritätsstufe (Dringlichkeit) für einen ausgehenden Anruf auswählen.	Vom Systemverwalter erhalten Sie eine Liste der geltenden Prioritätsnummern für Anrufe.
Sie möchten einen Anruf mit besonderer Priorität (Dringlichkeit) durchführen.	Geben Sie die (vom Systemverwalter bereitgestellte) MLPP-Zugangsnummer und die Telefonnummer ein.
Sie hören einen besonderen Wählton (schneller als üblich) oder einen besonderen Anklopftön.	Sie erhalten einen Anruf mit besonderer Priorität (Dringlichkeit). Das MLPP-Symbol auf dem Telefondisplay zeigt die Prioritätsstufe des Anrufs an.



Ausgangssituation	Aktion
Sie möchten die Prioritätsstufe eines Anrufs anzeigen.	<p>Achten Sie auf das MLPP-Symbol auf Ihrem Telefondisplay:</p> <ul style="list-style-type: none"> <li>■ Anruf mit einfacher Priorität</li> <li>▣ Anruf mit mittlerer Priorität</li> <li>▤ Anruf mit hoher Priorität</li> <li>▥ Anruf mit höchster Priorität oder unbedingtes Übernehmen erforderlich</li> </ul> <p>Anrufe mit höherer Priorität werden oben in Ihrer Anrufliste aufgeführt. Wenn kein MLPP-Symbol angezeigt wird, verfügt der Anruf nicht über eine Prioritätsstufe.</p>
Sie möchten einen Anruf mit höherer Priorität annehmen.	Nehmen Sie den Anruf wie üblich an. Beenden Sie ggf. zunächst einen anderen aktiven Anruf.
Sie hören einen Dauerton, der Ihren Anruf unterbricht.	Sie oder Ihr Gesprächspartner empfangen einen Anruf, der vor dem aktuellen Anruf Vorrang hat. Legen Sie umgehend auf, damit der Anruf mit der höheren Priorität entgegengenommen werden kann.

### Tipps

- Beim Durchführen oder Empfangen eines MLPP-Anrufs hören Sie spezielle Ruftöne und Anklopftöne, die von den Standardtönen abweichen.
- Bei Eingabe einer ungültigen MLPP-Zugangsnummer erhalten Sie eine verbale Meldung.

# Cisco-Anschlussmobilität verwenden

Mit der Cisco-Anschlussmobilität (AM) können Sie ein Cisco Unified IP-Telefon vorübergehend als Ihr eigenes Telefon konfigurieren. Nach der Anmeldung bei der AM wird Ihr Benutzerprofil, einschließlich der Telefonleitungen, Funktionen, eingerichteten Dienste und webbasierten Einstellungen, für das Telefon übernommen. Die AM-Funktion kann nur vom Systemverwalter für Sie konfiguriert werden.

Zweck	Aktion
Bei der AM anmelden	<ol style="list-style-type: none"><li>1. Drücken Sie  und wählen Sie <b>Dienste &gt; AM-Dienst</b> (konkreter Name lautet ggf. anders).</li><li>2. Geben Sie Ihre Benutzer-ID und Ihre PIN ein (die Sie vom Systemverwalter erhalten haben).</li><li>3. Wählen Sie ein Geräteprofil, wenn Sie dazu aufgefordert werden.</li></ol>
Bei der AM abmelden	<ol style="list-style-type: none"><li>1. Drücken Sie  und wählen Sie <b>Dienste &gt; AM-Dienst</b> (konkreter Name lautet ggf. anders).</li><li>2. Drücken Sie <b>Ja</b>, wenn Sie gefragt werden, ob Sie sich abmelden möchten.</li></ol>

## Tipps

- Die AM meldet Sie nach einem bestimmten Zeitraum automatisch ab. Das entsprechende Zeitlimit wird vom Systemverwalter festgelegt.
- Über die Webseiten für Benutzeroptionen vorgenommene Änderungen am AM-Profil sind ab dem Zeitpunkt der nächsten AM-Anmeldung per Telefon gültig.
- Einstellungen, die nur über das Telefon gesteuert werden, sind nicht Bestandteil des AM-Profiles.

# Hörer, Headset und Lautsprecher verwenden

Die Cisco Unified IP-Telefone 7906G und 7911G verfügen über eine Lautsprecherfunktion, die freihändiges Hören ermöglicht. Sie können den Ton bei einem Telefonat über den Lautsprecher ausgeben. Sie müssen den Hörer verwenden, um während eines Anrufs zu sprechen.

Je nach Konfiguration durch den Systemverwalter steht Ihnen eine von zwei Möglichkeiten zur Verwendung des Lautsprechers zur Verfügung. Auf Ihrem Telefon kann immer nur eine der folgenden Funktionen, aber nicht beide gleichzeitig aktiviert sein.

- Mithören
- Lauthören (Standard)

## Mithörfunktion verwenden

In der folgenden Tabelle wird gezeigt, wie Sie die Mithörfunktion nutzen.

Zweck	Aktion
Hörer verwenden	Nehmen Sie den Hörer ab, um eine freie Leitung aufzurufen, und legen Sie auf, um die Leitung zu schließen.
Über den Hörer sprechen und den Ton über den Lautsprecher ausgeben (Mithören)	Drücken Sie <b>Mithören</b> . <b>Hinweis</b> Der Systemverwalter muss die Mithörfunktion aktivieren, damit der Softkey <b>Mithören</b> angezeigt wird.
Mithörfunktion deaktivieren und den Hörer verwenden	Drücken Sie <b>Mh-Aus</b> .
Mithörfunktion deaktivieren und auflegen	Drücken Sie <b>RufEnde</b> oder legen Sie auf.
Lautstärke für Anrufe einstellen	<b>Hinweis</b> Wenn Sie bei Verwendung der Mithörfunktion die Lautstärke anpassen, wirkt sich dies nur auf den Lautsprecher und nicht auf den Hörer aus.  Drücken Sie während eines Anrufs oder bei Hören eines Ruftons die Taste für Lauter oder Leiser.  Drücken Sie <b>Speich.</b> , um die Lautstärkeeinstellung für zukünftige Anrufe zu speichern.



**Hinweis** Wenn Ihr Systemverwalter den Lautsprecher an Ihrem Telefon deaktiviert hat, sind die Softkeys **Mithören**, **Mh-Aus**, **Lauthören** und **Lh-Aus** nicht verfügbar. Sie müssen den Hörer abnehmen, um Anrufe einzuleiten und über den Lautsprecher auszugeben.

## Lauthörfunktion verwenden

In der folgenden Tabelle wird gezeigt, wie Sie die Lauthörfunktion nutzen.

Zweck	Aktion
Hörer verwenden	Nehmen Sie den Hörer ab, um eine freie Leitung aufzurufen, und legen Sie auf, um die Leitung zu schließen.
Gespräch über den Lautsprecher ausgeben	Drücken Sie <b>Lauthören</b> und legen Sie dann den Hörer auf. Sie können den anderen Teilnehmer hören, aber nicht mit ihm sprechen. <b>Hinweis</b> Die Softkeys <b>Lauthören</b> und <b>Lh-Aus</b> sind nicht verfügbar, wenn „Mithören“ aktiviert ist.
Lautsprechers ausschalten und Hörer verwenden	Nehmen Sie den Hörer ab oder drücken Sie <b>Lh-Aus</b> . <b>Hinweis</b> Die Softkeys <b>Lauthören</b> und <b>Lh-Aus</b> sind nicht verfügbar, wenn „Mithören“ aktiviert ist.
Lautsprecher ausschalten und auflegen	Drücken Sie <b>RufEnde</b> .
Lautsprecherlautstärke für Anrufe einstellen	Drücken Sie während eines Anrufs oder bei Hören eines Ruftons die Taste für Lauter oder Leiser. Drücken Sie <b>Speich.</b> , um die Lautstärkeeinstellung für zukünftige Anrufe zu speichern.



**Hinweis** Wenn Ihr Systemverwalter den Lautsprecher an Ihrem Telefon deaktiviert hat, sind die Softkeys **Mithören**, **Mh-Aus**, **Lauthören** und **Lh-Aus** nicht verfügbar. Sie müssen den Hörer abnehmen, um Anrufe einzuleiten und über den Lautsprecher auszugeben.



**Hinweis** Je nachdem, welches Gerät Sie gerade verwenden, ändert sich bei Drücken der **Lautstärketaste** die Lautstärke für den Hörer oder den Lautsprecher. In den Modi „Mithören“ und „Lauthören“ erfolgt die Lautstärkeanpassung für den Lautsprecher und nicht für den Hörer.

## Headset erwerben und verwenden

Um ein Headset zu verwenden, ziehen Sie das Hörekabel aus dem Telefon und verbinden Sie das Headset mit dem Höreranschluss.

Weitere Informationen zum Erwerben von Headsets finden Sie unter „[Headset-Informationen](#)“ auf [Seite 8](#). Abhängig von den Empfehlungen des Headset-Herstellers benötigen Sie möglicherweise einen externen Verstärker. Weitere Informationen finden Sie in der Produktdokumentation des Headset-Herstellers.

## Funktion zum automatischen Annehmen verwenden

Wenn die Funktion zum automatischen Annehmen aktiviert ist, nimmt das Telefon eingehende Anrufe automatisch nach kurzer Zeit an. Ihr Systemverwalter kann die Funktion zum automatischen Annehmen so konfigurieren, dass Anrufe mit aktiviertem Lautsprecher angenommen werden. Sie können den Anruf über den Lautsprecher jedoch nur mithören. Um mit dem Anrufer zu sprechen, müssen Sie den Hörer abnehmen.

# Telefoneinstellungen verwenden

Sie können den Rufton, das Hintergrundbild und andere Einstellungen Ihres Cisco Unified IP-Telefons anpassen.

## Ruftöne und die Nachrichtenanzeige anpassen

Sie können anpassen, wie Sie über eingehende Anrufe und neue Sprachnachrichten informiert werden. Außerdem können Sie die Ruftonlautstärke für das Telefon anpassen.

Zweck	Aktion
Rufton ändern	<ol style="list-style-type: none"><li>1. Drücken Sie  und wählen Sie <b>Einstellungen &gt; Benutzervoreinstellungen &gt; Ruftöne</b>.</li><li>2. Wählen Sie einen Rufton aus und drücken Sie <b>Wiederg.</b>, um sich den Rufton anzuhören.</li><li>3. Drücken Sie <b>Speich.</b>, um den Rufton zu übernehmen, oder drücken Sie <b>Abbruch</b>.</li></ol>
Ruftonmuster ändern (Nur Blinken, Ein Ton, Nur Piepton usw.)	<ol style="list-style-type: none"><li>1. Melden Sie sich auf den Webseiten für Benutzeroptionen an. (Siehe <a href="#">„Auf die Webseiten für Benutzeroptionen zugreifen“ auf Seite 50.</a>)</li><li>2. Rufen Sie die Einstellungen für die Ruftonmuster auf. (Siehe <a href="#">„Leitungseinstellungen über das Web steuern“ auf Seite 57.</a>)</li></ol> <p><b>Hinweis</b> Um auf diese Funktion zugreifen zu können, muss der Systemverwalter diese möglicherweise zunächst aktivieren.</p>
Lautstärke für Ruftöne einstellen	Drücken Sie bei aufgelegtem Hörer die Lautstärketaste. Die neue Ruftonlautstärke wird automatisch gespeichert.
Anzeige für Sprachnachrichten am Hörer ändern	<ol style="list-style-type: none"><li>1. Melden Sie sich auf den Webseiten für Benutzeroptionen an. (Siehe <a href="#">„Auf die Webseiten für Benutzeroptionen zugreifen“ auf Seite 50.</a>)</li><li>2. Rufen Sie die Einstellungen für die Anzeige wartender Nachrichten auf. (Siehe <a href="#">„Leitungseinstellungen über das Web steuern“ auf Seite 57.</a>)</li></ol> <p><b>Hinweis</b> In der Regel ist das System in der Standardeinstellung so konfiguriert, dass neue Sprachnachrichten durch eine leuchtende LED am Hörer angezeigt werden.</p>

## Telefondisplay anpassen

Sie können die Eigenschaften des Telefondisplays anpassen.





Zweck	Aktion
Hintergrundbild ändern	<ol style="list-style-type: none"> <li>1. Drücken Sie  und wählen Sie <b>Einstellungen &gt; Benutzervoreinstellungen &gt; Hintergrundbilder</b>.</li> <li>2. Blättern Sie durch die verfügbaren Bilder und drücken Sie <b>Auswahl</b>, um ein Bild auszuwählen.</li> <li>3. Drücken Sie <b>Vorschau</b>, um eine größere Ansicht des Hintergrundbilds anzuzeigen.</li> <li>4. Drücken Sie <b>Beenden</b>, um zum Auswahlmenü zurückzukehren.</li> <li>5. Drücken Sie <b>Speich.</b>, um das neue Bild zu übernehmen, oder drücken Sie <b>Abbruch</b>.</li> </ol>
Sprache der auf dem Display angezeigten Informationen ändern	<ol style="list-style-type: none"> <li>1. Melden Sie sich auf den Webseiten für Benutzeroptionen an. (Siehe <a href="#">„Auf die Webseiten für Benutzeroptionen zugreifen“ auf Seite 50.</a>)</li> <li>2. Rufen Sie die Benutzereinstellungen auf. (Siehe <a href="#">„Benutzereinstellungen über das Web steuern“ auf Seite 56.</a>)</li> </ol>
Leitungsbeschreibung ändern	<ol style="list-style-type: none"> <li>1. Melden Sie sich auf den Webseiten für Benutzeroptionen an. (Siehe <a href="#">„Auf die Webseiten für Benutzeroptionen zugreifen“ auf Seite 50.</a>)</li> <li>2. Rufen Sie die Einstellungen für die Leitungsbeschreibung auf. (Siehe <a href="#">„Leitungseinstellungen über das Web steuern“ auf Seite 57.</a>)</li> </ol>



# Anrufprotokolle und Verzeichnisse verwenden



In diesem Abschnitt wird beschrieben, wie Sie Anrufprotokolle und Verzeichnisse einsetzen können. Sie können auf beide Funktionen zugreifen, indem Sie  drücken und **Verzeichnisse** wählen.

## Anrufprotokolle verwenden

Ihr Telefon führt Protokoll über die Anrufe in Abwesenheit, die gewählten Nummern und die angenommenen Anrufe.

Zweck	Aktion
Anrufprotokolle anzeigen	Drücken Sie  und wählen Sie <b>Verzeichnisse &gt; Anrufe in Abwesenheit, Gewählte Rufnummern</b> oder <b>Angenommene Anrufe</b> . In jedem Protokoll können bis zu 100 Einträge gespeichert werden. Um einen verkürzt dargestellten Eintrag vollständig anzuzeigen, markieren Sie diesen und drücken Sie <b>NrBearb.</b>
Details eines Anrufeintrags anzeigen	<ol style="list-style-type: none"><li>1. Drücken Sie  und wählen Sie <b>Verzeichnisse &gt; Anrufe in Abwesenheit, Gewählte Rufnummern</b> oder <b>Angenommene Anrufe</b>.</li><li>2. Markieren Sie einen Anrufeintrag.</li><li>3. Drücken Sie <b>Details</b>. Es werden Informationen wie die gewählte Nummer, die anrufende Nummer, die Tageszeit und die Anrufdauer angezeigt (nur für eingeleitete und angenommene Anrufe).</li></ol>
Alle Einträge in allen Protokollen löschen	Drücken Sie  , wählen Sie <b>Verzeichnisse</b> und drücken Sie <b>Entf.</b>
Alle Einträge in einem einzelnen Protokoll löschen	<ol style="list-style-type: none"><li>1. Drücken Sie  und wählen Sie <b>Verzeichnisse &gt; Anrufe in Abwesenheit, Gewählte Rufnummern</b> oder <b>Angenommene Anrufe</b>.</li><li>2. Markieren Sie einen Anrufeintrag.</li><li>3. Drücken Sie <b>Entf.</b> (Möglicherweise müssen Sie zunächst den Softkey <b>Weiter</b> drücken, damit <b>Entf.</b> angezeigt wird.)</li></ol>
Einzelnen Anrufeintrag löschen	<ol style="list-style-type: none"><li>1. Drücken Sie  und wählen Sie <b>Verzeichnisse &gt; Anrufe in Abwesenheit, Gewählte Rufnummern</b> oder <b>Angenommene Anrufe</b>.</li><li>2. Markieren Sie einen Anrufeintrag.</li><li>3. Drücken Sie <b>Löschen</b>.</li></ol>

Zweck	Aktion
Über ein Anrufprotokoll wählen (während Sie kein weiteres Gespräch führen)	<ol style="list-style-type: none"> <li>1. Drücken Sie  und wählen Sie <b>Verzeichnisse &gt; Anrufe in Abwesenheit, Gewählte Rufnummern</b> oder <b>Angenommene Anrufe</b>.</li> <li>2. Markieren Sie den gewünschten Eintrag im Anrufprotokoll.</li> </ol> <p><b>Hinweis</b> Wenn der Softkey „Details“ angezeigt wird, ist der Anruf der erste Eintrag eines Anrufs mit mehreren Teilnehmern. Weitere Informationen hierzu finden Sie im <b>Tipp</b> weiter unten.</p> <ol style="list-style-type: none"> <li>3. Wenn Sie die angezeigte Nummer bearbeiten müssen, drücken Sie <b>NrBearb</b> gefolgt von &lt;&lt; oder &gt;&gt;. Drücken Sie zum Löschen der Nummer <b>NrBearb</b> und dann <b>Löschen</b>. (Möglicherweise müssen Sie zunächst den Softkey <b>Weiter</b> drücken, damit <b>Löschen</b> angezeigt wird.)</li> <li>4. Nehmen Sie den Hörer ab, um den Anruf einzuleiten.</li> </ol>
Über ein Anrufprotokoll wählen (während Sie ein weiteres Gespräch führen)	<ol style="list-style-type: none"> <li>1. Drücken Sie  und wählen Sie <b>Verzeichnisse &gt; Anrufe in Abwesenheit, Gewählte Rufnummern</b> oder <b>Angenommene Anrufe</b>.</li> <li>2. Markieren Sie den gewünschten Eintrag im Anrufprotokoll.</li> </ol> <p><b>Hinweis</b> Wenn der Softkey „Details“ angezeigt wird, ist der Anruf der erste Eintrag eines Anrufs mit mehreren Teilnehmern. Weitere Informationen hierzu finden Sie im <b>Tipp</b> weiter unten.</p> <ol style="list-style-type: none"> <li>3. Wenn Sie die angezeigte Nummer bearbeiten müssen, drücken Sie <b>NrBearb</b> gefolgt von &lt;&lt; oder &gt;&gt;. Drücken Sie zum Löschen der Nummer <b>NrBearb</b> und dann <b>Löschen</b>. (Möglicherweise müssen Sie zunächst den Softkey <b>Weiter</b> drücken, damit <b>Löschen</b> angezeigt wird.)</li> <li>4. Drücken Sie <b>Wählen</b>.</li> <li>5. Wählen Sie eine der folgenden Optionen, um die gewünschte Aktion für den ersten Anruf auszuwählen: <ul style="list-style-type: none"> <li>• <b>Halten:</b> Der erste Anruf wird gehalten.</li> <li>• <b>Übergabe:</b> Der erste Gesprächsteilnehmer wird mit dem zweiten verbunden und Sie nehmen nicht weiter am Gespräch teil. (Drücken Sie nach dem Wählen <b>Übergabe</b>, um die Aktion durchzuführen.)</li> <li>• <b>Konfer.:</b> Es wird eine Konferenz mit allen Gesprächsteilnehmern einschließlich Ihnen eingeleitet. (Drücken Sie nach dem Wählen <b>Konfer.</b>, um die Aktion durchzuführen.)</li> <li>• <b>Anruf beenden:</b> Der erste Anruf wird beendet und die neue Nummer wird gewählt.</li> </ul> </li> </ol>

Zweck	Aktion
Anruf über einen URL-Eintrag in einem Anrufprotokoll einleiten (nur SIP-Telefone)	<ol style="list-style-type: none"> <li>1. Drücken Sie  und wählen Sie <b>Verzeichnisse &gt; Anrufe in Abwesenheit, Gewählte Rufnummern</b> oder <b>Angenommene Anrufe</b>.</li> <li>2. Markieren Sie den URL-Eintrag der zu wählenden Nummer.</li> <li>3. Wenn Sie den Eintrag bearbeiten möchten, drücken Sie <b>NrBearb</b>. Das Symbol  wird angezeigt und Sie können mit dem Bearbeiten der Zeichen im URL-Eintrag beginnen.</li> <li>4. Drücken Sie <b>Wählen</b>.</li> </ol>

## Tip

(Nur SCCP-Telefone.)

Um den Datensatz eines Anrufs mit mehreren Teilnehmern anzuzeigen, drücken Sie **Details**. Der Detaildatensatz enthält für jeden eingegangenen Anruf mit mehreren Teilnehmern oder jeden Anruf in Abwesenheit zwei Einträge. Die Einträge sind in umgekehrter chronologischer Reihenfolge aufgelistet:

- Der erste protokollierte Eintrag ist der Name bzw. die Nummer des zuletzt beendeten Gesprächs eines Anrufs mit mehreren Teilnehmern, der auf Ihrem Telefon eingegangen ist.
- Der zweite protokollierte Eintrag ist der Name bzw. die Nummer des zuerst beendeten Gesprächs eines Anrufs mit mehreren Teilnehmern, der auf Ihrem Telefon eingegangen ist.



## Über ein Verzeichnis wählen

Je nach Konfiguration unterstützt Ihr Telefon Funktionen für ein Unternehmensverzeichnis und ein persönliches Verzeichnis:

- Unternehmensverzeichnis: Ein Verzeichnis der Geschäftskontakte, das vom Systemverwalter eingerichtet und verwaltet wird.
- Persönliches Verzeichnis: Wenn verfügbar, werden in diesem Verzeichnis die persönlichen Kontakte und die den Kontakten zugeordneten Kurzwahlcodes gespeichert, die Sie über Ihr Telefon und die Webseiten für Benutzeroptionen aufrufen und konfigurieren können. Das persönliche Verzeichnis enthält das persönliche Adressbuch (PAB) und die Einträge für den Kurzwahldienst.
  - Das PAB ist ein Verzeichnis der persönlichen Kontakte.
  - Mit Hilfe des Kurzwahldiensts können Sie den PAB-Einträgen Codes zum schnellen Wählen zuweisen.

## Unternehmensverzeichnis auf dem Telefon verwenden

Über ein Unternehmensverzeichnis können Sie Kollegen anrufen.

Zweck	Aktion
Über ein Unternehmensverzeichnis wählen (während Sie kein weiteres Gespräch führen)	<ol style="list-style-type: none"> <li>1. Drücken Sie  und wählen Sie <b>Verzeichnisse &gt; Unternehmensverzeichnis</b> (konkreter Name lautet ggf. anders).</li> <li>2. Geben Sie über das Tastenfeld einen vollständigen Namen oder den Anfang eines Namens ein und drücken Sie <b>Suchen</b>.</li> <li>3. Um eine Nummer zu wählen, markieren Sie den gewünschten Listeneintrag und nehmen Sie den Hörer ab.</li> </ol>
Über ein Unternehmensverzeichnis wählen (während Sie ein weiteres Gespräch führen)	<ol style="list-style-type: none"> <li>1. Drücken Sie  und wählen Sie <b>Verzeichnisse &gt; Unternehmensverzeichnis</b> (konkreter Name lautet ggf. anders).</li> <li>2. Geben Sie über das Tastenfeld einen vollständigen Namen oder den Anfang eines Namens ein und drücken Sie <b>Suchen</b>.</li> <li>3. Blättern Sie zu einem Listeneintrag und drücken Sie <b>Wählen</b>.</li> <li>4. Wählen Sie eine der folgenden Optionen, um die gewünschte Aktion für den ersten Anruf auszuwählen: <ul style="list-style-type: none"> <li>• <b>Halten:</b> Der erste Anruf wird gehalten.</li> <li>• <b>Übergabe:</b> Der erste Gesprächsteilnehmer wird mit dem zweiten verbunden und Sie nehmen nicht weiter am Gespräch teil. (Drücken Sie nach dem Wählen <b>Übergabe</b>, um die Aktion durchzuführen.)</li> <li>• <b>Konfer.:</b> Es wird eine Konferenz mit allen Gesprächsteilnehmern einschließlich Ihnen eingeleitet. (Drücken Sie nach dem Wählen <b>Konfer.</b>, um die Aktion durchzuführen.)</li> <li>• <b>Anruf beenden:</b> Der erste Anruf wird beendet und die neue Nummer wird gewählt.</li> </ul> </li> </ol>



### Tipp

Geben Sie mit Hilfe der Zifferntasten auf dem Tastenfeld die gewünschten Zeichen ein. Mit Hilfe der Navigationstaste des Telefons können Sie zwischen den Eingabefeldern wechseln.

## Persönliches Verzeichnis auf dem Telefon verwenden

Das persönliche Verzeichnis besteht aus Ihrem persönlichen Adressbuch (PAB) und den Kurzwahlcodes. In diesem Abschnitt erfahren Sie, wie Sie das persönliche Verzeichnis auf Ihrem Telefon einrichten und verwenden. Weitere Informationen hierzu finden Sie unter „[Persönliches Verzeichnis im Web verwenden](#)“ auf Seite 51.

Zweck	Aktion
Das persönliche Verzeichnis (PAB und Kurzwahlcodes) aufrufen	<ol style="list-style-type: none"><li>1. Drücken Sie  und wählen Sie <b>Verzeichnisse &gt; Persönliches Verzeichnis</b> (konkreter Name lautet ggf. anders).</li><li>2. Geben Sie Ihre Benutzer-ID und Ihre PIN für Cisco Unified CallManager ein und drücken Sie <b>Senden</b>.</li></ol>
Nach einem PAB-Eintrag suchen	<ol style="list-style-type: none"><li>1. Öffnen Sie das persönliche Verzeichnis und wählen Sie <b>Persönliches Adressbuch</b>.</li><li>2. Geben Sie Suchkriterien ein und drücken Sie <b>Senden</b>.</li><li>3. Mit <b>Vor</b> oder <b>Weiter</b> können Sie durch die Listeneinträge navigieren.</li><li>4. Markieren Sie den gewünschten PAB-Listeneintrag und drücken Sie <b>Auswahl</b>.</li></ol>
Über einen PAB-Eintrag wählen	<ol style="list-style-type: none"><li>1. Suchen Sie einen Listeneintrag.</li><li>2. Markieren Sie den gewünschten Listeneintrag und drücken Sie <b>Auswahl</b>.</li><li>3. Drücken Sie <b>Wählen</b>. (Möglicherweise müssen Sie zunächst den Softkey <b>Weiter</b> drücken, damit <b>Wählen</b> angezeigt wird.)</li><li>4. Geben Sie die Telefonnummer des Teilnehmers ein.</li><li>5. Markieren Sie die gewünschte Nummer und drücken Sie <b>OK</b>.</li><li>6. Drücken Sie zum Wählen der Nummer erneut die Taste <b>OK</b>.</li></ol>
Einen PAB-Eintrag löschen	<ol style="list-style-type: none"><li>1. Suchen Sie einen Listeneintrag.</li><li>2. Markieren Sie den gewünschten Listeneintrag und drücken Sie <b>Löschen</b>.</li><li>3. Bestätigen Sie den Löschvorgang mit <b>OK</b>.</li></ol>
Einen PAB-Eintrag bearbeiten	<ol style="list-style-type: none"><li>1. Suchen Sie einen Listeneintrag.</li><li>2. Markieren Sie den gewünschten Eintrag und drücken Sie zum Ändern eines Namens oder einer E-Mail-Adresse <b>Bearb</b>.</li><li>3. Wählen Sie ggf. <b>Telefone</b>, um eine Telefonnummer zu ändern.</li><li>4. Drücken Sie <b>Aktual</b>.</li></ol>

Zweck	Aktion
Einen neuen PAB-Eintrag hinzufügen	<ol style="list-style-type: none"> <li>1. Öffnen Sie das persönliche Verzeichnis und wählen Sie <b>Persönliches Adressbuch</b>.</li> <li>2. Mit <b>Senden</b> rufen Sie die Suchseite auf. (Es ist nicht erforderlich, zuvor die Suchkriterien einzugeben.)</li> <li>3. Drücken Sie <b>Neu</b>.</li> <li>4. Geben Sie über das Tastenfeld des Telefons den Namen und die E-Mail-Adresse ein.</li> <li>5. Wählen Sie <b>Telefone</b> und geben Sie über das Tastenfeld Telefonnummern ein. Geben Sie ggf. eine Nummer für die Amtsholung oder die Vorwahl ein.</li> <li>6. Wählen Sie <b>Senden</b>, um den Eintrag der Datenbank hinzuzufügen.</li> </ol>
Einem PAB-Eintrag einen Kurzwahlcode zuweisen	<ol style="list-style-type: none"> <li>1. Suchen Sie nach einem PAB-Eintrag.</li> <li>2. Markieren Sie den gewünschten Listeneintrag und drücken Sie <b>Auswahl</b>.</li> <li>3. Drücken Sie <b>Kurzwahl</b>.</li> <li>4. Markieren Sie die gewünschte Nummer und drücken Sie <b>Auswahl</b>.</li> <li>5. Markieren Sie den Kurzwahlcode, den Sie der Nummer zuweisen möchten, und drücken Sie <b>Auswahl</b>.</li> </ol>
Einen neuen Kurzwahlcode hinzufügen (ohne Verwendung eines PAB-Eintrags)	<ol style="list-style-type: none"> <li>1. Drücken Sie  und wählen Sie <b>Verzeichnisse &gt; Persönliches Verzeichnis &gt; Persönl. Kurzwahleinträge</b>.</li> <li>2. Drücken Sie <b>Kurzwahl</b>.</li> <li>3. Markieren Sie einen nicht zugewiesenen Kurzwahlcode und drücken Sie <b>Auswahl</b>.</li> <li>4. Drücken Sie <b>Zuweis</b>.</li> <li>5. Geben Sie eine Telefonnummer ein.</li> <li>6. Drücken Sie <b>Aktual</b>.</li> </ol>
Nach Kurzwahlcodes suchen	<ol style="list-style-type: none"> <li>1. Drücken Sie  und wählen Sie <b>Verzeichnisse &gt; Persönliches Verzeichnis &gt; Persönl. Kurzwahleinträge</b>.</li> <li>2. Mit <b>Vor</b> oder <b>Weiter</b> können Sie durch die Listeneinträge navigieren.</li> <li>3. Markieren Sie den gewünschten Listeneintrag und drücken Sie <b>Auswahl</b>.</li> </ol>
Einen Anruf mit einem Kurzwahlcode einleiten	<ol style="list-style-type: none"> <li>1. Suchen Sie einen Kurzwahlcode.</li> <li>2. Markieren Sie den gewünschten Listeneintrag und drücken Sie <b>Auswahl</b>.</li> <li>3. Drücken Sie <b>Wählen</b>.</li> <li>4. Wählen Sie <b>OK</b>, um die Aktion durchzuführen.</li> </ol>

<b>Zweck</b>	<b>Aktion</b>
Einen Kurzwahlcode löschen	<ol style="list-style-type: none"> <li>1. Suchen Sie einen Kurzwahlcode.</li> <li>2. Markieren Sie den gewünschten Listeneintrag und drücken Sie <b>Auswahl</b>.</li> <li>3. Drücken Sie <b>Entf</b>.</li> </ol>
Sich von Ihrem persönlichen Verzeichnis abmelden	<ol style="list-style-type: none"> <li>1. Drücken Sie  und wählen Sie <b>Verzeichnisse &gt; Persönliches Verzeichnis</b> (konkreter Name lautet ggf. anders).</li> <li>2. Wählen Sie <b>Abmelden</b> aus.</li> </ol>

### **Tipps**



- Die Benutzer-ID und die zugehörige PIN für die Anmeldung beim persönlichen Verzeichnis erhalten Sie von Ihrem Systemverwalter.
- Nach einem bestimmten Zeitraum werden Sie automatisch vom persönlichen Verzeichnis abgemeldet. Dieser Zeitraum ist variabel. Weitere Informationen erhalten Sie vom Systemverwalter.
- Geben Sie mit Hilfe der Zifferntasten auf dem Tastenfeld die gewünschten Zeichen ein. Mit Hilfe der Navigationstaste des Telefons können Sie zwischen den Eingabefeldern wechseln.

# Auf Sprachnachrichten zugreifen

Um auf Sprachnachrichten zuzugreifen, drücken Sie  und wählen Sie **Nachrichten**.



**Hinweis** Von Ihrem Unternehmen wird festgelegt, welcher Sprachnachrichtendienst innerhalb Ihres Telefonsystems verwendet wird. Die genauesten und detailliertesten Informationen finden Sie in der zum Sprachnachrichtendienst gehörenden Dokumentation.

Zweck	Aktion
Sprachnachrichtendienst einrichten und anpassen	Führen Sie einen der folgenden Schritte aus: <ul style="list-style-type: none"> <li>• Drücken Sie <b>Nachr.</b> und befolgen Sie die Sprachanweisungen.</li> <li>• Drücken Sie , wählen Sie <b>Nachrichten</b> und befolgen Sie die Sprachanweisungen.</li> </ul>
Überprüfen, ob neue Sprachnachrichten vorliegen	Folgendes muss zu sehen sein: <ul style="list-style-type: none"> <li>• Eine dauerhaft rot leuchtende Anzeige auf dem Hörer. (Diese Anzeige kann abweichend konfiguriert sein. Siehe <a href="#">„Ruftöne und die Nachrichtenanzeige anpassen“</a> auf Seite 40.)</li> <li>• Ein Umschlagsymbol  auf dem Telefondisplay.</li> </ul>
Sprachnachrichten abhören oder auf das Sprachnachrichtensystem zugreifen	Führen Sie einen der folgenden Schritte aus: <ul style="list-style-type: none"> <li>• Drücken Sie <b>Nachr.</b> und befolgen Sie die Sprachanweisungen.</li> <li>• Drücken Sie , wählen Sie <b>Nachrichten</b> und befolgen Sie die Sprachanweisungen.</li> </ul>
Anruf an ein Sprachnachrichtensystem weiterleiten	Drücken Sie <b>SofUml.</b> Weitere Informationen hierzu finden Sie unter <a href="#">„Anrufe an ein Sprachnachrichtensystem senden“</a> auf Seite 21.

# Telefon über das Web anpassen

---

Ihr Cisco Unified IP-Telefon ist ein Netzwerkgerät, das mit anderen Netzwerkgeräten innerhalb Ihres Unternehmens einschließlich Ihres Computers bestimmte Informationen austauschen kann. Sie können sich über Ihren Computer bei den Webseiten für Benutzeroptionen von Cisco Unified CallManager anmelden. Hier haben Sie Zugriff auf Funktionen, Einstellungen und Dienste für Ihr Cisco Unified IP-Telefon. Auf den Webseiten für Benutzeroptionen können Sie z. B. Kurzwahlnummern einrichten.

## Auf die Webseiten für Benutzeroptionen zugreifen

In diesem Abschnitt erfahren Sie, wie Sie sich anmelden und ein Telefongerät auswählen.

Zweck	Vorgehensweise
Sie möchten sich bei den Webseiten für Benutzeroptionen anmelden	<ol style="list-style-type: none"><li data-bbox="319 672 1220 760">1. Vom Systemverwalter erhalten Sie die URL für die Webseiten für Benutzeroptionen, einen Benutzernamen sowie ein vorgegebenes Kennwort.</li><li data-bbox="319 776 1220 834">2. Öffnen Sie auf Ihrem Computer einen Webbrowser, geben Sie die URL ein und melden Sie sich an.</li><li data-bbox="319 850 1220 1146">3. Klicken Sie auf <b>Ja</b> oder <b>Zertifikat installieren</b>, wenn Sie zum Bestätigen der Sicherheitseinstellungen aufgefordert werden.  Die Hauptseite der Webseiten für Benutzeroptionen von Cisco Unified CallManager wird angezeigt. Auf dieser Seite können Sie <b>Benutzeroptionen</b> auswählen, über die Sie Zugriff auf Benutzereinstellungen, Verzeichnisfunktionen, ein persönliches Adressbuch und den Kurzwahldienst haben.  Wenn Sie telefonspezifische Optionen anzeigen möchten, wählen Sie ein Gerät aus (siehe unten).</li></ol>

Zweck	Vorgehensweise
Sie möchten nach dem Anmelden ein Gerät auswählen	<ol style="list-style-type: none"> <li>1. Wählen Sie nach Ihrer Anmeldung bei den Webseiten für Benutzeroptionen <b>Benutzeroptionen &gt; Gerät</b>. Die Seite „Gerätekonfiguration“ wird angezeigt.</li> <li>2. Wenn Ihnen mehrere Geräte zugewiesen sind, stellen Sie sicher, dass das entsprechende Gerät (Telefonmodell oder Anschlussmobilitätsprofil) ausgewählt ist. Wählen Sie ggf. im Dropdown-Menü „Name“ ein anderes Gerät aus.  Auf der Seite „Gerätekonfiguration“ haben Sie Zugriff auf alle für Ihr Telefon verfügbaren Konfigurationsoptionen (von anderen Seiten aus können Sie möglicherweise nicht auf alle Optionen zugreifen). <ul style="list-style-type: none"> <li>– Über <b>Benutzeroptionen</b> rufen Sie Benutzereinstellungen, Verzeichnisfunktionen, das persönliche Adressbuch und den Kurzwahldienst auf.</li> <li>– Über die Schaltflächen der Symbolleiste können Sie auf telefonspezifische Optionen wie z. B. Leitungseinstellungen, den Kurzwahldienst und Einstellungen für den Telefondienst zugreifen.</li> </ul> Wählen Sie <b>Benutzeroptionen &gt; Gerät</b>, um von einer beliebigen Seite zur Seite „Gerätekonfiguration“ zu wechseln.</li> </ol>

## Funktionen und Dienste über das Web konfigurieren

In diesem Abschnitt erfahren Sie, wie Sie nach der Anmeldung Funktionen und Dienste über die Webseiten für Benutzeroptionen konfigurieren. Weitere Informationen hierzu finden Sie unter [„Auf die Webseiten für Benutzeroptionen zugreifen“](#) auf Seite 50.

## Persönliches Verzeichnis im Web verwenden

Das persönliche Verzeichnis, auf das Sie auf Ihrem Computer zugreifen können, besteht aus folgenden Elementen:

- Persönliches Adressbuch (PAB)
- Kurzwahldienst
- Cisco Unified CallManager Address Book Synchronizer



**Hinweis** Sie können auch über Ihr Telefon auf das PAB und den Kurzwahldienst zugreifen. Siehe [„Persönliches Verzeichnis auf dem Telefon verwenden“](#) auf Seite 46.

## Persönliches Adressbuch im Web verwenden

In diesem Abschnitt wird erläutert, wie Sie über die Webseiten für Benutzeroptionen auf Ihr PAB zugreifen.

Zweck	Vorgehensweise nach dem Anmelden
Einen neuen PAB-Eintrag hinzufügen	<ol style="list-style-type: none"><li>1. Wählen Sie <b>Benutzeroptionen &gt; Persönliches Adressbuch</b>.</li><li>2. Wählen Sie <b>Neu</b>.</li><li>3. Geben Sie Informationen zum Eintrag ein.</li><li>4. Klicken Sie auf <b>Speichern</b>.</li></ol>
Nach einem PAB-Eintrag suchen	<ol style="list-style-type: none"><li>1. Wählen Sie <b>Benutzeroptionen &gt; Persönliches Adressbuch</b>.</li><li>2. Geben Sie Suchkriterien an und klicken Sie auf <b>Suchen</b>.</li></ol>
Einen PAB-Eintrag bearbeiten	<ol style="list-style-type: none"><li>1. Suchen Sie nach einem PAB-Eintrag.</li><li>2. Klicken Sie auf einen Namen oder Spitznamen.</li><li>3. Bearbeiten Sie den Eintrag nach Bedarf und klicken Sie auf <b>Speichern</b>.</li></ol>
Einen PAB-Eintrag löschen	<ol style="list-style-type: none"><li>1. Suchen Sie nach einem PAB-Eintrag.</li><li>2. Wählen Sie einen oder mehrere Einträge aus.</li><li>3. Klicken Sie auf <b>Ausgewählte löschen</b>.</li></ol>

## Kurzwahldienst über das Web konfigurieren

In diesem Abschnitt wird erläutert, wie Sie über die Webseiten für Benutzeroptionen einen Kurzwahleintrag zuweisen.

Zweck	Vorgehensweise nach dem Anmelden
Einem PAB-Eintrag einen Kurzwahlcode zuweisen	<ol style="list-style-type: none"><li>1. Erstellen Sie einen PAB-Eintrag. Siehe <a href="#">„Persönliches Adressbuch im Web verwenden“</a> auf Seite 52.</li><li>2. Wählen Sie <b>Benutzeroptionen &gt; Kurzwahl</b>.</li><li>3. Klicken Sie auf <b>Neue hinzufügen</b>.</li><li>4. Ändern Sie den Kurzwahlcode nach Bedarf.</li><li>5. Geben Sie im Bereich „Suchoptionen“ den gewünschten PAB-Eintrag ein und starten Sie die Suche.</li><li>6. Klicken Sie im Bereich „Suchergebnisse“ auf eine Telefonnummer.</li><li>7. Klicken Sie auf <b>Speichern</b>.</li></ol>

Zweck	Vorgehensweise nach dem Anmelden
Einer Telefonnummer einen Kurzwahlcode zuweisen (ohne Verwendung eines PAB-Eintrags)	<ol style="list-style-type: none"> <li>1. Wählen Sie <b>Benutzeroptionen &gt; Kurzwahl</b>.</li> <li>2. Klicken Sie auf <b>Neue hinzufügen</b>.</li> <li>3. Ändern Sie den Kurzwahlcode nach Bedarf.</li> <li>4. Geben Sie eine Telefonnummer ein.</li> <li>5. Klicken Sie auf <b>Speichern</b>.</li> </ol>
Einen Kurzwahleintrag suchen	<ol style="list-style-type: none"> <li>1. Wählen Sie <b>Benutzeroptionen &gt; Kurzwahl</b>.</li> <li>2. Geben Sie Suchkriterien an und klicken Sie auf <b>Suchen</b>.</li> </ol>
Eine Kurzwahlnummer bearbeiten	<ol style="list-style-type: none"> <li>1. Wählen Sie <b>Benutzeroptionen &gt; Kurzwahl</b>.</li> <li>2. Suchen Sie den Kurzwahleintrag, den Sie bearbeiten möchten.</li> <li>3. Klicken Sie auf eine Komponente des Eintrags.</li> <li>4. Ändern Sie die Telefonnummer.</li> <li>5. Klicken Sie auf <b>Speichern</b>.</li> </ol>
Einen Kurzwahleintrag löschen	<ol style="list-style-type: none"> <li>1. Suchen Sie einen Kurzwahleintrag.</li> <li>2. Wählen Sie einen oder mehrere Einträge aus.</li> <li>3. Klicken Sie auf <b>Ausgewählte löschen</b>.</li> </ol>

### Tipps

- Sie können bis zu 500 Kurzwahl- und PAB-Einträge festlegen.
- Es ist auch möglich, ohne einen PAB-Eintrag einen neuen Kurzwahleintrag zu erstellen. Diese Kurzwahleinträge sind auf den Webseiten für Benutzeroptionen als „Nicht zugeordnet“ gekennzeichnet und haben keine konfigurierbare Beschreibung.

## Synchronisierungsanwendung des Adressbuchs verwenden

Mit dem Cisco Unified CallManager Address Book Synchronizer können Sie ggf. Ihr vorhandenes Microsoft Windows-Adressbuch mit Ihrem PAB synchronisieren. Auf diese Weise können Sie über Ihr Cisco Unified IP-Telefon und über die Webseiten für Benutzeroptionen auf die Einträge Ihres Microsoft Windows-Adressbuchs zugreifen. Von Ihrem Systemverwalter erhalten Sie Zugriff auf Cisco Unified CallManager Address Book Synchronizer sowie detaillierte Anweisungen.

## Kurzwahleinträge über das Web einrichten

Je nach Konfiguration unterstützt Ihr Telefon mehrere Kurzwahlfunktionen:

- Kurzwahlnummern
- Kurzwahlcodes
- Kurzwahldienst



**Hinweis** Weitere Informationen zur Verwendung von Kurzwahlfunktionen finden Sie unter [„Kurzwahl“ auf Seite 27](#).

Zweck	Vorgehensweise nach dem Anmelden
Kurzwahlnummern einrichten	<ol style="list-style-type: none"><li>1. Wählen Sie ein Gerät aus.</li><li>2. Klicken Sie auf <b>Kurzwahleinträge</b>.</li><li>3. Geben Sie eine Nummer und eine Beschreibung für eine auf Ihrem Telefon verfügbare Kurzwahlnummer ein.</li><li>4. Klicken Sie auf <b>Speichern</b>.</li></ol> <p><b>Hinweis</b> Wenn das Telefon keine Doppelbyte-Zeichensätze unterstützt, wird das Feld „ASCII-Beschreibung“ verwendet.</p>
Kurzwahlcodes einrichten	<ol style="list-style-type: none"><li>1. Wählen Sie ein Gerät aus.</li><li>2. Klicken Sie auf <b>Kurzwahleinträge</b>.</li><li>3. Geben Sie eine Nummer und eine Beschreibung für einen Kurzwahlcode ein.</li><li>4. Klicken Sie auf <b>Speichern</b>.</li></ol>
Kurzwahldienst einrichten	Siehe <a href="#">„Kurzwahldienst über das Web konfigurieren“ auf Seite 52</a> . Sie können auch auf Ihrem Telefon den Kurzwahldienst einrichten. Siehe <a href="#">„Persönliches Verzeichnis auf dem Telefon verwenden“ auf Seite 46</a> .

## Telefondienste über das Web einrichten

Zu Telefondiensten gehören spezielle Telefonfunktionen, Netzwerkdaten und webbasierte Informationen (beispielsweise Börsenkurse und das Kinoprogramm). Sie müssen zunächst einen Telefondienst abonnieren, bevor Sie mit Ihrem Telefon auf den entsprechenden Dienst zugreifen können.

Zweck	Vorgehensweise nach dem Anmelden und nach Auswahl eines Geräts
Dienst abonnieren	<ol style="list-style-type: none"> <li>1. Wählen Sie ein Gerät aus.</li> <li>2. Klicken Sie auf <b>Telefondienste</b>.</li> <li>3. Klicken Sie auf <b>Neue hinzufügen</b>.</li> <li>4. Wählen Sie in der Dropdown-Liste einen Dienst aus und klicken Sie auf <b>Weiter</b>.</li> <li>5. Ändern Sie die Beschreibung des Dienstes bzw. geben Sie zusätzliche Informationen ein (optional).</li> <li>6. Klicken Sie auf <b>Speichern</b>.</li> </ol>
Nach Diensten suchen	<ol style="list-style-type: none"> <li>1. Wählen Sie ein Gerät aus.</li> <li>2. Klicken Sie auf <b>Telefondienste</b>.</li> <li>3. Klicken Sie auf <b>Suchen</b>.</li> </ol>
Dienste ändern oder beenden	<ol style="list-style-type: none"> <li>1. Suchen Sie nach Diensten.</li> <li>2. Wählen Sie einen oder mehrere Einträge aus.</li> <li>3. Klicken Sie auf <b>Ausgewählte löschen</b>.</li> </ol>
Einen Dienstnamen ändern	<ol style="list-style-type: none"> <li>1. Suchen Sie nach Diensten.</li> <li>2. Klicken Sie auf den Dienstnamen.</li> <li>3. Ändern Sie die Informationen und klicken Sie auf <b>Speichern</b>.</li> </ol>
Mit dem Telefon auf einen Dienst zugreifen	Drücken Sie auf dem Telefon  und wählen Sie <b>Dienste</b> .

# Benutzereinstellungen über das Web steuern

Zu den Benutzereinstellungen gehören Kennwort-, PIN- und Spracheinstellungen.

<b>Zweck</b>	<b>Vorgehensweise nach dem Anmelden</b>
Kennwort ändern	<ol style="list-style-type: none"><li>1. Wählen Sie <b>Benutzeroptionen &gt; Benutzereinstellungen</b>.</li><li>2. Geben Sie im Bereich „Browser-Kennwort“ Informationen ein.</li><li>3. Klicken Sie auf <b>Speichern</b>.</li></ol>
PIN ändern	<ol style="list-style-type: none"><li>1. Wählen Sie <b>Benutzeroptionen &gt; Benutzereinstellungen</b>.</li><li>2. Geben Sie im Bereich „Telefon-PIN“ Informationen ein.</li><li>3. Klicken Sie auf <b>Speichern</b>.</li></ol>
Sprache für die Webseiten für Benutzeroptionen ändern	<ol style="list-style-type: none"><li>1. Wählen Sie <b>Benutzeroptionen &gt; Benutzereinstellungen</b>.</li><li>2. Wählen Sie auf der Seite „Benutzereinstellungen“ im Bereich „Benutzersprache“ in der Dropdown-Liste ein Element aus.</li><li>3. Klicken Sie auf <b>Speichern</b>.</li></ol>
Sprache für das Telefondisplay ändern	<ol style="list-style-type: none"><li>1. Rufen Sie über <b>Benutzeroptionen &gt; Gerät</b> die Seite „Gerätekonfiguration“ auf.</li><li>2. Wählen Sie in der Dropdown-Liste „Benutzersprache“ ein Element aus.</li><li>3. Klicken Sie auf <b>Speichern</b>.</li></ol>

## **Tipp**

Mit Hilfe Ihrer PIN und des Kennworts haben Sie Zugriff auf verschiedene Funktionen und Dienste. Mit der PIN melden Sie sich z. B. bei der Cisco-Anschlussmobilität oder beim persönlichen Verzeichnis auf Ihrem Telefon an. Darüber hinaus können Sie sich auf Ihrem Computer mit dem Kennwort bei den Webseiten für Benutzeroptionen und bei Cisco WebDialer anmelden. Weitere Informationen erhalten Sie vom Systemverwalter.

## Leitungseinstellungen über das Web steuern

Leitungseinstellungen gelten für eine bestimmte Telefonleitung (Verzeichnisnummer). Zu den Leitungseinstellungen gehören die Rufumleitung, die Sprachnachrichtenanzeige, Ruftonmuster und Leitungsbeschreibungen.



- Hinweis**
- Sie können die Rufumleitung auch direkt auf Ihrem Telefon einrichten. Siehe „[Alle Anrufe an eine andere Nummer umleiten](#)“ auf Seite 22.
  - Weitere Informationen zu Telefoneinstellungen, auf die Sie über Ihr Telefon zugreifen können, finden Sie unter „[Telefoneinstellungen verwenden](#)“ auf Seite 40.

Zweck	Vorgehensweise nach dem Anmelden und nach Auswahl eines Geräts
Rufumleitung einrichten	<ol style="list-style-type: none"> <li>1. Wählen Sie ein Gerät aus.</li> <li>2. Klicken Sie auf <b>Leitungseinstellungen</b>.</li> <li>3. Richten Sie im Bereich „Umleitung für eingehenden Anruf“ die Einstellungen für die Rufumleitung unter verschiedenen Bedingungen ein.</li> <li>4. Klicken Sie auf <b>Speichern</b>.</li> </ol>
Die Einstellungen für die Anzeige wartender Nachrichten für einzelne Leitungen ändern	<ol style="list-style-type: none"> <li>1. Wählen Sie ein Gerät aus.</li> <li>2. Klicken Sie auf <b>Leitungseinstellungen</b>.</li> <li>3. Im Bereich „Nachrichtenanzeige“ können Sie verschiedene Einstellungen konfigurieren.</li> </ol> <p><b>Hinweis</b> In der Standardeinstellung der Nachrichtenanzeige werden neue Sprachnachrichten durch eine leuchtende rote LED am Hörer angezeigt.</p> <ol style="list-style-type: none"> <li>4. Klicken Sie auf <b>Speichern</b>.</li> </ol>
Ruftonmuster ändern	<ol style="list-style-type: none"> <li>1. Wählen Sie ein Gerät aus.</li> <li>2. Klicken Sie auf <b>Leitungseinstellungen</b>.</li> <li>3. Klicken Sie auf <b>Suchen</b>, um nach Ihrem Telefon zu suchen.</li> <li>4. Wählen Sie unter „Ruftoneinstellungen“ aus, wie Ihr Telefon Sie über eingehende Anrufe informieren soll.</li> <li>5. Klicken Sie auf <b>Speichern</b>.</li> </ol> <p><b>Hinweis</b> Wenn auf einem Telefon keine Anrufe vorhanden sind, gilt die Ruftoneinstellung „Frei“. Ist das Telefon bei einem eingehenden Anruf bereits aktiv, hören Sie einen Dauerton.</p>

Zweck	Vorgehensweise nach dem Anmelden und nach Auswahl eines Geräts
Eine Leitungsbeschreibung ändern oder erstellen, die auf dem Telefondisplay angezeigt wird	<ol style="list-style-type: none"> <li>1. Wählen Sie ein Gerät aus.</li> <li>2. Klicken Sie auf <b>Leitungseinstellungen</b>.</li> <li>3. Geben Sie im Bereich „Leitungsbeschreibung“ eine Beschreibung ein.</li> <li>4. Klicken Sie auf <b>Speichern</b>.</li> </ol> <p><b>Hinweis</b> Wenn das Telefon keine Doppelbyte-Zeichensätze unterstützt, wird das Feld „ASCII-Beschreibung“ verwendet.</p>

## Cisco WebDialer verwenden

Mit Cisco WebDialer können Sie von Ihrem Cisco Unified IP-Telefon aus Anrufe an Kontakte in einem Verzeichnis einleiten, indem Sie in einem Webbrowser auf die entsprechenden Elemente klicken. Diese Funktion muss Ihr Systemverwalter für Sie einrichten.

Zweck	Aktion
WebDialer mit dem Verzeichnis in Ihren Benutzeroptionen verwenden	<ol style="list-style-type: none"> <li>1. Melden Sie sich bei den Webseiten für Benutzeroptionen an. Siehe <a href="#">„Auf die Webseiten für Benutzeroptionen zugreifen“</a> auf Seite 50.</li> <li>2. Wählen Sie <b>Benutzeroptionen &gt; Verzeichnis</b> und suchen Sie nach einem Kollegen.</li> <li>3. Klicken Sie auf die gewünschte Nummer.</li> <li>4. Richten Sie bei der ersten Verwendung von WebDialer Voreinstellungen ein und klicken Sie auf <b>Senden</b>. (Weitere Informationen hierzu finden Sie im letzten Eintrag dieser Tabelle.)</li> <li>5. Wenn die Seite „Anrufen“ angezeigt wird, klicken Sie auf <b>Wählen</b>. (Im letzten Eintrag dieser Tabelle steht, wie die Anzeige dieser Seite verhindert werden kann.) Der Anruf wird nun an Ihr Telefon weitergeleitet.</li> <li>6. Klicken Sie auf <b>Auflegen</b> oder legen Sie den Hörer auf, um den Anruf zu beenden.</li> </ol>

Zweck	Aktion
<p>WebDialer mit einem anderen Online-Unternehmensverzeichnis (nicht Ihr Benutzeroptionen-Verzeichnis) verwenden</p>	<ol style="list-style-type: none"> <li data-bbox="395 191 1255 250">1. Melden Sie sich bei einem für WebDialer konfigurierten Unternehmensverzeichnis an und suchen Sie nach Kollegen.</li> <li data-bbox="395 259 901 289">2. Klicken Sie auf die gewünschte Nummer.</li> <li data-bbox="395 298 1180 357">3. Geben Sie Ihre Benutzer-ID und Ihr Kennwort ein, wenn Sie dazu aufgefordert werden.</li> <li data-bbox="395 367 1255 464">4. Richten Sie bei der ersten Verwendung von WebDialer Voreinstellungen ein und klicken Sie auf <b>Senden</b>. (Weitere Informationen hierzu finden Sie im letzten Eintrag dieser Tabelle.)</li> <li data-bbox="395 474 1204 565">5. Wenn die Seite „Anrufen“ angezeigt wird, klicken Sie auf <b>Wählen</b>. (Im letzten Eintrag dieser Tabelle steht, wie die Anzeige dieser Seite verhindert werden kann.)  Der Anruf wird nun an Ihr Telefon weitergeleitet.</li> <li data-bbox="395 574 1255 672">6. Klicken Sie auf <b>Auflegen</b> oder legen Sie den Hörer auf, um den Anruf zu beenden.</li> </ol>
<p>Von WebDialer abmelden</p>	<p>Klicken Sie auf der Seite „Anrufen“ oder „Auflegen“ auf das Abmeldesymbol.</p>

Zweck	Aktion
WebDialer-Voreinstellungen einrichten, anzeigen oder ändern	<p>Rufen Sie die Seite „Voreinstellungen“ auf.</p> <p>Diese Seite wird bei der ersten Verwendung von WebDialer angezeigt, wenn Sie auf die zu wählende Nummer klicken.</p> <p>Wenn Sie die Seite „Voreinstellungen“ zu einem späteren Zeitpunkt erneut aufrufen möchten, klicken Sie auf der Seite „Anrufen“ oder „Auflegen“ auf das Symbol für die Voreinstellungen.</p> <p>Die Seite „Voreinstellungen“ setzt sich aus folgenden Elementen zusammen:</p> <ul style="list-style-type: none"> <li>• <b>Bevorzugte Sprache:</b> Legen Sie die Sprache fest, die für WebDialer-Einstellungen und -Eingabeaufforderungen verwendet wird.</li> <li>• <b>Permanentes Gerät verwenden:</b> Hier werden das Cisco Unified IP-Telefon und die Verzeichnisnummer (Leitung) angegeben, über die Sie WebDialer-Anrufe einleiten können. Wenn Sie ein Telefon mit einer einzigen Leitung besitzen, werden Telefon und Telefonleitung automatisch ausgewählt. Wählen Sie andernfalls ein Telefon und/oder eine Leitung aus. Telefone werden durch Host-Namen angegeben. (Um den Host-Namen auf Ihrem Telefon anzuzeigen, drücken Sie  und wählen Sie <b>Einstellungen &gt; Netzwerkkonfiguration &gt; Host-Name.</b>)</li> <li>• <b>Anschlussmobilität verwenden:</b> Wenn diese Option ausgewählt ist, verwendet WebDialer das Cisco Unified IP-Telefon, das Ihrem Anschlussmobilitätsprofil zugewiesen ist (sofern verfügbar).</li> <li>• <b>Anrufbestätigung nicht anzeigen:</b> Wenn diese Option ausgewählt ist, unterdrückt WebDialer die Seite „Anrufen“. Diese Seite wird standardmäßig angezeigt, wenn Sie in einem für WebDialer konfigurierten Unternehmensverzeichnis auf eine Telefonnummer klicken.</li> </ul>

## Zusätzliche Konfigurationsoptionen

Der Systemverwalter kann Ihr Telefon so konfigurieren, dass bestimmte Tasten- und Softkey-Vorlagen für spezielle Dienste und Funktionen verwendet werden. Diese Tabelle bietet Ihnen einen Überblick über einige Konfigurationsoptionen, die je nach Bedarf und Arbeitsumgebung für Sie in Frage kommen und vom Systemverwalter eingerichtet werden müssen.



**Hinweis** Telefonhandbücher und die anderen in dieser Tabelle aufgeführten Dokumente können aus dem Internet von folgender URL heruntergeladen werden:  
[http://www.cisco.com/univercd/cc/td/doc/product/voice/c\\_ipphon/index.htm](http://www.cisco.com/univercd/cc/td/doc/product/voice/c_ipphon/index.htm)

Ausgangssituation	Aktion	Weitere Informationen
Sie müssen mehr Anrufe auf Ihrer Telefonleitung abwickeln	Bitten Sie Ihren Systemverwalter, die Leitung für die Unterstützung von mehr Anrufen zu konfigurieren.	Wenden Sie sich an Ihren Systemverwalter bzw. an die Telefon-Support-Abteilung.
Sie möchten mit einem oder als Verwaltungsassistent arbeiten (nur SCCP-Telefone)	Ziehen Sie in Betracht, eine gemeinsame Leitung zu verwenden.	Siehe „Gemeinsam genutzte Leitung verwenden“ auf Seite 29.
Sie möchten eine Anschlussnummer auf mehreren Telefonen verwenden	Bitten Sie um Zuweisung einer gemeinsam genutzten Leitung. Damit können Sie eine einzelne Anschlussnummer beispielsweise sowohl für Ihr Schreibtischtelefon als auch für Ihr Laborteilfon nutzen.	Siehe „Gemeinsam genutzte Leitung verwenden“ auf Seite 29.

Ausgangssituation	Aktion	Weitere Informationen
<p>Sie möchten Telefone oder Büros gemeinsam mit Kollegen verwenden</p>	<p>Ziehen Sie Folgendes in Betracht:</p> <ul style="list-style-type: none"> <li>• Mit „Anruf parken“ Anrufe speichern und abrufen, ohne dazu die Übergabefunktion zu verwenden</li> <li>• Mit „Pickup“ Anrufe annehmen, die auf einem anderen Telefon läuten</li> <li>• Gemeinsam genutzte Leitungen verwenden, um die Anrufe von Kollegen zu sehen oder sich auf diese aufzuschalten</li> <li>• Die Cisco-Anschlussmobilität verwenden, um Ihre Telefonnummer und Ihr Benutzerprofil auf einem gemeinsam genutzten Cisco Unified IP-Telefon zu aktivieren</li> </ul>	<p>Weitere Informationen zu diesen Funktionen erhalten Sie von Ihrem Systemverwalter oder unter:</p> <ul style="list-style-type: none"> <li>• <a href="#">„Erweiterte Anrufverarbeitungsfunktionen“ auf Seite 27.</a></li> <li>• <a href="#">„Gemeinsam genutzte Leitung verwenden“ auf Seite 29.</a></li> <li>• <a href="#">„Cisco-Anschlussmobilität verwenden“ auf Seite 36.</a></li> </ul>
<p>Sie möchten Ihre Telefonnummer und Ihre Einstellungen vorübergehend auf einem gemeinsam genutzten Cisco Unified IP-Telefon übernehmen</p>	<p>Wenden Sie sich an Ihren Systemverwalter, wenn Sie weitere Informationen zum Cisco-Anschlussmobilitätsdienst benötigen.</p>	<p>Siehe <a href="#">„Cisco-Anschlussmobilität verwenden“ auf Seite 36.</a></p>

# Fehlerbehebung beim Telefon

Dieser Abschnitt enthält Informationen zur Fehlerbehebung für Ihr Cisco Unified IP-Telefon.

## Allgemeine Fehlerbehebung





Diese Abschnitt enthält Informationen zur Behebung von Problemen mit dem Telefon. Weitere Informationen erhalten Sie vom Systemverwalter.

Symptom	Erklärung
Sie hören keinen Wählton oder können keine Verbindung herstellen	Möglicherweise spielt Folgendes eine Rolle: <ul style="list-style-type: none"> <li>Sie müssen sich beim Anschlussmobilitätsdienst anmelden.</li> <li>Sie müssen nach dem Wählen der Nummer einen CMC (Client-Matter-Code) oder FAC (Forced-Authorization-Code) eingeben. (Nur SCCP-Telefone.)</li> <li>Möglicherweise gelten für Ihr Telefon Beschränkungen hinsichtlich der Tageszeit, die verhindern sollen, dass Sie in den festgelegten Zeiträumen auf bestimmte Funktionen zugreifen.</li> </ul>
Der gewünschte Softkey wird nicht angezeigt	Möglicherweise spielt Folgendes eine Rolle: <ul style="list-style-type: none"> <li>Sie müssen <b>Weiter</b> drücken, um zusätzliche Softkeys einzublenden.</li> <li>Sie müssen den Leitungsstatus ändern (z. B. den Hörer abnehmen oder Sie müssen mit einem Anrufer verbunden sein).</li> <li>Die dem Softkey zugeordnete Funktion ist für Ihr Telefon nicht konfiguriert.</li> </ul>
<b>Zusf.</b> schlägt fehl (nur SCCP-Telefone)	Um <b>Zusf.</b> verwenden zu können, müssen mehrere Anrufe ausgewählt sein. Stellen Sie sicher, dass Sie zusätzlich zum aktiven Anruf (automatisch ausgewählt) mindestens einen weiteren Anruf ausgewählt haben.
<b>Aufsch.</b> schlägt fehl und Sie hören ein schnelles Besetztzeichen	Wenn Ihr Telefon keine Verschlüsselung unterstützt, können Sie sich nicht auf verschlüsselte Anrufe aufschalten. Wenn Sie sich aus diesem Grund nicht auf einen Anruf aufschalten können, gibt das Telefon ein schnelles Besetztzeichen aus.

<b>Symptom</b>	<b>Erklärung</b>
Die Verbindung zu einem Anruf, auf den Sie sich mit <b>Aufsch.</b> aufgeschaltet haben, wird getrennt.	Wird ein Anruf, auf den Sie sich mit Hilfe von <b>Aufsch.</b> aufgeschaltet haben, in die Warteschleife gestellt, übergeben oder in eine Konferenz umgewandelt, werden Sie von dem Anruf getrennt.
Die Cisco-Funktion <b>Rückruf</b> schlägt fehl	Der andere Teilnehmer hat möglicherweise eine Rufumleitung eingerichtet.

## Telefonverwaltungsdaten abrufen

Zur Behebung von Problemen benötigt Ihr Systemverwalter möglicherweise Verwaltungsdaten Ihres Telefons. Nachfolgend wird beschrieben, wie Sie diese Daten abrufen können.

<b>Zweck</b>	<b>Aktion</b>
Netzwerkkonfigurationsdaten abrufen	Drücken Sie  und wählen Sie <b>Einstellungen &gt; Netzwerkconfiguration</b> . Wählen Sie anschließend den gewünschten Netzwerkkonfigurationseintrag aus.
Statusdaten abrufen	Drücken Sie  und wählen Sie <b>Einstellungen &gt; Status</b> . Wählen Sie anschließend das gewünschte Element aus.
Telefonmodellinformationen abrufen	Drücken Sie  und wählen Sie <b>Einstellungen &gt; Modellinformationen</b> .
Informationen zu Anrufen und zur Sprachqualität abrufen (nur SCCP-Telefone)	Drücken Sie  und wählen Sie <b>Einstellungen &gt; Status &gt; Anrufstatistik</b> .

## Quality Reporting Tool verwenden

Das Telefon kann vorübergehend vom Systemverwalter mit dem Quality Reporting Tool (QRT) konfiguriert werden, um Fehler des Telefons zu beheben. Sie können **QRT** drücken, um Informationen an Ihren Systemverwalter weiterzuleiten. Abhängig von der Konfiguration können Sie mit **QRT** Folgendes durchführen:

- Audioproblem beim aktuellen Anruf umgehend melden
- Allgemeines Problem aus einer Liste mit Kategorien und einen Code zur Angabe des Grundes auswählen

# Geltungsbedingungen für die von Cisco gewährte beschränkte einjährige Hardware-Garantie

---

Für die Hardware-Garantie und die verschiedenen Dienstleistungen, die Sie während der Garantiefrist in Anspruch nehmen können, gelten besondere Bedingungen. Die offizielle Garantieerklärung mit den Garantie- und Lizenzbestimmungen für Cisco-Software kann von Cisco.com heruntergeladen werden. Führen Sie folgende Schritte aus, um das *Cisco-Informationspaket* mit Ihrer Garantie- und Lizenzvereinbarung von Cisco.com herunterzuladen.

1. Starten Sie Ihren Browser und rufen Sie folgende URL auf:

[http://www.cisco.com/univercd/cc/td/doc/es\\_inpk/cetrans.htm](http://www.cisco.com/univercd/cc/td/doc/es_inpk/cetrans.htm)

Die Seite mit den Garantie- und Lizenzvereinbarungen wird angezeigt.

2. Zum Lesen des *Cisco-Informationspakets* gehen Sie folgendermaßen vor:

- a. Klicken Sie in das Feld **Information Packet Number** und stellen Sie sicher, dass die Artikelnummer 78-5235-03A0 markiert ist.
- b. Wählen Sie die Sprache aus, in der Sie das Dokument lesen möchten.
- c. Klicken Sie auf **Go**.
- d. Die Seite mit den Cisco-Software-Lizenz- und Gewährleistungsbedingungen aus dem Informationspaket wird angezeigt.
- e. Lesen Sie das Dokument online oder klicken Sie auf das **PDF**-Symbol, um es im PDF-Format herunterzuladen und auszudrucken.



---

**Hinweis**

Zum Anzeigen und Drucken von PDF-Dateien muss auf Ihrem Computer der Adobe Reader installiert sein. Diese Software können Sie von der Adobe-Website herunterladen: <http://www.adobe.com>

---

3. Zum Lesen von übersetzten und landesspezifischen Informationen zu Ihrem Produkt gehen Sie wie folgt vor:
  - a. Geben Sie im Feld „Warranty Document Number“ die folgende Artikelnummer ein:  
78-10747-01C0
  - b. Wählen Sie die Sprache aus, in der Sie das Dokument anzeigen möchten.
  - c. Klicken Sie auf **Go**.  
Die Cisco-Garantieseite wird angezeigt.
  - d. Lesen Sie das Dokument online oder klicken Sie auf das **PDF**-Symbol, um es im PDF-Format herunterzuladen und auszudrucken.

Unterstützung erhalten Sie außerdem auf der Support-Website von Cisco unter:

[http://www.cisco.com/public/Support\\_root.shtml](http://www.cisco.com/public/Support_root.shtml).

### **Dauer der Hardware-Garantie**

Ein (1) Jahr

### **Austausch, Reparatur oder Erstattung von Hardware**

Cisco oder das entsprechende Service Center wird sich im Rahmen angemessener Schritte bemühen, innerhalb von zehn (10) Tagen nach Erhalt der RMA-Anfrage (Return Materials Authorization) ein Austauschteil zu liefern. Die tatsächliche Lieferzeit kann abhängig vom jeweiligen Standort des Kunden variieren.

Cisco behält sich das Recht vor, den gezahlten Kaufpreis als Rechtsmittel der Gewährleistung zurückzuzahlen.

### **So erhalten Sie eine RMA-Nummer**

Wenden Sie sich an das Unternehmen, von dem Sie das Produkt erworben haben. Falls Sie das Produkt direkt von Cisco erworben haben, wenden Sie sich an Ihren Cisco-Vertriebsvertreter.

Tragen Sie die nachfolgenden Informationen ein und halten Sie diese als Referenz bereit.

Das Produkt wurde erworben von:	
Telefonnummer des Unternehmens:	
Produktmodellnummer:	
Produktserienummer:	
Wartungsvertragsnummer:	



## Index

---

### A

Abonnement von Telefondiensten **55**

Angenommene Anrufe (Protokoll) **42**

Anklopffunktion **17**

Anruf einleiten **14**

Anruf parken **17, 32**

Anruf über Lautsprecher ausgeben **37**

Anruf übernehmen **17, 28**

Anrufe

  Annehmen **17**

  Anzeigen **10, 19**

  Aufschalten verhindern **31**

  Beenden **18**

  Einleiten **14, 15**

  Halten und Zurückholen **18**

  Konferenzfunktionen **23**

  Lauthören **37**

  Maximum pro Leitung **12**

  Mehrere Gesprächsteilnehmer **23**

  Mehrere verarbeiten **17**

  Mehrere, wechseln **19**

  Parken **32**

  Priorisieren **34**

  Probleme melden **64**

  Sicher **33**

  Speichern und Abrufen **32**

  Symbole **12**

  Übergeben **19**

  Umleiten **22**

  Umleiten während des Klingelns **28**

  Unterschied zu Leitungen **12**

  Zusammenführen verwenden **25**

Anrufe annehmen **17**

Anrufe aus der Warteschleife zurückholen **18**

Anrufe in Abwesenheit (Protokoll) **42**

Anrufe mit mehreren Teilnehmern

  Details anzeigen **43**

  Identifizierung in Anrufprotokollen **43**

Anrufer-ID **10**

Anrufprotokolle

  Anzeigen und zum Wählen verwenden **42**

  Wählen **14**

  Zurücksetzen **42**

Anrufverarbeitung

  Erweitert **27**

  Grundlegend **14**

Anrufweiterleitung **22**

  Per Telefon konfigurieren **22**

  Über Webseite konfigurieren **57**

Anschlussmobilität

  AM **36**

Anwendungsmenüs verwenden **11**

ASCII-Beschreibung (Feld),

  Unterstützung **54, 58**

Auflegen (Optionen) **18**

Aufschalten verwenden **30**

Aufschaltung

Privatsphäre **31**

Und gemeinsam genutzte Leitungen **29**

Authentifizierte Anrufe **33**

Automatische Anrufannahme **17**

## **B**

Beenden von Anrufen (Optionen) **18**

## **C**

Cisco Unified CallManager Address Book  
Synchronizer **53**

Cisco Unified IP-Telefon

Abbildung **9**

Anschließen **5**

Dokumentation **2**

Fehlerbehebung **63**

Funktionen (Konfiguration) **13**

Hörerstation sichern **7**

Protokoll **13**

Registrieren **7**

SCCP **13**

SIP **13**

Webbasierte Dienste **55**

Cisco WebDialer **58**

Cisco-Anschlussmobilität verwenden **16**

Client-Matter-Code

Siehe „CMC“

CMC **63**

## **D**

Details (Softkey), Anrufe mit mehreren  
Teilnehmern anzeigen **43**

Dienste

Abonnieren **55**

Dokumentation (Verfügbarkeit) **2**

## **E**

Einleiten von Anrufen (Optionen) **14, 15**

Einstellungen anpassen **40**

Externe Geräte verwenden **4**

## **F**

FAC **63**

FangSch.

Fehlerbehebung

Allgemein **63**

QRT **64**

Forced-Authorization-Code

Siehe „FAC“

Freihändiges Hören **37**

Funktion zum automatischen Wählen **15**

Funktionen (Verfügbarkeit) **13**

## **G**

Gemeinsam genutzte Leitungen

Beschreibung **29**

Per Aufschalten **30**

Privatsphäre **31**

Symbol „Remote genutzt“ **29**  
Gerätekonfiguration (Seite) **51**  
Gewählte Rufnummern (Protokoll) **42**  
Gruppenanruf übernehmen **28**

## **H**

Halten

Und Übergeben **19**

Verwenden **18**

Zwischen Anrufen wechseln **19**

Halten-Taste (Abbildung) **10**

Headset

Anschließen **8**

Leistung **8**

Hilfe verwenden **12**

Hintergrundbild anpassen **41**

Hörer

In Halterung sichern **7**

LED **11**

Verwenden **37, 38**

## **I**

Identifizierung böswilliger Anrufe

Siehe „FangSch.“

Installieren des Cisco Unified IP-Telefons **5**

## **K**

KAufsch.

Verwenden **30**

Siehe auch „Aufsch.“

Kennwort ändern **56**

Konferenzen

MeetMe **24, 26**

Standard **24**

Kurzwahl

Beschreibung **27**

Beschriftungen **54**

Konfigurieren **27**

Verwenden **15**

Kurzwahlcodes **15, 27**

Kurzwahldienst

Am Telefon verwenden **46**

Über Webseite konfigurieren **47**

## **L**

Lautsprecher

Anrufe annehmen **17**

Verwenden **18**

Lautsprecher verwenden **37**

Lautstärke

Für Rufton anpassen **40**

Hörer, Headset oder Lautsprecher **37, 38**

Lautstärketaste (Abbildung) **10**

Leitungen

Anzahl unterstützter Anrufe **12, 61**

Beschreibung **12, 58**

Gemeinsame Nutzung **29**

Ruftonmuster **57**

Sprachnachrichtenanzeige, Einstellung **57**

Unterschied zu Anrufen **12**

## **M**

- MeetMe-Konferenzen **24, 26**
- Mehrere Anrufe verarbeiten **17, 19**
- Menüs verwenden **11**
- Mithören **37**
- MLPP verwenden **34**

## **N**

- Nachrichten
  - Abrufen **49**
  - Anzeige **40**
- Navigationstaste (Abbildung) **10**

## **P**

- PAB
  - Am Telefon verwenden **46**
  - Über Webseite verwenden **52**
- Parken von Anrufen **17**
- Persönliches Adressbuch
  - Siehe „PAB“
- Persönliches Adressbuch, Wählen **16**
- Persönliches Verzeichnis
  - Am Telefon verwenden **46**
  - Über Webseite verwenden **51**
- PIN
  - Ändern **56**
- Priorisieren von Anrufen **34**
- Privatsphäre
  - Und gemeinsam genutzte Leitungen **29**
  - Verwenden **31**

## **Q**

- QRT **64**
- Quality Reporting Tool **64**

## **R**

- Rückruf **16**
- Ruf e/a **23**
- Rufton
  - Anpassen **40**
  - Anzeige **11**
  - Lautstärke für **40**
- Rufton ein/aus (Ruf e/a) **23**
- Ruftöne ändern **40**
- Ruftonmuster ändern **57**
- Rufumleitung (Optionen) **22**

## **S**

- SCCP (Skinny Call Control Protocol) **13**
- Sichere Anrufe **33**
- Sicherheit, Anrufe **33**
- Sicherheitswarnungen **2**
- Signalisierungsprotokoll **13**
- SIP (Session Initiation Protocol) **13**
- Softkey-Tasten, Beschreibung **10**
- Spracheinstellungen (Sprache) **56**
- Sprachnachrichten (Zugriff) **49**
- Sprachnachrichtenanzeige
  - Beschreibung **49**
  - Einstellungen ändern **57**

Symbol „Remote genutzt“ für gemeinsam genutzte Leitungen **29**

Symbole für alle Anrufstatuswerte **12**

## **T**

TAPS **7**

Taste für das Anwendungsmenü **10**

Tasten (Merkmale) **9**

Tastenfeld (Beschreibung) **10**

Telefondienste **51**

Siehe auch „Webseiten für Benutzeroptionen“

Telefondienste konfigurieren **51**

Telefonleitungen (Beschreibung) **12**

Tonqualität **8**

Tool zur automatischen Registrierung von Telefonen **7**

## **U**

Übergeben (Optionen) **19**

Unternehmensverzeichnis

Am Telefon verwenden **45**

Über eine Webseite wählen **16**

Wählen **15**

## **V**

Verdächtige Anrufe zurückverfolgen **34**

Verschlüsselte Anrufe **33**

Verwendung eines Headsets **8**

Verzeichnis

Am Telefon verwenden **42**

Privat **46**

Über Webseite verwenden **58**

Unternehmen **45**

Verzeichnis, Wählen **15**

## **W**

Wählen (Optionen) **14, 15**

Wählen bei aufgelegtem Hörer **15**

Wählen mit abgehobenem Hörer **14**

Wählen mit aufgelegtem Hörer **15**

Wähloptionen

Grundlegend **14**

Zusätzlich **15**

Wahlwiederholung **14**

Warnungen (Sicherheit) **2**

Webbasierte Dienste

Konfigurieren **51**

Siehe auch „Webseiten für Benutzeroptionen“

WebDialer **58**

Webseiten für Benutzeroptionen

Funktionen und Dienste **51**

Telefondienste abonnieren **55**

Zugriff **50**

## **Z**

Zusammenführen verwenden **24**

Zwischen Anrufen wechseln **19**







#### Hauptsitz

Cisco Systems, Inc.  
170 West Tasman Drive  
San Jose, CA 95134-1706  
USA

www.cisco.com  
Tel: +1 408 526-4000  
+1 800 553-6387  
Fax: +1 408 526-4100

#### Europazentrale

Cisco Systems International BV  
Haarlerbergpark  
Haarlerbergweg 13-19  
1101 CH Amsterdam  
Niederlande

www-europe.cisco.com  
Tel: +31 0 20 357 1000  
Fax: +31 0 20 357 1100

#### Amerikazentrale

Cisco Systems, Inc.  
170 West Tasman Drive  
San Jose, CA 95134-1706  
USA

www.cisco.com  
Tel: +1 408 526-7660  
Fax: +1 408 527-0883

#### Asien-Pazifik-Zentrale

Cisco Systems, Inc.  
168 Robinson Road  
#28-01 Capital Tower  
Singapur 068912

www.cisco.com  
Tel: +65 6317 7777  
Fax: +65 6317 7799

Cisco Systems betreibt mehr als 200 Niederlassungen in den unten aufgeführten Ländern. Adressen, Telefon- und Faxnummern finden Sie auf der

**Cisco-Website unter [www.cisco.com/go/offices](http://www.cisco.com/go/offices)**

Argentinien • Australien • Belgien • Brasilien • Bulgarien • Chile • China VRC • Costa Rica • Dänemark • Deutschland • Dubai, VAE • Finnland • Frankreich • Griechenland  
Großbritannien • Hongkong SAR • Indien • Indonesien • Irland • Israel • Italien • Japan • Kanada • Kolumbien • Korea • Kroatien • Luxemburg • Malaysia • Mexiko  
Neuseeland • Niederlande • Norwegen • Österreich • Peru • Philippinen • Polen • Portugal • Puerto Rico • Rumänien • Russland • Saudi-Arabien • Schottland • Schweden  
Schweiz • Simbabwe • Singapur • Slowakei • Slowenien • Spanien • Südafrika • Taiwan • Thailand • Tschechische Republik • Türkei • Ukraine • Ungarn • USA • Venezuela  
Vietnam • Zypern

CCVP, das Cisco-Logo und das Cisco Square Bridge-Logo sind Marken von Cisco Systems, Inc. Changing the Way We Work, Live, Play, and Learn ist eine Servicemarke von Cisco Systems Inc. und Access Registrar, Aironet, BPX, Catalyst, CCDA, CCDP, CCIE, CCIP, CCNA, CCNP, CCSP, Cisco, das Cisco Certified Internetwork Expert-Logo, Cisco IOS, Cisco Press, Cisco Systems, Cisco Systems Capital, das Cisco Systems-Logo, Cisco Unity, Enterprise/Solver, EtherChannel, EtherFast, EtherSwitch, Fast Step, FormShare, GigaDrive, GigaStack, HomeLink, Internet Quotient, IOS, IP/TV, iQ Expertise, das iQ-Logo, iQ Net Readiness Scorecard, LightStream, Linksys, MeetingPlace, MGX, Networking Academy, Network Registrar, *Packet*, PIX, ProConnect, RateMUX, ScriptShare, SlideCast, SMARTnet, The Fastest Way to Increase Your Internet Quotient und TransPath sind eingetragene Marken von Cisco Systems Inc. und/oder von Partnergesellschaften in den USA und bestimmten anderen Ländern.

Alle anderen in diesem Dokument oder auf dieser Website erwähnten Marken sind das Eigentum der jeweiligen Inhaber. Die Verwendung des Wortes „Partner“ impliziert keine partnerschaftliche Beziehung zwischen Cisco und einem anderen Unternehmen. (0609R)

© 2006 Cisco Systems, Inc. Alle Rechte vorbehalten.

Das Java-Logo ist in den USA und weiteren Ländern eine Marke oder eingetragene Marke von Sun Microsystems, Inc.

