

## **Cisova IP-telefona 7905G in 7912G za Cisco CallManager 4.1(3)**

**VKLJUČNO Z LICENCO IN GARANCIJO**

**Sedež podjetja**

Cisco Systems, Inc.  
170 West Tasman Drive  
San Jose, CA 95134-1706  
ZDA  
<http://www.cisco.com>  
Telefon: +1 408 526-4000  
          +1 800 553-NETS (6387)  
Telefaks: +1 408 526-4100





## Prilagajanje glasnosti

Če želite...	Naredite naslednje...
Prilagoditi stopnjo glasnosti za klic	Med klicem ali potem, ko slišite signal za klic, pritisnite tipko »Glasnost«. Če želite shraniti novo raven glasnosti kot privzeto raven za zvočnik in slušalko, pritisnite <b>Shrani</b> .
Prilagoditi stopnjo glasnosti zvonjenja	Pritisnite tipko »Glasnost«, ko je slušalka v odložišču.

## Spreminjanje tona zvonjenja

Pritisnite tipko **Meni** in izberite **Nastavitve > Vrsta zvonjenja**. Preglejte različne vrste zvonjenja in za predvajanje izbrane pritisnite **Predvajaj**. Ko izberete želeni ton, pritisnite **Izberi** in **V redu**.

## Seznam tipk

**Glasnost**   **Navigacija**   **Zadrži**   **Meni**



Copyright © 2005 Cisco Systems, Inc. Vse pravice pridržane. Cisco, Cisco IOS, Cisco Systems in logotip Cisco Systems so registrirane blagovne znamke podjetja Cisco Systems, Inc. ali njegovih podružic v ZDA in nekaterih drugih državah. Vse ostale blagovne znamke, imena ali zaščitne oznake, omenjene v tem dokumentu ali na tem spletnem mestu, pripadajo njihovim lastnikom. Uporaba besede partner ne pomeni partnerstva med podjetjem Cisco in katerim koli drugim podjetjem. (0501R)

OL-8044-01

Natisnjeno v Maleziji



## Ciscov IP-telefon 7902G/7912G

### Cisco CallManager 4.1(3)

Opredelitve dinamičnih tipk  
Preusmeritev klica  
Izvajanje konferenčnih klicev  
Uporaba hitrega klicanja  
Uporaba funkcije »Preusmeri klic«  
Ogled klicev in klicanje  
Prilagajanje glasnosti  
Spreminjanje tona zvonjenja  
Seznam tipk

## Opredelitve dinamičnih tipk

<b>Dvigni</b>	Prevzame klic ali drug priključek v vaši skupini za prevzem klicev.
<b>IzkZvoč</b>	Onemogoči način zvočnika.
<b>Konfer</b>	Ustvari konferenčni klic.
<b>NovKlic</b>	Opravi nov klic.
<b>Odstrani</b>	Odstrani udeleženca iz konferenčnega klica.
<b>OdstrZKKI</b>	Odstrani zadnjega udeleženca, dodanega v konferenčni klic.
<b>ODvig</b>	Prevzame klic ali priključek v drugi povezani skupini za prevzem klicev.
<b>Parkiraj</b>	Shrani aktivni klic s funkcijo »Parkiranje klica«.
<b>Potrdi</b>	Poišče seznam imenika.
<b>PovKlic</b>	Prejem obvestila, ko zasedeni priključek postane na voljo.
<b>PreuVse</b>	Nastavi/prekine preusmeritev klica
<b>Pridruži</b>	Pridruži več klicev na eno linijo.
<b>PrkKonf</b>	Vzpostavi konferenčni klic na skupni liniji.
<b>SDvig</b>	Prevzame klic ali priključek v drugi skupini za prevzem klicev.
<b>SezKonKI</b>	Prikaže seznam udeležencev v konferenčnem klicu.
<b>SkrKlic</b>	Klic z uporabo imenika številke za hitro klicanje.
<b>SrečajMe</b>	Gosti konferenčni klic.
<b>TakPreu</b>	Pošlje dohodni klic v sistem glasovne pošte.
<b>UrediŠt</b>	Uredi številko v dnevniku klicev.
<b>Zasebno</b>	Dovoli/ne dovoli drugim, da vidijo klice na skupni liniji.
<b>ZdružKI</b>	Združi dva klica.
<b>Zvočnik</b>	Omogoči način zvočnika.

## Preusmeritev klica

Če želite...	Naredite naslednje...
Preusmeriti klic, ne da bi govorili s prejemnikom preusmeritve	Med vzpostavljenim klicem pritisnite <b>Preusm</b> in vnesite ciljno številko. Ko zaslišite zvonjenje klica, odložite slušalko ali ponovno pritisnite <b>Preusm</b> .
Govoriti s prejemnikom preusmeritve, preden preusmerite klic (»najavi preusmeritev«)	Pritisnite <b>Preusm</b> in vnesite ciljno številko. Najavite preusmeritev klica. Za vzpostavljanje klica odložite slušalko ali ponovno pritisnite <b>Preusm</b> in odložite slušalko. Če se želite vrniti v izvorni klic, pritisnite tipko <b>Zadrž</b> .
Združiti dva trenutna klica (»neposredna preusmeritev«)	Izberite klic in nato drugi klic. Pri enem od izbranih klicev pritisnite <b>več &gt; ZdružKI</b> . Če želite ostati na liniji z ostalimi osebami, uporabite <b>Pridruži</b> in ustvarite konferenco.

## Uporaba funkcije »Preusmeri klic«

Če želite...	Naredite naslednje...
Nastaviti ali preklicati preusmeritve klica v vašem telefonu	Pritisnite <b>več &gt; PreuVse</b> in vnesite ciljno telefonsko številko. Za prekinitev znova pritisnite <b>več &gt; PreuVse</b> .
Nastaviti ali preklicati preusmeritve klica v vašem računalniku	Prijavite se na spletne strani z uporabniškimi možnostmi, izberite napravo, nato pa v glavnem meniju izberite <b>Posreduj vse klice na drugo številko</b> .

## Izvajanje konferenčnih klicev

Če želite...	Naredite naslednje...
Povabiti trenutne klicatelje, da se pridružijo standardni konferenci	Izberite kateri koli klic na liniji in pritisnite <b>Izberi</b> . Ta postopek ponovite za vsak klic, ki ga želite dodati konferenci. Pri enem od izbranih klicev pritisnite <b>več &gt; Pridruži</b> .
Začeti standardni konferenčni klic s klicanjem udeležencev	Če želite klicu dodati novega sogovornika, med vzpostavljenim klicem pritisnite <b>več &gt; Konfer</b> . Vnesite telefonske številke udeležencev konference. Ko se klic vzpostavi, ponovno pritisnite <b>Konfer</b> . Temu postopku sledite, če želite dodati posameznega udeleženca.
Pregledati seznam udeležencev konference	Izberite aktivno konferenco in pritisnite <b>SezKonf</b> .

## Uporaba hitrega klicanja

Če želite...	Naredite naslednje...
Nastaviti številke za hitro klicanje	Prijavite se na spletne strani z uporabniškimi možnostmi, izberite napravo, nato pa v glavnem meniju izberite <b>Dodaj/posodobite hitre klice</b> . Vnesite telefonsko številko in oznako za vse razpoložljive tipke za hitro klicanje.
Hitro poklicati številko	Izberite številko s seznama za hitro klicanje. <b>ALI</b> Ko je slušalka odložena, vnesite številko v imeniku za hitro klicanje <b>SkrKlic</b> .

## Ogled klicev in klicanje

Če želite...	Naredite naslednje...
Ponovno poklicati številko, ki ste jo nazadnje klicali	Pritisnite <b>Ponovi</b> .
Pregledati dnevnik klicev	Pritisnite tipko <b>Meni</b> in izberite <b>Imeniki &gt; Neodgovorjeni klici, Odhodni klici, ali Dohodni klici</b> .
Klicati iz dnevnika klicev	Pomaknite se do seznama v dnevniku klicev, uredite številko (če je potrebno) in dvignite slušalko.
Urediti številke v dnevniku klicev	Pritisnite <b>UrediŠt</b> in nato << ali >>, da popravite položaj kazalca ali izbrišete cifre. Za vnos cifre uporabite tipkovnico.
Klicati iz imenika podjetja	Pritisnite tipko <b>Meni</b> in izberite <b>Imeniki &gt; Imeniške storitve &gt; Imenik organizacije</b> . Za iskanje seznama s tipkovnico vnesite prvih nekaj črk in nato pritisnite <b>Potrdi</b> . Za klicanje s seznama se pomaknite do njega in dvignite slušalko.
Klicati, ko je aktiven drug klic	Pritisnite tipko <b>Zadrž</b> in nato <b>Nov klic</b> . Kličite, ponovno kličite ali hitro kličite številke.
Odstraniti klic s čakanja	Pomaknite se do klica, s katerim želite nadaljevati, in pritisnite tipko »Zadrž«.
Prevzeti klic, ko je aktiven drug klic	Pritisnite <b>Prevzemi</b> . Aktivni klic bo samodejno uvrščen na čakanje.



# Vsebina

---

## **Začetek 1**

Kako uporabljati ta priročnik 1

Kje najdete dodatne informacije 2

Prilagajanje vašega Ciscovega IP-telefona prek spleta 2

Informacije o varnosti in učinkovitosti delovanja 2

## **Povezovanje vašega telefona 4**

### **Pregled telefona 7**

Tipke in strojna oprema 7

Razumevanje razpoložljivosti in delovanja funkcij 8

Upravljanje klicev in namigi za navigacijo 9

Razlikovanje med linijami in klici 9

Odložena in dvignjena slušalka 9

Izbiranje in označevanje klicev 9

Preklapljanje med klici 10

Uporaba menijev funkcij 10

Vnašanje in urejanje besedila 11

### **Osnovno upravljanje klicev 12**

Klicanje 12

Prevzem klica 15

Končanje klica 15

Uporaba zvočnika 16

Uporaba tipke »Zadrži« 16

Preusmeritev vzpostavljenega klica 17

Izvajanje konferenčnih klicev	18
Vzpostavljanje ali pridruževanje standardnemu konferenčnemu klicu	18
Vzpostavljanje ali pridruževanje konferenčnemu klicu »SrečajMe«	19
Preusmeritev klicev na drugo številko	20
<b>Napredno upravljanje klicev</b>	<b>21</b>
Shranjevanje in prevzemanje parkiranih klicev	21
Prevzemanje klica, ki je bil preusmerjen na vaš telefon	22
Razumevanje skupnih linij	23
Klic na daljavo v uporabi	23
Največje število klicev, ki jih podpira skupna linija	23
Pridruževanje klicu na skupni liniji	24
Preprečevanje pridruževanja v klic na skupni liniji in preprečevanje prikaza informacij o klicu na skupni liniji	24
Sledenje sumljivim klicem	25
Dajanje prednosti nujnim klicem	25
<b>Prilagajanje nastavitev telefona</b>	<b>27</b>
Prilagajanje glasnosti	27
Prilagajanje zvonjenja	28
Nastavitev številke za hitro klicanje	28
<b>Uporaba glasovne pošte, dnevnikov klicev in imenikov</b>	<b>29</b>
<b>Dostop do spletnih strani z uporabniškimi možnostmi</b>	<b>30</b>
Prijava na spletne strani z uporabniškimi možnostmi	30
Naročanje na telefonske storitve	31
<b>Razumevanje možnosti za dodatno konfiguracijo</b>	<b>32</b>
<b>Odpravljanje težav pri vašem telefonu</b>	<b>33</b>
Uporaba orodja za javljanje kakovosti	34
<b>Ciscovi garancijski pogoji za strojno opremo z enoletno omejitvijo</b>	<b>35</b>



## Začetek

---

V teh delih besedila najdete osnovne informacije, ki jih potrebujete, da začnete uporabljati nov Cisco IP-telefon.

### Kako uporabljati ta priročnik

Ta priročnik vam ponuja pregled funkcij, ki so na voljo v vašem telefonu. Če želite temeljito razumeti zmožnosti vašega telefona, lahko priročnik preberete v celoti, ali pa si ogledate spodnjo tabelo, kjer boste našli kazalce do pogosto uporabljenih delov besedila.

<b>Če želite...</b>	<b>Naredite naslednje...</b>
Pregledati pomembne informacije o varnosti.	Glejte del »Informacije o varnosti in učinkovitosti delovanja« na strani 2.
Uporabiti telefon, ki ga je namesto vas namestil nekdo drug.	Začnite z del »Pregled telefona« na strani 7.
Povezati telefon v omrežje.	Glejte del »Povezovanje vašega telefona« na strani 4.
Spoznati tipke in dinamične tipke.	Glejte del »Tipke in strojna oprema« na strani 7.
Klicati.	Glejte del »Klicanje« na strani 12.
Uvrstiti klice na čakanje.	Glejte del »Uporaba tipke »Zadrži«« na strani 16.
Preusmeriti klice.	Glejte del »Preusmeritev vzpostavljenega klica« na strani 17.
Izvajati konferenčne klice.	Glejte del »Izvajanje konferenčnih klicev« na strani 18.
Prevzeti klice, ki zvonijo na drugem telefonu.	Glejte del »Prevzemanje klica, ki je bil preusmerjen na vaš telefon« na strani 22.
Spremeniti glasnost zvonjenja ali klica.	Glejte del »Prilagajanje glasnosti« na strani 27.
Izbrati drugo zvonjenje.	Glejte del »Prilagajanje zvonjenja« na strani 28.

## Kje najdete dodatne informacije

Dostop do najnovejše Ciscove dokumentacije imate v svetovnem spletu na tem URL-ju:

<http://www.cisco.com/univercd/home/home.htm>.

Dostop do Ciscovega spletnega mesta imate na tem URL-ju:

<http://www.cisco.com/>.

Dostop do Ciscovega mednarodnega spletnega mesta imate na tem URL-ju:

[http://www.cisco.com/public/countries\\_languages.shtml](http://www.cisco.com/public/countries_languages.shtml).

## Prilagajanje vašega Ciscovega IP-telefona prek spleta

Vaš Ciscov IP-telefon je omrežna naprava, ki lahko izmenjuje informacije z drugimi omrežnimi napravami v vašem podjetju, vključno z računalniki. Če želite izvedeti, kako vzpostaviti in prilagoditi telefonske storitve ter nadzirati funkcije in nastavitve iz računalnika, si oglejte *Prilagajanje vašega Ciscovega IP-telefona prek spleta* na tem URL-ju:

[http://www.cisco.com/univercd/cc/td/doc/product/voice/c\\_ipphon/index.htm](http://www.cisco.com/univercd/cc/td/doc/product/voice/c_ipphon/index.htm)

## Informacije o varnosti in učinkovitosti delovanja

### Namestitev in uporaba telefona

Preden namestite ali uporabite Ciscov IP-telefon, preberite naslednje varnostne opombe:



---

#### Opozorilo **POMEMBNA VARNOSTNA NAVODILA**

**Ta opozorilni simbol pomeni nevarnost. Ste v položaju, ki lahko povzroči telesno poškodbo. Preden začnete delo s katero koli opremo, se morate zavedati nevarnosti v zvezi z električnim tokom in biti seznanjeni s standardnimi postopki za preprečevanje nesreč.**

#### **SHRANITE TA NAVODILA**

---



---

**Opozorilo Preden sistem priključite v njen vir napajanja, preberite navodila za namestitev.**

---



**Opozorilo** Končno razpolaganje s tem izdelkom mora biti v skladu z vsemi državnimi zakoni in predpisi.



**Opozorilo** V času bliskanja in strel ne delajte s sistemom ali pa vključujte oziroma izključujte kable.



**Opozorilo** Da bi se izognili električnemu šoku, omrežja SELV (varnostna zelo nizka napetost) ne povežite z omrežjem TNV (napetost telefonskega omrežja). Vrata LAN vsebujejo omrežja SELV, vrata WAN pa vsebujejo omrežja TNV. Nekatera vrata LAN in WAN uporabljajo priključke RJ-45. Pri povezovanju kablov bodite previdni.

### Uporaba zunanjega napajanja

Ko pri Ciscovem IP-telefonu uporabljate zunanje napajanje, veljajo naslednja opozorila:



**Opozorilo** Ta izdelek se zanaša na napeljavo v zgradbi za zaščito kratkih omrežij (prek toka). Zagotovite, da se na faznem prevodniku (vsi prevodniki, ki prenašajo tok) ne uporablja varovalka ali prekinjač, ki je v mednarodnih merilih večji od 240 V (izmenični tok), 10 A (v ZDA 120 V (izmenični tok), 15 A).



**Opozorilo** Naprava je oblikovana za delovanje z napajalnimi sistemi TN.



**Opozorilo** Kombinacija vtikač-vtičnica mora biti vedno dostopna, ker služi kot glavna naprava za prekinitev.



**Opozorilo** Napajanje mora biti v notranjem prostoru.



**Pozor** Uporabljajte samo napajanje, ki ga določa Cisco. Pomagajte si z navodili o namestitvi, ki jih dobite skupaj z izdelkom.

# Povezovanje vašega telefona

Skrbnik sistema bo vaš novi Ciscov IP-telefon verjetno povezal v omrežje IP-telefonije v podjetju. Če temu ni tako, si za povezovanje telefonov oglejte Sliko 1 (Cisco IP-telefon 7905G) in Sliko 2 (Cisco IP-telefon 7912G) ter naslednje tabele.

**Slika 1** Kabelske povezave za Ciscov IP-telefon 7905G

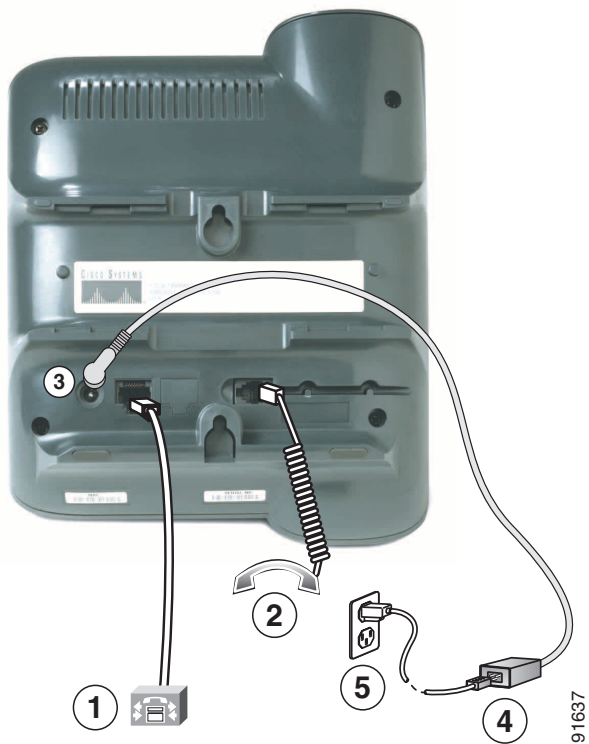

<b>1</b>	Omrežna vrata (10BaseT)	<b>4</b>	Napajanje, ki ga je odobril Cisco (izbirno)
<b>2</b>	Vrata za slušalke	<b>5</b>	Napajalni kabel z vtikačem za zidno električno vtičnico.
<b>3</b>	Vrata za polnilnik (DC48V)		

Slika 2 Kabelske povezave za Cisco IP-telefon 7912G

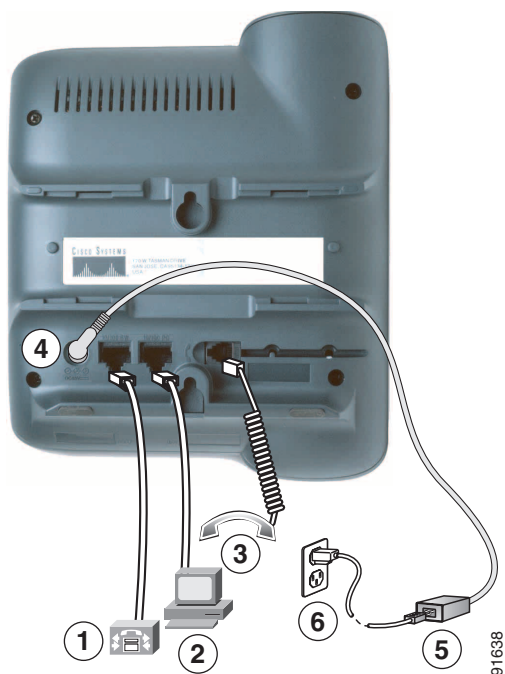

<b>1</b>	Omrežna vrata (10/100 SW)	<b>4</b>	Vrata za polnilnik (DC48V)
<b>2</b>	Vrata za dostop (10/100 PC)	<b>5</b>	Napajanje, ki ga je odobril Cisco (izbirno)
<b>3</b>	Vrata za slušalko	<b>6</b>	Napajalni kabel

## Prilagoditev odložišča za slušalko

Ko povežete telefon, boste mogoče želeli prilagoditi odložišče za slušalko in s tem zagotoviti, da sprejemnik ne bo zdrsnil iz odložišča. Oglejte si navodila v spodnji tabeli.

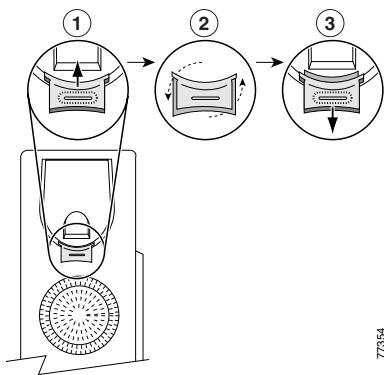

<b>1</b>	Slušalko postavite na stran in iz odložišča za slušalko potegnite kvadratni plastični jeziček.
<b>2</b>	Jeziček zavrtite za 180 stopinj.
<b>3</b>	Jeziček potisnite nazaj v odložišče za slušalko. Z vrha obrnjenega jezička moli podaljšek. Slušalko vrnite na odložišče za slušalko.

## Registracija s TAPS

Ko je telefon povezan z omrežjem, vas bo skrbnik sistema mogoče prosil, da telefon samodejno registrirate s TAPS (Orodje za podporo samodejno registriranih telefonov). TAPS se lahko uporabi za nov telefon ali za nadomestilo obstoječega telefona.

Če se želite registrirati s TAPS, dvignite slušalko, vnesite št. priključka za TAPS, ki vam jo priskrbi skrbnik sistema, in sledite glasovnim pozivom. Mogoče boste morali vnesti celotno št. priključka, vključno s področno kodo. Ko telefon prikaže sporočilo o potrditvi, odložite. Telefon se bo ponovno zagnal.

# Pregled telefona

Ciscova IP-telefona 7902G in 7912G podpirata:





- Glasovno komuniciranje prek podatkovnega omrežja.
- Znane funkcije telefonije za preprosto upravljanje klicev.
- Posebne funkcije za razširjanje in spreminjanje zmogljivosti upravljanja klicev.
- Spletni nadzor s spletnih strani z uporabniškimi možnostmi.
- Dostop do podatkovnega omrežja in storitev.

## Tipke in strojna oprema



91031

1	Zaslon telefona	Prikazuje funkcije, kot so ura, datum, vaša telefonska številka, ID klicatelja, status klica in dinamične tipke.
2	Serija Ciscovega IP-telefona	Označuje številko modela Ciscovega IP-telefona.

3	Dinamične tipke	Omogočajo uporabo katere koli funkcije, prikazane na ustreznem telefonskem tabulatorju. Dinamične tipke usmerjajo k možnostim, prikazanim vzdolž spodnjega dela zaslona telefona. Možnosti dinamičnih tipk se spreminjajo glede na status telefona (na primer, če je telefon aktiven ali nedejaven).
4	Tipka <b>Navigacija</b> 	Omogoča, da se pomikate po besedilu, označujete elemente menija in izbirate klice, prikazane na zaslonu telefona. Prav tako omogoča dostop do številke za hitro klicanje.
5	Tipka <b>Meni</b> 	Prikazuje meni, ki omogoča dostop do sistema glasovne pošte, dnevnikov in imenikov telefona, nastavitvev in storitev.
6	Tipka <b>Zadrži</b> 	Uvrsti aktivni klic na čakanje, nadaljuje s klicem na čakanju in preklopi med aktivnim in dohodnim klicem ali dohodnim in aktivnim klicem ter klicem na čakanju.
7	Tipkovnica	Deluje točno tako kot številčnica na tradicionalnem telefonu.
8	Tipka <b>Glasnost</b> 	Poveča ali zmanjša glasnost slušalke in zvočnika. Nadzira tudi glasnost zvonjenja (če je v odložišču).
9	Slušalka	Deluje kot tradicionalna slušalka. Lučka na vrhu slušalke utripa, ko telefon zveni, in sveti, da označi nova sporočila glasovne pošte (odvisno od vašega sistema sporočil).
10	Stojalo	Omogoča, da telefon stoji na mizi pod ustreznim kotom.

## Razumevanje razpoložljivosti in delovanja funkcij

Delovanje Ciscovega IP-telefona in funkcij, ki so vam na voljo, se lahko razlikuje glede na agenta za obdelavo klicev, ki ga uporablja vaše podjetje, in glede na to, kako je ekipa za telefonsko podporo v vašem podjetju nastavila telefonski sistem. Zato nekatere funkcije, ki so vključene v tem priročniku za telefon, mogoče ne bodo na voljo ali pa bodo v vašem telefonskem sistemu delovale drugače. Če imate vprašanja o delovanju ali razpoložljivosti funkcij, se obrnite na službo za podporo ali na skrbnika sistema.

# Upravljanje klicev in namigi za navigacijo

S temi smernicami si lahko pomagata pri upravljanju klicev in navigiranju v menijih Ciscovega IP-telefona.

## Razlikovanje med linijami in klici

Včasih lahko zelo hitro zamenjate *linije* in *klice* na telefonu. Uporabite te namige in se izognite zmedi:

### Linije

Ciscova IP-telefona 7905G in 7912G sta telefona z enojnimi linijami, kar pomeni, da podpirata eno linijo za vsak telefonski priključek. Ekipa za podporo lahko linije konfigurira tako, da podpirajo od enega do šest klicev. Tako lahko upravljate več klicev, tudi če imate na telefonu le eno linijo.

### Klici

Klici imajo lahko različna stanja. Vedno je lahko *aktiven* le ne klic. Aktivni klic je vzpostavljen klic ali klic v teku vzpostavljanja (ko kličete številko ali ko odhodni klic zvoniti). Drugi klici morajo zvoniti, biti na čakanju, oddaljeni ali v uporabi (za skupne linije).



## Odložena in dvignjena slušalka

Nekatera telefonska opravila in navodila se razlikujejo glede na to, ali je telefon *odložen* ali *dvignjen*.

- Odložena slušalka – telefonska slušalka je v odložišču, noben klic niti signal za klic ni aktiven. Vaš telefon omogoča *klicanje z odloženo slušalko*, zato lahko vnašate ali izbirate telefonske številke pred aktiviranjem klica.
- Dvignjena slušalka – telefonska slušalka je dvignjena iz odložišča, ali pa ste pritisnili **Klič** ali **NovKlic** in imate signal za klic.

## Izbiranje in označevanje klicev

Veliko telefonskih funkcij zahteva, da označite klice, ki jih želite uporabiti z določeno funkcijo. Lahko imate na primer štiri klice na čakanju, vendar želite dva pridružiti v konferenčni klic. Označite lahko le klice, ki jih želite dodati v konferenčni klic pred aktiviranjem funkcije.

Če želite...	Naredite naslednje...
Izbrati klic. 	Uporabite tipko <b>Navigacija</b> , s katero se pomikate po seznamu klicev, dokler se na levi strani zaslona telefona, poleg klica, ki ga želite izbrati, ne prikaže kazalec.
Označiti klic. 	Izberite klic in nato pritisnite <b>več &gt; Izberi</b> , če želite klic označiti. <b>Morda</b> boste morali tipko <b>več</b> pritisniti večkrat. Označeni klici imajo poleg potrjeno označbo. Označite lahko več klicev.

## Preklapljanje med klici

Vaš telefon lahko podpira do največ šest klicev na linijo, odvisno od tega, kako je skrbnik sistema konfiguriral telefon. Pri preklapljanju med klici na liniji si pomagajte z naslednjimi namigi. Za pomikanje po seznamu klicev uporabite tipko **Navigacija**.

Če želite...	Naredite naslednje...
Pregledati trenutne klice na liniji.	Poglejte zaslon telefona.
Preklopiti med klici na liniji.	Z navigacijsko tipko označite želeni klic in pritisnite tipko <b>Klič</b> .
Preklopiti med povezanim klicem in prevzeti dohodni klic.	Pritisnite <b>Prevzemi</b> . S tem odgovorite na nov klic in aktivni klic je samodejno uvrščen na prvo mesto v čakalni vrsti.

### Namigi

- Vedno je lahko aktiven samo en klic; vsi ostali klici bodo samodejno uvrščeni na čakanje.
- Ko imate na liniji več klicev, se na prvem mestu seznama klicev prikaže klic z največjo prednostjo in najdaljšim trajanjem.
- Dohodni klici so na začetku prikazani na vrhu zaslona, vendar se po prevzemu pomaknejo navzdol.

## Uporaba menijev funkcij

Pri uporabi funkcij menijev si pomagajte s temi namigi.

Če želite/se želite...	Naredite naslednje...
Dostopati do funkcij menijev.	Za prikaz funkcij sporočil, imenikov, nastavitev in storitev pritisnite tipko <b>Meni</b> .
Pomakniti po seznamu ali meniju.	Pritisnite tipko <b>Navigacija</b> .
Izbrati element v meniju.	Za pomikanje po meniju izberite tipko <b>Navigacija</b> in nato pritisnite <b>Izberi</b> . Ali pa pritisnite numerično tipko na tipkovnici telefona, ki ustreza številki, prikazani poleg elementa v meniju.
Pomakniti med funkcijami v meniju za eno raven nazaj.	Pritisnite <b>Izhod</b> . (Če <b>Izhod</b> pritisnete na najvišji ravni menija, se bo meni zaprl.)
Zapreti meni funkcij.	Pritisnite <b>Izhod</b> enkrat ali tolikokrat, da se meni zapre.
Zapustiti vse menije.	Pritisnite tipko <b>Meni</b> .

## Vnašanje in urejanje besedila

Če želite...	Naredite naslednje...
Vnesti črko na zaslon telefona.	Pritisnite ustrezno tipko na tipkovnici telefona enkrat ali tolikokrat, da izberete črko (veliko ali malo). Ko se ustavite, se kazalec samodejno premakne in vam omogoči vnos naslednje črke.
Brisati v vnosu ali premakniti kazalec.	Če želite odstraniti črko ali številko, pritisnite << ali <b>Izbriši</b> . Če želite kazalec premakniti na desno, pritisnite >>.

# Osnovno upravljanje klicev

Ta del besedila pokriva osnovna opravila upravljanja klicev, npr. klicanje, prevzemanje in preusmerjanje klicev.

## Klicanje

Če želite klicati, lahko številko vnesete na več načinov.

Če želite...	Naredite naslednje...
Klicati z dvignjeno slušalko.	Dvignite slušalko in pokličite številko.
Klicati z odloženo slušalko (ni signala za klic).	Vnesite ali izberite telefonsko številko: <ul style="list-style-type: none"><li>• Z vnašanjem prek številčnice.</li><li>• Z <b>navgacijsko</b> tipko izberite telefonsko številko s seznama števil za hitro klicanje.</li></ul> Številko potem pokličete tako: <ul style="list-style-type: none"><li>• Dvignite slušalko.</li><li>• Pritisnite <b>Kliči</b>.</li></ul>
Klicati z odloženo slušalko (s signalom za klic).	Pritisnite <b>NovKlic</b> in vnesite številko.
Ponovno poklicati številko, ki ste jo nazadnje klicali.	Pritisnite <b>Ponovi</b> .
Hitro poklicati številko.	Naredite nekaj od tega: <ul style="list-style-type: none"><li>• Z <b>navgacijsko</b> tipko izberite telefonsko številko s seznama števil za hitro klicanje in pritisnite <b>Kliči</b>.</li><li>• Ko je slušalka odložena, vnesite številko v imeniku za hitro klicanje (1–99 na številčnici) in pritisnite <b>SkrKlic</b>.</li></ul> Za podrobnosti si oglejte del »Nastavitev števil za hitro klicanje« na strani 28.
Klicati iz dnevnikov klicev.	Pritisnite <b>Meni</b> in izberite <b>Imeniki &gt; Neodgovorjeni klici, Dohodni klici, Odhodni klici, Hitri klici</b> ali <b>Imeniške storitve</b> . Za klicanje s seznama se pomaknite do njega in dvignite slušalko. Če želite dodati prefiks ali druge številke pred klicanjem, pritisnite <b>UrediŠt</b> .

Če želite...	Naredite naslednje...
Klicati iz imenika podjetja.	Pritisnite tipko <b>Meni</b> in izberite <b>Imeniki &gt; Imeniške storitve &gt; Imenik organizacije</b> . Poiščite seznam tako, da s številčnico vnesete črke. (Lahko iščete tudi z delnim imenom.) Pritisnite <b>Potrdi</b> . Za klicanje s seznama se pomaknite do njega in dvignite slušalko.
Poklicati s spletne strani imenika podjetja.	Uporabite Ciscov spletni imenik. Odprite spletni brskalnik in imenik podjetja. Kliknite telefonsko številko v imeniku. Če želite klicati, kliknite <b>Kliči</b> . Če želite končati klic, kliknite <b>Odloži</b> . Za več podrobnosti si oglejte <i>Prilaganje vašega Ciscovega IP-telefona prek spleta</i> .
Klicati, ko je aktiven drug klic.	Pritisnite tipko <b>Zadrži</b> . Nato lahko kličete, ponovno kličete ali hitro kličete številke.
Prejeti obvestilo, ko zasedeni priključek postane na voljo.	Pokličite številko in pritisnite <b>PovKlic</b> , ko zaslišite signal za zasedeno ali zvonjenje. Odložite. Ko bo zasedeni priključek spet na voljo, vas bo telefon opozoril z zvočnim in vizualnim signalom. (Povratni klic na to številko ni samodejen. Poklicati jo morate sami.) Stanje obvestila za povratni klic si ogledate tako, da pritisnete <b>PovKlic</b> , ko je telefon neaktiven. Če želite preklicati obvestilo o povratnem klicu, pritisnite <b>Prekini</b> . Povratni klic je posebna funkcija, ki vam jo lahko konfigurira skrbnik sistema. Privzeto nimate dostopa do te funkcije.
Opraviti prioritetni (prednostni) klic.	Vnesite številko MLPP za dostop (ki jo dobite od skrbnika sistema) in nato telefonsko številko. Za več podrobnosti si oglejte del »Dajanje prednosti nujnim klicem« na strani 25.
Klicati iz osebnega imenika ali s kodo hitrih klicev.	Pritisnite tipko <b>Meni</b> in izberite <b>Storitve &gt; Osebni imenik</b> ali <b>Moji Hitri klici</b> (imena storitev se lahko razlikujejo). Za klicanje s seznama se pomaknite do njega in dvignite slušalko. Za pomoč o naročanju storitev osebnega imenika ali hitrih klicev, si oglejte del »Dostop do spletnih strani z uporabniškimi možnostmi« na strani 30.

Če želite...	Naredite naslednje...
Klicati z uporabo kode za zaračunavanje ali sledenje.	Pokličite številko in ob zvočnem signalu vnesite kodo za uporabniške vsebine (CMC) ali kodo za prisilno preverjanje pristnosti (FAC). Skrbnik sistema vas bo obvestil, če morate vnesti kodo CMC ali FAC, in vam priskrbel podrobnejša navodila.
Klicati s Ciscovim profilom mobilnosti priključka.	<p>Prepričajte se, da ste prijavljeni v mobilnost priključka (MP). Pritisnite tipko <b>Menu</b> in izberite <b>Storitve &gt; Storitev MP</b> (imena storitev se lahko razlikujejo). Nato s številčnico vnesite podatke za prijavo. Če uporabljate skupni telefon, se boste morali morda prijaviti v MP. Šele nato boste lahko dostopali do določenih funkcij ali dokončali klic.</p> <p>MP je posebna funkcija, ki vam jo lahko konfigurira skrbnik sistema in privzeto ni na voljo.</p> <p>Poglejte <i>Prilagajanje vašega Ciscovega IP-telefona prek spleta</i>:  <a href="http://www.cisco.com/univercd/cc/td/doc/product/voice/c_ipphon/index.htm">http://www.cisco.com/univercd/cc/td/doc/product/voice/c_ipphon/index.htm</a></p>

## Namigi

- Če med vnašanjem številke naredite napako, lahko s tipko << izbrišete eno ali več cifr. Pritisnite **Prekini**, da prekinete klicanje ali odložite.
- Če kličete z odloženo slušalko, za prvo cifro telefonske številke ne morete vnesti znaka \* ali #. Če potrebujete te tipke, najprej dvignite slušalko.
- Opozorila za povratni klic ne morete aktivirati, če je klicana oseba preusmerila vse klice na drugi priključek.
- Če je že aktivno največje konfigurirano število klicev za vašo linijo, ne boste mogli klicati, dokler se linija ne sprostí.
- Če je skrbnik sistema onemogočil zvočnik na telefonu, ne morete uporabljati funkcij klicanja z odloženo slušalko.

## Prevzem klica

Če želite prevzeti klic, dvignite slušalko. Dodatne možnosti si oglejte v spodnji tabeli.

Če želite/se želite...	Naredite naslednje...
Preklopiti med povezanim klicem in prevzeti dohodni klic.	Pritisnite <b>Odgovori</b> . S tem odgovorite na nov klic in aktivni klic se samodejno uvrsti na prvo mesto v čakalni vrsti. Za več informacij si oglejte del »Uporaba tipke »Zadrži«« na strani 16.
Prevzeti klic z uporabo funkcije zadržani klic.	Zaprosite skrbnika sistema, da vam konfigurira storitev »Zadržani klic« za vaš telefon.  Če je ta funkcija omogočena, boste med aktivnim klicem zaslišali signal za zadržani klic, na zaslonu pa se bodo prikazale informacije o klicatelju. Če želite prevzeti drugi klic, pritisnite <b>Odgovori</b> . V prvotni klic se vrnete tako, da z <b>navigacijsko</b> tipko izberete želeni klic in pritisnete tipko <b>Zadrži</b> .  Za preklapljanje med klici uporabite <b>navigacijsko</b> tipko, izberite želeni klic in pritisnete tipko <b>Zadrži</b> . Konferenčni klic še z dvema sogovornikoma vzpostavite tako, da izberete zelene klice in pritisnete <b>Pridruži</b> .
Samodejno povezati z dohodnim klicem po začetnem zvonjenju.	Skrbnika sistema zaprosite, da vam nastavi funkcijo samodejnega odgovora. Slušalka naj bo v odložišču. Dohodni klic se samodejno poveže po začetnem zvonjenju. Če želite govoriti s klicateljem, morate dvigniti slušalko.
Prevzeti ali drugi osebi dovoliti prevzem zadržanega klica na drugem telefonu (na primer na telefonu v sobi za sestanke).	Uporabite funkcijo »Parkiranje klica«. Glejte del »Shranjevanje in prevzemanje parkiranih klicev« na strani 21.
Uporabiti telefon za prevzem klica, ki zvoni na drugem telefonu.	Uporabite funkcijo »Prevzem klica«. Glejte del »Razumevanje skupnih linij« na strani 23.
Poslati dohodni klic v sistem glasovne pošte.	Pritisnite <b>TakojPreu</b> . Dohodni klic se tako samodejno preusmeri v sistem glasovne pošte.

## Končanje klica

Če želite končati klic, odložite slušalko ali pritisnite **Končaj**.



### Opomba

Če pritisnete **Končaj**, vam ni treba odložiti slušalke v odložišče. Ko slušalka ni v odložišču, se na zaslonu prikaže ikona za dvignjeno slušalko, čeprav ni aktivnih klicev.

# Uporaba zvočnika

Oba Ciscova IP-telefona 7905G in 7912G imata vgrajen tudi zvočnik za prostoročno poslušanje pogovorov. Prek zvočnika lahko klic samo poslušate. Če želite tudi govoriti, morate dvigniti slušalko.

Če želite...	Naredite naslednje...
Poslušati klic prek zvočnika.	Pritisnite <b>Zvočnik</b> in odložite slušalko. Klic boste lahko slišali, govoriti pa ne boste mogli.
Poslušati klic prek slušalke.	Dvignite slušalko in pritisnite <b>IzkZvoč</b> .
Izključiti zvočnik in odložiti.	Pritisnite <b>Končaj</b> .
Prilagoditi glasnost zvočnika.	Pritisnite tipko za višanje ali nižanje <b>Glasnosti</b> , ko uporabljate zvočnik. Če želite shraniti nastavev glasnosti zvočnika, pritisnite <b>Shrani</b> .



## Namig

Če je skrbnik sistema onemogočil zvočnik na telefonu, dinamični tipki **Zvočnik** in **IzkZvoč** ne bosta na voljo. Če želite klicati ali poslušati klice, morate dvigniti slušalko.

# Uporaba tipke »Zadrži«

Vedno je lahko aktiven samo en klic; vse ostale aktivne klice morate uvrstiti na čakanje.

Če želite...	Naredite naslednje...
Uvrstiti klic na čakanje.	Označite zeleni klic in pritisnite tipko <b>Zadrži</b> . Tipka postane rdeča in informacije o klicatelju utripajo na zaslonu telefona.
Odstraniti klic s čakanja.	Označite zeleni klic in pritisnite tipko <b>Zadrži</b> . Lučka v tipki ugasne.

## Namigi

- Vključitev funkcije »Zadrži« običajno ustvari glasbo ali pisk. Zaradi tega se izognite postavitvi konferenčnega klica na čakanje.
- Če imate na eni liniji več aktivnih klicev, je aktivni klic vedno prikazan na vrhu zaslona telefona. Klici na čakanju pa so prikazani spodaj.
- Na čakanje lahko uvrstite do največ šest klicev na linijo, odvisno od tega, kako je skrbnik sistema konfiguriral linijo. Če potrebujete več klicev, se obrnite na ekipo za podporo.

## Preusmeritev vzpostavljenega klica

Preusmeritev preusmeri vzpostavljeni klic. *Cilj* je številka, kamor želite preusmeriti klic.

Če želite...	Naredite naslednje...
Preusmeriti klic, ne da bi govorili s prejemnikom preusmeritve.	Pritisnite <b>Preusm</b> in vnesite ciljno številko. Ko zaslišite zvonjenje klica, odložite slušalko. Če skrbnik sistema ni omogočil preusmerjanja z odloženo slušalko, morate za preusmeritev ponovno pritisniti <b>Preusm</b> . Če želite preusmeritev prekiniti, pritisnite <b>Končaj</b> .
Govoriti s prejemnikom preusmeritve, preden preusmerite klic (najavi preusmeritev).	Pritisnite <b>Preusm</b> in vnesite ciljno številko. Počakajte, da se prejemnik preusmeritve oglasi. Če prejemnik sprejme preusmerjeni klic, ponovno pritisnite <b>Preusm</b> . Če prejemnik zavrne klic, pritisnite <b>Končaj</b> , nato pa tipko <b>Zadrži</b> , da se vrnite na prvi klic. Če skrbnik sistema ni omogočil preusmerjanja z odloženo slušalko, morate za preusmeritev ponovno pritisniti <b>Preusm</b> . Če želite preusmeritev prekiniti, pritisnite <b>Končaj</b> .
Združiti dva trenutna klica (neposredna preusmeritev).	Pomaknite se na kateri koli klic na liniji, da ga označite, in pritisnite <b>Izberi</b> . Ta postopek ponovite za drugi klic. Pri enem od izbranih označenih klicev pritisnite <b>ZdružKI</b> . (Mogoče boste morali pritisniti <b>več</b> , da boste videli <b>ZdružKI</b> .) Dva klica se povežeta in vaš klic se prekine. Če želite ostati na liniji z ostalimi osebami, uporabite <b>Pridruži</b> in ustvarite konferenco. Za podrobnosti si oglejte del »Izvajanje konferenčnih klicev« na strani 18.

### Namigi

- Ko je preusmerjanje z odloženo slušalko omogočeno, lahko slušalko odložite ali pa pritisnete **Preusm** in nato odložite.
- Če preusmerjanje z odloženo slušalko v telefonu ni omogočeno, morate vedeti, da če odložite slušalko, namesto da bi pritisnili **Preusm**, to prekine preusmerjanje in sogovornika, ki ga želite preusmeriti, uvrsti na čakanje.
- Za preusmeritev klica na čakanju ne morete uporabiti **Preusm**. Če želite klic pred preusmeritvijo odstraniti s čakanja, pritisnite **Zadrži**.

# Izvajanje konferenčnih klicev

Konferenčni klici omogočajo hkraten pogovor treh ali več klicateljev. Cisco IP-telefon lahko podpira več vrst konferenčnih klicev, odvisno od vaših potreb in konfiguracije telefona. Na telefonu so lahko na voljo naslednje konferenčne dinamične tipke:

- **Konfer** – S to dinamično tipko vzpostavite konferenco (3–16 udeležencev), kjer pokličete vsakega udeleženca posebej. Standardni konferenčni klic je privzeta funkcija.
- **Pridruži** – S to dinamično tipko vzpostavite konferenco (3–16 udeležencev) med več klici na eni liniji. Standardni konferenčni klic je privzeta funkcija na večini telefonov.
- **PrkKonf** – S to dinamično tipko vzpostavite konferenčni klic (3–16 udeležencev) na skupni liniji. To je izbirna funkcija, ki je na voljo samo za skupne linije. Skrbnik sistema vam jo mora konfigurirati posebej.
- **SrečajMe** – S to dinamično tipko gostite konferenčni klic (do 100 udeležencev, odvisno od konfiguracije). Pri konferencah »SrečajMe« morajo udeleženci poklicati dogovorjeno številko ob dogovorjenem času. To je posebna funkcija, ki vam jo lahko konfigurira skrbnik sistema. Za več podrobnosti si oglejte del »Vzpostavljanje ali pridruževanje konferenčnemu klicu »SrečajMe«« na strani 19.

## Vzpostavljanje ali pridruževanje standardnemu konferenčnemu klicu

Nekatere konferenčne funkcije v spodnji tabeli vam mogoče niso na voljo, odvisno od konfiguracije telefona.

Če želite/se želite...	Naredite naslednje...
Povabiti trenutne klicatelje, da se pridružijo konferenci.	Izberite kateri koli klic na liniji in pritisnite <b>Izberi</b> . Ta postopek ponovite za vsak klic, ki ga želite dodati konferenci. Pri enem od izbranih klicev pritisnite <b>več &gt; Pridruži</b> . Izbrani klici se takoj dodajo v konferenco.
Začeti konferenčni klic s klicanjem udeležencev.	Če želite klicu dodati novega sogovornika, med vzpostavljenim klicem pritisnite <b>več &gt; Konfer</b> . Vnesite telefonske številke udeležencev konference. Ko se klic vzpostavi in ste se z osebo pogovorili, pritisnite <b>Konfer</b> , da to osebo dodate vašemu klicu. Temu postopku sledite, če želite dodati posameznega udeleženca.
Pridružiti konferenčnemu klicu.	Odgovorite na telefon, ko zvoni. Če se želite pridružiti konferenčnemu klicu, vam ni treba narediti nič posebnega.
Pridružiti konferenčnemu klicu na skupni liniji.	Izberite oddaljeni klic, ki se mu želite pridružiti, in pritisnite <b>PrkKonf</b> .
Pregledati seznam udeležencev konference.	Izberite aktivno konferenco in pritisnite <b>SezKonf</b> . Udeleženci so navedeni v vrstnem redu, v katerem so se vključevali v konferenco, in sicer od spodaj navzgor.

Če želite/se želite...	Naredite naslednje...
Pridobiti posodobljen seznam udeležencev konference.	Med pregledovanjem konferenčnega seznama pritisnite <b>Posodobi</b> .
Preveriti, kdo je vzpostavil konferenco.	Nadzornik konference je vedno prikazan na koncu seznama in je označen z zvezdico (*) poleg imena.
Odstraniti udeleženca iz konference.	Pomaknite se na zeleno ime in pritisnite <b>Odstrani</b> . Udeležence lahko odstranujete samo, če ste sami vzpostavili konferenčni klic.
Odstraniti zadnjega udeleženca, dodanega v standardno konferenco.	Pritisnite <b>OdstrZKKI</b> ali pa označite ime udeleženca na vrhu konferenčnega seznama in pritisnite <b>Odstrani</b> . Zadnji dodani udeleženec konference je vedno prikazan na vrhu seznama. Udeležence lahko odstranujete samo, če ste sami vzpostavili konferenčni klic.
Končati konferenco.	Odložite ali pritisnite <b>Končaj</b> .

### Namigi

- Vključitev funkcije »Zadrži« ustvari glasbo ali pisk. Zaradi tega se izognite postavitvi konferenčnega klica na čakanje.
- Če poskusite uporabiti funkcijo **Pridruži** in dobite sporočilo o napaki »Ni informacij o udeležencu«, preverite, ali ste izbrali vsaj en klic poleg aktivnega klica.

## Vzpostavljanje ali pridruževanje konferenčnemu klicu »SrečajMe«

Konferenca »SrečajMe« udeležencem omogoča pridruževanje konferenci z neposrednim klicanjem konferenčne številke. Tako jim ni treba čakati, da jih pokliče nadzornik konference.

Konferenco »SrečajMe« vzpostavite tako, da pritisnete dinamično tipko »SrečajMe« in pokličete telefonsko številko konference »SrečajMe«, ki vam jo je priskrbel skrbnik sistema. Če se želite pridružiti konferenci »SrečajMe«, ob dogovorjenem času pokličite telefonsko številko konference. Udeleženci konference slišijo signal za zasedeno, če pokličejo konferenčno številko, preden se poveže nadzornik konference. Ko nadzornik konference pokliče konferenčno številko, se konferenca »SrečajMe« vzpostavi in se lahko nadaljuje tudi, če se nadzornik iz nje izključi.

Če želite/se želite...	Naredite naslednje...
Vzpostaviti konferenco »SrečajMe«.	Pritisnite <b>NovKlic</b> ali odložite slušalko in pritisnite <b>več &gt; SrečajMe</b> . Pokličite številko konference »SrečajMe«. (Seznam veljavnih števil lahko dobite pri skrbniku sistema.)  Opomba: ne pozabite sporočiti konferenčne številke vsem udeležencem, da se lahko pridružijo konferenci. Udeleženci konference slišijo signal za zasedeno, če pokličejo konferenčno številko, preden se poveže nadzornik konference.

Če želite/se želite...	Naredite naslednje...
Pridružiti konferenci »SrečajMe«.	Pokličite številko konference »SrečajMe«, ki vam jo je priskrbel nadzornik te konference. Konferenci se lahko pridružite, šele ko nadzornik pokliče konferenčno številko.
Končati konferenco »SrečajMe«.	Odložite ali pritisnite <b>Končaj</b> .

## Preusmeritev klicev na drugo številko

Če želite preusmeriti dohodne klice iz Ciscovega IP-telefona na drugo številko, lahko uporabite funkcijo »Preusmeri vse klice«.



### Namig

Vnesite ciljno številko za »Preusmeri vse klice« natančno tako, kot jo morate poklicati z namiznega telefona. Vnesite dostopno kodo, npr. 9, ali področno kodo, če je potrebno.

Če želite...	Naredite naslednje...
Nastaviti preusmeritev klica iz vašega telefona.	Pritisnite <b>več &gt; PreuVse</b> in vnesite ciljno telefonsko številko. Na zaslonu se prikaže »Preusmerjeno na <ciljna številka>«.
Preklicati preusmerjanje klicev s svojega telefona.	Pritisnite <b>več &gt; PreuVse</b> . Sporočilo »Preusmerjeno na <številka>« izgine.
Nastaviti ali preklicati preusmeritve klica v vašem računalniku.	Prijavite se na spletne strani z uporabniškimi možnostmi, izberite napravo, nato pa v glavnem meniju izberite <b>Posreduj vse klice na drugo številko</b> . Preusmerjanje klicev lahko nastavite ali prekličete na spletni strani za preusmerjanje klicev. (Za navodila o prijavi si oglejte del »Prijava na spletne strani z uporabniškimi možnostmi« na strani 30.)
Preveriti, ali je preusmerjanje klicev omogočeno.	Poglejte ikono statusa klica za linijo. Ko je preusmerjanje klicev omogočeno, se nad ikono telefona prikaže animirana puščica in sporočilo v območju stanja klica, ki prikazuje številko, na katero se klici preusmerjajo.

### Namigi

- Klice lahko preusmerite v tradicionalni analogni telefon ali drug IP-telefon, čeprav bo skrbnik sistema funkcijo preusmeritve klica mogoče omejil na številke v podjetju.
- Preusmerjanje klicev lahko kadar koli prekinete v telefonu, tudi če ste preusmerjanje vklopili na spletnih straneh z uporabniškimi možnostmi.

## Napredno upravljanje klicev

Napredna opravila za upravljanje s klici vključujejo posebne (nestandardne) funkcije, ki jih lahko za telefon nastavi skrbnik sistema glede na potrebe za upravljanje s klici in delovno okolje. Privzeto do teh funkcij nimate dostopa.

### Shranjevanje in prevzemanje parkiranih klicev

Klic lahko »parkirate«, ko ga želite shraniti in potem prevzeti na drugem telefonu v sistemu Ciscovega CallManagerja (na primer pri sodelavcu ali v konferenčni sobi).

Parkiranje klica je posebna funkcija, ki vam jo lahko konfigurira skrbnik sistema.

Če želite...	Naredite naslednje...
Shraniti aktivni klic s funkcijo »Parkiranje klica«.	Med klicem izberite <b>več &gt; Parkiraj</b> . Na zaslonu telefona se prikaže posebna številka parkiranega klica, na katero se je klic shranil. Zabeležite si številko parkiranega klica in odložite.
Prevzeti parkirani klic.	Vnesite številko parkiranega klica v katerem koli Ciscovem IP-telefonu v vašem omrežju, da prevzamete klic.



#### Opomba

Za prevzem parkiranega klica imate na voljo omejeno količino časa. Potem bo parkirani klic spet začel zvoniti na prvem telefonu. O tej časovni omejitvi se pozanimajte pri skrbniku sistema.

# Prevzemanje klica, ki je bil preusmerjen na vaš telefon

Skrbnik sistema lahko omogoči funkcijo »Prevzem klica« na vašem telefonu, če si upravljanje klicev delite s sodelavci. Funkcija »Prevzem klica« vam omogoča preusmerjanje in prevzemanje klicev, ki zvonijo na telefonih sodelavcev. Funkcije prevzemanja klicev lahko uporabljate za upravljanje klicev sodelavcev, ki so v vaši skupini za prevzem klicev (**Dvigni**), v drugi skupini za prevzem klicev (**SDvig**) ali v ostalih skupinah, ki so povezane z vašo skupino (**ODvig**).

<b>Če želite...</b>	<b>Naredite naslednje...</b>
Odgovoriti na klic, ki zveni na drugem priključku v vaši skupini za prevzem klicev.	Pritisnite <b>Dvigni</b> za prevzem klica. (Morda boste morali najprej dvigniti slušalko, da boste lahko pritisnili <b>Dvigni</b> .) Če skrbnik sistema ni omogočil samodejnega prevzema, bo klic začel zvoniti na vašem telefonu, ko pritisnete <b>Dvigni</b> . V tem primeru pritisnite <b>Odgovori</b> , da prevzamete klic.
Odgovoriti na klic, ki zveni na priključku izven vaše skupine.	Pritisnite <b>SDvig</b> . (Morda boste morali najprej dvigniti slušalko, da boste lahko pritisnili <b>SDvig</b> .) Vnesite skupinsko kodo za prevzem klicev, ki vam jo je priskrbel skrbnik sistema. Če skrbnik sistema ni omogočil samodejnega prevzema, bo po pritisku <b>SDvig</b> in vnosu skupinske kode za prevzem klicev klic najprej zazvonil na vašem telefonu. V tem primeru pritisnite <b>Odgovori</b> , da prevzamete klic.
Odgovoriti na klic, ki zveni na drugem priključku v vaši skupini ali v povezani skupini.	Pritisnite <b>ODvig</b> , da prevzamete klic. (Morda boste morali najprej dvigniti slušalko, da boste lahko pritisnili <b>ODvig</b> .) Če skrbnik sistema ni omogočil samodejnega prevzema, bo po pritisku dinamične tipke <b>ODvig</b> klic zazvonil na vašem telefonu. V tem primeru pritisnite <b>Odgovori</b> , da prevzamete klic.

## Namigi

- Ko pritisnete **Dvigni** in **SDvig**, se povežete s klicem, ki je zvonil najdlje.
- Z možnostjo **ODvig** lahko skrbnik sistema poveže več skupin za prevzem klicev z vašo skupino in jim določi prioritete številke. Ko pritisnete **ODvig**, se povežete s čakajočim klicem iz skupine z najvišjo prioriteto.

## Razumevanje skupnih linij

Skrbnik sistema vam lahko omogoči skupno linijo. Funkcije skupne linije ne veljajo za standardne posamezne linije. Skupna linija se običajno uporablja za dva namena:

- Ena oseba uporabi skupno linijo na več telefonih. Primer: vaša skupna linija (interna številka 23456) velja za vaš pisarniški telefon in za telefon v laboratoriju. Dohodni klic na številko 23456 tako zvoni v vaši pisarni in v laboratoriju. Na klic pa lahko odgovorite na obeh telefonih.
- Več oseb si deli skupno linijo. Primer: ste upravitelj, ki si deli linijo in interno številko s svojim asistentom. Dohodni klic na interno številko tako zvoni na obeh telefonih.

## Klic na daljavo v uporabi

S telefonom na skupni liniji lahko kličete kot običajno, čeprav je na zaslonu telefona prikazano »Klic na daljavo v uporabi«. To pomeni, da sodelavec na skupni liniji uporablja svoj telefon. Če je na zaslonu telefona prikazano »Klic na daljavo v uporabi«, so lahko zraven prikazane tudi informacije o klicu sodelavca (npr. trajanje klica in ime sogovornika). Tudi ko vi uporabljate skupno linijo, so informacije o vašem klicu lahko prikazane na telefonu sodelavcev. Če uporabljate skupno linijo in ne želite, da ostali vidijo informacije o vaših klicih, lahko za svoj telefon omogočite funkcijo »Zasebno«. Za podrobnosti o uporabi funkcije »Zasebno« na skupni liniji si oglejte del »Preprečevanje pridruženja v klic na skupni liniji in preprečevanje prikaza informacij o klicu na skupni liniji« na strani 24.



### Namig

---

Če je funkcija »Zasebno« omogočena na skupni liniji, informacije o vašem klicu ne bodo prikazane na ostalih telefonih na skupni liniji. Prikazano ne bo niti sporočilo »Klic na daljavo v uporabi«.

---

## Največje število klicev, ki jih podpira skupna linija

Skrbnik sistema lahko konfigurira vašo skupno linijo tako, da vaš telefon podpira drugačno število klicev kot telefoni sodelavcev, s katerimi si delite skupno linijo. Zato se lahko zgodi, da ne morete klicati na skupni liniji, čeprav vaš sodelavec lahko.

Primer: imate skupno interno številko 78888 in vaš telefon je konfiguriran za največ štiri klice na tej skupni liniji. Eden od sodelavcev pa ima telefon, ki podpira največ pet klicev na isti skupni liniji z interno številko . Če so na skupni liniji že aktivni štirje klici, dinamična tipka **NovKlic** na vašem telefonu ne bo na voljo in na skupni liniji takrat ne boste mogli klicati. Vaš sodelavec pa bi takrat lahko klical na skupni liniji, ker njegov telefon podpira največ pet klicev.

## Pridruževanje klicu na skupni liniji

Če uporabljate skupno linijo, se lahko z dinamično tipko »PrkKonf« pridružite aktivnemu klicu in ga tako pretvorite v standardno konferenco. Tako imajo vsi sodelujoči v konferenci na voljo konferenčne možnosti (za podrobnosti glejte del »Izvajanje konferenčnih klicev« na strani 18) in možnost dodajanja dodatnih klicateljev.

Ko uporabite funkcijo »PrkKonf«, bodo ostali sogovorniki zaslišali pisk, ki označuje, da ste se priključili pogovoru. Na zaslonu se bodo spremenile tudi informacije o klicu. Če prekinete, bo klic ostal konferenčni, če ostanejo na liniji vsaj trije udeleženci

Če želite...	Naredite naslednje...
Pregledati trenutne klice na skupni liniji.	Poglejte zaslon telefona. Če je na zaslonu prikazano sporočilo »Oddaljen klic v uporabi«, so na skupni liniji aktivni klici. Za vse nezasebne klice so prikazane tudi njihove informacije. Če pa ima sodelavec na skupni liniji omogočeno funkcijo »Zasebno«, ne boste videli, ali ima na skupni liniji aktivne klice.
Sodelovati v oddaljenem klicu in vzpostaviti konferenčni klic.	Izberite oddaljeni klic, ki se mu želite pridružiti, in pritisnite <b>PrkKonf</b> .





### Opomba

Če ima začetnik klica omogočeno funkcijo »Zasebno«, se takšnemu klicu ne morete pridružiti z dinamično tipko **PrkKonf**.

## Preprečevanje pridruževanja v klic na skupni liniji in preprečevanje prikaza informacij o klicu na skupni liniji

Če uporabljate skupno linijo, lahko s funkcijo »Zasebno« ostalim uporabnikom skupne linije preprečite pridruževanje v vaše klice in ogledovanje informacij o vaših klicih.

Če želite...	Naredite naslednje...
Omogočiti funkcijo »Zasebno« in ostalim preprečiti pridruževanje in ogledovanje klicev na skupni liniji.	Pritisnite <b>več &gt; Zasebno</b> . Ko je funkcija »Zasebno« omogočena, je poleg vaše telefonske številke na zaslonu prikazana tudi ikona za zasebnost  .
Onemogočiti funkcijo »Zasebno« in ostalim dovoliti pridruževanje in ogledovanje klicev na skupni liniji.	Pritisnite <b>več &gt; Zasebno</b> . Ko je funkcija »Zasebno« onemogočena, je poleg vaše telefonske številke na zaslonu prikazana tudi ikona za onemogočeno zasebnost  .

## Namigi

- Če je funkcija »Zasebno« omogočena na skupni liniji, informacije o vašem klicu ne bodo prikazane na ostalih telefonih na skupni liniji. Prikazano ne bo niti sporočilo »Klic na daljavo v uporabi«. Tako ni nobenega indikatorja o zasedeni liniji.
- Če imajo vsi telefoni na skupni liniji omogočeno funkcijo »Zasebno«, lahko še vedno kličete prek skupne linije. Ne morete pa se pridružiti aktivnim klicem na skupni liniji.

## Sledenje sumljivim klicem

Če prejemate sumljive ali zlonamerne klice, lahko skrbnik sistema vašemu telefonu doda funkcijo »Identifikacija zlonamernega klicatelja« (Malicious Call Identification – MCID). S to funkcijo lahko aktivni klic označite kot sumljiv in s tem zaženete niz samodejnega sledenja in sporočil z obvestili.

Če želite...	Naredite naslednje...
Identificirati sumljiv klic.	Pritisnite <b>MCID</b> . Če je zahteva MCID uspešna, zaslišite poseben pisk in na telefonu se prikaže sporočilo »MCID uspešen«. Klic ostane aktiven, dokler ne prekinete.

## Dajanje prednosti nujnim klicem

V nekaterih posebnih okoljih, npr. v vojski ali vladi, boste mogoče morali prevzemati in opravljati nujne klice. Ti nujni klici lahko zahtevajo višjo prioriteto, kar pomeni, da morajo imeti sposobnost obiti druge klice. Če potrebujete to posebno funkcijo, lahko skrbnik sistema vašemu telefonu doda MLPP (večstopenjska prioriteta in prevzem).

Zapomnite si te izraze:

- *Prioriteta* označuje prednost v povezavi s klicem.
- *Prevzem* je postopek, ki konča obstoječi klic nižje prioritete, da bi lahko prevzeli klic višje prioritete, ki se pojavi na vašem telefonu.

<b>Če želite...</b>	<b>Naredite naslednje...</b>
Izbrati stopnjo prioritete (prednost) za odhodni klic.	Obrnite se na skrbnika sistema, če želite seznam ustreznih prednostnih številko za klice (razvrščenih od najnižje do najvišje).
Opraviti prioritetni (prednostni) klic.	Vnesite številko MLPP za dostop (ki jo dobite od skrbnika sistema) in nato telefonsko številko.
Prevzeti prioritetni (prednostni) klic.	Ko zaslišite poseben signal za zadržani klic, si zapomnite posebno ikono dohodnega klica.
Preveriti prioriteto stopnjo klica.	Klici z višjo prednostno stopnjo so prikazani na vrhu seznama klicev. Spodnje ikone označujejo prioritete klicev: (brez ikone) Navaden (rutinski) klic <ul style="list-style-type: none"> <li>▣ Prioritetni klic</li> <li>▣▣ Srednja prioriteta</li> <li>▣▣▣ Visoka prioriteta</li> <li>▣▣▣▣ Najvišja prioriteta</li> </ul>
Sprejeti klic z višjo prioriteto.	Ko zaslišite poseben signal za zadržani klic, končajte aktivni klic in prevzemite klic z višjo prioriteto.
Sprejeti prevzemni klic.	Ko se klic že aktivno izvaja, za 10 sekund zaslišite neprekinjen signal. Nato prevzemni klic preglasi aktivni klic.

## **Namigi**

- Pri izvajanju ali sprejemanju klicev, ki imajo omogočen MLPP, boste slišali posebne načine zvonjenja in signale za zadržan klic, ki se razlikujejo od standardnih zvokov.
- Če vnesete neveljavno številko MLPP za dostop, vas bo na to opozorilo zvočno sporočilo.

# Prilaganje nastavitev telefona

Ciscov IP-telefon lahko priredite tako, da prilagodite nastavitve, kot je opisano v spodnjih tabelah.



## Opomba

- Do večine nastavitev lahko dostopate iz telefona, do nekaterih pa prek spletnih strani z uporabniškimi možnostmi. Za več informacij si oglejte del »Dostop do spletnih strani z uporabniškimi možnostmi« na strani 30.
- Če želite obnoviti prej shranjene nastavitve v telefonu, izberite **Nastavitve > več > Obnovi**.
- Če želite obnoviti prej tovarniške nastavitve v telefonu, izberite **Nastavitve > več > TovNast** Vse spremembe, ki ste jih prej shranili, bodo ponastavljene.

## Prilaganje glasnosti

Spodnja tabela opisuje, kako prilagoditi in shraniti ravni glasnosti na telefonu.

Če želite...	Naredite naslednje...
Prilagoditi raven glasnosti za klic. 	Med klicem ali potem, ko zaslišite signal za klic, pritisnite tipko »Glasnost«. S tem prilagodite raven glasnosti za trenutno aktiven avdio način. Če glasnost npr. povečate med uporabo slušalke, ne boste vplivali na glasnost zvočnika. Če želite shraniti novo raven glasnosti kot privzeto raven za ta avdio način, pritisnite <b>Shrani</b> . Če želite, da telefon ohrani to nastavitve glasnosti tudi po ponovnem zagonu, pritisnite tipko <b>Meni</b> in izberite <b>Nastavitve &gt; Shrani</b> .
Prilagoditi raven glasnosti zvonjenja.	Pritisnite tipko »Glasnost«, ko je slušalka v odložišču. Nova glasnost zvonjenja se shrani samodejno.



## Namig

Če prilagodite glasnost slušalke ali zvočnika in ne shranite spremembe, se bo glasnost vrnila na prej shranjeno raven, ko boste naslednjič uporabili avdio način.

## Prilagajanje zvonjenja

Zvok, s katerim telefon zveni, lahko spremenite tako, da ugaja vašemu okusu in da ga po zvonjenju lažje ločite od drugega bližnjega telefona.

Če želite...	Naredite naslednje...
Spremeniti ton zvonjenja.	Pritisnite tipko <b>Meni</b> in izberite <b>Nastavitve &gt; Vrsta zvonjenja</b> . Z <b>navigacijsko</b> tipko preglejte različne vrste zvonjenja in za predvajanje pritisnite <b>Predvajaj</b> . Ko izberete želeni ton, pritisnite <b>Izberi</b> in <b>V redu</b> .

## Nastavitev številke za hitro klicanje

V Ciscovih IP-telefonih 7905G in 7912G lahko nastavite največ štiri številke za hitro klicanje.

Nastavite hitro klicanje s spletnih strani z uporabniškimi možnostmi, kot je opisano v spodnji tabeli. (Če želite več navodil, si oglejte del »Dostop do spletnih strani z uporabniškimi možnostmi« na strani 30.)



**Opomba** Skrbnik sistema lahko telefonu dodeli številke za hitro klicanje; lahko pa omeji tudi število številke za hitro klicanje, ki jih lahko nastavite.

Če želite...	Naredite naslednje...
Nastaviti tipke za hitro klicanje.	Prijavite se na spletne strani z uporabniškimi možnostmi, izberite napravo, nato pa v glavnem meniju izberite <b>Dodaj/posodobi hitre klice</b> . Vnesite telefonsko številko in oznako za vse razpoložljive tipke za hitro klicanje. Številko vnesite natančno tako, kot bi jo morali poklicati z namiznega telefona. Vnesite dostopno kodo, npr. 9, ali področno kodo, če je potrebno. Oznaka, ki jo vnesete, se pojavi poleg številke za hitro klicanje na seznamu za hitro klicanje.
Odstraniti številko za hitro klicanje.	Izbrišite številko in z njo povezano besedilo v oknu <b>Dodaj/posodobi hitre klice</b> .

Za podrobnosti o tem, kako klicati s pomočjo hitrih klicev, si oglejte del »Klicanje« na strani 12.

# Uporaba glasovne pošte, dnevnikov klicev in imenikov

Za dostop do sporočil glasovne pošte, dnevnikov klicev in imenikov lahko uporabljate funkcijske tipke, kot je opisano v spodnji tabeli.



## Opomba

Podjetje vam določi storitev glasovne pošte, ki jo uporablja telefonski sistem. Če želite najbolj natančne in podrobne informacije o uporabi storitve glasovne pošte, si oglejte priloženo dokumentacijo.

Če želite...	Naredite naslednje...
Nastaviti in prilagoditi storitev glasovne pošte.	Pritisnite <b>Sporoč</b> in sledite glasovnim navodilom. Glasovno pošto lahko nastavite tudi tako, da pritisnete tipko <b>Meni</b> in izberete <b>Sporočila</b> . Skrbnik vam bo posredoval privzeto geslo za storitev glasovne pošte. Zaradi varnostnih razlogov čim prej spremenite privzeto geslo.
Pogledati, ali imate novo glasovno sporočilo.	Na slušalki telefona poiščite rdečo lučko, ki sveti.
Predvajati glasovna sporočila ali odpreti meni glasovne pošte.	Pritisnite <b>Sporoč</b> in sledite glasovnim navodilom. Do sistema glasovne pošte lahko dostopite tudi tako, da pritisnete tipko <b>Meni</b> in izberete <b>Sporočila</b> .
Preglejte dnevnik klicev.	Pritisnite tipko <b>Meni</b> in izberite <b>Imeniki &gt; Neodgovorjeni klici, Odhodni klici, ali Dohodni klici</b> . V vsakem dnevniku je shranjenih največ 10 zapisov.
Klicanje iz dnevnikov klicev.	Izberite seznam v dnevniku klicev, uredite številko (če je potrebno) in dvignite slušalko. Če morate številko, prikazano v dnevniku, urediti (ali dodati novo oz. odstraniti prefiks), pritisnite <b>Urediš</b> in nato <<, da izbrišete cifre ali >> ponovno postavite kazalec na desno. Za vnos cifer uporabite tipkovnico.
Klicati iz imenika podjetja.	Pritisnite tipko <b>Meni</b> in izberite <b>Imeniki &gt; Imenik organizacije</b> (dejansko ime se lahko razlikuje). Poiščite seznam tako, da s tipkovnico vnesete črke. (Lahko iščete tudi z delnim imenom.) Za klicanje s seznama izberite zapis o klicu in dvignite slušalko.
Izbrisati dnevnik klicev.	Pritisnite tipko <b>Meni</b> in izberite <b>Imeniki &gt; počisti</b> .

# Dostop do spletnih strani z uporabniškimi možnostmi

---

Ker je Cisco IP-telefon omrežna naprava, lahko izmenjuje informacije z drugimi omrežnimi napravami v podjetju, vključno z računalnikom in storitvami, ki temeljijo na spletu in do katerih imate dostop s spletnim brskalnikom v računalniku.

Na spletnih straneh z uporabniškimi možnostmi Cisco CallManagerja lahko vzpostavljate, prilagajate in omogočate telefonske storitve ter iz računalnika nadzirate nastavitve in funkcije. Ta del besedila opisuje, kako lahko dostopate do spletnih strani z uporabniškimi možnostmi in kako se naročite na telefonske storitve. Za več podrobnosti o funkcijah, ki jih lahko nastavite, in telefonskih storitvah, na katere se lahko naročite, si oglejte *Prilaganje vašega Ciscovega IP-telefona prek spleta* na tem URL-ju:

[http://www.cisco.com/univercd/cc/td/doc/product/voice/c\\_ipphon/index](http://www.cisco.com/univercd/cc/td/doc/product/voice/c_ipphon/index).



## Opomba

Če vaše podjetje ne uporablja Cisco CallManagerja kot agenta za obdelavo klicev za telefonski sistem, spletne strani z uporabniškimi možnostmi ne boste imeli.

---

# Prijava na spletne strani z uporabniškimi možnostmi

## Postopek

---

**Korak 1** Od skrbnika sistema pridobite URL uporabniških možnosti, uporabniški ID in privzeto geslo. Na primer:

**URL za uporabniške možnosti:** <<http://callmanager/ccmuser/logon.asp>>

**Uporabniško ime:** <vaše ime>

**Privzeto geslo:** <12345>

**Korak 2** Odprite spletni brskalnik v računalniku ter vnesite URL (ki ga priskrbi skrbnik sistema) in se prijavite.

**Korak 3** V splošnem meniju s spustnega seznama »Izbira naprave« izberite vrsto naprave (model telefona).

Ko izberete napravo, se prikaže priročni meni z možnostmi za vrsto vaše naprave.

---

## Namigi o uporabi strani z uporabniškimi možnostmi

- Vse možnosti prikažete tako, da na strani z menijem izberete svojo napravo.
- Spremembe uveljavite in shranite tako, da kliknete **Posodobi**.
- V priročni meni se vrnete tako, da kliknete **Nazaj na meni**.
- Uporabniške strani zapustite tako, da kliknete **Odjava**.

## Naročanje na telefonske storitve

Preden lahko v telefonu dostopite do telefonskih storitev z naročnino, se morate na njih naročiti tako, da z računalnikom dostopite do spletnih strani z uporabniškimi možnostmi.

Primeri storitev:

- Spletne informacije, kot so vrednosti delnic, kino sporedi in vremenske napovedi
- Omrežni podatki, kot so koledarji podjetja in imeniki, ki jih lahko preiskujete
- Telefonske funkcije, npr. »Moji hitri klici« in »Osebni imenik«

Za več informacij si glejte spodnjo tabelo.

Če želite/se želite...	Po prijavi in izbiri naprave naredite naslednje...
Naročiti na storitev.	V glavnem meniju izberite <b>Nastavitev storitev Ciscovega IP-telefona</b> . S spustnega seznama »Razpoložljive storitve« izberite storitev in kliknite <b>Nadaljuj</b> . Po potrebi vnesite dodatne informacije (na primer poštno številko ali PIN) in nato kliknite <b>Naroči</b> .
Spremeniti ali prekiniti naročene storitve.	V glavnem meniju izberite <b>Nastavitev storitev Ciscovega IP-telefona</b> . Kliknite storitev v podoknu »Vaše naročene storitve«. Ko opravite spremembe, kliknite <b>Posodobi</b> ali <b>Odpovej</b> .
Dostopati do storitve v vašem telefonu.	Na telefonu pritisnite tipko <b>Meni</b> , nato pa izberite <b>Nastavitve</b> . Prikazal se bo seznam storitev, na katere ste naročeni ali vam jih je dodelil skrbnik sistema.
Naučiti uporabljati telefonske storitve.	Oglejte si <i>Prilagajanje vašega Ciscovega IP-telefona prek spleta</i> na tem URL-ju: <a href="http://www.cisco.com/univercd/cc/td/doc/product/voice/c_ipphon/index.htm">http://www.cisco.com/univercd/cc/td/doc/product/voice/c_ipphon/index.htm</a> .

# Razumevanje možnosti za dodatno konfiguracijo

Skrbnik sistema lahko konfigurira telefon tako, da bo uporabljal posebne predloge za tipke in dinamične tipke, skupaj s posebnimi storitvami in funkcijami. V spodnji tabeli je pregled nekaterih konfiguracijskih možnosti, o katerih bi se morda želeli pogovoriti s skrbnikom telefonskega sistema.

<b>Če želite...</b>	<b>Naredite naslednje...</b>	<b>Za več informacij...</b>
Upravljanje več klicev na liniji.	Prosrite skrbnika sistema, da konfigurira vašo linijo za podporo več klicev. Vaša telefonska linija lahko podpira največ šest klicev.	Se pogovorite s skrbnikom sistema ali s telefonsko podporo.
Imeti več številke za hitro klicanje.	Najprej preverite, ali uporabljate vse razpoložljive številke za hitro klicanje. Če potrebujete dodatne številke za hitro klicanje, premislite o naročilu storitve »Hitri klici«.	Glejte: <ul style="list-style-type: none"> <li>• Del »Nastavitev številke za hitro klicanje« na strani 28</li> <li>• Del »Naročanje na telefonske storitve« na strani 31</li> </ul>
Uporabiti eno interno številko za več telefonov.	Zahtevajte skupno linijo. Tako boste lahko na primer uporabljali isto interno številko za namizni in prenosni telefon.	Glejte del »Razumevanje skupnih linij« na strani 23.
Uporabljati telefone ali pisarniške prostore z drugimi sodelavci.	Premislite o uporabi: <ul style="list-style-type: none"> <li>• Možnosti »Parkiranje klica«, s katero lahko shranite in nadaljujete klic brez preusmerjanja.</li> <li>• Funkcije »Prevzem klica«, da lahko s svojim telefonom prevzamete klice, ki zvonijo na drugem telefonu.</li> <li>• Skupne linije.</li> </ul>	<ul style="list-style-type: none"> <li>• Za konfiguriranje teh funkcij se obrnite na skrbnika sistema ali na telefonsko podporo.</li> <li>• Za navodila o uporabi teh funkcij si oglejte del »Napredno upravljanje klicev« na strani 21.</li> </ul>
Prijaviti v svoje funkcije telefona z drugega telefona v sistemu.	Zaprosite skrbnika sistema, da vam konfigurira storitev »Mobilnost priključka« za vaš telefon.	V priročniku za telefon si oglejte »Uporaba storitve Mobilnost priključka« na naslovu <a href="http://www.cisco.com/univercd/cc/td/doc/product/voice/c_ipphon/index.htm">http://www.cisco.com/univercd/cc/td/doc/product/voice/c_ipphon/index.htm</a>

# Odpravljanje težav pri vašem telefonu

Ta del besedila govori o dostopanju do informacij o Ciscovem IP-telefonu in o telefonskih klicih, ki skrbniku sistema ali tehniku pomagajo pri prepoznavanju težav s telefonom. Informacije v tem delu besedila so pomembne samo, če vam skrbnik naroči, da izvedete enega od postopkov.

Če morate...	Naredite naslednje...
Dostopiti do podatkov o omrežni konfiguraciji.	Pritisnite tipko <b>Meni</b> in izberite <b>Nastavitve &gt; Omrežna konfiguracija</b> . Izberite element omrežne konfiguracije, ki si ga želite ogledati. Pritisnite <b>Prekliči</b> , če želite zapreti ta meni.
Dostopiti do podatkov o stanju.	Pritisnite tipko <b>Meni</b> in izberite <b>Nastavitve &gt; Stanje</b> . Izberite element stanja, ki si ga želite ogledati: sporočila o stanju, omrežne statistike in različice vdelane programske opreme za vaš telefon.
Dostopiti do informacij o modelu telefona.	Pritisnite tipko <b>Meni</b> in izberite <b>Nastavitve &gt; Informacije o modelu</b> . Z <b>navigacijsko</b> tipko se lahko premikate po informacijah za vaš telefon in si jih ogledate.



## Opomba

Skrbnik sistema vam lahko onemogoči dostop do menija **Nastavitve**. Zato mogoče ne boste imeli dostopa do podatkov o omrežni konfiguraciji, do podatkov o stanju ali do informacij o modelu.

# Uporaba orodja za javljanje kakovosti

Skrbnik sistema bo za odpravljanje napak s telefonskimi klici mogoče začasno konfiguriral Cisco IP-telefon z orodjem za javljanje kakovosti. V orodju za javljanje kakovosti lahko informacije o težavah s telefonskimi klici posredujete skrbniku sistema z dinamično tipko **QRT**. Glede na to, kako je skrbnik sistema konfiguriral orodje za javljanje kakovosti na vašem telefonu, lahko dinamično tipko **QRT** uporabite na enega od naslednjih načinov:

<b>Če želite...</b>	<b>Naredite naslednje...</b>
Hitro sporočiti glasovno težavo s trenutnim klicem.	Med klicem pritisnite <b>več &gt; QRT</b> . Telefonski sistem bo za trenutni klic zbral in zabeležil glasovne podatke ter te informacije usmeril k skrbniku sistema.
Sporočiti težavo s telefonskimi klici.	Pritisnite <b>več &gt; QRT</b> . S seznama zvrsti težav izberite težavo, ki jo želite javiti. Nekateri zvrsti težav vključujejo vzročno kodo, ki jo lahko izberete in tako priskrbite več podrobnosti o težavi. Telefonski sistem bo te informacije usmeril k skrbniku sistema, da bo lahko prepoznal težavo.

# Ciscovi garancijski pogoji za strojno opremo z enoletno omejitvijo

---

Za garancijo strojne opreme in različne storitve, ki jih lahko uporabljate v garancijskem obdobju, obstajajo posebni pogoji. Uradna garancijska izjava, vključno z garancijami in licenčnimi pogodbami, ki veljajo za Ciscovo programsko opremo, je na voljo na Cisco.com. Za dostop in prenos *Ciscovega informacijskega paketa* ter garancijskih in licenčnih pogodb z mesta Cisco.com sledite tem korakom.

1. Zaženite brskalnik in pojdite na ta URL:

[http://www.cisco.com/univercd/cc/td/doc/es\\_inpkc/cetrans.htm](http://www.cisco.com/univercd/cc/td/doc/es_inpkc/cetrans.htm).

Prikaže se stran z garancijsko in licenčno pogodbo.

2. Če želite prebrati *Ciscov informacijski paket*, sledite tem korakom:

- a. Kliknite polje **Information Packet Number** in poskrbite, da je označena številka dela 78-5235-03A0.
- b. Izberite jezik, v katerem želite prebrati dokument.
- c. Kliknite **Go**.
- d. Iz informacijskega paketa se prikaže stran s Ciscovo omejeno garancijo in licenco programske opreme.
- e. Preberite dokument v elektronski obliki ali pa kliknite ikono **PDF**, če želite dokument prenesti in natisniti v obliki PDF (Adobe Portable Document).



## Opomba

Če si želite ogledati ali natisniti datoteke PDF, morate imeti program Adobe Acrobat Reader. Bralnik lahko prenesete s spletnega mesta Adobe: <http://www.adobe.com>.

---

3. Če želite brati prevedene in lokalizirane garancijske informacije o vašem izdelku, sledite tem korakom:

- a. To številko dela vnesite v polje »Warranty Document Number«:  
78-10747-01C0
- b. Izberite jezik, v katerem se želite ogledati dokument.
- c. Kliknite **Go**.  
Prikaže se stran s Ciscovo garancijo.
- d. Preberite dokument v elektronski obliki ali pa kliknite ikono **PDF**, če želite dokument prenesti in natisniti v obliki PDF (Adobe Portable Document).

Če želite pomoč, se lahko obrnete tudi na Ciscovo spletno mesto za servis in podporo:

[http://www.cisco.com/public/Support\\_root.shtml](http://www.cisco.com/public/Support_root.shtml).

## Trajanje garancije za programsko opremo

Eno (1) leto.

## Pravilnik o zamenjavi, popravilu ali povračilu stroškov za strojno opremo

Cisco ali njegov servisni center bo v skladu s komercialnimi zmogljivostmi poslal nadomestni del v desetih (10) delovnih dneh po izdaji računa RMA (pooblastilo za vračanje materiala). Dejanski čas dostave lahko odstopa, kar je odvisno od kraja nahajanja stranke.

Cisco si pridržuje pravico, da stroške nakupa povrne kot svoja izključna garancijska sredstva.

## Če želite prejeti številko RMA (pooblastilo za vračanje materiala)

Obrnite se na podjetje, kjer ste kupili izdelek. Če ste izdelek kupili neposredno pri podjetju Cisco, se obrnite na Ciscovega predstavnika za prodajo in storitve.

Izpolnite spodnje informacije in jih shranite za referenco.

Podjetje, kjer je bil izdelek kupljen	
Telefonska številka podjetja	
Številka modela izdelka	
Serijska številka izdelka	
Številka vzdrževalne pogodbe	



**Sedež podjetja**

Cisco Systems, Inc.  
170 West Tasman Drive  
San Jose, CA 95134-1706  
ZDA

[www.cisco.com](http://www.cisco.com)

Telefon: +1 408 526-4000

+1 800 553-NETS (6387)

Telefaks: +1 408 526-4100

**Sedež podjetja v Evropi**

Cisco Systems International BV  
Haarlerbergpark  
Haarlerbergweg 13-19  
1101 CH Amsterdam  
Nizozemska

[www.europe.cisco.com](http://www.europe.cisco.com)

Telefon: +31 0 20 357 1000

Telefaks: +31 0 20 357 1100

**Sedež podjetja za Ameriki**

Cisco Systems, Inc.  
170 West Tasman Drive  
San Jose, CA 95134-1706  
ZDA

[www.cisco.com](http://www.cisco.com)

Telefon: +1 408 526-7660

Telefaks: +1 408 527-0883

**Sedež podjetja za Pacifiško**

**Azijo**  
Cisco Systems, Inc.  
168 Robinson Road  
#28-01 Capital Tower  
Singapur 068912

[www.cisco.com](http://www.cisco.com)

Telefon: +65 6317 7777

Telefaks: +65 6317 7799

**Družba Cisco Systems ima več kot 200 pisarn v naslednjih državah. Naslove, telefonske številke in številke faksov najdete na**

**Ciscovem spletnem mestu [www.cisco.com/go/offices](http://www.cisco.com/go/offices)**

Argentina • Avstralija • Avstrija • Belgija • Bolgarija • Brazilija • Ciper • Češka republika • Čile • Danska • Dubaj, ZAE • Filipini • Finska • Francija • Grčija • Hongkong SAR • Hrvaška  
Indija • Indonezija • Irsko • Italija • Izrael • Japonska • Južna Afrika • Kanada • Kolumbija • Koreja • Kostarika • Ljudska republika Kitajska • Luksenburg • Madžarska • Malezija • Mehika  
Nemčija • Nizozemska • Norveška • Nova Zelandija • Peru • Poljska • Portoriko • Portugalska • Romunija • Rusija • Saudova Arabija • Singapur • Slovaška • Slovenija • Škotska • Španija  
Švedska • Švica • Tajsko • Tajvan • Turčija • Ukrajina • Velika Britanija • Venezuela • Vietnam • Združene države • Zimbabve

CCSP, CCVP, logotip Cisco Square Bridge, Follow Me Browsing in StackWise so blagovne znamke podjetja Cisco Systems, Inc.; Storitve Changing the Way We Work, Live, Play, and Learn ter iQuick Study so blagovne znamke storitev podjetja Cisco Systems, Inc.; Access Registrar, Aironet, ASIST, BPX, Catalyst, CCDA, CCDP, CCIE, CCIP, CCNA, CCNP, Cisco, logotip Cisco Certified Internetwork Expert, Cisco IOS, Cisco Press, Cisco Systems, Cisco Systems Capital, logotip Cisco Systems, Cisco Unity, Empowering the Internet Generation, Enterprise/Solver, EtherChannel, EtherFast, EtherSwitch, Fast Step, FormShare, GigaDrive, GigaStack, HomeLink, Internet Quotient, IOS, IP/TV, iQ Expertise, iQ logotip, iQ Net Readiness Scorecard, LightStream, Linksys, MeetingPlace, MGX, Networkers logotip, Networking Academy, Network Registrar, *Packet*, PIX, Post-Routing, Pre-Routing, ProConnect, RateMUX, ScriptShare, SlideCast, SMARtNet, StrataView Plus, TeleRouter, The Fastest Way to Increase Your Internet Quotient in TransPath so registrirane blagovne znamke podjetja Cisco Systems, Inc. in/ali njegovih podružnic v Združenih državah Amerike in nekaterih drugih državah.

Vse ostale blagovne znamke, omenjene v tem dokumentu ali na tej spletni strani, pripadajo njihovim lastnikom. Uporaba besede partner ne pomeni partnerstva med podjetjem Cisco in katerim koli drugim podjetjem. (0502R)