

Cisco IP telefon 7905G i 7912G za Cisco CallManager 4.1(3)

UKLJUČUJUĆI LICENCU I GARANCIJU

Sedište korporacije
Cisco Systems, Inc.
170 West Tasman Drive
San Jose, CA 95134-1706
USA
<http://www.cisco.com>
Tel: +1 408 526-4000
+1 800 553-NETS (6387)
Faks: +1 408 526-4100



Podešavanje jačine zvuka

Ako želite da...	Uradite sledeće...
Prilagodite jačinu zvuka za poziv	Pritisnite dugme za jačinu zvuka tokom poziva ili nakon što dobijete vezu. Pritisnite Sačuvaj da biste sačuvali jačinu zvuka kao podrazumevani nivo za zvučnik ili slušalicu.
Prilagodite jačinu zvuka za zvono	Pritisnite dugme za jačinu zvuka dok je slušalica na prekidačkoj viljušci.

Promena zvuka zvona

Pritisnite dugme **Meni** i izaberite **Postavke > Tip tona zvona**. Pomerajte se kroz tipove tona zvona i pritisnite **Reprod** da biste čuli izabrani tip tona zvona. Kad pronađete željeni tip tona zvona, pritisnite **Izbor** i **U redu**.

Legenda dugmeta

Jačina tona Navigacija Čekanje Meni



Autorsko pravo © 2005 Cisco Systems, Inc. Sva prava zadržana. Cisco, Cisco IOS, Cisco Systems i Cisco Systems logo su registrovani žigovi korporacije Cisco Systems, Inc. ili njenih podružnica u Sjedinjenim Američkim Državama i određenim drugim zemljama. Svi ostali nazivi, imena i žigovi koji se pominju u ovom dokumentu ili na Web lokaciji pripadaju svojim vlasnicima. Upotreba reči „partner“ ne odnosi se na partnerski odnos između kompanije Cisco i bilo koje druge kompanije. (0501R)

OL-8043-01



Cisco IP telefon 7905G/7912G

Cisco CallManager 4.1(3)

Definicije softverskih tastera
Prenos poziva
Upućivanje konferencijskog poziva
Korišćenje brzog biranja
Korišćenje prosleđivanja poziva
Pregledanje poziva i biranje brojeva
Podešavanje jačine zvuka
Promena zvuka zvona
Legenda dugmeta

Definicije softverskih tastera

DirPren	Prenesite dva poziva jedan drugome
GJaviSe	Odgovorite na poziv na lokalu u drugoj grupi za javljanje
IskljMon	Onemogućite režim zvučnika
JaviSe	Odgovorite na poziv na drugom lokalu u vašoj grupi za javljanje
kDodSebe	Započnite konferencijski poziv na deljenoj liniji
Konfer	Kreirajte konferencijski poziv
MeetMe	Budite domaćin konferencijskog poziva
Monitor	Omogućite režim zvučnika
NoviPoz	Uputite novi poziv
OJaviSe	Odgovorite na poziv na lokalu u drugim pridruženim grupama za javljanje
Park	Uskladištite aktivan poziv pomoću opcije parkiranja poziva
PrimObav	Primiti obaveštenje kad lokal koji je zauzet postane dostupan
Privatno	Omogućite/onemogućite drugim osobama da vide pozive na deljenoj liniji
Prosledi	Potražite listu kataloga
PrSve	Podesite/otkažite prosleđivanje poziva
SkrBir	Pozivajte koristeći broj indeksa brzog biranja
Spoji	Spojite nekoliko poziva na jednoj liniji
tSkreni	Pošaljite dolazni poziv u sistem za razmenu glasovnih poruka.
Učesnici	Pregledajte učesnike konferencije
Ukloni	Uklonite učesnika konferencije
UklPUč	Odbacite poslednju stranu dodatku konferencijskom pozivu
UredBr	Uredite broj u evidenciji poziva

Prenos poziva

Ako želite da...	Uradite sledeće...
Prenesete poziv bez razgovora sa primaocem prenetog poziva	Za vreme povezanog poziva pritisnite Pren. i unesite određeni broj. Kad čujete da poziv zvoni, prekinite vezu ili pritisnite Pren. i prekinite vezu.
Razgovarate sa primaocem prenosa pre prenosa poziva („prenos sa konsultovanjem“)	Pritisnite Pren. i unesite broj određište. Konsultujte se sa primaocem. Da biste povezali poziv, prekinite vezu ili pritisnite Pren. i prekinite vezu. U suprotnom, pritisnite dugme Čekanje da biste se vratili na prvobitni poziv.
Prenesete dva tekuća poziva jedan drugom („direktan prenos“)	Izaberite prvi poziv, a zatim izaberite drugi poziv. Iz jednog od izabranih poziva pritisnite ododatno > DirPren. Ako želite da ostanete na liniji sa osobama koje su pozvale, upotrebite komandu Spoji da biste kreirali konferenciju.

Korišćenje prosleđivanja poziva

Ako želite da...	Uradite sledeće...
Podesite ili otkazete prosleđivanje poziva na svom telefonu	Pritisnite ododatno > PrSve , a zatim unesite određeni broj telefona Da biste otkazali, ponovo pritisnite ododatno > PrSve .
Podesite ili otkazete prosleđivanje poziva pomoću računara	Prijavite se na web stranicu „Korisničke opcije“, izaberite svoj uređaj, a zatim u glavnom meniju izaberite stavku Prosledi sve pozive na drugi broj .

Upućivanje konferencijskog poziva

Ako želite da...	Uradite sledeće...
Pozovete tekuće pozivaoca da se pridruže standardnom konferencijskom razgovoru	Odaberite bilo koji poziv na liniji i pritisnite Izbor . Ponovite ovaj postupak za svaki poziv koji želite da dodate u konferenciju. Iz jednog od izabranih poziva pritisnite ododatno > Spoji .
Započnete standardni konferencijski poziv pozivanjem učesnika	U toku povezanog poziva pritisnite ododatno > Konfer da biste dodali drugu stranu u poziv. Unesite broj telefona učesnika konferencije. Nakon što se poziv poveže, ponovo pritisnite Konfer . Postupite na ovaj način za svakog novog učesnika.
Pregledate listu učesnika konferencije	Odaberite aktivnu konferenciju i pritisnite Učesnici .

Korišćenje brzog biranja

Ako želite da...	Uradite sledeće...
Podesite brojeve za brzo biranje	Prijavite se na web stranice „Korisničke opcije“, izaberite svoj uređaj, a zatim u glavnom meniju odaberite Dodajte/ažurirajte svoja brza biranja . Unesite broj telefona i natpis za svaki raspoloživi broj za brzo biranje.
Izaberete broj pomoću brzog biranja	Odaberite broj iz svoje liste brzog biranja. ILI Unesite broj indeksa brzog biranja dok je slušalica spuštена, a zatim pritisnite SkrBir .

Pregledanje poziva i biranje brojeva

Ako želite da...	Uradite sledeće...
Ponovo pozovete broj koji ste poslednji pozvali	Pritisnite PonBir .
Pregledate svoju evidenciju poziva	Pritisnite dugme Meni i izaberite Katalozi > Propušteni pozivi, Pozvani brojevi ili Priljeni pozivi .
Birate iz evidencije poziva	Dodite do stavke u listi evidencije poziva, uredite broj (ako je to potrebno), a zatim podignite slušalicu.
Uredite broj u evidenciji poziva	Pritisnite UredBr a zatim << ili >> da biste promenili položaj kursora ili obrisali cifre. Upotrebite grupu tastera da biste uneli cifre.
Birate iz imenika preduzeća	Pritisnite dugme Meni , a zatim izaberite Katalozi > Usluge kataloga > Imenik preduzeća . Da biste pronašli stavku na listi, upotrebite grupu tastera da biste napisali prvih nekoliko slova, a zatim pritisnite Prosledi . Da biste pozvali stavku sa liste, dodite do nje i podignite slušalicu.
Uputite poziv dok je drugi poziv aktivan	Pritisnite dugme Čekanje , a zatim pritisnite NoviPoz . Izaberite broj, ponovo ga izaberite ili ga izaberite koristeći brzo biranje.
Uklonite poziv sa čekanja	Dodite do poziva koji želite da nastavite i pritisnite dugme „Čekanje“.
Odgovorite na poziv dok je drugi poziv aktivan	Pritisnite dugme Odgovori . Trenutni poziv se automatski stavlja na čekanje.



Sadržaj

Prvi koraci 1

Kako da koristite ovaj vodič 1

Gde možete naći dodatne informacije 2

Prilagođavanje Cisco IP telefona preko Weba 2

Informacije o sigurnosti i performansama 2

Povezivanje telefona 4

Kratak prikaz vašeg telefona 7

Dugmad i hardver 7

Objašnjenje rada i dostupnosti funkcija 8

Saveti vezani za upravljanje pozivima i navigaciju 9

Razlikovanje pojmova „linije“ i „pozivi“ 9

Spuštena i podignuta slušalica 9

Odabiranje i izbor poziva 10

Prebacivanje između poziva 10

Korišćenje funkcijskih menija 11

Unošenje i uređivanje teksta 11

Osnovno upravljanje pozivima 12

Upućivanje poziva 12

Odgovaranje na poziv 15

Prekidanje poziva 16

Korišćenje zvučnika 16

Korišćenje dugmeta „Čekanje“ 17

Prenos povezanog poziva 18

Upućivanje konferencijskih poziva 19
 Započinjanje standardnog konferencijskog poziva i pridruživanje
 standardnom konferencijskom pozivu 19
 Započinjanje MeetMe konferencijskog poziva i pridruživanje
 MeetMe konferencijskom pozivu 20
Prosleđivanje poziva na drugi broj 21

Napredno upravljanje pozivima 22

Skladištenje i preuzimanje parkiranih poziva 22
Preuzimanje preusmerenog poziva na svom telefonu 23
Objašnjenje deljenih linija 24
 Upotreba daljinskog prenosa 24
 Maksimalni broj podržanih poziva na deljenoj liniji 24
 Dodavanje sebe u poziv na deljenoj liniji 25
 Sprečavanje drugih osoba da vide poziv na deljenoj liniji i da
 mu se pridruže 25
Praćenje sumnjivih poziva 26
Određivanje prioriteta kritičnih poziva 26

Prilagođavanje postavki telefona 28

Podešavanje jačine zvuka 28
Prilagođavanje tonova zvona 29
Podešavanje brojeva za brzo biranje 29

Korišćenje razmene glasovnih poruka, evidencija poziva i kataloga 30

Pristup web stranici „Korisničke opcije“ 31

Prijavljivanje na Web stranice „Korisničke opcije“ 31
Pretplata na telefonske usluge 32

Objašnjenje opcija za dodatnu konfiguraciju 33

Rešavanje problema vezanih za rad telefona 34

Korišćenje alatke za izveštaj o kvalitetu 35

Uslovi važenja jednogodišnje ograničene Cisco garancije za hardver 36



Prvi koraci

U ovim odeljcima dobićete osnovne informacije koje su vam potrebne da biste počeli da koristite svoj novi Cisco IP telefon.

Kako da koristite ovaj vodič

U ovom vodiču dat je prikaz raspoloživih funkcija telefona. Možete ga čitati od početka do kraja kako biste stekli kompletnu sliku o mogućnostima svog telefona, ali se možete poslužiti i donjom tabelom da biste došli do najčešće korišćenih odeljaka.

Ako želite da...	Uradite sledeće
Pregledate važne sigurnosne informacije	Pogledajte odeljak „Informacije o sigurnosti i performansama“ na stranici 2.
Koristite telefon nakon što ga je neko drugi instalirao za vas	Počnite sa odeljkom „Kratak prikaz vašeg telefona“ na stranici 7.
Povežete telefon u mrežu	Pogledajte odeljak „Povezivanje telefona“ na stranici 4.
Dobijete informacije o dugmadima i softverskim tasterima	Pogledajte odeljak „Dugmad i hardver“ na stranici 7.
Upućujete pozive	Pogledajte odeljak „Upućivanje poziva“ na stranici 12.
Stavljate pozive na čekanje	Pogledajte odeljak „Korišćenje dugmeta „Čekanje““ na stranici 17.
Prenosite pozive	Pogledajte odeljak „Prenos povezanog poziva“ na stranici 18.
Započnete konferencijske pozive	Pogledajte odeljak „Upućivanje konferencijskih poziva“ na stranici 19.
Odgovorite na pozive koji zvone na drugom telefonu	Pogledajte odeljak „Preuzimanje preusmerenog poziva na svom telefonu“ na stranici 23.
Promenite jačinu zvuka za zvono ili za poziv	Pogledajte odeljak „Podešavanje jačine zvuka“ na stranici 28.
Odaberete drugi tip zvona	Pogledajte odeljak „Prilagođavanje tonova zvona“ na stranici 29.

Gde možete naći dodatne informacije

Najnovijoj Cisco dokumentaciji možete da pristupite preko weba, na URL adresi:

<http://www.cisco.com/univercd/home/home.htm>

Cisco web lokaciji možete da pristupite na sledećoj URL adresi:

<http://www.cisco.com/>

Cisco web lokacijama u svetu možete da pristupite na sledećoj URL adresi:

http://www.cisco.com/public/countries_languages.shtml

Prilagođavanje Cisco IP telefona preko Web

Vaš Cisco IP telefon je mrežni uređaj koji može da deli informacije sa drugim mrežnim uređajima u vašoj kompaniji, uključujući i vaš računar. Da biste saznali kako da uspostavite i prilagodite telefonske usluge i kontrolne funkcije i postavke sa svog računara, pogledajte dokument *Prilagođavanje Cisco IP telefona preko Web* na sledećoj URL adresi:

http://www.cisco.com/univercd/cc/td/doc/product/voice/c_ipphon/index.htm

Informacije o sigurnosti i performansama

Instaliranje i korišćenje telefona

Pre nego što instalirate i počnete da koristite svoj Cisco IP telefon, pročitajte sledeće napomene vezane za sigurnost:



Upozorenje

VAŽNA UPUTSTVA VEZANA ZA SIGURNOST

Ovaj znak upozorenja ukazuje na opasnost. U situaciji ste koja može da dovede do telesne povrede. Pre nego što počnete da radite sa bilo kakvom opremom treba da budete svesni opasnosti koje prete od električne struje i budete upoznati sa uobičajenom praksom za sprečavanje nesreća.

SAČUVAJTE OVA UPUTVA



Upozorenje

Pre nego što sistem povežete sa izvorom napajanja, pročitajte uputstvo za instaliranje.

**Upozorenje**

Konačno odlaganje ovog proizvoda treba da bude izvedeno u skladu sa svim nacionalnim zakonima i propisima.

**Upozorenje**

Nemojte raditi na sistemu i nemojte priključivati i isključivati kablove u toku nevremena praćenog grmljavinom.

**Upozorenje**

Da biste izbegli električni udar, nemojte sigurnosna električna kola niskog napona (SELV) povezivati sa električnim kolima koja su na naponu telefonske mreže (TNV). LAN priključci sadrže SELV kola, a WAN priključci sadrže TNV kola. Neki LAN i WAN priključci koriste RJ-45 konektore. Budite oprezni prilikom povezivanja kablova.

Korišćenje spoljnog izvora napajanja

Kada za Cisco IP telefon koristite spoljni izvor napajanja, vodite računa o sledećem:

**Upozorenje**

Ovaj proizvod se za zaštitu od kratkog spoja (prekomerne struje) oslanja na električne instalacije u zgradi. Uverite se da se u provodnicima faze (svim provodnicima koji provode struju) ne koristi osigurač niti zaštitna sklopka napona većeg od 120 VAC, 15A U.S (240 VAC, 10A po međunarodnim standardima).

**Upozorenje**

Uređaj je projektovan da radi sa TN energetske sistemima.

**Upozorenje**

Utikač i utičnica moraju u svakom trenutku biti dostupni zato što služe kao glavno sredstvo za isključivanje.

**Upozorenje**

Napajanje električnom energijom mora biti postavljeno u zatvorenom prostoru.

**Pažnja**

Koristite samo one izvore napajanja koje je Cisco precizirao. Pogledajte uputstvo za instalaciju isporučeno zajedno sa ovim proizvodom.

Povezivanje telefona

Vaš novi Cisco IP telefon na telefonsku IP mrežu vaše kompanije verovatno će povezati administrator sistema. Ako to nije slučaj, pogledajte Sliku 1 (Cisco IP telefon 7905G) i Sliku 2 (Cisco IP telefon 7912G) i sledeće tabele kako biste povezali svoj telefon.

Slika 1 Cisco IP telefon 7905G – kablovi

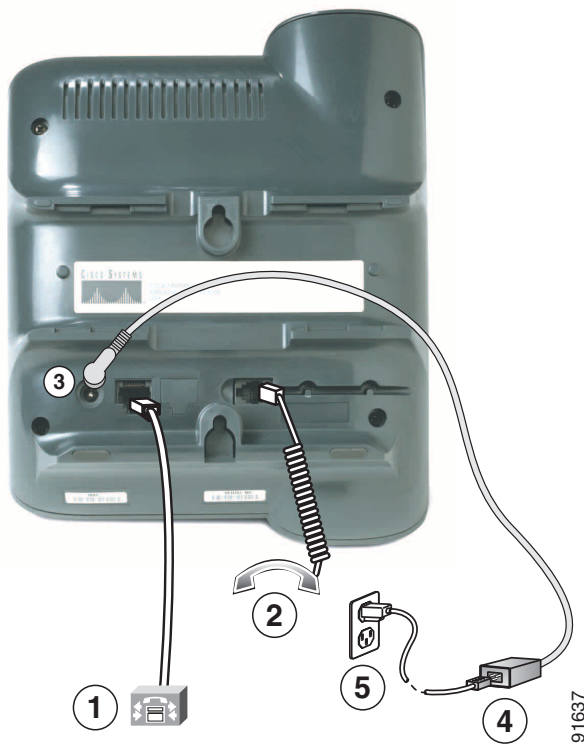

1	Mrežni port (10BaseT)	4	Cisco napajanje (opciono)
2	Priključak za slušalicu	5	Kabl za napajanje sa utikačem za zidnu utičnicu.
3	Priključak za DC adapter (DC48V)		

Slika 2 Cisco IP telefon 7912G – kablovi

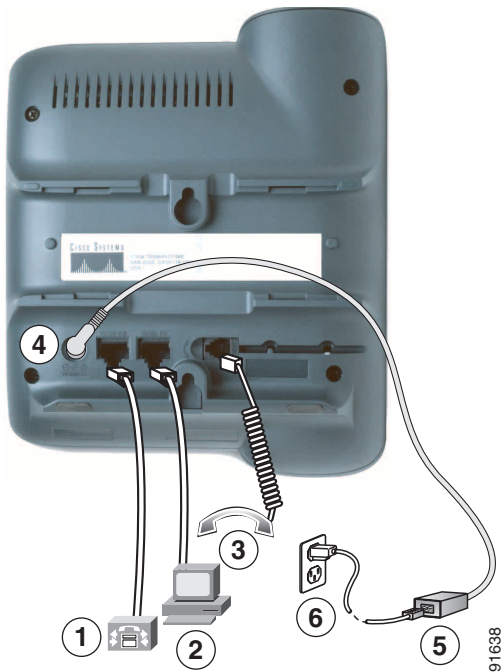

1	Mrežni port (10/100 SW)	4	Priključak za DC adapter (DC48V)
2	Pristupni port (10/100 PC)	5	Cisco napajanje (opciono)
3	Priključak za slušalicu	6	Kabl za napajanje

Podešavanje držača slušalice

Prilikom povezivanja telefona verovano ćete želiti da podesite držač za slušalicu kako biste obezbedili da slušalica ne klizi iz ležišta. Uputstvo ćete naći u donjoj tabeli.

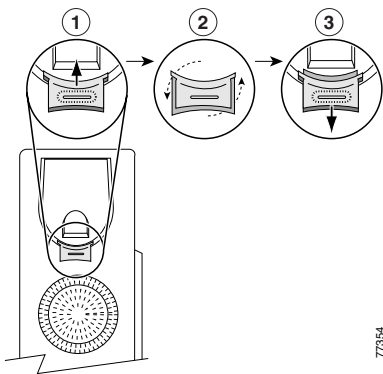

1	Ostavite slušalicu po strani i povucite četvrtasti plastični jezičak sa držača slušalice.
2	Okrenite jezičak za 180 stepeni.
3	Vratite jezičak na držač slušalice. Produžetak će izviriti sa vrha rotiranog jezička. Vratite slušalicu na držač.

Registrowanje pomoću TAPS alatki

Kada povežete svoj telefon sa mrežom, administrator vašeg sistema će možda zatražiti da izvršite automatsku registraciju korišćenjem TAPS (Alatke za podršku automatski registrovanim telefonima, Tools for Auto-Registered Phones Support) alatki. TAPS alatke se mogu koristiti za novi telefon ili za zamenu postojećeg.

Da biste izvršili registrowanje pomoću TAPS alatki, podignite slušalicu, unesite TAPS broj lokala koji će vam dati administrator sistema i sledite govorne instrukcije. Možda će biti potrebno da unesete potpun broj telefona, zajedno sa pozivnim brojem. Kada se na telefonu pojavi poruka potvrde, spustite slušalicu. Telefon će se pokrenuti iz početka.

Kratik prikaz vašeg telefona

Cisco IP telefoni 7905G i 7912G podržavaju:





- Prenos glasa posredstvom mreže za prenos podataka
- Poznate karakteristike telefona koje omogućavaju jednostavno upravljanje pozivima
- Specijalne funkcije za proširivanje i prilagođavanje vaših mogućnosti upravljanja pozivima
- Kontrolu preko mreže sa web stranica „Korisničke opcije“
- Pristup podacima i uslugama na mreži

Dugmad i hardver



91031

1	Ekran telefona	Prikazuje karakteristike kao što su vreme, datum, vaš broj telefona, identifikacija pozivaoca, status poziva i kartice sa softverskim tasterima.
2	Serijski broj Cisco IP telefona	Označava broj modela vašeg Cisco IP telefona

3	Softverski tasteri	Omogućavaju vam da izvršite bilo koju od funkcija prikazanih na odgovarajućim karticama na ekranu telefona. Softverski tasteri pokazuju funkcijske opcije prikazane na dnu ekrana vašeg telefona. Funkcije softverskih tastera se menjaju u zavisnosti od statusa vašeg telefona (na primer, u zavisnosti od toga da li je telefon aktivan ili neaktivan).
4	Dugme Navigacija 	Omogućava vam da se krećete kroz tekst, ističete stavke menija i birate pozive prikazane na ekranu telefona. Takođe vam omogućava pristup brojevima za brzo biranje.
5	Dugme Meni 	Prikazuje meni koji omogućava pristup sistemu za razmenu glasovnih poruka, evidencijama telefona, postavkama i uslugama.
6	Dugme Čekanje 	Stavlja aktivan poziv na čekanje, nastavlja poziv na čekanju i prebacuje se između aktivnog poziva i dolaznog poziva, ili između aktivnog poziva i poziva na čekanju.
7	Grupa tastera	Funkcioniše potpuno isto kao grupa tastera na klasičnom telefonu.
8	Dugme Jačina zvuka 	Povećava ili smanjuje jačinu zvuka za slušalicu ili zvučnik. Ovo dugme takođe kontroliše jačinu tona zvona (kada je slušalica spuštena).
9	Slušalica	Funkcioniše kao klasična slušalica. Svetlosni indikator na vrhu slušalice počinje da treperi kad telefon zazvoni, a po prijemu nove govorne poruke ostaje da svetli (u zavisnosti od vašeg sistema za razmenu poruka).
10	Postolje	Omogućava da telefon stoji na stolu pod pogodnim uglom.

Objašnjenje rada i dostupnosti funkcija

Način funkcionisanja vašeg Cisco IP telefona i raspoložive mogućnosti mogu da variraju u zavisnosti od toga kog agenta za obradu poziva koristi vaša kompanija, kao i od toga kako je tim za podršku telefonskom sistemu u vašoj kompaniji konfigurisao vaš telefonski sistem. To znači da vam neke funkcije uključene u ovaj vodič za telefon možda neće biti dostupne ili će u vašem telefonskom sistemu funkcionisati drugačije. Ako imate pitanja o načinu rada i raspoloživosti funkcija, obratite se svom timu za podršku ili administratoru sistema.

Saveti vezani za upravljanje pozivima i navigaciju

Ove smernice mogu da vam pomognu da upravljate pozivima i vršite navigaciju kroz menije na svom Cisco IP telefonu.

Razlikovanje pojmova „linije“ i „pozivi“

Ponekad je lako pomešati *linije* i *pozive* na telefonu. Iskoristite ove savete da biste izbegli zabunu:

Linije

Cisco IP telefoni 7905G i 7912G su telefoni sa po jednom linijom, što znači da podržavaju jednu liniju po lokalu telefona. Vaš tim za podršku telefonskom sistemu može da konfiguriše vašu liniju tako da ona podržava od jednog do šest poziva. To znači da ćete ponekad upravljati sa nekoliko poziva, iako na telefonu imate samo jednu liniju.

Pozivi

Pozivi mogu da imaju različita stanja. U svakom trenutku može da bude *aktivan* samo jedan poziv. Aktivni poziv je povezani poziv ili započeti poziv (pozivate broj ili odlazni poziv zvoni). Ostali pozivi moraju da zvuče, da se nalaze na čekanju ili da je na njima upotrebljen daljinski prenos (za deljene linije).



Spuštena i podignuta slušalica

Neki zadaci i uputstva vezana za telefon se razlikuju u zavisnosti od toga da li je slušalica *spuštena* ili *podignuta*.

- Spuštena slušalica – slušalica stoji u ležištu, nema aktivnih poziva i nemate aktivan signal za biranje. Na vašem telefonu je omogućeno *pozivanje kad je slušalica spuštена*, što vam omogućava da unosite ili birate brojeve telefona pre nego što aktivirate poziv.
- Podignuta slušalica – Slušalica je podignuta iz ležišta, ili ste pritisnuli **Biraj** ili **NoviPoz** da biste dobili signal za biranje.

Odabiranje i izbor poziva

Da biste izvršili mnoge funkcije, morate da izaberete pozive koje želite da upotrebite sa tim funkcijama. Na primer, možete da imate četiri poziva na čekanju, ali želite da spojite samo dva u konferencijski poziv. Možete da izaberete samo one pozive koje želite da dodate u konferencijski poziv pre nego što aktivirate tu funkciju.

Ako želite da...	Uradite sledeće...
Odaberete poziv 	Upotrebite dugme Navigacija kako biste se kretali kroz listu poziva sve dok se pokazivač na levoj strani ekrana telefona ne pojavi pored poziva koji želite da odaberete.
Izaberete poziv 	Odaberite poziv, a zatim pritisnite dodatno > Izbor kako biste izabrali poziv. Možda ćete morati da pritisnete taster dodatno nekoliko puta. Izabrani pozivi su označeni potvrdnim znakom koji se nalazi pored njih. Možete da izaberete više poziva.

Prebacivanje između poziva

Vaš telefon podržava maksimalno šest poziva na jednoj liniji, u zavisnosti od toga kako ga je konfigurisao administrator sistema. Sledeći saveti mogu da vam pomognu prilikom prebacivanja između poziva na vašoj liniji. Upotrebite dugme **Navigacija** da biste se kretali kroz listu poziva.

Ako želite da...	Uradite sledeće...
Pregledate tekuće pozive na liniji	Pogledajte ekran svog telefona.
Se prebacujete između poziva na jednoj liniji	Upotrebite dugme „Navigacija“ da biste izabrali željeni poziv, a zatim pritisnite dugme Čekanje .
Se prebacite sa povezanog poziva da biste odgovorili na poziv koji zvoni	Pritisnite dugme Odgovori . Time se odgovara na novi poziv, a prvi poziv se automatski stavlja na čekanje.

Saveti

- U datom trenutku može da bude aktivan samo jedan poziv; ostali pozivi će automatski biti stavljeni na čekanje.
- Kad imate veći broj poziva na jednoj liniji, pozivi sa najvišim preimućtvom i najdužim trajanjem će biti prikazani u vrhu liste poziva.
- Dolazni pozivi se najpre prikazuju na vrhu ekrana, ali se premeštaju na dno kad odgovorite na njih.

Korišćenje funkcijskih menija

Sledeći saveti mogu da vam pomognu pri korišćenju funkcijskih menija.

Ako želite da...	Uradite sledeće...
Pristupite funkcijskim menijima	Pritisnite dugme Meni da bi se prikazali funkcijski meniji „Poruke“, „Katalozi“, „Postavke“ i „Usluge“.
Se pomerate kroz listu ili meni	Pritisnite dugme Navigacija .
Izaberete stavku menija	Upotrebite dugme Navigacija da biste došli do stavke menija, a zatim pritisnite Izbor . Možete i da pritisnete taster sa brojem na grupi tastera vašeg telefona koji odgovara broju prikazanom pored stavke menija.
Se vratite za jedan nivo u funkcijskom meniju	Pritisnite Izadi . (Imajte na umu da će se, ako pritisnete Izadi u najvišem nivou menija, meni zatvoriti.)
Zatvorite funkcijski meni	Pritisnite Izadi jednom ili više puta dok se meni ne zatvori.
Izadete iz svih menija	Pritisnite dugme Meni .

Unošenje i uređivanje teksta

Ako želite da...	Uradite sledeće...
Unesete slovo na ekranu svog telefona	Pritisnite odgovarajući broj na grupi tastera jednom ili više puta kako biste izabrali slovo (malo ili veliko). Kad napravite pauzu, kursor se automatski pomera napred, omogućavajući vam da unesete sledeće slovo.
Izbrišete slova unutar stavke ili pomerite kursor	Pritisnite << ili Izbriši da biste uklonili slovo ili cifru. Pritisnite >> da biste pomerili kursor udesno.

Osnovno upravljanje pozivima

Ovaj odeljak obuhvata osnovne zadatke vezane za upravljanje pozivima, kao što su upućivanje poziva, odgoaranje na pozive i prenos poziva.

Upućivanje poziva

Da biste uputili poziv, upotrebite jednu od nekoliko opcija da biste dobili vezu pre ili posle biranja broja.

Ako želite da...	Uradite sledeće...
Birate broj dok je slušalica podignuta	Podignite slušalicu i izaberite broj.
Birate broj dok je slušalica spuštена (bez tona za biranje)	Unesite ili odaberite broj telefona na sledeći način: <ul style="list-style-type: none">• Unošenjem broja telefona na grupi tastera.• Pritiskom na dugme Navigacija kako bi se pristupilo brojevima telefona iz vaše liste brzog biranja i kako bi se oni odabrali. A zatim, da biste uputili poziv, aktivirajte vezu na jedan od sledećih načina: <ul style="list-style-type: none">• Podignite slušalicu.• Pritisnite Biraj.
Birate broj dok je slušalica spuštена (sa tonom za biranje)	Pritisnite NoviPoz i izaberite broj.
Izaberete poslednji birani broj	Pritisnite PonBir .
Izaberete broj pomoću brzog biranja	Izvršite jednu od sledećih radnji: <ul style="list-style-type: none">• Pritisnite dugme Navigacija da biste odabrali broj iz svoje liste sa brojevima brzog biranja, a zatim pritisnite Biraj.• Unesite broj indeksa brzog biranja (1-99 na grupi tastera) dok je slušalica spuštена, a zatim pritisnite SkrBir. Pogledajte odeljak „Podešavanje brojeva za brzo biranje“ na stranici 29 da biste saznali detalje
Birate iz evidencije poziva	Pritisnite dugme Meni , a zatim izaberite Katalozi > Propušteni pozivi, Priljeni pozivi, Pozvani brojevi , ili Usluge kataloga . Da biste pozvali stavku sa liste, dođite do nje i podignite slušalicu. Da biste broju pre biranja dodali prefiks ili druge cifre, pritisnite UredBr .

Ako želite da...	Uradite sledeće...
Birate iz imenika preduzeća	Pritisnite dugme Meni , a zatim izaberite Katalozi > Usluge kataloga > Imenik preduzeća . Pretražujte listu tako što upotrebite grupu tastera da biste uneli slova. (Možete da pretražujete tako što upotrebite delimično ime.) Pritisnite Proslediti . Da biste pozvali stavku sa liste, dodite do nje i podignite slušalicu.
Birate sa web stranice imenika preduzeća	Upotrebite funkciju „Cisco Web birač brojeva“. Otvorite web pretraživač i pređite na imenik svog preduzeća. Kliknite na broj telefona u imeniku. Kliknite na dugme Biraj da biste uputili poziv. Kliknite na dugme Prekini da biste prekinuli poziv. Pogledajte uputstvo <i>Prilagođavanje Cisco IP telefona preko Weba</i> da biste saznali više detalja.
Uputite poziv dok je drugi poziv aktivan	Pritisnite dugme Čekanje . Zatim izaberite broj, ponovo ga izaberite ili ga izaberite koristeći brzo biranje.
Primite obaveštenje kad lokal koji je zauzet ili zvoni postane dostupan	<p>Pozovite broj i pritisnite PrimObav dok slušate zauzeti ton ili zvonjenje. Prekinite vezu. Kad lokal postane dostupan, vaš telefon će vas obavestiti zvučnim i vizuelnim obaveštenjem. (Ponovno pozivanje ovog broja ne vrši se automatski; morate da uputite poziv.) Da biste videli status primanja obaveštenja, pritisnite PrimObav dok je telefon neaktivan. Da biste otkazali primanje obaveštenja, pritisnite Otkazi.</p> <p>Primanje obaveštenja je specijalna funkcija koju administrator vašeg sistema može da konfiguriše za vas. Podrazumevano je da nemate pristup ovoj funkciji.</p>
Uputite prioritetni poziv (poziv koji ima preimućstvo)	Unesite pristupni broj za MLPP (koji vam obezbeđuje administrator vašeg sistema), a zatim unesite broj telefona. Pogledajte odeljak „Određivanje prioriteta kritičnih poziva“ na stranici 26 da biste saznali dodatne informacije.
Birate brojeve iz stavke ličnog adresara (PAB) ili koda brzog biranja	<p>Pritisnite dugme Meni, a zatim izaberite Usluge > Usluga ličnog adresara ili Moje brzo biranje (tačna imena mogu da variraju). Da biste pozvali stavku sa liste, dodite do nje i podignite slušalicu.</p> <p>Pogledajte odeljak „Pristup web stranici „Korisničke opcije““ na stranici 31 za pomoć prilikom pretplate za uslugu ličnog adresara ili brzog biranja.</p>

Ako želite da...	Uradite sledeće...
Uputite poziv koristeći kôd naplate ili praćenja	Izaberite broj i unesite kôd klijenta (CMC) ili forsirani kôd autorizacije (FAC) kad vas na to upozori odgovarajući ton. Administrator sistema će vam reći da li treba da unesete CMC ili FAC kôd i daće vam detaljna uputstva.
Uputite poziv koristeći Cisco profil mobilnosti lokala	<p>Proverite da li ste prijavljeni na mobilnost lokala (EM). Pritisnite dugme Meni, izaberite Usluge > EM usluga (tačno ime može da varira), a zatim upotrebite grupu tastera da biste uneli informacije za prijavljivanje. Ako delite telefon, možda ćete morati da se prijavite na EM da biste mogli da pristupite određenim funkcijama ili da biste dovršili poziv.</p> <p>EM je specijalna, nepodrazumevana funkcija koju administrator sistema može da dodeli telefonima i njihovim korisnicima.</p> <p>Pogledajte <i>Prilagodavanje Cisco IP telefona preko Web</i>: http://www.cisco.com/univercd/cc/td/doc/product/voice/c_ipphon/index.htm</p>

Saveti

- Ako napravite grešku prilikom unošenja broja telefona, pritisnite << da biste obrisali jednu ili više cifara. Pritisnite **Otkazi** da biste izašli iz pokušaja biranja ili prekinite vezu.
- Ako birate broj dok je slušalica spuštена, ne možete da upotrebite * i # kao prvu cifru. Ako morate da upotrebite ove tastere, birajte broj dok je slušalica podignuta.
- Ne možete da aktivirate primanje obaveštenja o dostupnosti pozvane strane ako je pozvana strana prosledila sve pozive na drugi lokal.
- Možda nećete moći da uputite poziv dok je drugi poziv aktivan ili ukoliko dostignete maksimalan broj poziva konfigurisan za vašu liniju.
- Ako je administrator vašeg sistema onemogućio zvučnik za telefon, nećete moći da upotrebite funkcije koje se koriste dok je slušalica spuštена.

Odgovaranje na poziv

Podignite slušalicu da biste odgovorili na poziv. Pogledajte sledeću tabelu da biste se upoznali sa dodatnim opcijama.

Ako želite da...	Uradite sledeće...
Se prebacite sa povezanog poziva da biste odgovorili na poziv koji zvoni	Pritisnite dugme Odgovori . Time se odgovara na novi poziv, a prvi poziv se automatski stavlja na čekanje. Pogledajte odeljak „Korišćenje dugmeta „Čekanje““ na stranici 17 da biste saznali dodatne informacije.
Odgovorite na poziv koristeći čekanje poziva	Zatražite od administratora sistema da konfigurira funkciju čekanja poziva za vaš telefon. Kad je ova funkcija omogućena, začujete ton čekanja poziva i videti identifikaciju pozivaoca ukoliko novi poziv stigne dok je drugi poziv u toku. Pritisnite dugme Odgovori da biste odgovorili na poziv. Da biste se vratili na prvobitni poziv, upotrebite dugme Navigacija kako biste izabrali željeni poziv, a zatim pritisnite dugme Čekanje . Da biste se prebacivali sa jednog na drugi poziv, upotrebite dugme Navigacija da biste izabrali željeni poziv, a zatim pritisnite dugme Čekanje da biste nastavili. Da biste kreirali konferenciju između sebe i druge dve strane, izaberite željene pozive, a zatim pritisnite dugme Spoji .
Se automatski povežete na dolazni poziv posle jednog ili dva tona zvona	Zatražite od administratora sistema da konfigurira funkciju automatskog odgovaranja. Držite slušalicu na prekidačkoj viljušci, a dolazni poziv će biti povezan posle jednog ili dva tona zvona. Morate da podignete slušalicu da biste razgovarali sa osobom koja je pozivala.
Preuzmete, ili dozvolite nekom drugom da preuzme poziv na čekanju na drugom telefonu (na primer, na telefonu u sali za konferencije)	Upotrebite parkiranje poziva. Pogledajte odeljak „Skladištenje i preuzimanje parkiranih poziva“ na stranici 22.
Upotrebite svoj telefon da biste odgovorili na poziv koji zvoni na drugom telefonu	Upotrebite preuzimanje poziva. Pogledajte odeljak „Objašnjenje deljenih linija“ na stranici 24.
Pošaljete dolazni poziv direktno u sistem za razmenu glasovnih poruka.	Pritisnite tSkreni . Dolazni poziv se automatski prenosi u vašu pozdravnu glasovnu poruku.

Prekidanje poziva

Da biste prekinuli poziv, spustite slušalicu ili pritisnite **PrekPoz**.



Napomena

Ako pritisnete **PrekPoz**, nećete morati da spustite slušalicu na prekidačku viljušku da biste prekinuli poziv. Kad slušalica nije na prekidačkoj viljušci, na ekranu će se pojaviti ikona „slušalica podignuta“ iako ne postoje aktivni pozivi.

Korišćenje zvučnika

Cisco IP telefoni 7905G i 7912G imaju i zvučnik za slušanje bez korišćenja ruku. Zvučnik možete koristiti samo za slušanje poziva. Da biste govorili, morate da podignete slušalicu.

Ako želite da...	Uradite sledeće...
Slušate drugu stranu preko zvučnika	Pritisnite Monitor , a zatim spustite slušalicu. Moći ćete da slušate poziv, ali nećete moći da govorite.
Slušate drugu stranu preko slušalice	Podignite slušalicu ili pritisnite IskljMon .
Isključite zvučnik i prekinete vezu	Pritisnite PrekPoz .
Podesite jačinu zvuka zvučnika	Pritisnite dugme Jačina zvuka kako biste pojačali ili smanjili jačinu zvuka dok se koristi zvučnik. Ako želite da sačuvate postavku jačine zvuka zvučnika, pritisnite Sačuvaj .



Savet

Ako je administrator sistema onemogućio zvučnik na vašem telefonu, softverski tasteri **Monitor** i **IskljMon** neće biti dostupni. Morate da podignete slušalicu da biste uputili i pratili pozive.

Korišćenje dugmeta „Čekanje“

U datom trenutku može da bude aktivan samo jedan poziv; svi ostali povezani pozivi moraju biti stavljeni na čekanje.

Ako želite da...	Uradite sledeće...
Stavite poziv na čekanje	Izaberite poziv koji želite da stavite na čekanje i pritisnite dugme Čekanje . Dugme postaje crveno, a na ekranu telefona svetli identifikacija pozivaoca.
Uklonite poziv sa čekanja	Izaberite poziv koji želite da uklonite sa čekanja i pritisnite dugme Čekanje . Svetlo dugmeta se isključuje.

Saveti

- Aktiviranje funkcije „Čekanje“ obično je praćeno muzikom ili karakterističnim tonom. Zato nastojte da konferencijski poziv ne stavljate na čekanje.
- Kad imate više poziva na jednoj liniji, aktivni poziv se uvek pojavljuje na vrhu ekrana telefona. Pozivi na čekanju se pojavljuju ispod.
- Možete da stavite najviše šest poziva na čekanje, u zavisnosti od broja poziva koji je konfigurisan za vašu liniju. Ako vam je potrebno konfigurisanje većeg broja poziva za vašu liniju, obratite se svom timu za podršku.

Prenos povezanog poziva

Prenos preusmerava povezani poziv. *Odredište* je broj na koji želite da prenesete poziv.

Ako želite da...	Uradite sledeće...
Prenesete poziv bez razgovora sa primaocem prenetog poziva	Pritisnite Pren. i unesite broj odredišta. Kad čujete da poziv zvoni, prekinite vezu. Ako administrator vašeg sistema nije omogućio prenos sa spuštenom slušalicom, morate ponovo da pritisnete Pren. da biste dovršili prenos. Da biste otkazali prenos, pritisnite PrekPoz.
Razgovarate sa primaocem prenosa pre prenosa poziva (prenos sa konsultovanjem)	Pritisnite Pren. i unesite broj odredišta. Sačekajte da primalac prenosa odgovori. Ako primalac prihvati preneti poziv, ponovo pritisnite Pren. . Ako primalac odbije poziv, pritisnite PrekPoz. , a zatim pritisnite dugme Čekanje kako biste se vratili na prvobitni poziv. Ako administrator vašeg sistema nije omogućio prenos sa spuštenom slušalicom, morate ponovo da pritisnete Pren. da biste dovršili prenos. Da biste otkazali prenos, pritisnite PrekPoz.
Prenesete dva tekuća poziva jedan drugom (direktan prenos)	Dodite do bilo kog poziva na liniji i istaknite ga, a zatim pritisnite Izbor. Ponovite isti proces za drugi poziv. Istakavši jedan od izabranih poziva, pritisnite DirPren. (Možda ćete morati da pritisnete dugme dodatno da biste videli komandu DirPren.) Dva poziva se povezuju jedan sa drugim i izbacuju vas iz poziva. Ako želite da ostanete na liniji sa osobama koje su pozvale, upotrebite komandu Spoji da biste kreirali konferenciju. Pogledajte odeljak „Upućivanje konferencijskih poziva“ na stranici 19 da biste saznali detalje.

Saveti

- Kad je omogućen transfer sa spuštenom slušalicom, možete da prekinete vezu ili da pritisnete **Pren.** i da zatim prekinete vezu.
- Ako prenos sa spuštenom slušalicom nije omogućen na vašem telefonu, imajte na umu da će, ukoliko prekinete vezu umesto što pritisnete **Pren.**, prenos biti otkazan, a strana koja je trebalo da bude prenesena će biti stavljena na čekanje.
- Ne možete da upotrebite komandu **Pren.** da biste preusmerili poziv na čekanju. Pritisnite **Čekanje** da biste uklonili poziv sa čekanja pre nego što ga prenesete.

Upućivanje konferencijskih poziva

Konferencijski pozivi omogućavaju da tri ili više strana istovremeno učestvuju u razgovoru.

Vaš Cisco IP telefon može da podržava nekoliko tipova konferencijskih poziva u zavisnosti od vaših potreba i od konfiguracije vašeg telefona. Na vašem telefonu se mogu nalaziti sledeći softverski tasteri vezani za konferenciju:

- **Konfer** – upotrebite ovaj softverski taster da biste uspostavljali konferencije (3-16 učesnika) tako što zasebno pozovete svakog učesnika. Standardni konferencijski pozivi su podrazumevana funkcija.
- **Spoji** – upotrebite ovaj softverski taster da biste uspostavili konferenciju (3-16 učesnika) između nekoliko tekućih poziva ne jednoj liniji. Standardni konferencijski pozivi su podrazumevana funkcija dostupna na većini telefona.
- **kDodSebe** – upotrebite ovaj softverski taster da biste započeli konferencijski poziv (3-16 učesnika) na deljenoj liniji. Ovo je opcionalna funkcija, dostupna samo za deljene linije, a administrator sistema mora da je konfiguriše za vas.
- **MeetMe** – upotrebite ovaj softverski taster da biste bili domaćin konferencije (do 100 učesnika, u zavisnosti od vaše konfiguracije). Za MeetMe konferencije je neophodno da učesnici u određeno vreme pozovu ustanovljeni broj. Ovo je opcionalna funkcija koju administrator sistema mora da konfiguriše za vas. Pogledajte odeljak „Započinjanje MeetMe konferencijskog poziva i pridruživanje MeetMe konferencijskom pozivu“ na stranici 20 da biste saznali dodatne detalje.

Započinjanje standardnog konferencijskog poziva i pridruživanje standardnom konferencijskom pozivu

Neke od funkcija konferencije u sledećoj tabeli možda vam neće biti dostupne, u zavisnosti od toga kako je administrator sistema konfigurisao vaš telefon.

Ako želite da...	Uradite sledeće...
Pozovete tekuće pozivaoca da se pridruže konferenciji	Odaberite bilo koji poziv na liniji i pritisnite Izbor . Ponovite ovaj postupak za svaki poziv koji želite da dodate u konferenciju. Iz jednog od izabranih poziva pritisnite dodatno > Spoji . Izabrani pozivi se automatski dodaju u konferenciju.
Započnete konferencijski poziv pozivanjem učesnika	U toku povezanog poziva pritisnite dodatno > Konfer da biste dodali drugu stranu u poziv. Unesite broj telefona učesnika konferencije. Nakon što se poziv poveže i nakon što razgovarate sa učesnikom konferencije, ponovo pritisnite Konfer da biste dodali ovu stranu u svoj poziv. Postupite na ovaj način za svakog novog učesnika.
Se pridružite konferencijskom pozivu	Odgovorite na poziv kad telefon zazvoni. Ne treba da činite ništa posebno da biste se pridružili konferencijskom pozivu.
Se pridružite konferencijskom pozivu koristeći deljenu liniju	Na udaljenom telefonu koji predstavlja deljenu liniju odaberite poziv kojem želite da se pridružite, a zatim pritisnite kDodSebe .
Pregledate listu učesnika konferencije	Odaberite aktivnu konferenciju i pritisnite Učesnici . Učesnici u listi su dati u redosledu kojim su se pridružili konferenciji, odozdo naviše.

Ako želite da...	Uradite sledeće...
Dobijete ažuriranu listu učesnika konferencije	Dok pregledate listu konferencije, pritisnite Ažuriraj .
Vidite ko je započeo konferenciju	Dok pregledate listu konferencije, pronađite osobu na dnu liste sa zvezdicom (*) pored njenog imena.
Uklonite nekog od učesnika konferencije	Dodite do imena učesnika i istaknite ga, a zatim pritisnite Ukloni . Učesnike možete da uklanjate samo ako ste inicijator konferencijskog poziva.
Odbacite poslednju stranu dodatu standardnoj konferenciji	Pritisnite UklPUč ili dodite do imena učesnika na vrhu liste konferencije i istaknite ga, a zatim pritisnite Ukloni . Poslednji učesnik koji se pridružio konferenciji uvek se nalazi na vrhu liste. Učesnike možete da uklanjate samo ako ste inicijator konferencijskog poziva.
Okončate konferenciju	Prekinite vezu ili pritisnite PrekPoz .

Saveti

- Aktiviranje funkcije „Čekanje“ praćeno je muzikom ili karakterističnim tonom. Zato nastojte da konferencijski poziv ne stavljate na čekanje.
- Ako dobijete poruku o grešci „Nema informacija o učesniku“ tokom pokušaja da upotrebite komandu **Spoj**, proverite da li ste izabrali bar jedan poziv pored aktivnog poziva.

Započinjanje MeetMe konferencijskog poziva i pridruživanje MeetMe konferencijskom pozivu

MeetMe konferencija omogućava učesnicima da se pridruže konferenciji tako što direktno pozovu broj konferencije, umesto da čekaju da ih inicijator konferencije pozove.

Da biste započeli MeetMe konferenciju, upotrebite softverski taster „MeetMe“ na svom telefonu, a zatim izaberite broj telefona MeetMe konferencije koji vam je dao administrator vašeg sistema. Da biste učestvovali u MeetMe konferenciji, izaberite broj telefona MeetMe konferencije u precizirano vreme. Učesnici u konferenciji čuju ton zauzete veze ako pozovu konferenciju pre nego što ju je pozvao inicijator. Kad inicijator konferencije pozove, MeetMe konferencija je uspostavljena i može da se nastavi čak i ako se inicijator konferencije isključi.

Ako želite da...	Uradite sledeće...
Uspostavite MeetMe konferenciju	Pritisnite NoviPoz ili podignite slušalicu i pritisnite dodatno > MeetMe . Pozovite broj MeetMe konferencije. (Obratite se administratoru svog sistema da biste dobili listu važećih brojeva.) Napomena: Zapamtite da treba da informišete učesnike o broju konferencije, kako bi mogli da ga pozovu. Međutim, učesnici će začuti ton zauzete veze ako pozovu broj konferencije pre nego što ste vi pozvali.

Ako želite da...	Uradite sledeće...
Se pridružite MeetMe konferenciji	Izaberite broj MeetMe konferencije koji vam je dao inicijator konferencije. Možete da se pridružite konferenciji tek nakon što inicijator pozove.
Okončate MeetMe konferenciju	Prekinite vezu ili pritisnite PrekPoz .

Prosleđivanje poziva na drugi broj

Da biste dolazne pozive sa vašeg Cisco IP telefona preusmerili na drugi broj, možete da koristite funkciju „Prosleđivanje svih poziva“.



Savet

Unesite odredišni broj za funkciju „Prosleđivanje svih poziva“ tačno onako kako biste ga birali sa svog stonog telefona. Na primer, unesite pristupni kod, na primer, „9“ ili pozivni broj, ako je to potrebno.

Ako želite da...	Uradite sledeće...
Podesite prosleđivanje poziva sa svog telefona	Pritisnite dodatno > PrSve , a zatim unesite odredišni broj telefona. Na ekranu se prikazuje natpis „Prosleđeno u <odredišni broj>“.
Otkazete prosleđivanje poziva sa svog telefona	Pritisnite dodatno > PrSve . Poruka „Prosleđeno u <broj>“ nestaje.
Podesite ili otkazete prosleđivanje poziva pomoću računara	Prijavite se na web stranicu „Korisničke opcije“, izaberite svoj uređaj, a zatim u glavnom meniju izaberite stavku Prosledi sve pozive na drugi broj . Možete da podesite ili otkazete prosleđivanje poziva na web stranici „Prosleđivanje poziva“. (Pogledajte odeljak „Prijavljivanje na Web stranice „Korisničke opcije““ na stranici 31 da biste se upoznali sa uputstvima za prijavljivanje.)
Verifikujete da je prosleđivanje poziva omogućeno	Pogledajte ikonu stanja poziva za liniju. Kad je prosleđivanje poziva omogućeno, iznad ikone telefona se prikazuje animirana strelica, a u oblasti statusa se pojavljuje poruka koja označava broj na koji se pozivi prosleđuju.

Saveti

- Svoje pozive možete da prosleđujete na tradicionalni analogni telefon ili na drugi IP telefon, mada vaš administrator može da ograniči funkciju prosleđivanja poziva samo na brojeve u okviru vaše kompanije.
- U svakom trenutku možete da otkazete prosleđivanje poziva sa vašeg telefona, čak i ako ste ga podesili na web stranici „Korisničke opcije“.

Napredno upravljanje pozivima

Napredni zadaci vezani za upravljanje pozivima sadrže specijalne (nestandardne) funkcije koje administrator sistema može da konfigurira za vaš telefon u zavisnosti od vaših potreba i radnog okruženja. Podrazumevano je da nemate pristup ovim funkcijama.

Skladištenje i preuzimanje parkiranih poziva

Možete da „parkirate“ poziv kada želite da uskladištite poziv tako da vi ili nego drugi može da ga preuzme sa nekog drugog telefona u Cisco CallManager sistemu (na primer, u kancelariji saradnika ili u kancelariji za konferencije).

Parkiranje poziva je specijalna funkcija koju administrator vašeg sistema može da konfigurira za vas.

Ako želite da...	Uradite sledeće...
Uskladištite aktivan poziv pomoću opcije parkiranja poziva	Tokom poziva izaberite dodatno > Park . Ekran telefona prikazuje specijalan broj parkiranja na kojem je poziv uskladišten. Zabeležite broj parkiranja poziva i spustite slušalicu.
Preuzmete parkirani poziv	Unesite broj parkiranja poziva iz bilo kojeg Cisco IP telefona u svojoj mreži da biste se povezali sa pozivom.



Napomena

Imate ograničeno vreme da preuzmete parkirani poziv pre nego što on bude vraćen, zvoneći na svom prvobitnom odredištu. Obratite se administratoru svog sistema da biste dobili informacije o ovom vremenskom ograničenju.

Preuzimanje preusmerenog poziva na svom telefonu

Administrator sistema može da omogući preuzimanje poziva za vaš telefon ukoliko delite dužnosti upravljanja poziva sa saradnicima. Preuzimanje poziva vam omogućava da odgovorite na poziv koji zvonu na telefonu saradnika tako što preusmerite poziv na svoj telefon. Funkcije preuzimanja poziva možete da koristite kako biste rukovali pozivima vaših saradnika koji se nalaze u vašoj grupi za preuzimanje poziva (**JaviSe**), koji se nalaze u drugoj grupi za preuzimanje (**GJaviSe**), ili koji se nalaze u grupi pridruženoj vašoj grupi (**OJaviSe**).

Ako želite da...	Uradite sledeće...
Odgovorite na poziv koji zvonu na drugom lokalu u vašoj grupi za preuzimanje poziva	Pritisnite JaviSe da biste se povezali sa pozivom. (Možda ćete morati da podignete slušalicu da biste pritisnuli JaviSe .) Ako administrator vašeg sistema nije omogućio automatsko preuzimanje, poziv će zvoniti na vašem telefonu kad pritisnete JaviSe . U tom slučaju pritisnite Odgovori da biste se povezali sa pozivom.
Odgovorite na poziv koji zvonu na drugom lokalu izvan vaše grupe	Pritisnite GJaviSe . (Možda ćete morati da podignete slušalicu da biste pritisnuli GJaviSe .) Unesite kôd preuzimanja poziva iz grupe koji vam je omogućio administrator vašeg sistema da biste se povezali sa pozivom. Ako administrator vašeg sistema nije omogućio automatsko preuzimanje, poziv će zvoniti na vašem telefonu kad pritisnete GJaviSe i unesete kôd preuzimanja iz grupe. U tom slučaju pritisnite Odgovori da biste se povezali sa pozivom.
Odgovorite na poziv koji zvonu na drugom lokalu u vašoj ili pridruženoj grupi	Pritisnite OJaviSe da biste se povezali sa pozivom. (Možda ćete morati da podignete slušalicu da biste pritisnuli OJaviSe .) Ako administrator vašeg sistema nije omogućio automatsko preuzimanje, poziv će zvoniti na vašem telefonu kad pritisnete OJaviSe . U tom slučaju pritisnite Odgovori da biste se povezali sa pozivom.

Saveti

- Kad pritisnete **JaviSe** i **GJaviSe**, povezujete se sa pozivom koji je najduže zvonio.
- Pomoću komande **OJaviSe** administrator vašeg sistema može da pridruži veći broj grupa za preuzimanje poziva vašoj grupi, kao i da tim grupama dodeli prioritet. Kad pritisnete **OJaviSe**, povezujete se sa onim pozivom koji zvonu u grupi za preuzimanje, a ima najviši prioritet.

Objašnjenje deljenih linija

Administrator vašeg sistema vam može dati „deljenu“ liniju. Funkcije deljene linije ne primenjuju se na standardne, nedeljene linije. Tipično je da se deljena linija koristi u dva glavna slučaja:

- Jedna osoba primenjuje deljenu liniju na veći broj telefona – na primer, vaša deljena linija, lokal 23456, primenjuje se na telefonu u vašoj kancelariji i na telefonu u laboratoriji. Dolazni poziv na lokal 23456 zvoni na telefonu u vašoj kancelariji i na telefonu u laboratoriji, i možete da upotrebite bilo koji od ovih telefona da biste odgovorili na poziv.
- Veći broj osoba deli jednu liniju – na primer, vi ste direktor koji deli liniju i broj lokala sa svojim pomoćnikom. Dolazni poziv na lokal zvoni na oba telefona.

Upotreba daljinskog prenosa

Pomoću deljene linije možete da pozivate brojeve isto onako kako biste to činili kad biste koristili bilo koju drugu liniju – čak i kad se na vašem telefonu prikaže poruka „upotreba daljinskog prenosa“. Upotreba daljinskog prenosa označava da saradnik koji deli vašu liniju koristi svoj telefon. Kad se na vašem telefonu prikaže poruka „upotreba daljinskog prenosa“, možete da vidite informacije o pozivu svog saradnika kao što su ime pozvane strane i trajanje poziva. I obratno, kad koristite deljenu liniju, informacije o vašem pozivu mogu biti prikazane na telefonu vašeg saradnika. Ako delite liniju, a ne želite da druge osobe vide informacije o vašim pozivima, omogućite funkciju „Privatnost“ za svoj telefon. Pogledajte odeljak „Sprečavanje drugih osoba da vide poziv na deljenoj liniji i da mu se pridruže“ na stranici 25 da biste saznali detalje o korišćenju funkcije „Privatnost“ na deljenoj liniji.



Savet

Ako je privatnost omogućena, a pozvali ste neki broj, poruka „upotreba daljinskog prenosa“ neće biti prikazana na ostalim telefonima koji dele liniju.

Maksimalni broj podržanih poziva na deljenoj liniji

Administrator sistema može da konfigurira vašu deljenu liniju tako da ona podržava različiti broj poziva od broja poziva saradnika koji deli liniju sa vama. Stoga ponekad nećete moći da pozovete novi broj na deljenoj liniji, iako vaš saradnik to može.

Na primer, imate lokal deljene linije 78888, a vaš telefon je konfigurisan tako da podržava maksimalno četiri poziva na toj deljenoj liniji. Međutim, jedan od vaših saradnika ima telefon koji podržava najviše pet poziva na istoj deljenoj liniji, 78888. Ako već postoje četiri aktivna poziva na deljenoj liniji, softverski taster **NoviPoz** nije dostupan za vas, pa ne možete da pozovete novi broj preko deljene linije. Međutim, vaš saradnik će moći da pozove novi broj na deljenoj liniji, budući da njegov telefon podržava najviše pet, a ne četiri poziva na deljenoj liniji.

Dodavanje sebe u poziv na deljenoj liniji

Ako koristite deljenu liniju, možete da upotrebite komandu „**kDodSebe**“ kako biste se pridružili tekućem pozivu i pretvorili ga u standardnu konferenciju. Ovim se vama i svim učesnicima u pozivu nude iste one funkcije koje su raspoložive u standardnim konferencijama (pogledajte odeljak „Upućivanje konferencijskih poziva“ na stranici 19 da biste saznali detalje), a možete i da dodajete dodatne učesnike u poziv.

Kad upotrebite komandu „**kDodSebe**“, ostale strane u pozivu čuju ton i kratak prekid poziva, dok se na ekranu menjaju informacije o pozivu. Kad prekinete vezu, poziv i dalje ostaje konferencija, pod uslovom da je preostalo bar tri učesnika.

Ako želite da...	Uradite sledeće...
Vidite aktivne pozive na deljenoj liniji	Pogledajte u ekran svog telefona. Ako se prikazuje poruka „upotreba daljinskog prenosa“ na deljenoj liniji postoje aktivni pozivi. Prikazuju se informacije o svim pozivima koji nisu privatni. Međutim, ako je saradnik koji deli vašu liniju omogućio privatnost i ima aktivne pozive, nećete videti nikakvu naznaku da se linija koristi.
Dodate sebe u poziv sa upotrebom daljinskog prenosa i uspostavite konferencijski poziv	Odaberite poziv sa upotrebom daljinskog prenosa kojem želite da se pridružite i pritisnite kDodSebe .





Napomena

Komandu **kDodSebe** nećete moći da upotrebite za pridruživanje tekućem pozivu ako je njegov inicijator omogućio privatnost.

Sprečavanje drugih osoba da vide poziv na deljenoj liniji i da mu se pridruže

Ako koristite deljenu liniju, možete da upotrebite funkciju „Privatnost“ da biste sprečili druge osobe koje dele tu liniju da vide vaše pozive na toj liniji i da im se pridruže.

Ako želite da...	Uradite sledeće...
Uključite privatnost kako biste sprečili druge osobe da vide pozive na deljenoj liniji i da im se pridruže	Pritisnite dodatno > Privatno . Kad je privatnost uključena, ikona „privatnost uključena“  prikazuje se pored vašeg broja telefona na ekranu telefona.
Isključite privatnost kako biste omogućili drugim osobama da vide pozive na deljenoj liniji i da im se pridruže	Pritisnite dodatno > Privatno . Kad je privatnost isključena, ikona „privatnost isključena“  prikazuje se pored vašeg broja telefona na ekranu telefona.

Saveti

- Ako je privatnost omogućena na deljenoj liniji i ako pozovete broj, neće se prikazati natpis „upotreba daljinskog prenosa“ na drugim telefonima koji dele liniju; ne postoji nikakva naznaka da se linija koristi.
- Ako svi drugi telefoni koji dele istu liniju imaju omogućenu privatnost, još uvek možete da pozivate nove brojeve koristeći deljenu liniju. Međutim, ne možete da se pridružite nijednom tekućem pozivu koristeći deljenu liniju.

Praćenje sumnjivih poziva

Ako primate sumnjive ili zlonamerne pozive, administrator vašeg sistema može da doda funkciju identifikacije zlonamernog poziva (Malicious Call Identification, MCID). Ova funkcija vam omogućava da identifikujete aktivni poziv kao sumnjiv, što pokreće niz automatskih poruka praćenja i obaveštenja.

Ako želite da...	Uradite sledeće...
Identifikujete sumnjivi poziv	Pritisnite IDZP . Ako je IDZP zahtev uspešan, začujete poseban ton i videćete poruku „Uspešna IDZP“ na svom telefonu. Poziv ostaje aktivan dok ne prekinete vezu.

Određivanje prioriteta kritičnih poziva

U nekim posebnim okruženjima, kao što su vojne i državne prostorije, možda će biti potrebno da upućujete i primate hitne ili kritične pozive. Treba da bude omogućeno da se tim kritičnim pozivima da veći prioritet tako što će se, na primer, omogućiti premošćavanje drugih poziva. Ukoliko vam je potrebno ovakvo posebno postupanje sa pozivima, administrator vašeg sistema može vašem telefonu da doda „Preimućstvo i prednost na više nivoa“ (MLPP).

Imajte na umu sledeće:

- *Preimućstvo* označava prioritet pridružen pozivu.
- *Prednost* predstavlja proces prekidanja postojećeg poziva nižeg prioriteta i prihvatanje prioritetnijeg poziva upućenog na vaš telefon.

Ako želite da...	Uradite sledeće...
Izaberete nivo prioriteta (preimućstvo) za odlazni poziv	Zatražite od administratora sistema listu odgovarajućih brojeva prioriteta za pozive (kreću se u opsegu od niskog do najvišeg).
Uputite prioritetni poziv (poziv koji ima preimućstvo)	Unesite pristupni broj za MLPP (koji vam obezbeđuje administrator vašeg sistema), a zatim unesite broj telefona.
Primite prioritetni poziv (poziv koji ima preimućstvo)	Nakon što začujete poseban ton za čekanje, obratite pažnju na posebnu ikonu koja se prikazuje za dolazni poziv.
Vidite nivo prioriteta poziva	<p>Pozivi višeg prioriteta prikazuju se na vrhu vaše liste poziva. Sledeće ikone označavaju dodeljeni prioritet:</p> <p>(nema ikone) Normalan (rutinski) poziv</p> <ul style="list-style-type: none"> ▣ Prioritetan poziv ▣▣ Poziv srednjeg prioriteta (trenutan) ▣▣▣ Poziv visokog prioriteta (preusmeravanje) ▣▣▣▣ Poziv najvišeg prioriteta (poništanje sa preusmeravanjem)
Prihvatite poziv višeg prioriteta	Kada začujete poseban ton za poziv na čekanju, prekinite aktivan poziv i odgovorite na poziv višeg prioriteta.
Primite poziv koji ima prednost	Dok je u toku aktivan poziv, začujete neprekidan ton zvona u trajanju od 10 sekundi. Poziv koji ima prednost će u tom slučaju poništiti aktivan poziv.

Saveti

- Kad upućujete iliimate poziv za koji je obezbeđen MLPP, čućete specijalne tonove zvona i tonove za čekanje poziva koji se razlikuju od standardnih tonova.
- Ako unesete nevažeći pristupni broj za MLPP, verbalna objava će vas obavestiti da je u pitanju greška.

Prilagođavanje postavki telefona

Svoj Cisco IP telefon možete da prilagodite ličnim potrebama podešavanjem postavki prema opisu u donjim tabelama.



Napomena

- Najvećem broju postavki možete da pristupite na svom telefonu, ali nekoliko njih je dostupno na mreži, na vašim web stranicama „Korisničke opcije“. Pogledajte odeljak „Pristup web stranici „Korisničke opcije““ na stranici 31 da biste saznali dodatne informacije.
- Ako želite da prethodno sačuvane postavke telefona vratite u prethodno stanje, odaberite **Postavke > dodatno > PrethSt**.
- Ako želite da vratite ove postavke na vrednosti koje su prvobitno bile podešene u telefonu kad je on bio proizveden, odaberite **Postavke > dodatno > Fabrički**. Sve vaše prethodno sačuvane promene će biti vraćene na početne vrednosti.

Podešavanje jačine zvuka

U donjoj tabeli opisano je kako da podesite i sačuvate nivoe za jačinu zvuka na svom telefonu.

Ako želite da...	Uradite sledeće...
Podesite jačinu zvuka za poziv 	Pritisnite dugme za jačinu zvuka tokom poziva ili nakon što dobijete vezu. Time ćete podesiti jačinu zvuka za trenutno aktivan zvučni režim. Na primer, ako povećate jačinu zvuka dok koristite slušalicu, nećete uticati na jačinu zvuka zvučnika. Pritisnite Sačuvaj da biste sačuvali novu jačinu zvuka kao podrazumevani nivo za ovaj zvučni režim. Ako želite da vaš telefon zadrži ovu postavku jačine zvuka i nakon ponovnog uključivanja, pritisnite dugme Meni i odaberite Postavke > Sačuvaj .
Prilagodite jačinu zvuka za zvono	Pritisnite dugme za jačinu zvuka dok je slušalica na prekidačkoj viljušci. Nova jačina tona zvona će biti automatski sačuvana.



Savet

Ako podesite jačinu zvuka slušalice ili zvučnika bez čuvanja te promene, jačina zvuka će biti vraćena na prethodno sačuvani nivo kad sledeći put budete koristili taj zvučni režim.

Prilagođavanje tonova zvona

Možete da promenite zvuk kojim se vaš telefon oglašava kad zvoni kako bi taj zvuk bio po vašem ukusu i kako biste mogli da razlikujete zvonjenje svog telefona i zvonjenje nekog drugog telefona u blizini.

Ako želite da...	Uradite sledeće...
Promenite zvuk zvona	Pritisnite dugme Meni i izaberite Postavke > Tip tona zvona . Upotrebite dugme Navigacija da biste se kretali kroz tipove tona zvona i pritisnite dugme Reprod kako biste čuli izabrani tip tona zvona. Kad pronađete željeni tip tona zvona, pritisnite Izbor i U redu .

Podešavanje brojeva za brzo biranje

Na svom Cisco IP telefonu 7905G i 7912G možete da podesite najviše četiri broja za brzo biranje.

Brzo biranje podesite na svojim web stranicama „Korisničke opcije“, onako kako je to opisano u donjoj tabeli. (Pogledajte odeljak „Pristup web stranici „Korisničke opcije““ na stranici 31 da biste se upoznali sa dodatnim uputstvima.)



Napomena Dugmad za brzo biranje može da dodeli administrator vašeg sistema; on takođe može da smanji broj brojeva za brzo biranje koje vi možete da konfigurirate.

Ako želite da...	Uradite sledeće...
Podesite dugmad za brzo biranje	Prijavite se na web stranice „Korisničke opcije“, izaberite svoj uređaj, a zatim u glavnom meniju odaberite Dodajte/ažurirajte svoja brza biranja . Unesite broj telefona i natpis za svaki raspoloživi broj za brzo biranje. Broj unesite tačno onako kako biste ga birali sa svog stonog telefona. Na primer, unesite pristupni kod, recimo „9“ ili pozivni broj, ako je to potrebno. Natpis koji unesete pojavljuje se pored broja za brzo biranje u vašoj listi brzog biranja.
Uklonite broj za brzo biranje	Izbrišite broj telefona i pridruženi tekst u prozoru Dodajte/ažurirajte svoja brza biranja .

Pogledajte odeljak „Upućivanje poziva“ na stranici 12 da biste saznali detalje o načinu korišćenja brzih biranja za upućivanje poziva.

Korišćenje razmene glasovnih poruka, evidencija poziva i kataloga

Možete da koristite dugmad funkcija da biste pristupali glasovnim porukama, evidencijama poziva i katalogima, onako kako je to navedeno u donjoj tabeli.



Napomena

Uslugu glasovnih poruka koju vaš telefon koristi definiše vaša kompanija. Za tačne i detaljne informacije o korišćenju usluge glasovnih poruka pogledajte dokumentaciju koja je došla uz telefon.

Ako želite da...	Uradite sledeće...
Podesite i prilagodite uslugu razmene glasovnih poruka svojim potrebama	Pritisnite Poruka i sledite govorna uputstva. Uslugu razmene glasovnih poruka možete da podesite i tako što pritisnete dugme Meni i izaberete stavku Poruke . Administrator vašeg sistema će vam obezbediti podrazumevanu lozinku za pristup usluzi za razmenu govornih poruka. Tu lozinku treba da promenite što pre iz bezbednosnih razloga.
Proverite da li imate novu glasovnu poruku	Pogledajte da li na vašoj slušalici svetli crvena sijalica.
Preslušate svoje glasovne poruke ili pristupite meniju za glasovne poruke	Pritisnite Poruka i sledite govorna uputstva. Usluzi razmene glasovnih poruka možete da pristupite i tako što pritisnete dugme Meni i izaberete stavku Poruke .
Pregledate svoju evidenciju poziva	Pritisnite dugme Meni i izaberite Katalozi > Propušteni pozivi, Pozvani brojevi ili Primljeni pozivi . U svakoj od ovih evidencija se čuva najviše 10 zapisa.
Pozovete broj iz evidencije poziva	Izaberite stavku u listi evidencije poziva, uredite broj (ako je to potrebno), a zatim podignite slušalicu. Ako treba da uredite broj prikazan u evidenciji (na primer, da dodate ili uklonite prefiks), pritisnite UredBr a zatim << da biste obrisali cifre ili >> da biste pomerili kursor nadesno. Upotrebite grupu tastera da biste uneli cifre.
Pozovete broj iz imenika preduzeća	Pritisnite dugme Meni i izaberite Katalozi > Imenik preduzeća (tačno ime može da varira). Pretražujte listu tako što unosite slova pomoću grupe tastera. (Možete da pretražujete tako što upotrebite delimično ime.) Da biste pozvali stavku sa liste, izaberite zapis i podignite slušalicu.
Obrišete svoju evidenciju poziva	Pritisnite dugme Meni i odaberite Katalozi > Obriši .

Pristup web stranici „Korisničke opcije“

S obzirom na to da je vaš Cisco IP telefon mrežni uređaj, on može da deli informacije sa drugim mrežnim uređajima u vašoj kompaniji, u koje spadaju računarski i web servisi dostupni posredstvom web pregledača na vašem računaru.

Pomoću web stranica Cisco CallManagera „Korisničke opcije“ možete da uspostavite, prilagodite i omogućite telefonske usluge, kao i kontrolne postavke i funkcije sa svog računara. Ovaj odeljak objašnjava kako da se prijavite na web stranice „Korisničke opcije“ i kako da se pretplatite na telefonske usluge. Više informacija o funkcijama koje možete da konfigurirate i o telefonskim uslugama na koje možete da se pretplatite naći ćete u odeljku *Prilagodavanje Cisco IP telefona preko Weba* na sledećoj URL adresi:

http://www.cisco.com/univercd/cc/td/doc/product/voice/c_ipphon/index.htm



Napomena

Ako vaša kompanija ne koristi Cisco CallManager kao agenta za obradu poziva u vašem telefonskom sistemu, web stranicu „Korisničke opcije“ nećete imati.

Prijavljivanje na Web stranice „Korisničke opcije“

Procedura

- Korak 1** Od administratora svog sistema nabavite URL adresu za korisničke opcije, korisnički ID i podrazumevanu lozinku. Na primer:
- URL adresa za korisničke opcije:** <<http://callmanager/ccmuser/logon.asp>>
- Korisnički ID:** <vaše ime>
- Podrazumevana lozinka:** <12345>
- Korak 2** Otvorite web pregledač na svom računaru, unesite URL adresu (dobijenu od administratora sistema) i prijavite se.
- Korak 3** U glavnom meniju, na padajućoj listi „Izaberite uređaj“, izaberite tip svog uređaja (model telefona).
- Kada završite izbor, pojaviće se meni prilagođen kontekstu sa opcijama koji odgovaraju vašem tipu uređaja.
-

Saveti za navigaciju kroz stranice „Korisničke opcije“

- Izaberite svoj uređaj sa stranice sa menijem da biste videli sve opcije koje su vam na raspolaganju.
- Kliknite na **Ažuriraj** da biste primenili i sačuvali svoje promene.
- Kliknite na **Povratak na meni** da biste se vratili u meni prilagođen kontekstu.
- Kliknite na **Odjavljivanje** da biste napustili web stranice „Korisničke opcije“.

Pretplata na telefonske usluge

Da biste pristupili pretplatničkim telefonskim uslugama na svom telefonu, morate da se pretplatite na njih tako što računarom pristupite na web stranice „Korisničke opcije“.

Ove usluge mogu da uključuju:

- Web informacije, kao što su vrednost akcija na berzi, liste filmova i vremenska prognoza
- Mrežne podatke, kao što su kalendari kompanija i katalozi koje je moguće pretraživati
- Funkcije telefona, kao što su „Moja brza biranja“ i lični adresar

Pogledajte sledeću tabelu da biste se upoznali sa dodatnim informacijama.

Ako želite da...	Uradite sledeće nakon što se prijavite i izaberete tip uređaja...
Se prijavite na neku uslugu	U glavnom meniju izaberite stavku Konfigurišite svoje Cisco IP telefonske usluge . U padajućoj listi „Raspoložive usluge“ izaberite uslugu, a zatim kliknite na dugme Nastavi . Ako to bude zatraženo od vas, unesite dodatne informacije (kao što su a zip kôd ili PIN), a zatim kliknite na dugme Pretplata .
Promenite ili ukinete pretplate	U glavnom meniju izaberite stavku Konfigurišite svoje Cisco IP telefonske usluge . Kliknite na uslugu u tabli „Usluge na koje ste se pretplatili“. Nakon što napravite izmene, kliknite na dugme Ažuriraj ili na dugme Otkazivanje pretplate .
Pristupite usluzi na svom telefonu	Na svom telefonu pritisnite dugme Meni , a zatim izaberite Usluge . Prikazaće se lista usluga na koje ste se pretplatili ili koje vam je dodelio administrator vašeg sistema.
Saznate kako se upotrebljavaju telefonske usluge	Pogledajte uputstvo <i>Prilagođavanje Cisco IP telefona preko Weba</i> na sledećoj URL adresi http://www.cisco.com/univercd/cc/td/doc/product/voice/c_ipphon/index.htm

Objašnjenje opcija za dodatnu konfiguraciju

Administrator vašeg sistema može da konfigurira vaš telefon tako da se, ako ima potrebe za tim, zajedno sa posebnim uslugama i funkcijama, koriste određeni predložci dugmadi i softverskih tastera. Sledeća tabela daje pregled nekih od opcija konfigurisanja o kojima ćete možda želeti da se konsultujete sa administratorom svog telefonskog sistema, u zavisnosti od svojih potreba vezanih za pozive i radnu okolinu.

Ako...	Uradite sledeće...	Da biste dobili dodatne informacije...
Na svojoj telefonskoj liniji treba da upravljate sa većim brojem poziva	Zatražite od administratora svog sistema da konfigurira vašu liniju tako da ona podržava veći broj poziva. Vaša telefonska linija može da podržava najviše šest poziva.	Razgovarajte sa administratorom svog sistema ili timom za podršku pri korišćenju telefona.
Vam je potrebno više brojeva za brzo biranje	Najpre proverite da li koristite sve trenutno raspoložive brojeve za brzo biranje. Ako su vam potrebni dodatni brojevi za brzo biranje, razmotrite mogućnost pretplate na uslugu za brzo biranje.	Pogledajte: <ul style="list-style-type: none"> • odeljak „Podešavanje brojeva za brzo biranje“ na stranici 29 • odeljak „Pretplata na telefonske usluge“ na stranici 32
Želite da koristite jedan lokal za nekoliko telefona	Zatražite deljenu liniju. To će vam omogućiti da koristite jedan broj lokala, recimo za vaš telefon u kancelariji i mobilni telefon.	Pogledajte odeljak „Objašnjenje deljenih linija“ na stranici 24.
Delite telefone ili kancelarijski prostor sa saradnicima	Razmotrite upotrebu: <ul style="list-style-type: none"> • Parkiranja poziva, kako biste skladištili i preuzimali pozive bez korišćenja funkcije prenosa • Preuzimanja poziva, kako biste se svojim telefonom javljali na pozive koji zvone na drugom telefonu • Deljene linije 	<ul style="list-style-type: none"> • Razgovarajte sa administratorom svog sistema ili timom za pomoć pri korišćenju telefona radi omogućavanja ovih funkcija. • Pogledajte odeljak „Napredno upravljanje pozivima“ na stranici 22 da biste se upoznali sa uputstvima za korišćenje ovih funkcija.
Se prijavljujete na funkcije svog telefona sa drugog telefona u sistemu	Zatražite od administratora svog sistema da za vaš telefon konfigurira uslugu mobilnosti lokala.	Pogledajte „Korišćenje usluge mobilnosti lokala“ u uputstvu <i>Prilagođavanje Cisco IP telefona preko Weba</i> na http://www.cisco.com/univercd/cc/td/doc/product/voice/c_ipphon/index.htm

Rešavanje problema vezanih za rad telefona

Ovaj odeljak vam objašnjava kako da pristupite informacijama o vašem Cisco IP telefonu i telefonskim pozivima, kako biste pomogli administratoru sistema ili tehničaru da dijagnostizira probleme vezane za rad vašeg telefona. Informacije u ovom odeljku su potrebne samo ukoliko administrator zatraži od vas da izvršite jednu od sledećih procedura.

Ako od vas bude zatraženo da...	Uradite sledeće...
Pristupite podacima konfiguracije mreže	Pritisnite dugme Meni , a zatim izaberite Postavke > Mrežna konfiguracija . Izaberite stavku konfiguracije mreže koju želite da pogledate. Pritisnite Otkazi da biste izašli iz ovog menija.
Pristupite statusnim podacima	Pritisnite dugme Meni i izaberite Postavke > Status . Izaberite statusnu stavku koju želite da pogledate: „Poruke o statusu“, „Mrežna statistika“ i „Verzije firmvera“ za vaš telefon.
Pristupite informacijama o modelu telefona	Pritisnite dugme Meni , a zatim izaberite Postavke > Informacije o modelu . Upotrebite dugme Navigacija da biste se pomerali i pregledali informacije o modelu vašeg telefona.



Napomena

Administrator vašeg sistema vam može onemogućiti pristup meniju **Postavke**. Stoga možda nećete moći da pristupite podacima o konfiguraciji mreže, podacima o statusu ili informacijama o modelu.

Korišćenje alatke za izveštaj o kvalitetu

Administrator sistema može privremeno da konfigurira vaš Cisco IP telefon pomoću alatke za izveštaj o kvalitetu, kako bi rešio probleme vezane za vaše telefonske pozive. Sa alatkom za izveštaj o kvalitetu možete da koristite softverski taster **QRT** kako biste informacije o problematičnim telefonskim pozivima prosledili administratoru svog sistema. U zavisnosti od toga kako je administrator sistema konfigurisao alatku za izveštaj o kvalitetu za vaš telefon, možete da upotrebite softverski taster **QRT** na jedan od sledeća dva načina:

Ako želite da...	Uradite sledeće...
Brzo izvestite o zvučnom problemu sa tekućim pozivom	Dok poziv traje, pritisnite dodatno > QRT . Vaš telefonski sistem će prikupiti i evidentirati zvučne podatke za tekući poziv i proslediti te informacije administratoru sistema.
Izvestite o problemu vezanom za vaše telefonske pozive	Pritisnite dodatno > QRT . U listi kategorija problema izaberite problem o kojem želite da podnesete izveštaj. Neke kategorije problema uključuju kôd koji možete da izaberete kako biste izneli više detalja o problemu. Vaš telefonski sistem će proslediti ove informacije administratoru sistema kako bi on mogao da dijagnostizira problem.

Uslovi važenja jednogodišnje ograničene Cisco garancije za hardver

Postoje posebni uslovi koji važe za hardversku garanciju i razne usluge koje možete da koristite u garantnom periodu. Vaša zvanična izjava o garanciji, uključujući garancije i ugovore o licenciranju koji se primenjuju na Cisco softver, raspoloživa je na Web lokaciji „Cisco.com“. Pratite sledeće korake kako biste pristupili i preuzeli *Cisco informacioni paket*, kao i svoju garanciju i ugovore o licenciranju sa Web lokacije „Cisco.com“.

1. Pokrenite svoj web pregledač i idite na sledeću URL adresu:
http://www.cisco.com/univercd/cc/td/doc/es_inpkc/cetrans.htm
Pojaviće se stranica „Garancije i ugovori o licenciranju“.
2. Da biste pročitali *Cisco informacioni paket*, sledite ove korake:
 - a. Kliknite na polje **Information Packet Number** i uverite se da je označen broj 78-5235-03A0.
 - b. Izaberite jezik na kome želite da pročitate dokument.
 - c. Kliknite na dugme **Go**.
 - d. Pojaviće se stranica „Cisco ograničena garancija i licenca za softver“ iz informacionog paketa.
 - e. Pročitajte dokument preko mreže ili kliknite na ikonu **PDF** da biste ga preuzeli i odštampali u PDF (Adobe Portable Document Format) formatu.



Napomena

Morate da imate program Adobe Acrobat Reader da biste pregledali i štampali PDF datoteke. Ovaj program možete da preuzmete sa Adobe web lokacije:
<http://www.adobe.com>

3. Da biste pročitali lokalizovane informacije o garantnim uslovima za svoj proizvod, sledite naredne korake:
 - a. Unesite ovaj broj u polje „Warranty Document Number“:
78-10747-01C0
 - b. Izaberite jezik na kome želite da prikažete dokument.
 - c. Kliknite na dugme **Go**.
Pojaviće se stranica sa Cisco garancijom.
 - d. Pročitajte dokument preko mreže ili kliknite na ikonu **PDF** da biste ga preuzeli i odštampali u PDF (Adobe Portable Document Format) formatu.

Za pomoć se takođe možete obratiti web lokaciji za Cisco servis i podršku:

http://www.cisco.com/public/Support_root.shtml

Trajanje garancije za hardver

Jedna (1) godina

Pravila za zamenu, popravku i nadoknadu za hardver

Cisco, odnosno njegov servisni centar, učiniće svaki komercijalno razuman napor da deo za zamenu isporuči u roku od deset (10) radnih dana po prijemu RMA (Return Materials Authorization) zahteva. Stvarno vreme isporuke zavisi od lokacije klijenta.

Cisco zadržava pravo da kao svoj ekskluzivni način za rešavanje problema u garantnom roku izvrši povraćaj novca u iznosu nabavne cene.

Da biste dobili RMA (Return Materials Authorization) broj

Obratite se kompaniji od koje ste nabavili proizvod. Ako ste proizvod nabavili direktno od kompanije Cisco, obratite se svom Cisco predstavniku za prodaju i servis.

Popunite ovde navedene podatke i čuvajte ih za referencu.

Kompanijski obrazac za nabavku proizvoda	
Broj telefona kompanije	
Broj modela proizvoda	
Broj serije proizvoda	
Broj ugovora o održavanju	

**Sedište korporacije**

Cisco Systems, Inc.
170 West Tasman Drive
San Jose, CA 95134-1706
SAD
www.cisco.com
Tel: +1 408 526-4000
+1 800 553-NETS (6387)
Faks: +1 408 526-4100

Centrala u Evropi

Cisco Systems International BV
Haarlerbergpark
Haarlerbergweg 13-19
1101 CH Amsterdam
Holandija
www-europe.cisco.com
Tel: +31 0 20 357 1000
Faks: +31 0 20 357 1100

Centrala u Americi

Cisco Systems, Inc.
170 West Tasman Drive
San Jose, CA 95134-1706
SAD
www.cisco.com
Tel: +1 408 526-7660
Faks: +1 408 527-0883

**Centrala u azijskim zemljama
na obali Pacifika**

Cisco Systems, Inc.
168 Robinson Road
#28-01 Capital Tower
Singapur 068912
www.cisco.com
Tel: +65 6317 7777
Faks: +65 6317 7799

Korporacija Cisco Systems u sledećim zemljama ima preko 200 kancelarija. Adrese, brojevi telefona i faksova dati su na

Cisco Web lokaciji www.cisco.com/go/offices

Argentina • Australija • Austrija • Belgija • Brazil • Bugarska • Češka Republika • Čile • Danska • Dubai, UAE • Filipini • Finska • Francuska • Grčka • Holandija • Hong Kong SAR
Hrvatska • Indija • Indonezija • Irska • Italija • Izrael • Japan • Južna Afrika • Kanada • Kipar • Kolumbija • Koreja • Kosta Rika • Luksemburg • Madarska • Malezija • Meksiko
Nemačka • Norveška • Novi Zeland • NR Kina • Peru • Poljska • Porto Riko • Portugal • Rumunija • Rusija • Saudijska Arabija • Singapur • Sjedinjene Američke Države • Slovačka
Slovenija • Škotska • Španija • Švajcarska • Švedska • Tajland • Tajvan • Turska • Ukrajina • Velika Britanija • Venecuela • Vijetnam • Zimbabve

CCSP, CCVP, Cisco Square Bridge logo, Follow Me Browsing i StackWise su žigovi kompanije Cisco Systems, Inc.; Changing the Way We Work, Live, Play, and Learn i iQuick Study su
uslužni žigovi kompanije Cisco Systems, Inc.; a Access Registrar, Aironet, ASIST, BPX, Catalyst, CCDA, CCDP, CCIE, CCIP, CCNA, CCNP, Cisco, Cisco Certified Internetwork Expert
logo, Cisco IOS, Cisco Press, Cisco Systems, Cisco Systems Capital, Cisco Systems logo, Cisco Unity, Empowering the Internet Generation, Enterprise/Solver, EtherChannel, EtherFast,
EtherSwitch, Fast Step, FormShare, GigaDrive, GigaStack, HomeLink, Internet Quotient, IOS, IP/TV, iQ Expertise, iQ logo, iQ Net Readiness Scorecard, LightStream, Linksys, MeetingPlace,
MGX, Networkers logo, Networking Academy, Network Registrar, *Packet*, PIX, Post-Routing, Pre-Routing, ProConnect, RateMUX, ScriptShare, SlideCast, SMARTnet, StrataView Plus,
TeleRouter, The Fastest Way to Increase Your Internet Quotient, i TransPath su registrovani žigovi kompanije Cisco Systems, Inc. i/ili njenih podružnica u Sjedinjenim Američkim Državama
i nekim drugim zemljama.

Svi ostali žigovi koji se pominju u ovom dokumentu ili na Web lokaciji pripadaju svojim vlasnicima. Upotreba reči „partner“ ne odnosi se na partnerski odnos između kompanije Cisco i bilo
koje druge kompanije. (0502R)