



Cisco IP-telefon 7905G og 7912G for Cisco CallManager 4.1(3)

INKLUDERT LISENS OG GARANTI

Hovedkontor

Cisco Systems, Inc.
170 West Tasman Drive
San Jose, CA 95134-1706
USA
<http://www.cisco.com>
Tlf: +1 408 526-4000
+1 800 553-NETS (6387)
Faks: +1 408 526-4100



Justere volumet

Hvis du vil...	Må du gjøre følgende...
Justere samtalevolumet	Trykk på Volum-knappen under en samtale eller når du hører summetonen. Trykk på Lagre for å lagre det nye volumet som standardnivå for høyttaleren eller håndsettet.
Justere ringetone-volumet	Trykk på Volum-knappen når håndsettet er i holderen.

Endre ringetone

Trykk på **Meny**-knappen og velg **Innstillinger > Ringetone**. Bla gjennom ringetonene, og trykk på **SpillAv** for å høre den valgte ringetonen. Når du har funnet ringetonen, trykker du på **Velg** og **OK**.

Knappetekst

Volum Navigering Vent Meny



Copyright © 2005, Cisco Systems, Inc. Alle rettigheter forbeholdt. Cisco, Cisco IOS, Cisco Systems og Cisco Systems-logoen er registrerte varemerker for Cisco Systems, Inc. eller tilhørende datterselskaper i USA og i visse andre land. Alle andre merker, navn eller varemerker som er omtalt i dette dokumentet eller på Web-området, tilhører sine respektive eiere. Bruk av ordet "partner" kan ikke tolkes som et samarbeidsforhold mellom Cisco og andre selskaper. (0501R)



Cisco IP-telefon 7905G/7912G

Cisco CallManager 4.1(3)

Funksjonstastdefinisjoner
Overføre samtaler
Starte konferansesamtaler
Bruke kortnummer
Bruke viderekobling
Vise anrop og ringe
Justere volumet
Endre ringetone
Knappetekst

Funksjonstastdefinisjoner

A.GrAnr	Svar på et anrop på et internummer i andre tilknyttede anropsgrupper
Delta	Koble sammen flere anrop på én linje
DirOver	Koble sammen to samtaler
Fjern	Fjern en konferansedeltaker
FjSistD	Fjern den siste personen som ble lagt til i konferansen
G.GrAnr	Svar på et anrop på et internummer i en annen anropsgruppe
GrAnrop	Svar på et anrop på et annet internummer i anropsgruppen
kBrytIn	Begynn en konferansesamtale på en delt linje
Konf	Opprett en konferansesamtale
KonfList	Vis konferansedeltakere
Kortnr	Ring ved hjelp av et kortnummer
Møterom	Vær vert for en konferansesamtale
NyttAnr	Foreta et nytt anrop
OvåkAv	Deaktiver høyttalermodus
Overvåk	Aktiver høyttalermodus
Parker	Lagre en aktiv samtale med samtaleparkering
Privat	Tillat/nekt andre å vise anrop på en delt linje
Rediger	Rediger et nummer i en anropslogg
Send	Søk etter en katalogoppføring
TbkRing	Motta en melding når et opptatt internummer blir tilgjengelig
UmOmdir	Send et innkommende anrop direkte til talemeldingssystemet
VidAlle	Angi/avbryt viderekobling

Overføre samtaler

Hvis du vil...	Må du gjøre følgende...
Overføre en samtale uten å snakke med mottakeren av overføringen	Under en tilkoblet samtale trykker du på Overfør og angir målnummeret. Når du hører at det ringer, legger du på eller trykker på Overfør før du legger på.
Snakke med mottakeren av overføringen før du overfører en samtale (kontrollert overføring)	Trykk på Overfør og tast målnummeret. Rådfør deg med mottakeren. For å koble til samtalen legger du på eller trykker på Overfør før du legger på. Hvis ikke trykker du på Vent -knappen for å få tilbake til det opprinnelige anropet.
Koble sammen to samtaler (direkte overføring)	Velg den første samtalen, og velg deretter den andre samtalen. Fra en av de valgte samtalene trykker du på mer > DirOver . Hvis du vil bli på linjen sammen med de andre, bruker du Delta for å opprette en konferanse.

Bruke viderekobling

Hvis du vil...	Må du gjøre følgende...
Angi eller avbryte viderekobling på telefonen	Trykk på mer > VidAlle og tast et måltelefonnummer. Avbryt ved å trykke på mer > VidAlle igjen.
Angi eller avbryte viderekobling ved hjelp av datamaskinen	Logg deg på Web-sidene for brukeralternativer, velg enhet og velg deretter Viderekoble alle anrop til et annet nummer fra hovedmenyen.

Starte konferansesamtaler

Hvis du vil...	Må du gjøre følgende...
Invitere aktive anropere til å delta i en konferanse	Velg en samtale på linjen, og trykk på Velg . Gjenta denne prosessen for hver samtale du vil legge til i konferansen. Fra en av de merkede samtalene trykker du på mer > Delta .
Starte en standard-konferanse ved å ringe deltakerne	Under en tilkoblet samtale trykker du på mer > Konf for å legge til en annen person i samtalen. Angi konferansedeltakerens telefonnummer. Etter tilkobling trykker du på Konf igjen. Følg denne fremgangsmåten for å legge til hver deltaker.
Vise en liste over konferanse-deltakere	Velg en aktiv konferanse, og trykk på KonfList .

Bruke kortnumre

Hvis du vil...	Må du gjøre følgende...
Angi kortnumre	Logg deg på Web-sidene for brukeralternativer, velg enhet, og velg deretter Legg til / oppdater kortnumre fra hovedmenyen. Angi et telefonnummer og en tekst for hvert kortnummer.
Bruke kortnummer	Velg et nummer fra kortnummerlisten. ELLER Tast et kortnummer med håndsettet på, og trykk på AbbrDial .

Vise anrop og ringe

Hvis du vil...	Må du gjøre følgende...
Ring nummeret du ringte sist, på nytt	Trykk på Gjenta .
Vise anropsloggene	Trykk på Meny -knappen og velg Kataloger > Ubesvarte anrop, Oppringte numre, eller Mottatte anrop .
Ring fra en anropslogg	Bla til en oppføring i anropsloggen, rediger nummeret (hvis nødvendig) og ta av håndsettet.
Redigere et nummer i en anropslogg	Trykk på Rediger etterfulgt av << eller >> for å flytte markøren eller slette sifre. Bruk tastaturet til å angi sifre.
Ring fra en telefonbok	Trykk på Meny -knappen, og velg Kataloger > Katalogtjenester > Telefonbok . Du kan søke etter en oppføring ved å bruke tastaturet til å angi de første bokstavene og deretter trykke på Send . Hvis du vil ringe fra en oppføring, blar du frem til den og tar av håndsettet.
Ring mens en annen samtale er aktiv	Trykk på Vent -knappen, og trykk deretter på NyttAnr . Nå kan du foreta en oppringing, ny oppringing eller hurtigoppriking av et nummer.
Ta en samtale fra vent	Bla til samtalen du vil gjenoppta, og trykk på Vent -knappen.
Svar mens en annen samtale er aktiv	Trykk på Svar . Den aktive samtalen settes automatisk på vent.



Innhold

Komme i gang 1

- Slik bruker du denne håndboken 1
- Web-områder med tilleggsinformasjon 2
 - Tilpasse Cisco IP-telefonen på Internett 2
- Informasjon om sikkerhet og ytelse 2

Koble til telefonen 4

Oversikt over telefonen 7

- Knapper og maskinvare 7
- Forstå funksjonsbruk- og tilgjengelighet 8
- Tips om samtalebehandling og navigering 9
 - Forstå forskjellen mellom linjer og samtaler 9
 - Håndsett på og av 9
 - Velge og merke samtaler 10
 - Veksle mellom samtaler 10
- Bruke funksjonsmenyer 11
- Skrive og redigere tekst 11

Grunnleggende samtalebehandling 12

- Ringe 12
- Svare på anrop 15
- Avslutte en samtale 16
- Bruke høyttaleren 16
- Bruke Vent-knappen 17
- Overføre en tilkoblet samtale 17

- Starte konferansesamtaler 19
 - Starte eller delta i en standardkonferanse 19
 - Starte eller delta i en møteromskonferanse 20
- Viderekoble anrop til et annet nummer 21

Avansert samtalebehandling 22

- Lagre og hente parkerte samtaler 22
- Hente et omdirigert anrop på telefonen 23
- Forstå delte linjer 24
 - Ekstern bruk 24
 - Maksimalt antall støttede samtaler på en delt linje 24
 - Delta i en samtale på en delt linje 25
 - Forhindre at andre viser eller deltar i en samtale på en delt linje 25
- Spore mistenkelige samtaler 26
- Prioritere viktige anrop 26

Tilpasse telefoninnstillingene 28

- Justere volumet 28
- Tilpasse ringetoner 29
- Angi kortnumre 29

Bruke talemeldinger, anropslogger og kataloger 30

Åpne Web-sidene for brukeralternativer 31

- Logge på Web-sidene for brukeralternativer 31
- Abonnere på telefontjenester 32

Forstå de ekstra konfigurasjonsalternativene 33

Feilsøke telefonen 34

- Bruke kvalitetsrapportverktøyet 35

Vilkår for Ciscos begrensede ettårige maskinvaregaranti 36



Komme i gang

I disse avsnittene finner du informasjonen du trenger for å kunne begynne å bruke den nye Cisco IP-telefonen.

Slik bruker du denne håndboken

Denne håndboken gir deg en oversikt over funksjonene som finnes på telefonen. Du kan lese hele håndboken for å lære alt om funksjonene på telefonen, eller bruke tabellen nedenfor til å finne nyttige avsnitt.

Hvis du vil...	Må du gjøre følgende...
Lese viktig sikkerhetsinformasjon	Se "Informasjon om sikkerhet og ytelse" på side 2.
Bruke telefonen etter at noen andre har installert den for deg	Begynn med "Oversikt over telefonen" på side 7.
Koble telefonen til nettverket	Se "Koble til telefonen" på side 4.
Lære om knapper og funksjonstaster	Se "Knapper og maskinvare" på side 7.
Ringe	Se "Ringe" på side 12.
Sette samtaler på vent	Se "Bruke Vent-knappen" på side 17.
Overføre samtaler	Se "Overføre en tilkoblet samtale" på side 17.
Starte konferansesamtaler	Se "Starte konferansesamtaler" på side 19.
Svare på anrop som ringer på en annen telefon	Se "Hente et omdirigert anrop på telefonen" på side 23.
Endre ringetone- eller samtalevolumet	Se "Justere volumet" på side 28.
Velge en annen ringetone	Se "Tilpasse ringetoner" på side 29.

Web-områder med tilleggsinformasjon

Du får tilgang til den mest oppdaterte Cisco-dokumentasjonen på følgende Web-adresse:

<http://www.cisco.com/univercd/home/home.htm>

Du får tilgang til Ciscos Web-område på følgende URL:

<http://www.cisco.com/>

Du får tilgang til internasjonale Web-områder for Cisco på følgende URL:

http://www.cisco.com/public/countries_languages.shtml

Tilpasse Cisco IP-telefonen på Internett

Cisco IP-telefonen er en nettverksenhet som kan dele informasjon med andre nettverksenheter i bedriften, inkludert datamaskinen. Hvis du vil lære hvordan du oppretter og tilpasser telefontjenester og kontrollerer funksjoner og innstillinger fra datamaskinen, se under *Tilpasse Cisco IP-telefonen på Internett* på følgende URL:

http://www.cisco.com/univercd/cc/td/doc/product/voice/c_ipphon/index.htm

Informasjon om sikkerhet og ytelse

Installere og bruke telefonen

Les følgende sikkerhetsmerknader før du installerer eller bruker Cisco IP-telefonen:



Advarsel

VIKTIGE SIKKERHETSINSTRUKSER

Dette advarselssymbolet betyr fare. Du er i en situasjon som kan føre til skade på person. Før du begynner å arbeide med noe av utstyret, må du være oppmerksom på farene forbundet med elektriske kretser, og kjenne til standardprosedyrer for å forhindre ulykker.

TA VARE PÅ DISSE INSTRUKSJONENE



Advarsel

Les installeringsinstruksjonene før du kobler systemet til strømkilden.



Advarsel

Deponering av dette produktet må skje i henhold til lokale lover og forskrifter.

**Advarsel**

Ikke arbeid på systemet eller koble til eller fra ledninger ved tordenvær.

**Advarsel**

For å unngå elektrisk støt må du ikke koble SELV-kretser (Safety Extra Low Voltage) til TNV-kretser (Telephone Network Voltage). LAN-porter inneholder SELV-kretser, og WAN-porter inneholder TNV-kretser. Noen LAN- og WAN-porter bruker RJ-45-koblinger. Vær forsiktig når du kobler til ledninger.

Bruke ekstern strømforsyning

Følgende advarsler gjelder når du bruker en ekstern strømforsyning sammen med Cisco IP-telefonen:

**Advarsel**

Dette produktet bruker bygningens egen beskyttelse mot kortslutning. Kontroller at strømbryteren eller sikringen ikke er større enn 240 V vekselstrøm, 10 A (120 V vekselstrøm, 15 A i USA) for faseledere (alle strømførende ledere).

**Advarsel**

Enheten er laget for å virke sammen med TN-strømsystemer.

**Advarsel**

Stikkontakten må til enhver tid være tilgjengelig fordi den er den vanligste måten å koble fra enheten på.

**Advarsel**

Strømforsyningen må plasseres innendørs.

**Viktig**

Bruk bare en strømforsyning som er angitt av Cisco. Se installeringsveiledningen som fulgte med dette produktet.

Koble til telefonen

Systemansvarlig vil sannsynligvis koble den nye Cisco IP-telefonen til bedriftens IP-telefonnettverk. Hvis ikke, kan du se på Figur 1 (Cisco IP-telefon 7905G) og Figur 2 (Cisco IP-telefon 7912G) og tabellene nedenfor for å koble til telefonen.

Figur 1 **Kabeltilkoblinger for Cisco IP-telefon 7905G**

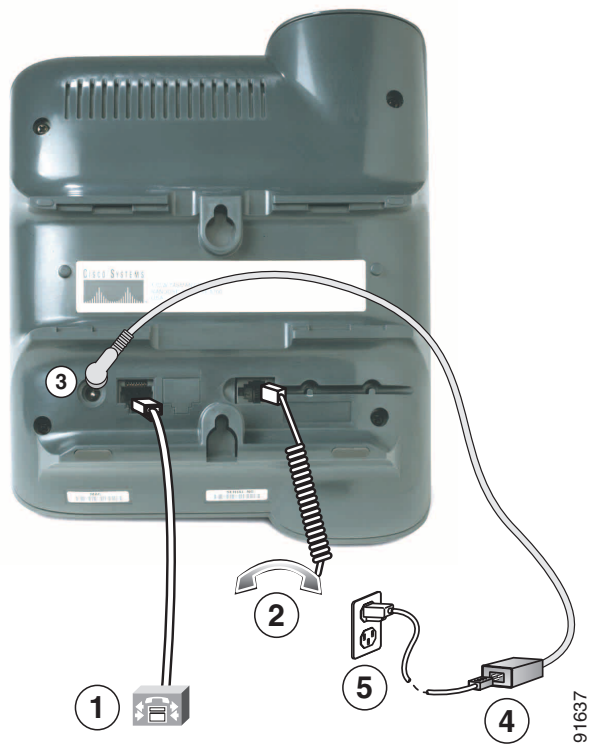

1	Nettverksport (10Base-T)	4	Strømforsyning fra Cisco (valgfri)
2	Håndsettport	5	Strømledning med støpsel
3	DC-adapporterport (likestrøm 48 V)		

Figur 2 **Kabeltilkoblinger for Cisco IP-telefon 7912G**

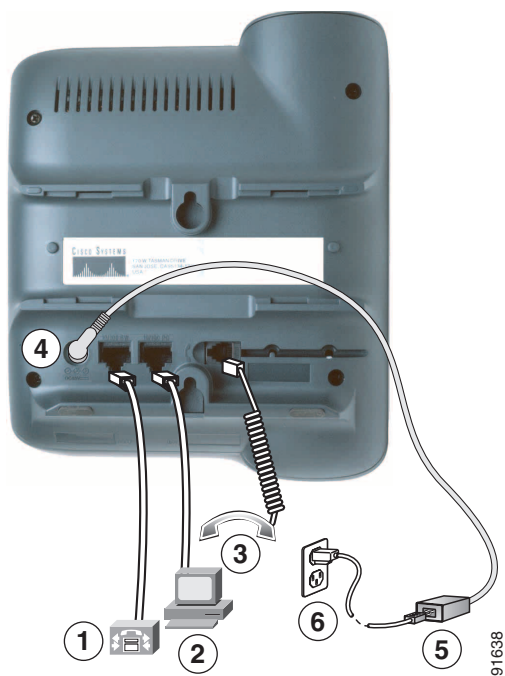

1	Nettverksport (10/100 SW)	4	DC-adapterport (likestrøm 48 V)
2	Tilgangsport (10/100 PC)	5	Strømforsyning fra Cisco (valgfri)
3	Håndsettport	6	Strømledning

Justere håndsettholderen

Når du kobler til telefonen, bør du justere håndsettholderen slik at håndsettet ikke faller ned. Se tabellen nedenfor hvis du trenger instruksjoner.

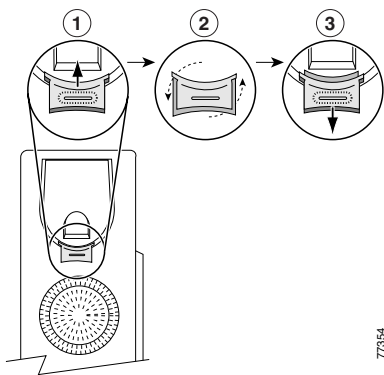

1	Ta av håndsettet, og dra den firkantede plastbrikken av håndsettholderen.
2	Roter brikken 180 grader.
3	Skyv brikken inn i håndsettholderen igjen. En forlengelse peker ut fra toppen av den roterte brikken. Legg håndsettet tilbake.

Registrering ved hjelp av TAPS

Når telefonen er koblet til nettverket, kan det hende at systemansvarlig ber deg om å registrere telefonen automatisk ved hjelp av TAPS (et støtteverktøy for automatisk registrerte telefoner). TAPS kan brukes enten på en ny telefon eller til å erstatte en eksisterende telefon.

Hvis du vil bruke TAPS, løfter du opp håndsettet, angir TAPS-nummeret som du får av systemansvarlig, og følger taleinstruksjonene. Det kan hende at du må angi hele nummeret, inkludert retningsnummer. Når du ser en bekreftelsesmelding på telefonen, kan du legge på. Telefonen startes på nytt.

Oversikt over telefonen

Cisco IP-telefonene 7905G og 7912G støtter:





- Talekommunikasjon via datanettverk
- Kjente telefonfunksjoner for enkel anropsbehandling
- Spesielle funksjoner som utvider og tilpasser dine muligheter for samtalebehandling
- Kontroll fra Web-sidene for brukeralternativer
- Tilgang til nettverksdata og -tjenester

Knapper og maskinvare



91031

1	Telefonskjerm	Viser funksjoner som klokkeslett, dato, telefonnummeret ditt, nummervisning, samtalestatus og funksjonstastkategorier.
2	Cisco IP-telefonserie	Viser hvilket modellnummer Cisco IP-telefonen din har.

3	Funksjonstaster	Med funksjonstastene kan du bruke funksjonene som vises i den tilhørende kategorien på telefonskjermen. Funksjonstaster gjelder for funksjonsvalgene som vises nederst på telefonskjermen. Funksjonstaster endres avhengig av statusen for telefonen (for eksempel hvis telefonen er aktiv eller inaktiv).
4	Navigering-knapp 	Med denne knappen kan du bla gjennom teksten, merke menyelementer og velge anropene som vises på telefonskjermen. Gir også tilgang til kortnumre.
5	Meny-knapp 	Viser en meny som gir tilgang til et talemeldingssystem, telefonlogger og kataloger, innstillinger og tjenester.
6	Vent-knapp 	Plasserer den aktive samtalen på venting, fortsetter en samtale som er satt på vent, og veksler mellom en aktiv samtale og et innkommende anrop eller en aktiv samtale og en samtale på venting.
7	Tastatur	Virker på samme måte som et vanlig telefontastatur.
8	Volum-knapp 	Øker eller reduserer volumet på håndsettet og høyttaleren. Styrer også ringevolumet (hvis røret er på).
9	Håndsett	Fungerer som et vanlig håndsett. Lysstripen øverst på håndsettet blinker når telefonen ringer og lyser for å angi at en ny talemelding er mottatt (avhenger av meldingssystemet).
10	Fot	Gjør det mulig å justere vinkelen på telefonen på skrivebordet.

Forstå funksjonsbruk- og tilgjengelighet

Driften av Cisco IP-telefonen og hvilke funksjoner som er tilgjengelige, kan variere avhengig av hvilket samtalebehandlingssystem bedriften bruker, og hvordan bedriftens telefonstøtte har konfigurert telefonsystemet. Derfor kan det hende at noen av funksjonene som er omtalt i denne håndboken, ikke er tilgjengelige for deg eller fungerer på en annen måte på systemet ditt. Kontakt telefonstøtten eller systemansvarlig hvis du har spørsmål om drift eller tilgjengelige funksjoner.

Tips om samtalebehandling og navigering

Med disse retningslinjene får du hjelp til å behandle samtaler og navigere i menyene på Cisco IP-telefonen.

Forstå forskjellen mellom linjer og samtaler

Det kan være fort gjort å forveksle *linjer* og *samtaler* på telefonen. Bruk tipsene nedenfor for å unngå forvirring.

Linjer

Cisco IP-telefonene 7905G og 7912G er enkeltlinjetelefoner, noe som betyr at de støtter én linje per internummer. Bedriftens telefonstøtte kan konfigurere linjen slik at den støtter fra én til seks samtaler. Derfor kan du ha flere samtaler samtidig, selv om du bare har én linje på telefonen.

Samtaler

Samtaler kan ha forskjellige statuser. Bare én samtale kan være *aktiv* om gangen. En aktiv samtale kan være en tilkoblet samtale eller et påbegynt anrop (du ringer et nummer eller et utgående anrop ringer). Andre samtaler kan ringe inn, være på vent eller brukes eksternt (for delte linjer).



Håndsett på og av

Noen telefonoppgaver og -instruksjoner varierer avhengig av om håndsettet er *på* eller *av*.

- Håndsett på – Håndsettet ligger i holderen, ingen samtaler er aktive, og du har ingen summetone. Telefonen din støtter *oppringing med håndsettet på*. Du kan dermed angi eller velge telefonnumre før du aktiverer anropet.
- Håndsett av – Håndsettet er løftet av holderen, eller du har trykket på **Ring** eller **NyttAnr** for å få summetone.

Velge og merke samtaler

Mange telefonfunksjoner krever at du velger hvilke samtaler du vil bruke en bestemt funksjon for. Du kan for eksempel ha fire samtaler på vent, men du vil bare koble to av dem til en konferansesamtale. Du kan velge hvilke samtaler du vil legge til i konferansesamtalen, før du aktiverer funksjonen.

Hvis du vil...	Må du gjøre følgende...
Velge en samtale 	Bruk Navigering -knappen for å bla gjennom samtalelisten til pekeren på venstre side av telefonskjermen vises ved siden av samtalen du vil velge.
Merke en samtale 	Velg samtalen og trykk på mer > Velg for å merke samtalen. Det kan hende du må trykke på mer -knappen flere ganger. Valgte samtaler har et merke ved siden av seg. Du kan merke flere samtaler.

Veksle mellom samtaler

Telefonen kan støtte opptil seks samtaler på én linje, avhengig av hvordan systemansvarlig har konfigurert telefonen. Du kan veksle mellom samtaler på linjen ved å følge tipsene nedenfor. Bruk **Navigering**-knappen til å bla gjennom samtalelisten.

Hvis du vil...	Må du gjøre følgende...
Vise aktive samtaler på en linje	Se på telefonskjermen.
Veksle mellom samtaler på én linje	Bruk Navigering -knappen for å merke ønsket samtale, og trykk på Vent .
Veksle fra en tilkoblet samtale for å svare på et ringende anrop	Trykk på Svar . Når du gjør dette, svarer du på det nye anropet, og den første samtalen settes automatisk på vent.

Tips

- Bare én samtale kan være aktiv om gangen. Alle andre samtaler blir automatisk satt på vent.
- Når du har flere samtaler på en linje, vises samtalene med høyest prioritet og lengst varighet øverst i samtalelisten.
- Innkommende anrop vises først øverst på skjermen, men flyttes helt nederst når du svarer på dem.

Bruke funksjonsmenyer

Følgende tips kan hjelpe deg med å bruke funksjonsmenyene.

Hvis du vil...	Må du gjøre følgende...
Ha tilgang til funksjonsmenyer	Trykk på Meny -knappen for å vise funksjonsmenyene Meldinger, Kataloger, Innstillinger og Tjenester.
Bla gjennom en liste eller en meny	Trykk på Navigering -knappen.
Velge et menyelement	Bruk Navigering -knappen for å bla til et menyelement, og trykk deretter på Velg . Alternativt kan du trykke på nummertasten på telefontastaturet som tilsvarer nummeret som vises ved siden av menyelementet.
Gå tilbake ett nivå i funksjonsmenyen	Trykk på Avslutt . (Vær oppmerksom på at hvis du trykker på Avslutt fra toppnivået i en meny, lukkes menyen.)
Lukke en funksjonsmeny	Trykk på Avslutt én eller flere ganger til menyen lukkes.
Avslutte alle menyer	Trykk på Meny -knappen.

Skrive og redigere tekst

Hvis du vil...	Må du gjøre følgende...
Skrive en bokstav på telefonskjermen	Trykk på det aktuelle tastaturtallet én eller flere ganger for å velge en bokstav (stor eller liten). Når du stopper opp, flytter markøren seg automatisk, slik at du kan skrive inn den neste bokstaven.
Slette i en oppføring eller flytte markøren	Trykk på << eller Slett for å fjerne en bokstav eller et tall. Trykk på >> for å flytte markøren mot høyre.

Grunnleggende samtalebehandling

Denne delen dekker grunnleggende samtalebehandlingsoppgaver, for eksempel hvordan du foretar, svarer på og overfører anrop.

Ring

Du kan bruke flere metoder for å foreta et anrop.

Hvis du vil...	Må du gjøre følgende...
Ring med håndsettet av	Løft opp håndsettet og slå nummeret.
Ring med håndsettet på (ingen summetone)	Tast eller velg et nummer ved å gjøre følgende: <ul style="list-style-type: none">• Tast et telefonnummer på tastaturet.• Trykk på Navigering-knappen for å få tilgang til og velge telefonnumre fra listen over kortnumre. For å ringe nummeret må du gjøre ett av følgende: <ul style="list-style-type: none">• Løft opp håndsettet.• Trykk på Ring.
Ring med håndsettet på (med summetone)	Trykk på NyttAnr for å ringe nummeret.
Ring nummeret du ringte sist, på nytt	Trykk på Gjenta .
Bruke kortnumre	Gjør ett av følgende: <ul style="list-style-type: none">• Trykk på Navigering-knappen for å velge et nummer fra listen over kortnumre, og trykk deretter på Ring.• Angi et kortnummer (1–99 på tastaturet) med håndsettet på, og trykk på Kortnr. Hvis du vil vite mer, se "Angi kortnumre" på side 29.
Ring fra en anropslogg	Trykk på Meny -knappen og velg Kataloger > Ubesvarte anrop, Mottatte anrop, Oppringte numre, Kortnummer eller Katalogtjenester . Hvis du vil ringe fra en oppføring, blar du frem til den og tar av håndsettet. Hvis du vil legge til et prefiks eller andre sifre i nummeret før du ringer, trykker du på Rediger .

Hvis du vil...	Må du gjøre følgende...
Ringe fra en telefonbok	Trykk på Meny -knappen, og velg Kataloger > Katalogtjenester > Telefonbok . Søk etter en oppføring ved å angi bokstaver med tastaturet. (Du kan søke ved å skrive inn deler av et navn.) Trykk på Send . Hvis du vil ringe fra en oppføring, blar du frem til den og tar av håndsettet.
Ringe fra en telefonbok på Internett	Bruk Cisco Webdialer-funksjonen. Åpne en nettleser og gå til telefonboken for bedriften. Klikk på et telefonnummer i telefonboken. Klikk på Ring for å ringe nummeret. Klikk på Legg på for å avslutte samtalen. Se i håndboken <i>Tilpasse Cisco IP-telefonen på Internett</i> hvis du vil ha mer informasjon.
Ringe når en annen samtale er aktiv	Trykk på Vent -knappen. Nå kan du foreta en oppringing, ny oppringing eller hurtigoppringing av et nummer.
Motta en melding når et opptatt eller ringende internummer blir tilgjengelig	Ring nummeret og trykk på TbkRing når du hører opptattsignalet eller ringetonen. Legg på. Når internummeret blir ledig, får du et lydvarsel og en melding på skjermen. (Nummeret ringes ikke opp automatisk, du må ringe det selv.) Hvis du vil vise statusen til tilbakeringsfunksjonen, trykker du på TbkRing når telefonen er inaktiv. Hvis du vil avbryte, trykker du på Avbryt . Tilbakeringing er en spesialfunksjon som du kan få systemansvarlig til å konfigurere for telefonen din. Standard er at du ikke har tilgang til denne funksjonen.
Foreta et prioritetsanrop	Tast MLPP-tilgangsnummeret (som du får av systemansvarlig) før telefonnummeret. Hvis du vil vite mer, se "Prioritere viktige anrop" på side 26.
Ringe fra en personlig adresselisteoppføring (PAB) eller en kortnummerkode	Trykk på Meny -knappen, og velg Tjenester > PAB-Tjeneste eller Mitt kortnummer (navnene kan variere). Hvis du vil ringe fra en oppføring, blar du frem til den og tar av håndsettet. Hvis du ønsker hjelp til å abonnere på tjenesten for PAB eller kortnummer, se "Åpne Web-sidene for brukeralternativer" på side 31.

Hvis du vil...	Må du gjøre følgende...
Foreta et anrop ved hjelp av en betalings- eller sporingkode	Slå et nummer og angi en klientkode eller en kode for tvungen godkjenning når du blir bedt om det ved at det spilles en spesiell tone. Systemansvarlig gir deg beskjed hvis du må angi klientkoder eller koder for tvungen godkjenning og kan gi deg detaljerte instruksjoner.
Ringe ved hjelp av profilen for Ciscos mobile internummer	<p>Kontroller at du er logget på tjenesten for mobilt internummer. Trykk på Meny-knappen, velg Tjenester> og tjenesten for mobilt internummer (navnet kan variere). Bruk deretter tastaturet til å angi påloggingsinformasjonen. Hvis du deler en telefon, kan det hende at du må logge på tjenesten for mobilt internummer før du får tilgang til enkelte funksjoner, eller før du kan foreta et anrop.</p> <p>Mobilt internummer er en spesialfunksjon som ikke er standard, men som systemansvarlig kan tilordne telefoner og telefonbrukere.</p> <p>Se <i>Tilpasse Cisco IP-telefonen på Internett</i> : http://www.cisco.com/univercd/cc/td/doc/product/voice/c_ipphon/index.htm</p>

Tips

- Hvis du taster feil når du angir et telefonnummer, kan du trykke på << for å slette ett eller flere sifre. Trykk på **Avbryt** for å avslutte oppringingsforsøket, eller legg på.
- Hvis du ringer med håndsettet i holderen, kan du ikke bruke * eller # som første siffer. Hvis du vil bruke disse tastene, må du slå nummeret med håndsettet av.
- Du kan ikke aktivere tilbakeringingsfunksjonen hvis den du ringer, har viderekoblet alle anrop til et annet internummer.
- Det er ikke sikkert du kan foreta anrop hvis en annen samtale er aktiv og du når det maksimale antallet anrop som linjen er konfigurert for.
- Hvis systemansvarlig har deaktivert høyttaleren på telefonen, kan du ikke bruke funksjonene for oppringing med håndsettet på.

Svare på anrop

Løft av håndsettet for å svare på anropet. Se tabellen nedenfor for flere alternativer.

Hvis du vil...	Må du gjøre følgende...
Veksle fra en tilkoblet samtale for å svare på et ringende anrop	Trykk på Svar . Når du gjør dette, svarer du på det nye anropet, og den første samtalen settes automatisk på vent. Hvis du vil ha mer informasjon, se "Bruke Vent-knappen" på side 17.
Svare på et anrop ved hjelp av funksjonen for samtale venter	Be systemansvarlig konfigurere tjenesten for samtale venter for telefonen din. Når denne funksjonen er aktivert, får du høre ringetonen for samtale venter og se anroperinformasjon hvis det kommer inn et nytt anrop mens du er opptatt i en annen samtale. Hvis du vil svare på anropet, trykker du på Svar . Hvis du vil gå tilbake til den opprinnelige samtalen, bruker du Navigering -knappen for å velge ønsket samtale, og deretter trykker du på Vent -knappen. Hvis du vil veksle mellom samtale, bruker du Navigering -knappen for å velge ønsket samtale, og deretter trykker du på Vent -knappen for å gjenoppta samtalen. Hvis du vil opprette en konferansesamtale mellom deg og de to andre innringerne, velger du de ønskede samtale og trykker på Delta .
Koble til et innkommende anrop automatisk etter ett eller to ring	Be systemansvarlig om å konfigurere autosvarfunksjonen. Hvis du lar håndsettet ligge i holderen, kobles det innkommende anropet til etter ett eller to ring. Du må ta av håndsettet for å snakke med anroperen.
Hente eller tillate andre å hente en samtale som er satt på vent på en annen telefon (for eksempel på møterommet)	Bruk parkering av samtale. Se "Lagre og hente parkerte samtaler" på side 22.
Bruke telefonen til å svare på et anrop som ringer på en annen telefon	Bruk henting av anrop. Se "Forstå delte linjer" på side 24.
Sende et innkommende anrop direkte til talemeldingssystemet	Trykk på UmOmdir . Den innkommende samtalen overføres automatisk til talemeldingshilsenen.

Avslutte en samtale

Hvis du vil avslutte en samtale, legger du på håndsettet eller trykker på **LeggPå**.



Merk

Hvis du trykker på **AvslSamt**, trenger du ikke å legge håndsettet tilbake i holderen for å avslutte samtalen. Når håndsettet ikke ligger i holderen, vil håndsett av-ikonet vises på skjermen selv om det ikke finnes noen aktive samtaler.

Bruke høyttaleren

Cisco IP-telefonen 7905G og 7912G er begge utstyrt med en høyttaler for håndfrilytting. Du kan bruke høyttaleren bare til å lytte til en samtale. Hvis du vil snakke under en samtale, må du løfte opp håndsettet.

Hvis du vil...	Må du gjøre følgende...
Lytte til den andre personen på høyttaleren	Trykk på Overvåk , og legg deretter på håndsettet. Du kan høre samtalen, men du kan ikke snakke.
Lytte til den andre personen ved hjelp av håndsettet	Løft opp håndsettet eller trykk på OvåkAv .
Deaktivere høyttaleren og legge på	Trykk på LeggPå .
Justere høyttalervolumet	Trykk på Volum -knappen (pil opp eller pil ned) mens høyttaleren er aktivert. Hvis du vil lagre voluminnstillingen for høyttaleren, trykker du på Lagre .



Tips

Hvis systemansvarlig har deaktivert høyttaleren på telefonen, vil ikke funksjonstastene **Overvåk** og **OvåkAv** være tilgjengelige for deg. Du må bruke håndsettet for å ringe og lytte til samtaler.

Bruke Vent-knappen

Bare én samtale kan være aktiv om gangen. Alle andre tilkoblede samtaler må settes på vent.

Hvis du vil...	Må du gjøre følgende...
Sette en samtale på vent	Velg samtalen som du vil sette på vent, og trykk på Vent -knappen. Knappen lyser rødt, og ID-informasjonen til anroperen blinker på telefonskjermen.
Ta en samtale fra vent	Velg samtalen som du vil ta fra vent, og trykk på Vent -knappen. Knappelampen slås av.

Tips

- Når du setter en samtale på vent, hører du vanligvis musikk eller en pipetone. Du bør derfor ikke sette en konferansesamtale på vent.
- Når du har flere samtaler på én linje, vil den aktive samtalen alltid vises øverst på telefonskjermen. Samtaler på vent vises nedenfor.
- Du kan sette opptil seks samtaler på vent, avhengig av hvor mange samtaler linjen er konfigurert for. Hvis du ønsker å konfigurere linjen for flere samtaler, kan du kontakte telefonstøtten.

Overføre en tilkoblet samtale

Med overføring omdirigeres en tilkoblet samtale. *Målet* er nummeret du vil overføre samtalen til.

Hvis du vil...	Må du gjøre følgende...
Overføre en samtale uten å snakke med mottakeren av overføringen	Trykk på Overfør og tast målnummeret. Når du hører at det ringer, legger du på. Hvis systemansvarlig ikke har aktivert overføring med håndsettet på, må du trykke på Overfør på nytt for å fullføre overføringen. Hvis du vil avbryte overføringen, trykker du på LeggPå .

Hvis du vil...	Må du gjøre følgende...
Snakke med mottakeren av overføringen før du overfører en samtale (kontrollert overføring)	<p>Trykk på Overfør og tast målnummeret. Vent til mottakeren av overføringen svarer. Hvis mottakeren godtar den overførte samtalen, trykker du på Overfør igjen. Hvis mottakeren ikke ønsker samtalen, trykker du på LeggPå og deretter Vent-knappen for å gå tilbake til den opprinnelige samtalen.</p> <p>Hvis systemansvarlig ikke har aktivert overføring med håndsettet på, må du trykke på Overfør på nytt for å fullføre overføringen. Hvis du vil avbryte overføringen, trykker du på LeggPå.</p>
Koble sammen to aktive samtaler (direkte overføring)	<p>Bla for å merke en samtale på linjen, og trykk på Velg. Gjenta denne prosessen for den andre samtalen. Når en av de valgte samtalene er merket, trykker du på DirOver. (Det kan hende at du må trykke på funksjonstasten mer for å se valget DirOver.) De to samtalene kobles sammen, og du kastes ut av samtalen.</p> <p>Hvis du vil bli på linjen sammen med de andre, bruker du Delta for å opprette en konferanse. Hvis du vil vite mer, se "Starte konferansesamtaler" på side 19.</p>

Tips

- Når overføring med håndsettet på er aktivert, kan du enten legge på eller trykke på **Overfør**, og deretter legge på.
- Hvis overføring med håndsettet på ikke er aktivert for telefonen din, må du være oppmerksom på at hvis du legger på i stedet for å trykke på **Overfør**, avbrytes overføringen, og anropet blir satt på vent.
- Du kan ikke bruke **Overfør** for å omdirigere et anrop som er satt på vent. Trykk på **Vent** for å ta anropet fra vent og overføre det.

Starte konferansesamtaler

Konferansesamtale betyr at tre eller flere personer kan delta i en samtale samtidig. Cisco IP-telefonen støtter flere typer konferansesamtaler, avhengig av hva du har behov for og hvordan telefonen er konfigurert. Følgende funksjonstaster for konferanse kan være tilgjengelige på telefonen:

- **Konf** – Bruk denne funksjonstasten til å opprette konferanser (3–16 deltakere) ved å ringe opp hver enkelt deltaker individuelt. Standard konferansesamtale er en standardfunksjon.
- **Delta** – Bruk denne funksjonstasten til å opprette en konferanse (3–16 deltakere) mellom flere aktive samtaler på én enkelt linje. Standard konferansesamtale er en funksjon som er tilgjengelig på de fleste telefonene.
- **kBrytIn** – Bruk denne funksjonstasten til å opprette en konferansesamtale (3–16 deltakere) på en delt linje. Dette er en valgfri funksjon som bare er tilgjengelig for delte linjer. Systemansvarlig må konfigurere den for deg.
- **Møterom** – Bruk denne funksjonstasten hvis du vil være vert for en konferanse (opptil 100 deltakere, avhengig av konfigurasjonen). Møteromskonferanser krever at deltakerne ringer et bestemt nummer på et bestemt tidspunkt. Dette er en valgfri funksjon som systemansvarlig må konfigurere for deg. Du finner flere opplysninger i "Starte eller delta i en møteromskonferanse" på side 20.

Starte eller delta i en standardkonferanse

Noen av konferansefunksjonene i tabellen nedenfor er kanskje ikke tilgjengelige, avhengig av hvordan systemansvarlig har konfigurert telefonen.

Hvis du vil...	Må du gjøre følgende...
Invitere aktive anropere til å delta i en konferanse	Velg en samtale på linjen, og trykk på Velg . Gjenta denne prosessen for hver samtale du vil legge til i konferansen. Fra en av de merkede samtaler trykker du på mer > Delta . De valgte samtaler legges automatisk til i konferansen.
Starte en konferanse ved å ringe deltakerne	Under en tilkoblet samtale trykker du på mer > Konf for å legge til en annen person i samtalen. Angi konferansedeltakerens telefonnummer. Når samtalen er tilkoblet og har snakket med konferansedeltakeren, trykker du på Konf på nytt for å legge til personen i samtalen. Følg denne fremgangsmåten for å legge til hver deltaker.
Delta i en konferansesamtale	Svar når telefonen ringer. Du trenger ikke å gjøre noe spesielt for å delta i en konferanse.
Delta i en konferanse ved hjelp av en delt linje	På den eksterne telefonen som er en delt linje, velger du samtalen du vil delta i, og trykker på kBrytIn .

Hvis du vil...	Må du gjøre følgende...
Vise en liste over konferansedeltakere	Velg en aktiv konferanse, og trykk på KonfList . Deltakerne er oppført i den rekkefølgen de ble koblet til konferansen, fra bunn til topp.
Få en oppdatert liste over konferansedeltakerne	Når du har konferanselisten åpen, trykker du på Oppdat..
Se hvem som startet konferansen	Når du har konferanselisten åpen, finner du personen nederst på listen, med en stjerne (*) ved siden av navnet.
Fjerne en konferansedeltaker	Bla for å merke deltakerens navn, og trykk på Fjern . Du kan bare fjerne deltakere hvis du startet konferansesamtalen.
Fjerne den siste personen som ble lagt til standardkonferansen	Trykk på FjSistD eller bla for å merke deltakerens navn øverst på listen, og trykk på Fjern . Den siste deltakeren i konferansen er alltid øverst på listen. Du kan bare fjerne deltakere hvis du startet konferansesamtalen.
Avslutte en konferanse	Legg på eller trykk på LeggPå .

Tips

- Når du setter en samtale på venting, hører du musikk eller en pipetone. Du bør derfor ikke sette en konferansesamtale på vent.
- Hvis du får feilmeldingen Ingen deltakerinformasjon når du prøver å bruke **Delta**, må du kontrollere at du har valgt minst én samtale i tillegg til den aktive samtalen.

Starte eller delta i en møteromskonferanse

Med møteromskonferanser kan deltakerne delta i en konferanse ved å ringe konferansenummeret selv, i stedet for å vente på at konferanselederen skal ringe dem.

For å starte en møteromskonferanse bruker du funksjonstasten **Møterom** på telefonen, og deretter ringer du nummeret for møteromskonferansen som du får fra systemansvarlig. Hvis du vil delta i en møteromskonferanse, ringer du telefonnummeret til møteromskonferansen på et gitt tidspunkt. Hvis konferansedeltakerne ringer konferansen før lederen har ringt inn, hører de et opptattsignal. Når lederen har ringt inn, startes møteromskonferansen, og den kan fortsette selv om lederen kobler fra.

Hvis du vil...	Må du gjøre følgende...
Starte en møteromskonferanse	Trykk på Ring eller ta av røret og trykk på mer > Møterom . Ring konferansenummeret til møterommet. (Du kan få en liste over gyldige numre fra systemansvarlig.) Merk: Husk å informere deltakerne om konferansenummeret, slik at de kan ringe inn. Deltakerne hører et opptattsignal hvis de ringer konferansen før deg.

Hvis du vil...	Må du gjøre følgende...
Delta i en møteromskonferanse	Tast konferansennummeret du fikk av personen som startet møtet. Du kan bare delta i konferansen etter at lederen har ringt inn.
Avslutte en møteromskonferanse	Legg på eller trykk på LeggPå .

Viderekoble anrop til et annet nummer

Du kan bruke viderekobling av alle anrop til å omdirigere innkommende anrop fra Cisco IP-telefonen til en annen telefon.



Tips

Tast nummeret for viderekobling på samme måte som hvis du hadde ringt nummeret. Ta med en eventuell tilgangskode, for eksempel 9, eller om nødvendig retningsnummeret.

Hvis du vil...	Må du gjøre følgende...
Angi viderekobling fra telefonen	Trykk på mer > VidAlle og tast et måltelefonnummer. Skjermen viser en melding om viderekobling til <målnummer>.
Avbryte viderekobling fra telefonen din	Trykk på mer > VidAlle . Meldingen om viderekobling til <målnummer> forsvinner.
Angi eller avbryte viderekobling ved hjelp av datamaskinen	Logg deg på Web-sidene for brukeralternativer, velg enhet og velg deretter Viderekoble alle anrop til et annet nummer fra hovedmenyen. Du kan angi eller avbryte viderekobling fra Web-siden for viderekobling. (Se under "Logge på Web-sidene for brukeralternativer" på side 31 hvis du trenger påloggingsinstruksjoner.)
Kontrollere at viderekobling av anrop er aktivert	Se på samtalestatusikonet for linjen. Når viderekobling er aktivert, vil en animert pil vises over telefonikonet, og en melding vises i statusområdet med nummeret som anropene viderekobles til.

Tips

- Du kan viderekoble anropene til en vanlig analog telefon eller til en annen IP-telefon, men systemansvarlig kan velge å begrense viderekoblingsfunksjonen til numre innen organisasjonen.
- Du kan alltid avbryte viderekobling fra telefonen din, selv om du har angitt funksjonen fra Web-siden for brukeralternativer.

Avansert samtalebehandling

Avanserte samtalebehandlingsoppgaver inkluderer spesialfunksjoner (ikke standard) som systemansvarlig etter behov kan konfigurere for telefonen basert på arbeidsmiljøet. Du har ikke tilgang til disse funksjonene som standard.

Lagre og hente parkerte samtaler

Du kan parkere en samtale hvis du vil lagre den midlertidig til du eller noen andre kan hente den fra en annen telefon i Cisco CallManager-systemet (for eksempel telefonen til en kollega eller på møterommet).

Samtaleparkering er en spesialfunksjon som du kan få systemansvarlig til å konfigurere.

Hvis du vil...	Må du gjøre følgende...
Lagre en aktiv samtale med samtaleparkering	Under en samtale velger du mer > Parker . Telefonskjermen viser parkeringsnummeret der samtalen er lagret. Noter deg samtaleparkeringsnummeret, og legg på.
Hente en parkert samtale	Angi parkeringsnummeret på en Cisco IP telefon i nettverket for å koble deg til samtalen.



Merk Du har begrenset tid til å hente den parkerte samtalen før den på nytt begynner å ringe på den opprinnelige telefonen. Spør systemansvarlig hvor lang tid som er angitt.

Hente et omdirigert anrop på telefonen

Systemansvarlig kan aktivere henting av anrop for telefonen din hvis du deler ansvar for samtalebehandling med kolleger. Med henting av anrop kan du svare på et anrop som ringer på telefonen til en kollega, ved å omdirigere anropet til din telefon. Du kan bruke funksjonene for henting av anrop for kolleger som er i samme anropsgruppe som deg (**GrAnrop**), som er i en annen gruppe (**G.GrAnr**), eller som er i en gruppe som er tilknyttet din gruppe (**A.GrAnr**).

Hvis du vil...	Må du gjøre følgende...
Svare på et anrop som ringer på en annen internlinje i anropsgruppen din	Trykk på GrAnrop for å koble til anropet. (Du må kanskje løfte av håndsettet for å trykke på GrAnrop .) Hvis systemansvarlig ikke har aktivert automatisk henting, ringer anropet på telefonen din når du trykker på GrAnrop . I så fall trykker du på Svar for å koble til anropet.
Svare på et anrop som ringer på en annen internlinje utenfor gruppen	Trykk på G.GrAnr . (Du må kanskje løfte av håndsettet for å trykke på G.GrAnr .) Angi koden for henting av gruppeanrop, som du får av systemansvarlig, for å koble til anropet. Hvis systemansvarlig ikke har aktivert automatisk henting, ringer anropet på telefonen din når du trykker på G.GrAnr og angir koden for henting av gruppeanrop. I så fall trykker du på Svar for å koble til anropet.
Svare på et anrop som ringer på et annet internummer i gruppen eller i en tilknyttet gruppe	Trykk på A.GrAnr for å koble til anropet. (Du må kanskje løfte av håndsettet for å trykke på A.GrAnr .) Hvis systemansvarlig ikke har aktivert automatisk henting, ringer anropet på telefonen din når du trykker på A.GrAnr . I så fall trykker du på Svar for å koble til anropet.

Tips

- Når du trykker på **GrAnrop** og **G.GrAnr**, kobles du til anropet som har ringt lengst.
- Med **A.GrAnr** kan systemansvarlig knytte flere anropsgrupper til gruppen din og gi prioritet til gruppene. Når du trykker på **A.GrAnr**, kobles du til det ringende anropet i anropsgruppen med høyest prioritet.

Forstå delte linjer

Systemansvarlig kan gi deg en delt linje. Funksjonene for delte linjer gjelder ikke for standardlinjer som ikke deles. En delt linje har vanligvis to hovedbruksområder:

- Du kan bruke en delt linje på flere telefoner. Tenk deg for eksempel at den delte linjen med internummeret 23456 gjelder både for telefonen på pulsten din og en annen telefon. Et anrop til internummeret 23456 ringer både på pulsttelefonen og på den andre telefonen, og du kan bruke begge telefonene til å svare på anropet.
- Flere personer kan dele en linje. En leder kan for eksempel dele en linje og et internummer med en assistent. Et innkommende anrop til internummeret ringer da på begge telefonene.

Ekstern bruk

Du kan foreta anrop på en delt linje på samme måte som på en hvilken som helst annen linje, selv når telefonen viser meldingen om eksternt bruk. Eksternt bruk angir at en kollega som deler linje med deg, bruker sin telefon. Når telefonen angir eksternt bruk, kan du også se opplysningene om kollegaens samtale, for eksempel hvem vedkommende prater med, og samtalens varighet. På samme måte vil informasjon om samtaler du har, vises på din kollegas telefon. Hvis du deler linje med andre og ikke ønsker at disse skal kunne se slik informasjon om dine samtaler, kan du aktivere Privat-funksjonen for din telefon. Se "Forhindre at andre viser eller deltar i en samtale på en delt linje" på side 25 hvis du ønsker informasjon om hvordan du skal bruke Privat-funksjonen på en delt linje.



Tips Hvis du har aktivert Privat-funksjonen på en delt linje og du foretar et anrop, vil ikke meldingen om eksternt bruk vises på andre telefoner som deler denne linjen.

Maksimalt antall støttede samtaler på en delt linje

Systemansvarlig kan konfigurere den delte linjen slik at den støtter et annet antall samtaler for deg enn for kollegaene du deler linjen med. Det kan derfor hende at du ikke får ringe fra den delte linjen selv om kollegaen din kan gjøre det.

Du kan for eksempel ha det delte internummeret 78888, mens telefonen din er konfigurert til å støtte maksimalt fire samtaler på den delte linjen. En av dine kollegaer har imidlertid en telefon som støtter maksimalt fem samtaler på den samme delte linjen, 78888. Hvis det er fire aktive samtaler på den delte linjen, er ikke funksjonstasten **NyttAnr** tilgjengelig for deg, og du kan ikke ringe fra den delte linjen. Kollegaen din kan likevel ringe fra den delte linjen fordi telefonen hennes støtter maksimalt samtaler på den delte linjen, mot dine fire.

Delta i en samtale på en delt linje

Hvis du bruker en delt linje, kan du bruke kBrytIn for å slutte deg til en vanlig samtale og gjøre den om til en standardkonferanse. Både du og alle samtaledeltakerne får dermed tilgang til de samme funksjonene som i standardkonferanser (se "Starte konferansesamtaler" på side 19 hvis du vil vite mer), og du kan legge til flere deltakere i samtalen.

Når du bruker kBrytIn, hører de andre personene i samtalen en pipetone og et kort avbrudd i samtalen, og samtaleinformasjonen endres på skjermen. Når du legger på, er samtalen fremdeles en konferansesamtale, så sant det er igjen minst tre deltakere.



Hvis du vil...	Må du gjøre følgende...
Vise aktive samtaler på den delte linjen	Se på telefonskjermen. Hvis meldingen om eksternt bruk vises, er det aktive samtaler på den delte linjen. Det vises informasjon for alle samtaler som ikke er private. Hvis en av kollegene dine har aktivert Privat-funksjonen og har aktive samtaler, vil du ikke se noe tegn til at linjen er i bruk.
Delta i en ekstern samtale og starte en konferansesamtale	Velg den eksterne samtalen du vil delta i, og trykk på kBrytIn .



Merk Du kan ikke bruke **kBrytIn** hvis du vil delta i en samtale og personen som startet samtalen, har aktivert Privat-funksjonen.

Forhindre at andre viser eller deltar i en samtale på en delt linje

Hvis du bruker en delt linje, kan du bruke Privat-funksjonen til å forhindre at andre som deler denne linjen, kan vise eller delta i samtalen på denne delte linjen.

Hvis du vil...	Må du gjøre følgende...
Aktivere Privat-funksjonen for å forhindre at andre kan vise eller slutte seg til en samtale på en delt linje	Trykk på mer > Privat . Når Privat-funksjonen er aktivert, vises ikonet for at funksjonen er aktivert  ved siden av telefonnummeret på telefonskjermen.
Deaktivere Privat-funksjonen slik at andre kan vise eller slutte seg til en samtale på en delt linje	Trykk på mer > Privat . Når Privat-funksjonen er deaktivert, vises ikonet for at funksjonen er deaktivert  ved siden av telefonnummeret på telefonskjermen.

Tips

- Hvis du har aktivert Privat-funksjonen på en delt linje og du foretar et anrop, vil ikke meldingen om eksternt bruk vises på andre telefoner som deler denne linjen. Ingenting tyder på at linjen er i bruk.
- Hvis alle andre telefoner som deler samme linje, har aktivert Privat-funksjonen, kan du likevel ringe ved hjelp av den delte linjen. Men du kan ikke delta i noen aktive samtaler på den delte linjen.

Spore mistenkelige samtaler

Hvis du mottar mistenkelige eller useriøse anrop, kan systemansvarlig legge til funksjonen for identifikasjon av useriøse anrop (MAnrID) på telefonen din. Med denne funksjonen kan du merke en aktiv samtale som mistenkelig. Det utløses en rekke automatiske sporingmeldinger og varselmeldinger.

Hvis du vil...	Må du gjøre følgende...
Identifisere en mistenkelig samtale	Trykk på MAnrID . Hvis MAnrID-forespørselen var vellykket, får du høre en spesialtone og en melding om at MAnrID er utført, vises på telefonen. Samtalen er aktiv helt til du avslutter den.

Prioritere viktige anrop

I noen miljøer, for eksempel på militære kontorer eller regjeringskontorer, kan det hende at du må foreta eller motta hasteanrop og andre viktige anrop. Det kan hende at disse viktige anropene krever behandling med høyere prioritet, slik at de for eksempel får gå foran andre anrop. Hvis du trenger denne spesialfunksjonen for samtalebehandling, kan systemansvarlig legge til funksjonen for prioritetsnivå og rang (MLPP, Multilevel Precedence and Preemption) på telefonen din.

Vær oppmerksom på disse termene:

- *Prioritet* betyr prioriteten som er tilknyttet en samtale.
- *Rang* er prosessen med å avslutte en eksisterende samtale med lav prioritet samtidig som en samtale med høy prioritet godkjennes.

Hvis du vil...	Må du gjøre følgende...
Velge et prioritetsnivå for et utgående anrop	Kontakt systemansvarlig for å få en liste over prioritetsnumrene for anropene (fra lavest til høyest).
Foreta et prioritetsanrop	Tast MLPP-tilgangsnummeret (som du får av systemansvarlig) etterfulgt av telefonnummeret.
Motta et prioritetsanrop	Lytt etter den bestemte tonen for samtale venter, og legg merke til det spesielle ikonet som vises for det innkommende anropet.

Hvis du vil...	Må du gjøre følgende...
Vise prioritetsnivået for et anrop	Anrop med høy prioritet vises øverst på anropslisten. Følgende ikoner viser tilordnet prioritet: (intet ikon) Normalt (rutine) anrop <ul style="list-style-type: none"> ▣ Prioritert anrop ▣▣ Anrop med middels prioritet ▣▣▣ Anrop med høy prioritet ▣▣▣▣ Anrop med høyest prioritet
Motta et anrop med høyere prioritet	Når du hører den spesielle tonen for samtale venter, avslutter du den aktive samtalen og svarer på anropet med høyere prioritet.
Motta et ranganrop	Mens du er opptatt med en aktiv samtale, hører du en jevn tone i omkring ti sekunder. Ranganropet overstyrer deretter den aktive samtalen.

Tips

- Når du foretar eller mottar et MLPP-aktivert anrop, hører du en spesiell ringetone og tone for samtale venter som er annerledes enn standardringetonene.
- Hvis du angir et ugyldig MLPP-tilgangsnummer, vil en talemelding varsle deg om feilen.

Tilpasse telefoninnstillingene

Du kan tilpasse Cisco IP-telefonen ved å justere innstillingene, slik det er beskrevet i tabellene nedenfor.



Merk

- De fleste innstillingene er tilgjengelige på telefonen, men noen er bare tilgjengelige via Web-sidene for brukeralternativer. Hvis du vil ha mer informasjon, se "Åpne Web-sidene for brukeralternativer" på side 31.
- Hvis du vil gjenopprette tidligere lagrede innstillinger på telefonen, velger du **Innstillinger > mer > Gj.oppr.**
- Hvis du vil gjenopprette de opprinnelige fabrikkinnstillingene, velger du **Innstillinger > mer > Standrd.** Alle de tidligere lagrede endringene tilbakestilles.

Justere volumet

Tabellen nedenfor beskriver hvordan du kan justere og lagre volumnivåer på telefonen.

Hvis du vil...	Må du gjøre følgende...
Justere samtalevolumet 	Trykk på Volum-knappen under en samtale eller når du hører summetonen. Dette justerer volumet for den aktive lydmodusen. Hvis du for eksempel øker volumet når du bruker håndsettet, påvirker ikke dette høyttalervolumet. Trykk på Lagre for å lagre det nye volumet som standard for denne lydmodusen. Hvis du vil at telefonen skal beholde denne voluminnstillingen selv etter en ny systemstart, trykker du på Meny -knappen og velger Innstillinger > Lagre .
Justere ringetonevolumet	Trykk på Volum-knappen når håndsettet er i holderen. Det nye ringevolumet lagres automatisk.



Tips

Hvis du justerer volumet for håndsettet eller høyttaleren uten å lagre endringene, tilbakestilles volumet til det tidligere lagrede nivået neste gang du bruker lydmodusen.

Tilpasse ringetoner

Du kan endre lyden telefonen lager når den ringer, etter eget ønske, slik at du kan høre forskjellen på din telefon og en annen telefon i nærheten.

Hvis du vil...	Må du gjøre følgende...
Endre ringetone	Trykk på Meny -knappen og velg Innstillinger > Ringetone . Bruk Navigering -knappen til å bla gjennom ringetonene, og trykk på funksjonstasten Spill av for å høre den valgte ringetonen. Når du har funnet ringetonen, trykker du på Velg og OK .

Angi kortnumre

Du kan angi opptil fire kortnumre på Cisco IP-telefonene 7905G og 7912G.

Du kan konfigurere kortnumre fra Web-sidene for brukeralternativer, som beskrevet i tabellen nedenfor. (Se under "Åpne Web-sidene for brukeralternativer" på side 31 hvis du trenger mer informasjon.)



Merk Systemansvarlig kan tilordne kortnumre til telefonen din og også begrense antall kortnumre du kan konfigurere.

Hvis du vil...	Må du gjøre følgende...
Angi kortnummerknapper	Logg deg på Web-sidene for brukeralternativer, velg enhet, og velg deretter Legg til / oppdater kortnumre fra hovedmenyen. Angi et telefonnummer og en tekst for hvert kortnummer. Angi nummeret på samme måte som fra kontortelefonen. Ta med en eventuell tilgangskode, for eksempel 9, eller om nødvendig retningsnummeret. Teksten du angir, vil vises ved siden av kortnummeret i kortnummerlisten.
Fjerne et kortnummer	Slett telefonnummeret og tilhørende tekst i vinduet Legg til / oppdater kortnumre .

Du finner mer informasjon om hvordan du bruker kortnumrene til å ringe, under "Ring" på side 12.

Bruke talemeldinger, anropslogger og kataloger

Du kan bruke knappene for å bruke talemeldinger, anropslogger og kataloger, som vist i tabellen nedenfor.



Merk Bedriften din bestemmer hvilken talemeldingstjeneste telefonsystemet skal bruke. Du får de mest nøyaktige og detaljerte opplysningene om bruk av talemeldingstjenesten ved å se på dokumentasjonen som fulgte med tjenesten.

Hvis du vil...	Må du gjøre følgende...
Konfigurere og tilpasse talemeldingstjenesten	Trykk på Melding og følg taleinstruksjonene. Du kan også angi funksjonen for talemeldinger ved å trykke på Meny -knappen og velge Meldinger . Systemansvarlig gir deg et standardpassord for talemeldingstjenesten. Dette bør du av sikkerhetsårsaker endre så snart som mulig.
Sjekk om du har fått en ny talemelding	Se om det lyser en rød lampe på håndsettet.
Høre på talemeldingene eller åpne talemeldingsmenyen	Trykk på Melding og følg taleinstruksjonene. Du kan også få tilgang til talemeldingssystemet ved å trykke på Meny -knappen og velge Meldinger .
Vise anropsloggene	Trykk på Meny -knappen og velg Kataloger > Ubesvarte anrop, Oppringte numre, eller Mottatte anrop . Det kan lagres opptil 10 oppføringer i hver av disse loggene.
Ringe fra en anropslogg	Velg en oppføring fra anropsloggen, rediger nummeret (ved behov) og ta av håndsettet. Hvis du vil redigere nummeret som vises i loggen (for eksempel for å legge til eller fjerne et retningsnummer), trykker du på Rediger etterfulgt av << for å slette sifre eller >> for å flytte markøren til høyre. Bruk tastaturet til å angi sifre.
Ringe fra en telefonbok	Trykk på Meny -knappen, og velg Kataloger > Telefonbok (navnet kan variere). Søk etter en oppføring ved å skrive bokstaver med tastaturet. (Du kan søke ved å bruke deler av et navn.) Hvis du vil ringe fra en oppføring, velger du anropsposten og tar av håndsettet.
Slette anropsloggen	Trykk på Meny -knappen, og velg Kataloger > Fjern .

Åpne Web-sidene for brukeralternativer

Siden Cisco IP-telefonen er en nettverksenhet, kan den utveksle informasjon med andre nettverksenheter i bedriften din, blant annet datamaskinen og Web-baserte tjenester som er tilgjengelige via en Web-leser på datamaskinen.

Du kan opprette, tilpasse og aktivere telefontjenester og kontrollere innstillinger og funksjoner fra datamaskinen ved hjelp av Cisco CallManagers Web-sider for brukeralternativer. I dette avsnittet finner du beskrivelser av hvordan du får tilgang til Web-sidene for brukeralternativer, og hvordan du kan abonnere på telefontjenester. Du finner mer informasjon om funksjonene du kan konfigurere, og telefontjenestene du kan abonnere på, under *Tilpasse Cisco IP-telefonen på Internett* på følgende URL:

http://www.cisco.com/univercd/cc/td/doc/product/voice/c_ipphon/index.htm



Merk

Hvis din bedrift ikke bruker Cisco CallManager til samtalebehandling for telefonsystemet, vil du ikke ha tilgang til noen Web-side for brukeralternativer.

Logge på Web-sidene for brukeralternativer

Fremgangsmåte

- Trinn 1** Få en URL for brukeralternativene, en bruker-ID og et standardpassord fra systemansvarlig. Eksempel:
- URL for brukeralternativer:** <<http://callmanager/ccmuser/logon.asp>>
- Bruker-ID:** <ditt navn>
- Standardpassord:** <12345>
- Trinn 2** Åpne en Web-leser på datamaskinen, angi URLen (som du får av systemansvarlig) og logg på.
- Trinn 3** På den generelle menyen velger du enhetstype (telefonmodell) fra rullegardinlisten Velg en enhet.
- Når du har valgt enhet, vises det en kontekstavhengig meny med aktuelle alternativer for enhetstypen.
-

Tips for navigering på sidene for brukeralternativer

- Velg enheten fra menysiden for å vise alle alternativene.
- Klikk på **Oppdat.** for å bruke og lagre endringene.
- Klikk på **Tilbake til menyen** for å gå tilbake til den kontekstavhengige menyen.
- Klikk på **Logg av** for å gå ut av brukersidene.

Abonnere på telefontjenester

Hvis du vil bruke abonnements tjenester på telefonen, må du abonnere på dem ved å bruke datamaskinen til å få tilgang til Web-sidene for brukeralternativer.

Tjenestene kan omfatte:

- Web-basert informasjon, for eksempel aksjekurser, kinoprogram og værmeldinger
- Nettverksdata, for eksempel bedriftskalendere og søkbare kategorier
- Telefonfunksjoner, for eksempel mine kortnumre og en privat adresseliste

Du finner mer informasjon i tabellen nedenfor.

Hvis du vil...	Må du gjøre følgende etter at du har logget på og valgt enhetstype...
Abonnere på en tjeneste	På hovedmenyen velger du Konfigurer Cisco IP-telefontjenester . Velg en tjeneste fra rullegardinlisten Tilgjengelige tjenester, og klikk på Fortsett . Angi eventuelle andre opplysninger det bes om (for eksempel postnummer eller PIN-kode), og klikk på Abonner .
Endre eller avslutte abonnementer	På hovedmenyen velger du Konfigurer Cisco IP-telefontjenester . Klikk på en tjeneste under Dine aktive abonnement. Klikk på Oppdat. når du har gjort endringene, eller klikk på Stopp abonnement .
Få tilgang til en tjeneste på telefonen	På telefonen trykker du på Meny -knappen og velger Tjenester . En liste over tjenester som du har abonnert på, eller som systemansvarlig har tilordnet deg, vises.
Lære hvordan du bruker telefontjenester	Se <i>Tilpasse Cisco IP-telefonen på Internett</i> på følgende URL: http://www.cisco.com/univercd/cc/td/doc/product/voice/c_ipphon/index.htm

Forstå de ekstra konfigurasjonsalternativene

Systemansvarlig kan konfigurere telefonen til å bruke bestemte knappe- og funksjonstastmaler sammen med spesialtjenestene og -funksjonene, hvis du ønsker det. I tabellen nedenfor finner du en oversikt over noen konfigurasjonsalternativer du kan ta opp med systemansvarlig, avhengig av behov og arbeidsmiljø.

Hvis du vil...	Må du gjøre følgende...	Hvis du vil ha mer informasjon...
Behandle flere anrop på telefonlinjen	Be systemansvarlig konfigurere linjen slik at den støtter flere samtaler. Telefonlinjen kan støtte maksimalt seks samtaler.	Kontakt systemansvarlig eller telefonstøtten.
Ha flere kortnumre	Først må du kontrollere at du bruker alle de tilgjengelige kortnumrene. Hvis du trenger flere kortnumre, kan du vurdere å abonnere på kortnummertjenesten.	Se <ul style="list-style-type: none"> • "Angi kortnumre" på side 29 • "Abonnere på telefontjenester" på side 32
Bruke ett internummer for flere telefoner	Be om en delt linje. Med en delt linje kan du for eksempel bruke ett internummer for både kontortelefonen og mobiltelefonen.	Se "Forstå delte linjer" på side 24.
Dele telefoner eller kontor med kolleger	Du kan bruke følgende: <ul style="list-style-type: none"> • Samtaleparkering for å lagre og hente samtaler uten å bruke overføringsfunksjonen • Henting av anrop for å svare på anrop som ringer på en annen telefon, med din egen telefon • En delt linje 	<ul style="list-style-type: none"> • Kontakt systemansvarlig eller telefonstøtten for å få disse funksjonene. • Se "Avansert samtalebehandling" på side 22 for å få instruksjoner om hvordan du bruker disse funksjonene.
Logge deg på telefonfunksjonene dine fra en annen telefon i systemet	Be systemansvarlig konfigurere tjenesten for mobilt internummer for telefonen din.	Se Using the Extension Mobility Service i håndboken <i>Tilpasse Cisco IP-telefonen på Internett</i> på http://www.cisco.com/univercd/cc/td/doc/product/voice/c_ipphon/index.htm

Feilsøke telefonen

I denne delen får du vite hvordan du finner frem til informasjon om Cisco IP-telefonen og telefonanrop, for å gjøre det enklere for systemansvarlig eller en tekniker å finne årsaken til problemer med telefonen. Informasjonen i dette avsnittet er bare nødvendig hvis systemansvarlig ber deg om å utføre en av prosedyrene.

Hvis du blir bedt om å...	Må du gjøre følgende...
Hente nettverkskonfigurasjonsdata	Trykk på Meny -knappen og velg Innstillinger > Nettverkskonfigurasjon . Velg nettverkskonfigurasjonselementet du vil vise. Trykk på Avbryt for å avslutte menyen.
Hente statusdata	Trykk på Meny -knappen og velg Innstillinger > Status . Velg statuselementet du vil vise: Statusmeldinger, Nettverksstatistikk og fastvareversjon for telefonen.
Hente informasjon om telefonmodell	Trykk på Meny -knappen og velg Innstillinger > Modellinformasjon . Bruk Navigering -knappen for å bla til og vise modellinformasjonen for telefonen.



Merk Systemansvarlig kan deaktivere din tilgang til **Innstillinger**-menyen. Derfor er det ikke sikkert at du kan hente nettverkskonfigurasjonsdata, statusdata eller modellinformasjon.

Bruke kvalitetsrapportverktøyet

Systemansvarlig kan midlertidig konfigurere Cisco IP-telefonen med kvalitetsrapportverktøyet for å feilsøke problemer med telefonsamtalene dine. Med kvalitetsrapportverktøyet kan du bruke funksjonstasten **KvRapV** til å sende informasjon om problemer med telefonsamtaler til systemansvarlig. Avhengig av hvordan systemansvarlig har konfigurert kvalitetsrapportverktøyet for telefonen, kan du bruke funksjonstasten **QRT** på én av følgende to måter:

Hvis du vil...	Må du gjøre følgende...
Gi umiddelbar beskjed om et lydproblem på en aktiv samtale	Mens samtalen er aktiv, trykker du på mer > KvRapV . Telefonsystemet samler inn og logger lyddata for den aktive samtalen og ruter denne informasjonen til systemansvarlig.
Rapportere et problem med telefonsamtalene	Trykk på mer > KvRapV . Velg problemet du vil rapportere fra listen over problemkategorier. Enkelte problemkategorier inneholder en årsakskode du kan velge for å få flere opplysninger om problemet. Telefonsystemet vil rute disse opplysningene til systemansvarlig slik at vedkommende kan finne årsaken til problemet.

Vilkår for Ciscos begrensede ettårige maskinvaregaranti

Spesielle vilkår gjelder for maskinvaregarantien og de forskjellige tjenestene du kan benytte i løpet av garantitiden. Den formelle garantiavtalen, inkludert garantiene og lisensavtalene som gjelder for Cisco-programvaren, er tilgjengelig på Cisco.com. Følg denne fremgangsmåten for å få tilgang til og laste ned *Ciscos informasjonspakke* og dine garanti- og lisensavtaler fra Cisco.com.

1. Åpne Web-leseren og gå til denne URLen:
http://www.cisco.com/univercd/cc/td/doc/es_inpkc/cetrans.htm
Siden for garantier og lisensavtaler vises.
2. Hvis du vil lese *Ciscos informasjonspakke*, følger du fremgangsmåten nedenfor:
 - a. Klikk i feltet for **informasjonspakkenummer**, og kontroller at det er merket av for delenummeret 78-5235-03A0.
 - b. Velg ønsket språk for dokumentet.
 - c. Klikk på **Gå**.
 - d. Siden for Ciscos begrensede garanti og programvarelisens fra informasjonspakken vises.
 - e. Les dokumentet i elektronisk format, eller klikk på **PDF**-ikonet for å laste ned og skrive ut dokumentet i Adobe PDF-format (Portable Document Format).



Merk

Du må ha Adobe Acrobat Reader installert for å kunne vise og skrive ut PDF-filer. Du kan laste ned leseren fra Adobes Web-område: <http://www.adobe.com>

3. Hvis du vil lese oversatt og lokalisert garantiinformasjon om produktet, kan du følge denne fremgangsmåten:
 - a. Skriv inn dette varenummeret i feltet for nummer på garantidokumentet:
78-10747-01C0
 - b. Velg ønsket språk for dokumentet.
 - c. Klikk på **Gå**.
Ciscos garantiside vises.
 - d. Les dokumentet i elektronisk format, eller klikk på **PDF**-ikonet for å laste ned og skrive ut dokumentet i Adobe PDF-format (Portable Document Format).

Du kan også gå til Ciscos Web-område for service og støtte hvis du trenger hjelp:

http://www.cisco.com/public/Support_root.shtml

Garantivarighet for maskinvare

Ett (1) år

Utskiftings-, reparasjons- og tilbakebetalingsregler for maskinvare

Cisco eller et av selskapets servicesentre vil sette i verk rimelige tiltak fra et forretningsmessig synspunkt for å sende en utskiftingsdel innen ti (10) arbeidsdager etter forespørselen om godkjenning av materiellretturnering (RMA, Return Materials Authorization) er mottatt. Faktisk leveringstid kan variere, avhengig av hvor kunden befinner seg.

Cisco forbeholder seg retten til utelukkende å refundere innkjøpsprisen som svar på et eventuelt garantikrav.

Skaffe et nummer for materiellretturnering (RMA)

Kontakt firmaet du kjøpte produktet fra. Hvis du kjøpte produktet direkte fra Cisco, må du kontakte din salgs- eller servicerepresentant for Cisco.

Fyll ut informasjonen nedenfor, og ta vare på den til senere referanse.

Firmaet produktet ble kjøpt fra	
Firmaet telefonnummer	
Produktets modellnummer	
Produktets serienummer	
Nummer på vedlikeholdskontrakt	



Hovedkontor
Cisco Systems, Inc.
170 West Tasman Drive
San Jose, CA 95134-1706
USA
www.cisco.com
Tlf: +1 408 526-4000
+1 800 553-NETS (6387)
Faks: +1 408 526-4100

Hovedkontor i Europa
Cisco Systems International BV
Haarlerbergpark
Haarlerbergweg 13-19
1101 CH Amsterdam
Nederland
www-europe.cisco.com
Tlf: +31 0 20 357 1000
Faks: +31 0 20 357 1100

Hovedkontor i USA
Cisco Systems, Inc.
170 West Tasman Drive
San Jose, CA 95134-1706
USA
www.cisco.com
Tlf: +1 408 526-7660
Faks: +1 408 527-0883

**Hovedkontor for Asia,
Stillehavsområdet**
Cisco Systems, Inc.
168 Robinson Road
#28-01 Capital Tower
Singapore 068912
www.cisco.com
Tlf: +65 6317 7777
Faks: +65 6317 7799

Cisco Systems har mer enn 200 kontorer i landene nedenfor. Du finner adresser, telefonnumre og faksnumre på

Ciscos Web-område på www.cisco.com/go/offices

Argentina • Australia • Belgia • Brasil • Bulgaria • Canada • Chile • Colombia • Costa Rica • Danmark • Den tsjekkiske republikk • Dubai, De forente arabiske emirater • Filippinene
Finland • Folkerepublikken Kina • Frankrike • Hellas • Hong Kong SAR • India • Indonesia • Irland • Israel • Italia • Japan • Korea • Kroatia • Kypros • Luxembourg
Malaysia • Mexico • Nederland • New Zealand • Norge • Peru • Polen • Portugal • Puerto Rico • Romania • Russland • Saudi-Arabia • Singapore • Skottland • Slovakia
Slovenia • Sør-Afrika • Spania • Storbritannia • Sveits • Sverige • Taiwan • Thailand • Tyrkia • Tyskland • Ukraina • Ungarn • USA • Venezuela • Vietnam • Zimbabwe • Østerrike

Copyright © 2005, Cisco Systems, Inc. Alle rettigheter forbeholdt. CCSP, Cisco Square Bridge-logoen, Follow Me Browsing og StackWise er varemerker for Cisco Systems, Inc. Changing the Way We Work, Live, Play, and Learn og iQuick Study er servicemerker for Cisco Systems, Inc. Access Registrar, Aironet, ASIST, BPX, Catalyst, CCDA, CCDP, CCIE, CCIP, CCNA, CCNP, Cisco, Cisco Certified Internetwork Expert-logoen, Cisco IOS, Cisco Press, Cisco Systems, Cisco Systems Capital, Cisco Systems-logoen, Cisco Unity, Empowering the Internet Generation, Enterprise/Solver, EtherChannel, EtherFast, EtherSwitch, Fast Step, FormShare, GigaDrive, GigaStack, HomeLink, Internet Quotient, IOS, IP/TV, iQ Expertise, iQ-Logoen, iQ Net Readiness Scorecard, LightStream, Linksys, MeetingPlace, MGX, Networkers-logoen, Networking Academy, Network Registrar, Packet, PIX, Post-Routing, Pre-Routing, ProConnect, RateMUX, ScriptShare, SlideCast, SMARTnet, StrataView Plus, SwitchProbe, TeleRouter, The Fastest Way to Increase Your Internet Quotient, TransPath og VCO er registrerte varemerker for Cisco Systems, Inc. og/eller tilhørende datterselskaper i USA og enkelte andre land.

Alle andre varemerker som er omtalt i dette dokumentet eller på Web-området, tilhører sine respektive eiere. Bruk av ordet "partner" kan ikke tolkes som et samarbeidsforhold mellom Cisco og andre selskaper. (0501R)