

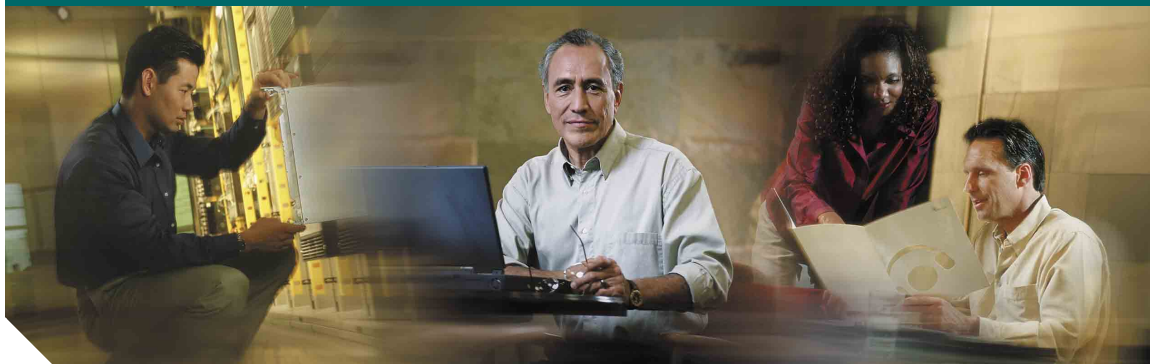

Guida del telefono



Telefono IP di Cisco 7905G e 7912G per Cisco CallManager 4.1(3)

LICENZA E GARANZIE INCLUSE

Sede centrale

Cisco Systems, Inc.
170 West Tasman Drive
San Jose, CA 95134-1706
U.S.A.
<http://www.cisco.com>
Telefono: +1 408 526-4000
 +1 800 553-NETS (6387)
Fax: +1 408 526-4100







Regolazione del volume

Operazione da effettuare	Procedura
Regolazione del livello di volume per una chiamata	Premere il pulsante del volume durante una chiamata o dopo aver richiamato un segnale. Premere Salva per memorizzare il nuovo volume come livello predefinito per l'altoparlante o il ricevitore.
Regolazione del livello di volume per la suoneria	Premere il pulsante Volume quando il ricevitore si trova nell'alloggiamento.

Modifica del tipo di suoneria

Premere il pulsante **Menu** e selezionare **Impostazioni > Suonerie**. Scorrere i tipi di suoneria e premere **Prova** per ascoltare la suoneria selezionata.
Una volta individuato il tipo di suoneria desiderato, premere **Selez.** e **OK**.

Legenda dei pulsanti

Volume	Pulsante di spostamento	Attesa	Menu
			



Copyright © 2005 Cisco Systems, Inc. Tutti i diritti riservati. Cisco, Cisco IOS, Cisco Systems e il logo di Cisco Systems sono marchi registrati di Cisco Systems, Inc. o di società affiliate negli Stati Uniti e in altri paesi. Gli altri nomi di prodotti, marchi e società citati nel presente documento o sito Web sono marchi registrati dei rispettivi proprietari. L'uso del termine "partner" non implica una relazione di partnership tra Cisco e altre aziende. (0501R)

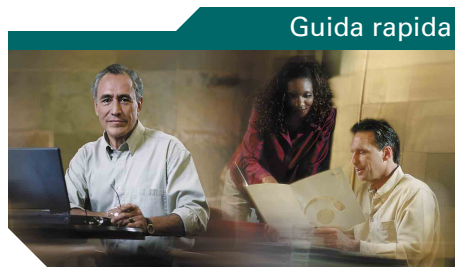

Telefono IP di Cisco 7905G/7912G

Cisco CallManager 4.1(3)

Definizioni delle softkey

Trasferimento di una chiamata

Esecuzione di chiamate in conferenza

Uso della chiamata rapida

Uso della deviazione di chiamata

Visualizzazione e composizione di chiamate

Regolazione del volume

Modifica del tipo di suoneria

Legenda dei pulsanti

Definizioni delle softkey

ChAbbr	Composizione mediante un numero di indice di chiamata rapida
Collega	Collegamento di più chiamate su una singola linea
Conf	Creazione di una chiamata in conferenza
ConfAut	Avvio di una chiamata in conferenza
DevTutt	Impostazione/annullamento della deviazione di chiamata
DiscUlt	Disconnessione dell'ultimo partecipante aggiunto alla chiamata in conferenza
El.Conf.	Visualizzazione dei partecipanti alla conferenza
ImmDev	Invio di una chiamata in entrata al sistema di voice messaging
Incl_m	Avvio di una chiamata in conferenza su una linea condivisa
Invia	Ricerca di un elenco di rubriche
Mod nr	Modifica di un numero in un registro delle chiamate
Monitor	Abilitazione della modalità altoparlante
MonOff	Disabilitazione della modalità altoparlante
NvChiam	Esecuzione di una nuova chiamata
ParChi	Archiviazione di una chiamata attiva mediante il parcheggio di chiamata
Prenota	Ricezione di una notifica quando un interno occupato diventa disponibile
Privato	Abilitazione/disabilitazione della visualizzazione delle chiamate per gli altri utenti su una linea condivisa
Rimuovi	Rimozione dei partecipanti a una conferenza
RispAIG	Risposta a una chiamata su un interno in un altro gruppo di chiamate associato
RispAsG	Risposta a una chiamata su un interno in un altro gruppo
RispAss	Risposta a una chiamata su un altro interno nel proprio gruppo di chiamate
Tr.Dir	Trasferimento reciproco di due chiamate

Trasferimento di una chiamata

Operazione da effettuare	Procedura
Trasferimento di una chiamata senza parlare con il destinatario del trasferimento	Durante una chiamata connessa, premere Trasfer. e immettere il numero di destinazione. Quando si sente squillare l'altro telefono, sganciare il ricevitore oppure premere Trasfer. e sganciare il ricevitore.
Consultazione con il destinatario del trasferimento prima di trasferire una chiamata ("trasferimento con consultazione")	Premere Trasfer. e immettere il numero di destinazione. Conferire con il destinatario. Per collegare la chiamata, sganciare il ricevitore oppure premere Trasfer. e sganciare il ricevitore. Altrimenti, premere il pulsante Attesa per tornare alla chiamata originale.
Trasferimento reciproco di due chiamate in corso ("trasferimento diretto")	Selezionare la prima chiamata, quindi la seconda. Da una delle chiamate selezionate, premere Altro > Tr.Dir. Se si desidera rimanere in linea con i chiamanti, utilizzare Collega per creare una conferenza.

Uso della deviazione di chiamata

Operazione da effettuare	Procedura
Impostazione o annullamento della deviazione di chiamata sul telefono	Premere Altro > DevTutt e immettere un numero telefonico di destinazione. Per annullare la deviazione, premere nuovamente Altro > DevTutt.
Impostazione o annullamento della deviazione di chiamata tramite il computer	Accedere alla pagina Web Opzioni utente, selezionare il dispositivo, quindi scegliere Devia tutte le chiamate dal menu principale.

Esecuzione di chiamate in conferenza

Operazione da effettuare	Procedura
Invito degli interlocutori correnti a collegarsi a una conferenza standard	Scegliere una chiamata sulla linea e premere Selez. Ripetere questa procedura per ciascuna chiamata da aggiungere alla conferenza. Da una delle chiamate selezionate, premere Altro > Collega.
Avvio di una chiamata in conferenza chiamando i partecipanti	Durante una chiamata connessa, premere Altro > Conf per aggiungere un altro interlocutore alla chiamata. Immettere il numero di telefono dell'interlocutore che partecipa alla chiamata in conferenza. Quando si sente squillare l'altro telefono, premere nuovamente Conf. Seguire questa procedura per aggiungere tutti i partecipanti.
Visualizzazione di un elenco di partecipanti alla conferenza	Scegliere una conferenza attiva e premere El.Conf.

Uso della chiamata rapida

Operazione da effettuare	Procedura
Impostazione dei numeri di chiamata rapida	Accedere alle pagine Web Opzioni utente, selezionare il dispositivo, quindi scegliere Aggiungi/aggiorna i tasti di chiamata rapida dal menu principale. Immettere un numero telefonico e un'etichetta per ciascun numero di chiamata rapida disponibile.
Chiamata rapida di un numero	Scegliere un numero dall'elenco delle chiamate rapide. OPPURE Immettere un numero di indice di chiamata rapida mentre il ricevitore è agganciato e premere ChAbbr.

Visualizzazione e composizione di chiamate

Operazione da effettuare	Procedura
Ripetizione dell'ultimo numero chiamato	Premere Ripeti.
Visualizzazione dei registri delle chiamate	Premere il pulsante Menu e selezionare Rubriche > Chiamate non risposte, Chiamate effettuate o Chiamate ricevute.
Chiamata da un registro delle chiamate	Scorrere un elenco nel registro delle chiamate, modificare il numero (se necessario) e sganciare il ricevitore.
Modifica di un numero in un registro delle chiamate	Premere Mod nr , quindi << o >> per modificare la posizione del cursore o cancellare le cifre. Utilizzare la tastiera per immettere le cifre.
Chiamata da una rubrica aziendale	Premere il pulsante Menu e selezionare Rubriche > Servizi Rubrica > Rubrica aziendale. Per ricercare un elenco, utilizzare la tastiera per immettere le prime lettere, quindi premere Invia. Per effettuare una chiamata da un elenco, scorrere l'elenco fino a visualizzare il numero e sganciare il ricevitore.
Esecuzione di una chiamata mentre è in corso un'altra chiamata	Premere il pulsante Attesa , quindi NvChiam. Comporre un numero, ripetere un numero oppure effettuare una chiamata rapida.
Ripresa di una chiamata in attesa	Scegliere la chiamata da riprendere e premere il pulsante Attesa.
Risposta a una chiamata mentre è in corso un'altra chiamata	Premere Risp. La chiamata attiva viene automaticamente messa in attesa.



Sommario

Guida introduttiva 1

Uso di questa Guida 1

Informazioni aggiuntive 2

Personalizzazione del telefono IP di Cisco sul Web 2

Informazioni sulla sicurezza e sulle prestazioni 2

Connessione del telefono 4

Introduzione al telefono 7

Tasti e funzioni hardware 7

Informazioni sul funzionamento e la disponibilità delle funzioni 8

Gestione delle chiamate e suggerimenti per la navigazione 9

Distinzione tra linee e chiamate 9

Blocco e sblocco della linea 9

Scelta e selezione delle chiamate 10

Come passare da una chiamata all'altra 10

Uso dei menu di funzioni 11

Immissione e modifica del testo 11

Gestione di base delle chiamate 12

Esecuzione di una chiamata 12

Risposta a una chiamata 15

Fine di una chiamata 16

Uso dell'altoparlante 16

Uso del pulsante Attesa 17

Trasferimento di una chiamata connessa 18

Esecuzione di chiamate in conferenza	19
Avvio o partecipazione a una chiamata in conferenza standard	19
Avvio o partecipazione a una chiamata in conferenza automatica	21
Deviazione delle chiamate verso un altro numero	22
Gestione avanzata delle chiamate	23
Archiviazione e recupero delle chiamate in parcheggio	23
Risposta a una chiamata reindirizzata sul proprio telefono	24
Informazioni sulle linee utente condivise	25
Remoto in uso	25
Numero massimo di chiamate supportate su una linea condivisa	25
Come aggiungersi a una chiamata sulla linea condivisa	26
Come impedire ad altri utenti di visualizzare o prendere parte a una chiamata sulla linea condivisa	27
Tracce delle chiamate sospette	27
Assegnazione di una priorità alle chiamate importanti	28
Personalizzazione delle impostazioni del telefono	29
Regolazione del volume	29
Personalizzazione della suoneria	30
Impostazione dei numeri di chiamata rapida	30
Uso del sistema di voice messaging, dei registri delle chiamate e delle rubriche	31
Accesso alle pagine Web Opzioni utente	32
Connessione alle pagine Web Opzioni utente	32
Iscrizione ai servizi telefonici	33
Informazioni sulle opzioni di configurazione aggiuntive	34
Risoluzione dei problemi relativi al telefono	35
Uso dello strumento di report qualità	35
Termini della garanzia Cisco limitata di un anno per l'hardware	36



Guida introduttiva

In queste sezioni vengono fornite le informazioni di base necessarie per iniziare a utilizzare il nuovo telefono IP di Cisco.

Uso di questa Guida

La presente Guida fornisce un'introduzione alle funzioni disponibili sul telefono. È possibile leggere l'intera Guida per ottenere informazioni dettagliate sulle funzionalità del telefono oppure consultare la tabella riportata di seguito per informazioni sulle sezioni più utilizzate.

Operazione da effettuare	Procedura
Analisi di informazioni importanti sulla sicurezza	Vedere la sezione "Informazioni sulla sicurezza e sulle prestazioni" a pagina 2.
Uso del telefono già installato	Iniziare con la sezione "Introduzione al telefono" a pagina 7.
Connessione del telefono alla rete	Vedere la sezione "Connessione del telefono" a pagina 4.
Informazioni sui pulsanti e le softkey	Vedere la sezione "Tasti e funzioni hardware" a pagina 7.
Esecuzione di chiamate	Vedere la sezione "Esecuzione di una chiamata" a pagina 12.
Messa in attesa delle chiamate	Vedere la sezione "Uso del pulsante Attesa" a pagina 17.
Trasferimento delle chiamate	Vedere la sezione "Trasferimento di una chiamata connessa" a pagina 18.
Esecuzione di chiamate in conferenza	Vedere la sezione "Esecuzione di chiamate in conferenza" a pagina 19.
Risposta a chiamate in arrivo su un altro telefono	Vedere la sezione "Risposta a una chiamata reindirizzata sul proprio telefono" a pagina 24.
Modifica del volume della suoneria o della chiamata	Vedere la sezione "Regolazione del volume" a pagina 29.
Scelta di un tipo di suoneria diverso	Vedere la sezione "Personalizzazione della suoneria" a pagina 30.

Informazioni aggiuntive

È possibile accedere alla documentazione Cisco più aggiornata visitando il sito Web al seguente URL:

<http://www.cisco.com/univercd/home/home.htm>

È possibile accedere al sito Web Cisco al seguente URL:

<http://www.cisco.com/>

È possibile accedere ai siti Web internazionali di Cisco dal seguente URL:

http://www.cisco.com/public/countries_languages.shtml

Personalizzazione del telefono IP di Cisco sul Web

Il telefono IP di Cisco è un dispositivo di rete in grado di condividere informazioni con altri dispositivi di rete nell'azienda, incluso il computer. Per informazioni su come stabilire e personalizzare i servizi telefonici e su come controllare le funzioni e le impostazioni dal computer, consultare il manuale *Personalizzazione del telefono IP di Cisco sul Web* al seguente URL:

http://www.cisco.com/univercd/cc/td/doc/product/voice/c_ipphon/index.htm

Informazioni sulla sicurezza e sulle prestazioni

Installazione e uso del telefono

Leggere le seguenti note sulla sicurezza prima di installare o utilizzare il telefono IP di Cisco:



Avviso

ISTRUZIONI IMPORTANTI SULLA SICUREZZA

Il simbolo di attenzione indica pericolo. Si è in una situazione che potrebbe causare un danno fisico. Prima di utilizzare una qualsiasi apparecchiatura, assicurarsi di essere a conoscenza dei rischi legati ai circuiti elettrici e di avere dimestichezza con le procedure standard di prevenzione degli infortuni.

CONSERVARE QUESTE ISTRUZIONI



Avviso

Leggere le istruzioni di installazione prima di connettere il sistema a una fonte di alimentazione.



Avviso

La disposizione definitiva del prodotto deve essere conforme alle leggi e ai regolamenti nazionali vigenti.

**Avviso**

Non utilizzare il sistema né connettere o disconnettere i cavi durante temporali.

**Avviso**

Per evitare rischi di shock elettrico, non connettere circuiti a bassissima tensione di sicurezza (SELV) a circuiti a tensione di rete telefonica (TNV). Le porte LAN contengono circuiti SELV e le porte WAN contengono circuiti TNV. Alcune porte LAN e WAN utilizzano connettori RJ-45. Fare attenzione quando si connettono i cavi.

Uso dell'alimentazione esterna

I seguenti avvisi si applicano all'uso dell'alimentazione esterna con il telefono IP di Cisco:

**Avviso**

Il presente prodotto si affida ai sistemi per la protezione da corto circuito (sovraccarico) degli edifici in cui è installato. Assicurarsi che venga utilizzato un fusibile oppure un interruttore di circuito non superiore a 120 V CA, 15 A U.S. (240 V CA, 10 A internazionale) sui conduttori di fase (tutti i conduttori alimentati).

**Avviso**

Il dispositivo è progettato per funzionare con sistemi di alimentazione TN.

**Avviso**

La combinazione spina-presa deve essere accessibile in qualsiasi momento per servire come dispositivo di disconnessione principale.

**Avviso**

L'alimentatore deve essere posizionato all'interno.

**Attenzione**

Utilizzare solo un alimentatore approvato da Cisco. Consultare il manuale di installazione fornito con questo prodotto.

Connessione del telefono

In genere il nuovo telefono IP di Cisco viene connesso alla rete telefonica IP aziendale dall'amministratore di sistema. In caso contrario, consultare Figura 1 (Telefono IP di Cisco 7905G) e Figura 2 (Telefono IP di Cisco 7912G) e le tabelle riportate di seguito per istruzioni sulla connessione del telefono.

Figura 1 Connessioni dei cavi del telefono IP di Cisco 7905G

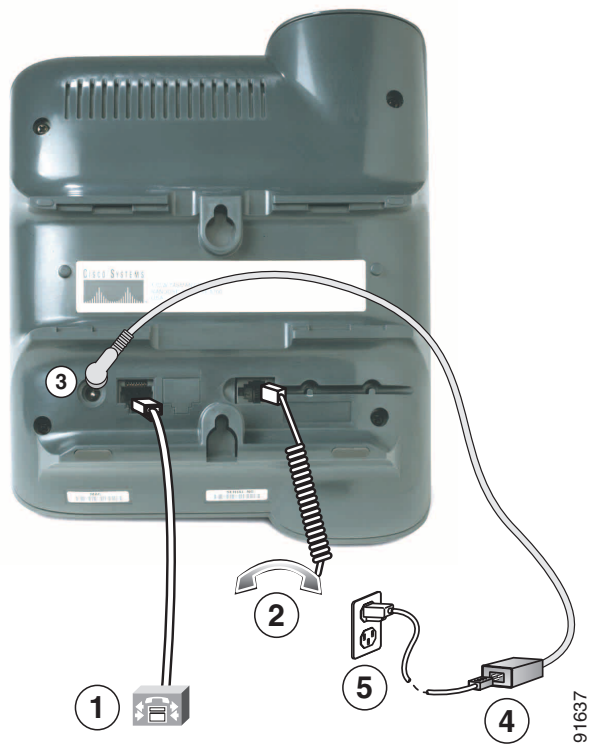

1	Porta di rete (10BaseT)	4	Alimentatore fornito da Cisco (opzionale)
2	Porta ricevitore	5	Cavo di alimentazione con spina di connessione a muro
3	Porta della scheda DC (DC48V)		

Figura 2 Connessioni dei cavi del telefono IP di Cisco 7912G

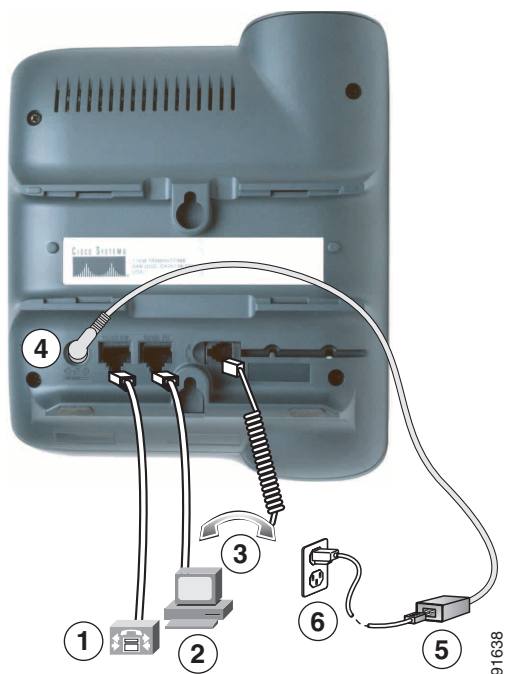

1	Porta di rete (10/100 SW)	4	Porta della scheda DC (DC48V)
2	Porta di accesso (10/100 PC)	5	Alimentatore fornito da Cisco (opzionale)
3	Porta ricevitore	6	Cavo di alimentazione

Regolazione del supporto del ricevitore

Quando si connette il telefono, potrebbe essere necessario regolare il supporto del ricevitore per assicurarsi che il ricevitore non scivoli dall'alloggiamento. Per ulteriori istruzioni, consultare la tabella riportata di seguito.

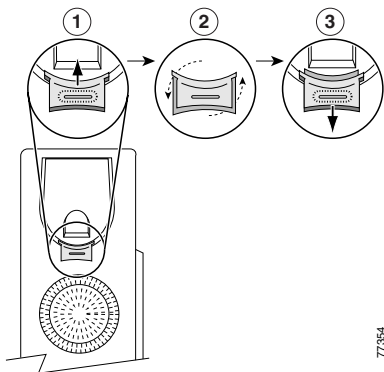

1	Riporre il ricevitore e tirare la linguetta di plastica quadrata dal supporto del ricevitore.
2	Ruotare la linguetta di 180 gradi.
3	Far scivolare nuovamente la linguetta nel supporto del ricevitore. Un'estensione sporge dalla parte superiore della linguetta ruotata. Riporre il ricevitore nell'apposito supporto.

Registrazione con TAPS

Dopo aver connesso il telefono alla rete, l'amministratore di sistema può richiedere l'autoregistrazione del telefono mediante TAPS (Tool for Auto-Registered Phones Support, Strumento di supporto per la registrazione automatica del telefono). Il TAPS può essere utilizzato sia per un nuovo telefono che per sostituirne uno già esistente.

Per effettuare la registrazione con TAPS, sollevare il ricevitore, immettere l'interno di TAPS fornito dall'amministratore di sistema e seguire le istruzioni vocali. Potrebbe essere necessario immettere il numero completo dell'interno, prefisso incluso. Dopo che sullo schermo del telefono viene visualizzato un messaggio di conferma, riagganciare. Il telefono viene spento e riaccessò automaticamente.

Introduzione al telefono

Supporto del telefono IP di Cisco 7905G e 7912G:





- comunicazione vocale su una rete di dati;
- funzioni di telefonia conosciute per una gestione semplificata delle chiamate;
- funzioni speciali per estendere e personalizzare le funzionalità di gestione delle chiamate;
- controllo in linea dalle pagine Web Opzioni utente;
- accesso ai dati e ai servizi di rete.

Tasti e funzioni hardware



91031

1	Schermo del telefono	Visualizza servizi quali l'ora, la data, il numero di telefono, l'ID del chiamante, lo stato della chiamata e le schede delle softkey.
2	Serie del telefono IP di Cisco	Indica il numero del modello del telefono IP di Cisco.

3	Softkey	Consente di utilizzare qualsiasi funzione visualizzata nelle schede corrispondenti sullo schermo del telefono. Le softkey servono a evidenziare le opzioni visualizzate nella parte inferiore dello schermo del telefono. Le funzioni delle softkey cambiano in base allo stato del telefono (ad esempio, se il telefono è attivo o inattivo).
4	Pulsante di spostamento 	Consente di scorrere il testo, evidenziare le voci di menu e selezionare le chiamate visualizzate sullo schermo del telefono. Inoltre, consente di accedere ai numeri di chiamata rapida.
5	Pulsante Menu 	Visualizza un menu che consente di accedere a un sistema di voice messaging, ai registri e alle rubriche telefoniche, alle impostazioni e ai servizi.
6	Pulsante Attesa 	Consente di mettere in attesa una chiamata, riprendere la chiamata in attesa, di alternare una chiamata attiva e una in entrata o una chiamata attiva e una in attesa.
7	Tastiera numerica	Funziona esattamente come la tastiera di un telefono tradizionale.
8	Pulsante Volume 	Consente di aumentare o diminuire il volume del ricevitore e dell'altoparlante, nonché di controllare il volume della suoneria (se il ricevitore è agganciato).
9	Ricevitore	Funziona come un ricevitore tradizionale. La striscia luminosa sulla parte superiore del ricevitore lampeggia quando il telefono squilla e rimane accesa quando si riceve un messaggio vocale (in base al sistema di messaggistica in uso).
10	Supporto	Consente di posizionare il telefono con un'angolazione appropriata su una scrivania o su un tavolo.

Informazioni sul funzionamento e la disponibilità delle funzioni

Il funzionamento del telefono IP di Cisco e le funzioni disponibili possono variare in base all'agente di elaborazione delle chiamate utilizzato dall'azienda e anche alla configurazione del sistema telefonico definita dal team di supporto telefonico dell'azienda. Pertanto, alcune funzioni incluse in questa Guida potrebbero non essere disponibili per l'utente o funzionare in modo diverso nel sistema telefonico in uso. Per eventuali domande sul funzionamento o la disponibilità delle funzioni, contattare il servizio di supporto o l'amministratore di sistema.

Gestione delle chiamate e suggerimenti per la navigazione

Queste istruzioni consentono di gestire le chiamate e di spostarsi tra i menu del telefono IP di Cisco.

Distinzione tra linee e chiamate

È facile talvolta confondere le *linee* e le *chiamate* sul telefono. Utilizzare questi suggerimenti per evitare confusione.

Linee

I telefoni IP di Cisco 7905G e 7912G sono telefoni a linea singola, ovvero supportano una sola linea per ciascun interno telefonico. Il team di supporto telefonico può configurare la linea in modo che supporti da una a sei chiamate. In questo modo, è possibile gestire diverse chiamate, anche se si dispone di una sola linea sul telefono.

Chiamate

Le chiamate possono avere stati diversi. Una sola chiamata alla volta può risultare *attiva*. Una chiamata attiva può essere una chiamata connessa o in corso (si sta componendo un numero oppure si sta effettuando una chiamata in uscita). Altre chiamate potrebbero essere in entrata, in attesa o in uso remoto (per le linee condivise).



Blocco e sblocco della linea

Alcune istruzioni e operazioni relative al telefono variano se il ricevitore del telefono è *agganciato* o *sganciato*.

- Ricevitore agganciato: il ricevitore è posizionato nell'apposito alloggiamento, nessuna chiamata è attiva e non viene emesso alcun segnale. È possibile *comporre il numero con il ricevitore agganciato*, ossia immettere o scegliere i numeri di telefono prima dell'attivazione della chiamata.
- Ricevitore sganciato: il ricevitore è sollevato dall'alloggiamento oppure è stata premuta la softkey **Chiama** o **NvChiam** per emettere un segnale.

Scelta e selezione delle chiamate

Molte funzioni del telefono richiedono la selezione delle chiamate che si desidera utilizzare con una determinata funzione. Ad esempio, è possibile avere quattro chiamate in attesa, ma volerne collegare solo due a una chiamata in conferenza. È possibile selezionare solo le chiamate che si desidera aggiungere alla chiamata in conferenza prima di attivare la funzione.

Operazione da effettuare	Procedura
Scelta di una chiamata 	Utilizzare il pulsante di spostamento per scorrere l'elenco delle chiamate finché il puntatore sul lato sinistro dello schermo del telefono viene visualizzato accanto alla chiamata che si desidera scegliere.
Selezione di una chiamata 	Scegliere la chiamata, quindi premere Altro > Selez. per selezionarla. Potrebbe essere necessario premere più volte il tasto Altro . Le chiamate selezionate sono contrassegnate da un'icona. È possibile selezionare più chiamate.

Come passare da una chiamata all'altra

Il telefono può supportare un massimo di sei chiamate su ciascuna linea, in base alla configurazione del telefono eseguita dall'amministratore di sistema. I suggerimenti riportati di seguito consentono di passare da una chiamata all'altra sulla linea in uso. Utilizzare il pulsante di **spostamento** per scorrere l'elenco delle chiamate.

Operazione da effettuare	Procedura
Visualizzazione delle chiamate correnti su una linea	Osservare lo schermo del telefono.
Passaggio da una chiamata all'altra su una singola linea	Utilizzare il pulsante di spostamento per selezionare la chiamata desiderata e premere il pulsante Attesa .
Passaggio da una chiamata connessa a una chiamata in entrata	Premere Risp. In questo modo, si risponde automaticamente alla nuova chiamata e si mette in attesa la prima.

Suggerimenti

- È possibile mantenere attiva una sola chiamata alla volta; tutte le altre chiamate verranno messe in attesa automaticamente.
- Quando vi sono più chiamate su una linea, le chiamate con la priorità più alta e una maggiore durata vengono visualizzate all'inizio dell'elenco delle chiamate.
- Inizialmente, le chiamate in entrata vengono visualizzate nella parte superiore del display, ma vengono spostate nella parte inferiore quando ricevono risposta.

Uso dei menu di funzioni

I suggerimenti riportati di seguito facilitano l'uso dei menu di funzioni.

Operazione da effettuare	Procedura
Accesso ai menu di funzioni	Premere il pulsante Menu per visualizzare i menu di funzioni Messaggi, Rubriche, Impostazioni e Servizi.
Visualizzazione delle diverse voci di un elenco o un menu	Premere il pulsante di spostamento .
Selezione di una voce di menu	Utilizzare il pulsante di spostamento per evidenziare una voce di menu, quindi premere Selez. Altrimenti, premere il numero del tastierino numerico del telefono corrispondente al numero visualizzato accanto alla voce di menu.
Visualizzazione del livello precedente in un menu di funzioni	Premere Esci . Se si preme Esci dal livello superiore di un menu, il menu verrà chiuso.
Chiusura di un menu di funzioni	Premere Esci una o più volte, finché il menu non viene chiuso.
Uscita da tutti i menu	Premere il pulsante Menu .

Immissione e modifica del testo

Operazione da effettuare	Procedura
Immissione di una lettera sul display del telefono	Premere il numero della tastiera appropriato una o più volte per selezionare una lettera (con o senza distinzione tra maiuscole o minuscole). Quando ci si ferma, il cursore avanza automaticamente per consentire l'immissione della lettera successiva.
Eliminazione di un carattere immesso o spostamento del cursore	Premere << o Elimina per rimuovere una lettera o un numero. Premere >> per spostare il cursore verso destra.

Gestione di base delle chiamate

In questa sezione vengono descritte le attività di base per la gestione delle chiamate, quali l'esecuzione, la risposta e il trasferimento delle chiamate.

Esecuzione di una chiamata

Per eseguire una chiamata, utilizzare una delle diverse opzioni disponibili per il blocco della linea prima o dopo la composizione di un numero.

Operazione da effettuare	Procedura
Composizione di un numero con ricevitore sganciato	Sollevare il ricevitore e comporre il numero.
Composizione di un numero con ricevitore agganciato (senza segnale)	Immettere o scegliere un numero effettuando le operazioni indicate di seguito. <ul style="list-style-type: none">• Immettere un numero telefonico utilizzando la tastiera.• Premere il pulsante di spostamento per accedere e scegliere i numeri di telefono dall'elenco di numeri di chiamata rapida. Quindi, effettuare una delle seguenti operazioni di blocco della linea per eseguire la chiamata: <ul style="list-style-type: none">• Sollevare il ricevitore.• Premere Chiama.
Composizione di un numero con ricevitore agganciato (con segnale)	Premere NvChiam e comporre il numero.
Ripetizione dell'ultimo numero chiamato	Premere Ripeti .
Chiamata rapida di un numero	Effettuare una delle seguenti operazioni: <ul style="list-style-type: none">• Premere il pulsante di spostamento per scegliere un numero dall'elenco di numeri di chiamata rapida, quindi premere Chiama.• Immettere un numero di indice di chiamata rapida (da 1 a 99 sulla tastiera) mentre il ricevitore è agganciato e premere ChAbbr. Per ulteriori dettagli, vedere la sezione "Impostazione dei numeri di chiamata rapida" a pagina 30.

Operazione da effettuare	Procedura
Chiamata da un registro delle chiamate	<p>Premere il pulsante Menu e selezionare Rubriche > Chiamate non risposte, Chiamate ricevute, Chiamate effettuate, Chiamata rapida o Servizi Rubrica. Per effettuare una chiamata da un elenco, scorrere l'elenco fino a visualizzare il numero e sganciare il ricevitore.</p> <p>Per aggiungere un prefisso o altre cifre al numero prima di effettuare la chiamata, premere Mod nr.</p>
Chiamata da una rubrica aziendale	<p>Premere il pulsante Menu e selezionare Rubriche > Servizi Rubrica > Rubrica aziendale. Cercare un elenco utilizzando la tastiera per immettere le lettere. È possibile effettuare la ricerca utilizzando un nome parziale. Premere Invia. Per effettuare una chiamata da un elenco, scorrere l'elenco fino a visualizzare il numero e sganciare il ricevitore.</p>
Chiamata dalla pagina Web di una rubrica aziendale	<p>Utilizzare la funzione Cisco WebDialer. Aprire un browser Web e accedere alla propria rubrica aziendale. Fare clic su un numero di telefono nella rubrica. Fare clic su Chiama per effettuare la chiamata. Fare clic su Chiudi per terminare la chiamata. Per ulteriori dettagli, consultare il manuale <i>Personalizzazione del telefono IP di Cisco sul Web</i>.</p>
Esecuzione di una chiamata mentre è in corso un'altra chiamata	<p>Premere il pulsante Attesa. Quindi, comporre un numero, ripetere un numero oppure effettuare una chiamata rapida.</p>
Ricezione di una notifica quando un interno occupato o libero diventa disponibile	<p>Comporre il numero e premere Prenota quando si sente il segnale di occupato o di libero. Riagganciare. Quando l'interno diventa disponibile, il proprio telefono emette un segnale audiovisivo. La richiamata di questo numero non avviene automaticamente; è necessario effettuarla in modo manuale. Per visualizzare lo stato di una notifica di prenotazione, premere Prenota mentre il telefono è inattivo. Per annullare la notifica della prenotazione, premere Annulla.</p> <p>Prenota è una funzione speciale che può essere configurata nel telefono dall'amministratore di sistema. Per impostazione predefinita non è consentito accedere a tale funzione.</p>
Esecuzione di una chiamata con priorità (precedenza)	<p>Immettere il numero di accesso MLPP (fornito dall'amministratore di sistema) seguito dal numero di telefono. Per ulteriori dettagli, vedere la sezione "Assegnazione di una priorità alle chiamate importanti" a pagina 28.</p>
Chiamata da una voce di rubrica personale o uso di un codice di chiamata rapida	<p>Premere il pulsante Menu e selezionare Servizi > PABookService o Indici di chiamata rapida personali (i nomi esatti potrebbero variare).</p> <p>Per effettuare una chiamata da un elenco, scorrere l'elenco fino a visualizzare il numero e sganciare il ricevitore.</p> <p>Per facilitare l'iscrizione al servizio di rubrica personale o di indici di chiamata rapida, vedere la sezione "Accesso alle pagine Web Opzioni utente" a pagina 32.</p>

Operazione da effettuare	Procedura
Esecuzione di una chiamata mediante un codice di fatturazione o di verifica	<p>Comporre un numero e immettere un codice di argomento client (CMC, Client Matter Code) o un codice di autorizzazione forzata (FAC, Forced Authorization Code) quando richiesto da una suoneria distintiva.</p> <p>Richiedere all'amministratore di sistema se è necessario immettere il codice CMC o FAC e le relative istruzioni dettagliate.</p>
Esecuzione di una chiamata mediante il profilo per il servizio Mobilità interni telefonici di Cisco	<p>Accertarsi di essere connessi a Mobilità interni telefonici (EM, Extension Mobility). Premere il pulsante Menu e scegliere Servizi > Servizio EM (il nome esatto può variare), quindi utilizzare la tastiera per immettere le informazioni sulla connessione. Se si condivide un telefono, potrebbe essere necessario connettersi a EM prima di accedere a determinate funzioni o completare una chiamata.</p> <p>EM è una funzione speciale non predefinita che può essere assegnata a telefoni e utenti di telefoni dall'amministratore di sistema.</p> <p>Consultare il manuale <i>Personalizzazione del telefono IP di Cisco sul Web</i>: http://www.cisco.com/univercd/cc/td/doc/product/voice/c_ipphon/index.htm</p>

Suggerimenti

- Se si commette un errore nell'immissione di un numero di telefono, premere << per cancellare una o più cifre. Premere **Annulla** per annullare il tentativo di chiamata o riagganciare.
- Se si sta chiamando con il ricevitore agganciato, non è possibile usare * o # come cifre iniziali. Se è necessario utilizzare questi tasti, comporre il numero con il ricevitore sganciato.
- Non è possibile attivare la notifica di prenotazione se l'interlocutore ha deviato tutte le chiamate su un altro interno.
- Se si raggiunge il numero massimo di chiamate configurate per la linea, potrebbe non essere possibile effettuare una chiamata quando un'altra chiamata è attiva.
- Se l'amministratore di sistema ha disabilitato l'altoparlante del telefono, non è possibile utilizzare le funzioni di composizione con il ricevitore agganciato.

Risposta a una chiamata

Per rispondere a una chiamata, sollevare il ricevitore. Per ulteriori informazioni, consultare la tabella riportata di seguito.

Operazione da effettuare	Procedura
Passaggio da una chiamata connessa a una chiamata in entrata	Premere Risp. In questo modo, si risponde automaticamente alla nuova chiamata e si mette in attesa la prima. Per ulteriori informazioni, vedere la sezione "Uso del pulsante Attesa" a pagina 17.
Risposta a una chiamata mediante l'avviso di chiamata	<p>Richiedere all'amministratore di sistema di configurare il servizio Mobilità interni telefonici per il proprio telefono.</p> <p>Quando questa funzione è abilitata, se si riceve una nuova chiamata mentre si è già occupati in una chiamata, viene emesso un segnale di avviso di chiamata e vengono visualizzate le informazioni sull'ID del chiamante. Per rispondere alla nuova chiamata, premere Risp. Per tornare alla chiamata originale, utilizzare il pulsante di spostamento per selezionare la chiamata desiderata, quindi premere il pulsante Attesa.</p> <p>Per passare da una chiamata all'altra, utilizzare il pulsante di spostamento per selezionare la chiamata desiderata, quindi premere il pulsante Attesa per riprenderla. Per creare una chiamata in conferenza con altri due interlocutori, selezionare le chiamate desiderate e premere Collega.</p>
Collegamento automatico a una chiamata in entrata dopo uno o due squilli	Richiedere all'amministratore di sistema di impostare la funzione Risposta automatica. Lasciare il ricevitore nell'alloggiamento. La chiamata in entrata verrà collegata dopo uno o due squilli. Per rispondere alla chiamata, è necessario sollevare il ricevitore.
Ripresa diretta o tramite un altro utente di una chiamata in attesa su un altro telefono, ad esempio in una sala conferenze	Utilizzare la funzione di parcheggio delle chiamate. Vedere la sezione "Archiviazione e recupero delle chiamate in parcheggio" a pagina 23.
Uso del proprio telefono per rispondere a una chiamata in entrata su un altro telefono	Utilizzare la funzione Risposta per Assente. Vedere la sezione "Informazioni sulle linee utente condivise" a pagina 25.
Invio diretto di una chiamata in entrata al sistema di voice messaging	Premere ImmDev . La chiamata in entrata viene automaticamente trasferita alla segreteria telefonica.

Fine di una chiamata

Per terminare una chiamata, riagganciare il ricevitore oppure premere **Chiudi**.



Nota Se si preme **Chiudi**, non è necessario riporre il ricevitore nell'apposito alloggiamento per terminare la chiamata. Quando il ricevitore non è posizionato nell'alloggiamento, viene visualizzata l'icona del ricevitore sganciato, anche se non sono presenti chiamate attive.

Uso dell'altoparlante

In ciascun telefono IP di Cisco 7905G e 7912G è disponibile un altoparlante per ascoltare l'interlocutore senza utilizzare le mani. È possibile utilizzare l'altoparlante solo per ascoltare una chiamata. Per rispondere a una chiamata, è necessario sollevare il ricevitore.

Operazione da effettuare	Procedura
Ascolto dell'interlocutore tramite l'altoparlante	Premere Monitor , quindi riagganciare il ricevitore. Sarà possibile ascoltare la chiamata, ma non rispondere ad essa.
Ascolto dell'interlocutore tramite il ricevitore	Sollevare il ricevitore o premere MonOff .
Disattivazione dell'altoparlante e riaggancio	Premere Chiudi .
Regolazione del volume dell'altoparlante	Premere il pulsante Volume Su o Giù quando l'altoparlante è in uso. Per salvare l'impostazione del volume dell'altoparlante, premere Salva .



Suggerimento Se l'amministratore di sistema ha disabilitato l'altoparlante sul telefono, le softkey **Monitor** e **MonOff** non sono disponibili. Per effettuare e monitorare le chiamate, è necessario sollevare il ricevitore.

Uso del pulsante **Attesa**

È possibile mantenere attiva una sola chiamata alla volta; tutte le altre chiamate collegate devono essere messe in attesa.

Operazione da effettuare	Procedura
Messa in attesa di una chiamata	Selezionare la chiamata da mettere in attesa e premere Attesa . Il pulsante diventa rosso e le informazioni sull'ID del chiamante lampeggiano sullo schermo del telefono.
Ripresa di una chiamata in attesa	Selezionare la chiamata in attesa da riprendere e premere Attesa . La luce del pulsante viene spenta.

Suggerimenti

- Generalmente, l'attivazione della funzione di attesa è accompagnata da un sottofondo musicale o da un segnale acustico. Per questo motivo, evitare di mettere in attesa chiamate in conferenza.
- Se su una sola linea sono presenti più chiamate, la chiamata attiva viene sempre visualizzata nella parte superiore dello schermo del telefono. Le chiamate in attesa vengono visualizzate sotto.
- È possibile mettere in attesa un massimo di sei chiamate, in base al numero di chiamate configurato per la linea. Se si desidera, richiedere al team di supporto telefonico di configurare un numero maggiore di chiamate per la linea in uso.

Trasferimento di una chiamata connessa

Il trasferimento determina il reindirizzamento di una chiamata connessa. La *destinazione* è il numero a cui si desidera trasferire la chiamata.

Operazione da effettuare	Procedura
Trasferimento di una chiamata senza parlare con il destinatario del trasferimento	<p>Premere Trasfer. e immettere il numero di destinazione. Quando si sente squillare l'altro telefono, riagganciare.</p> <p>Se l'amministratore del sistema non ha abilitato il trasferimento con il ricevitore agganciato, è necessario premere nuovamente Trasfer. per completare il trasferimento. Per annullare il trasferimento, premere Chiudi.</p>
Parlare con il destinatario del trasferimento prima di trasferire una chiamata (trasferimento con consultazione)	<p>Premere Trasfer. e immettere il numero di destinazione. Attendere la risposta del destinatario del trasferimento. Se il destinatario accetta la chiamata, premere nuovamente Trasfer.. Se il destinatario rifiuta la chiamata, premere il pulsante Chiudi, quindi il pulsante Attesa per tornare alla chiamata originale.</p> <p>Se l'amministratore del sistema non ha abilitato il trasferimento con il ricevitore agganciato, è necessario premere nuovamente Trasfer. per completare il trasferimento. Per annullare il trasferimento, premere Chiudi.</p>
Trasferimento reciproco di due chiamate in corso (trasferimento diretto)	<p>Scorrere l'elenco per visualizzare le chiamate in linea e premere Selez.. Ripetere questa procedura per la seconda chiamata. Una volta evidenziata una delle chiamate selezionate, premere Tr.Dir. Potrebbe essere necessario premere Altro per visualizzare Tr.Dir. Le due chiamate vengono connesse tra di loro e la propria chiamata viene disconnessa.</p> <p>Se si desidera rimanere in linea con i chiamanti, utilizzare Collega per creare una conferenza. Per ulteriori dettagli, vedere la sezione "Esecuzione di chiamate in conferenza" a pagina 19.</p>

Suggerimenti

- Quando il trasferimento con ricevitore agganciato è abilitato, è possibile sganciare il ricevitore o premere **Trasfer.**, quindi sganciare il ricevitore.
- Se il trasferimento con ricevitore agganciato non è abilitato sul telefono in uso e si sgancia il ricevitore anziché premere **Trasfer.**, l'azione di trasferimento viene annullata e il partecipante da trasferire viene messo in attesa.
- Non è possibile utilizzare **Trasfer.** per reindirizzare una chiamata in attesa. Premere **Attesa** per riprendere la chiamata in attesa prima di trasferirla.

Esecuzione di chiamate in conferenza

Una chiamata in conferenza consente a tre o più interlocutori di prendere contemporaneamente parte a una stessa chiamata. Il telefono IP di Cisco può supportare diversi tipi di chiamate in conferenza, in base alle proprie esigenze e alla configurazione del telefono. È possibile che sul telefono in uso siano disponibili le softkey di conferenza indicate di seguito:

- **Conf:** utilizzare questa softkey per avviare conferenze (da 3 a 16 partecipanti) chiamando ciascun partecipante singolarmente. La chiamata in conferenza standard è una funzione predefinita.
- **Collega:** utilizzare questa softkey per avviare una conferenza (da 3 a 16 partecipanti) tra diverse chiamate attive su una singola linea. La chiamata in conferenza standard è una funzione predefinita disponibile sulla maggior parte dei telefoni.
- **Incl_m:** utilizzare questa softkey per avviare una chiamata in conferenza (da 3 a 16 partecipanti) su una linea condivisa. Si tratta di una funzione opzionale disponibile solo per le linee condivise e deve essere configurata dall'amministratore di sistema.
- **ConfAut:** utilizzare questa softkey per ospitare una conferenza (fino a 100 partecipanti, in base alla configurazione) in cui si richiede ai partecipanti di chiamare un numero prestabilito a una determinata ora. Si tratta di una funzione opzionale che deve essere configurata dall'amministratore di sistema. Per ulteriori dettagli, vedere la sezione "Avvio o partecipazione a una chiamata in conferenza automatica" a pagina 21.

Avvio o partecipazione a una chiamata in conferenza standard

In base alla configurazione del telefono definita dall'amministratore di sistema, è possibile che alcune delle funzioni di conferenza riportate nella tabella seguente non siano disponibili.

Operazione da effettuare	Procedura
Invito degli interlocutori correnti a collegarsi a una conferenza	Scegliere una chiamata sulla linea e premere Selez. Ripetere questa procedura per ciascuna chiamata da aggiungere alla conferenza. Da una delle chiamate selezionate, premere Altro > Collega . Le chiamate selezionate vengono aggiunte automaticamente alla conferenza.
Avvio di una chiamata in conferenza chiamando i partecipanti	Durante una chiamata connessa, premere Altro > Conf per aggiungere un altro interlocutore alla chiamata. Immettere il numero di telefono dell'interlocutore che partecipa alla chiamata in conferenza. Dopo aver connesso la chiamata e aver parlato con il partecipante alla conferenza, premere nuovamente Conf per aggiungere l'interlocutore alla chiamata. Seguire questa procedura per aggiungere tutti i partecipanti.
Partecipazione a una chiamata in conferenza	Rispondere al telefono quando squilla. Non è necessario effettuare operazioni specifiche per collegarsi a una chiamata in conferenza.
Collegamento a una chiamata in conferenza utilizzando una linea condivisa	Sul telefono remoto che utilizza una linea condivisa, scegliere la chiamata a cui collegarsi e premere Incl_m .

Operazione da effettuare	Procedura
Visualizzazione di un elenco di partecipanti alla conferenza	Scegliere una conferenza attiva e premere El.Conf. I partecipanti vengono elencati nell'ordine in cui si sono aggiunti alla conferenza, dal basso verso l'alto.
Aggiornamento dell'elenco dei partecipanti alla conferenza	Con l'elenco dei partecipanti alla conferenza visualizzato, premere Aggiorna.
Visualizzazione dell'utente che ha avviato la conferenza	Con l'elenco dei partecipanti alla conferenza visualizzato, individuare la persona alla fine dell'elenco con un asterisco (*) accanto al nome.
Rimozione dei partecipanti alla conferenza	Scorrere l'elenco per evidenziare il nome del partecipante da rimuovere e premere Rimuovi . I partecipanti possono essere rimossi solo dall'utente che ha avviato la chiamata in conferenza.
Disconnessione dell'ultimo partecipante aggiunto alla conferenza standard	Premere DiscUlt o scorrere l'elenco per evidenziare il nome dei partecipanti nella parte superiore dell'elenco della conferenza, quindi premere Rimuovi . L'ultimo partecipante alla conferenza è sempre visualizzato all'inizio dell'elenco. I partecipanti possono essere rimossi solo dall'utente che ha avviato la chiamata in conferenza.
Fine di una conferenza	Riagganciare o premere Chiudi .

Suggerimenti

- L'inserimento della funzione **Attesa attiva** un sottofondo musicale o un segnale acustico. Per questo motivo, evitare di mettere in attesa chiamate in conferenza.
- Se viene visualizzato il messaggio di errore "Nessuna info partecipanti" quando si tenta di utilizzare **Collega**, assicurarsi di aver selezionato almeno una chiamata oltre a quella attiva.

Avvio o partecipazione a una chiamata in conferenza automatica

Una chiamata in conferenza automatica consente ai partecipanti di collegarsi a una conferenza componendo direttamente il numero di conferenza, anziché dover attendere di essere chiamati dall'utente che ha avviato la conferenza.

Per avviare una conferenza automatica, utilizzare la softkey **ConfAut** sul telefono, quindi comporre il numero di conferenza automatica fornito dall'amministratore di sistema. Per partecipare a una conferenza automatica, comporre il numero di conferenza automatica in un momento specifico. I partecipanti alla conferenza riceveranno un segnale di occupato se tenteranno di collegarsi prima dell'utente che ha avviato la conferenza. Dopo l'accesso di tale utente, la conferenza automatica è stata avviata e può continuare anche se l'utente che la ha avviata si disconnette.

Operazione da effettuare	Procedura
Avvio di una conferenza automatica	<p>Premere NvChiam oppure sganciare il ricevitore e premere Altro > ConfAut. Comporre il numero di conferenza automatica. Rivolgersi all'amministratore di sistema per un elenco di numeri validi.</p> <p>Nota: ricordarsi di comunicare ai partecipanti il numero di conferenza per consentire loro di collegarsi. Tuttavia, i partecipanti riceveranno un segnale di occupato se comporranno il numero di conferenza prima che l'utente che ha avviato la conferenza si sia collegato.</p>
Collegamento a una conferenza automatica	<p>Comporre il numero di conferenza automatica fornito dall'utente che ha avviato la conferenza automatica.</p> <p>È possibile collegarsi dopo l'utente che ha avviato la conferenza.</p>
Fine di una conferenza automatica	<p>Riagganciare o premere Chiudi.</p>

Deviazione delle chiamate verso un altro numero

È possibile utilizzare la funzione di deviazione di tutte le chiamate per reindirizzare le chiamate in entrata dal proprio telefono IP di Cisco verso un altro numero.



Suggerimento

Immettere il numero di destinazione della deviazione di tutte le chiamate esattamente come se si dovesse comporlo dal telefono. Ad esempio, se necessario, includere il codice di accesso alla linea esterna (quale 9) o il prefisso.

Operazione da effettuare	Procedura
Impostazione della deviazione di chiamata dal telefono	Premere Altro > DevTutt e immettere un numero telefonico di destinazione. Sullo schermo viene visualizzato "Deviazione al nr <numero di destinazione>".
Annullamento della deviazione di chiamata dal telefono	Premere Altro > DevTutt . Il messaggio "Deviazione al nr <numero>" non viene più visualizzato.
Impostazione o annullamento della deviazione di chiamata tramite il computer	Accedere alla pagina Web Opzioni utente, selezionare il dispositivo, quindi scegliere Devia tutte le chiamate dal menu principale. È possibile impostare o annullare la deviazione di chiamata dall'apposita pagina Web. Per istruzioni sulla procedura di accesso alle pagine Web, vedere la sezione "Connessione alle pagine Web Opzioni utente" a pagina 32.
Verifica dell'abilitazione della deviazione di chiamata	Controllare l'icona di stato delle chiamate per la linea. Quando la deviazione di chiamata è abilitata, sull'icona a forma di telefono viene visualizzata una freccia animata e nell'area relativa allo stato viene indicato il numero verso il quale vengono deviate le chiamate.

Suggerimenti

- È possibile deviare le chiamate verso un telefono analogico tradizionale o verso un altro telefono IP, ma l'amministratore di sistema può limitare la funzione di deviazione di chiamata ai numeri interni della società.
- È sempre possibile annullare la deviazione di chiamata dal proprio telefono, anche se è stata configurata dalla pagina Web Opzioni utente.

Gestione avanzata delle chiamate

Le operazioni di gestione avanzata delle chiamate implicano la configurazione da parte dell'amministratore di sistema di funzioni speciali (non standard) per il telefono, che variano in base alle esigenze di gestione delle chiamate e all'ambiente di lavoro. Per impostazione predefinita non è consentito accedere a tali funzioni.

Archiviazione e recupero delle chiamate in parcheggio

È possibile "parcheggiare" una chiamata qualora si desideri archivarla in modo da consentirne il recupero da un altro telefono del sistema Cisco CallManager, ad esempio dalla scrivania di un collega o in una sala conferenze.

Il parcheggio di chiamata è una funzione speciale che può essere configurata dall'amministratore di sistema.

Operazione da effettuare	Procedura
Archiviazione di una chiamata attiva mediante il parcheggio di chiamata	Durante una chiamata, selezionare Altro > ParChi . Sullo schermo del telefono viene visualizzato il numero speciale di parcheggio chiamata presso cui la chiamata stessa viene archiviata. Prendere nota del numero di parcheggio chiamata, quindi riagganciare.
Recupero di una chiamata parcheggiata	Per connettersi alla chiamata, immettere il numero di parcheggio di chiamata da un qualsiasi telefono IP di Cisco in rete.



Nota

Si ha a disposizione una quantità di tempo limitata per recuperare la chiamata prima che questa torni alla destinazione originale. Contattare l'amministratore di sistema per informazioni sul tempo disponibile.

Risposta a una chiamata reindirizzata sul proprio telefono

L'amministratore di sistema può abilitare la funzione Risposta per assente per il telefono in uso se si condividono le responsabilità di gestione delle chiamate con altri colleghi. La funzione Risposta per Assente consente di rispondere a una chiamata in arrivo sul telefono di un collega reindirizzandola al proprio telefono. È possibile utilizzare le funzioni Risposta per assente per gestire le chiamate per i collaboratori inclusi nel proprio gruppo di chiamate (**RispAss**), in un altro gruppo di chiamate (**RispAsG**) o in un gruppo associato al proprio (**RispAIG**).

Operazione da effettuare	Procedura
Risposta a una chiamata in arrivo su un altro interno nel gruppo di chiamate	Premere RispAss per connettere la chiamata. Potrebbe essere necessario sganciare il ricevitore per premere RispAss . Se l'amministratore del sistema non ha abilitato la funzione di risposta automatica, la chiamata verrà deviata sul proprio telefono quando si preme RispAss . In questo caso, premere Risp. per connettere la chiamata.
Risposta a una chiamata in arrivo su un altro interno non incluso nel gruppo	Premere RispAssG . Potrebbe essere necessario sganciare il ricevitore per premere RispAssG . Per connettere la chiamata, immettere il codice della funzione Risposta per Assente di Gruppo fornito dall'amministratore di sistema. Se l'amministratore del sistema non ha abilitato la funzione di risposta automatica, la chiamata verrà deviata sul proprio telefono quando si preme RispAssG e si immette il codice. In questo caso, premere Risp. per connettere la chiamata.
Risposta a una chiamata in arrivo su un altro interno nel proprio gruppo o in un gruppo associato	Premere RispAIG per connettere la chiamata. Potrebbe essere necessario sganciare il ricevitore per premere RispAIG . Se l'amministratore del sistema non ha abilitato la funzione di risposta automatica, la chiamata verrà deviata sul proprio telefono quando si preme RispAIG . In questo caso, premere Risp. per connettere la chiamata.

Suggerimenti

- Quando si preme **RispAss** e **RispAssG**, si connette la chiamata che ha squillato più a lungo.
- **RispAIG** consente all'amministratore di sistema di associare più gruppi di chiamata al proprio gruppo e di assegnare una priorità ai gruppi. Quando si preme **RispAIG**, ci si connette alla chiamata in arrivo nel gruppo di chiamate con la priorità più alta.

Informazioni sulle linee utente condivise

L'amministratore di sistema può assegnare agli utenti una linea "condivisa". Le funzioni delle linee condivise non sono valide per le linee standard, non condivise. In genere, una linea condivisa viene utilizzata nei due casi principali indicati di seguito.

- Una linea condivisa applicata a più telefoni: ad esempio, si supponga che la linea condivisa, con interno 23456, sia applicata al telefono sulla propria scrivania e al telefono in laboratorio. Nel caso di una chiamata in arrivo verso l'interno 23456, entrambi i telefoni, ovvero quello sulla propria scrivania e quello in laboratorio, squilleranno e potranno essere utilizzati per rispondere alla chiamata.
- Una linea condivisa da più utenti: ad esempio, si supponga che un responsabile condivida una linea e il numero di interno con il proprio assistente. Nel caso di una chiamata in arrivo sul numero di interno, squilleranno entrambi i telefoni.

Remoto in uso

Una linea condivisa consente di effettuare le chiamate mediante le stesse procedure utilizzate per qualsiasi altro tipo di linea, anche quando sul telefono viene visualizzato il messaggio Remoto in uso. Tale messaggio indica che un collaboratore che condivide la stessa linea sta utilizzando il telefono. Quando sul telefono viene visualizzato il messaggio Remoto in uso, è possibile anche visualizzare informazioni sulla chiamata del collaboratore, come l'utente chiamato e la durata della chiamata. Allo stesso modo, quando si utilizza una linea condivisa, sul telefono del collaboratore possono essere visualizzate informazioni sulla propria chiamata. Se si condivide una linea e non si desidera che altre persone visualizzino informazioni sulle proprie chiamate, abilitare la funzione di privacy per il telefono. Per ulteriori informazioni sulla funzione di privacy con una linea condivisa, vedere la sezione "Come impedire ad altri utenti di visualizzare o prendere parte a una chiamata sulla linea condivisa" a pagina 27.



Suggerimento

Se su una linea condivisa è stata abilitata la funzione di privacy e si effettua una chiamata, il messaggio Remoto in uso non viene visualizzato sugli altri telefoni che condividono la linea.

Numero massimo di chiamate supportate su una linea condivisa

La linea condivisa può essere configurata dall'amministratore di sistema in modo da supportare un numero di chiamate diverso per ciascun collega che condivide la stessa linea. In alcuni casi pertanto, è possibile che un utente non possa effettuare una nuova chiamata mediante una linea condivisa a differenza di un altro collega.

Ad esempio, si supponga di essere associati a un interno della linea condivisa 78888 e che il proprio telefono sia configurato in modo da supportare fino a quattro chiamate su tale linea condivisa. Il telefono di uno dei colleghi supporta invece fino a cinque chiamate sulla stessa linea condivisa 78888. Se quattro chiamate sono già attive sulla linea condivisa, il tasto **NvChiam** non risulterà disponibile e non sarà possibile effettuare una nuova chiamata utilizzando la linea condivisa. Per contro, il collega il cui telefono supporta fino a cinque chiamate sulla linea condivisa, anziché quattro, sarà in grado di effettuare una nuova chiamata.

Come aggiungersi a una chiamata sulla linea condivisa

Se si utilizza una linea condivisa, è possibile utilizzare **Incl_m** per collegarsi a una chiamata in corso e convertirla in una conferenza standard. Questa opzione rende disponibili per tutti i partecipanti alla chiamata le stesse funzioni che possono essere utilizzate durante le conferenze standard. Per ulteriori dettagli, vedere la sezione "Esecuzione di chiamate in conferenza" a pagina 19. Questa opzione consente inoltre di aggiungere ulteriori partecipanti alla chiamata.

Quando si utilizza l'opzione **Incl_m**, la propria intromissione viene annunciata agli altri partecipanti mediante l'emissione di un segnale e una breve interruzione della chiamata. Vengono inoltre modificate le informazioni visualizzate sullo schermo. Quando si riaggancia, la chiamata rimane attiva sotto forma di chiamata in conferenza, purché rimangano almeno tre partecipanti.

Operazione da effettuare	Procedura
Visualizzazione delle chiamate attive sulla linea condivisa	Controllare se sullo schermo del telefono è visualizzato il messaggio Remoto in uso. In tal caso, sono presenti chiamate attive sulla linea condivisa. Vengono visualizzate le informazioni relative a tutte le chiamate non private. Tuttavia, se un collaboratore che condivide la stessa linea ha abilitato la funzione di privacy e sta effettuando delle chiamate, non verrà indicato in alcun modo che la linea è in uso.
Aggiunta di se stessi a una chiamata in uso remoto e attivazione di una chiamata in conferenza	Scegliere la chiamata in uso remoto a cui collegarsi e premere Incl_m .





Nota

Non è possibile utilizzare l'opzione **Incl_m** per collegarsi a una chiamata in corso se il chiamante ha abilitato la funzione di privacy.

Come impedire ad altri utenti di visualizzare o prendere parte a una chiamata sulla linea condivisa

Se si utilizza una linea condivisa, è possibile utilizzare la funzione di privacy per impedire ad altri utenti che condividono la linea di visualizzare le chiamate o prendervi parte.

Operazione da effettuare	Procedura
Attivazione della funzione di privacy per impedire ad altri utenti di visualizzare le chiamate su una linea condivisa o prendervi parte	Premere Altro > Privato . Quando la privacy è attivata, sullo schermo LCD viene visualizzata l'apposita icona  accanto al proprio numero telefonico.
Disattivazione della funzione di privacy per consentire ad altri utenti di visualizzare le chiamate su una linea condivisa o prendervi parte	Premere Altro > Privato . Quando la privacy è disattivata, sullo schermo del telefono viene visualizzata l'apposita icona  accanto al proprio numero telefonico.

Suggerimenti

- Se su una linea condivisa è stata abilitata la funzione di privacy e si effettua una chiamata, il messaggio Remoto in uso non viene visualizzato sugli altri telefoni che condividono la linea. Quando la linea è in uso, non vengono fornite indicazioni.
- Se la funzione di privacy è abilitata per tutti gli altri telefoni che condividono la stessa linea, è possibile effettuare nuove chiamate mediante la linea condivisa, ma non è possibile prendere parte alle chiamate in corso utilizzando tale linea.

Tracce delle chiamate sospette

Se si ricevono chiamate sospette o indesiderate, l'amministratore di sistema può aggiungere al telefono la funzione di identificazione delle chiamate indesiderate (ID_TI). Questa funzione consente di identificare come sospetta una chiamata attiva, in modo da avviare l'esecuzione di una serie di verifiche automatiche e visualizzare messaggi di notifica.

Operazione da effettuare	Procedura
Identificazione di una chiamata sospetta	Premere ID_TI . Se la richiesta viene soddisfatta, viene emesso un segnale speciale e sul telefono viene visualizzato il messaggio ID_TI attivata. La chiamata rimane attiva, finché non viene terminata.

Assegnazione di una priorità alle chiamate importanti

In alcuni ambienti specializzati, ad esempio negli uffici militari o statali, potrebbe essere necessario effettuare o ricevere chiamate urgenti o importanti. Per tali chiamate potrebbe essere necessaria una gestione basata su un livello di priorità più alto, che consenta ad esempio di ignorare le altre chiamate. Se questa funzione di gestione delle chiamate speciale è necessaria, l'amministratore di sistema può aggiungere al telefono la funzione Precedenza e prelazione multilivello (MLPP, Multilevel Precedence and Preemption).

Tenere presente quanto segue:

- Con *precedenza* viene indicata la priorità associata a una chiamata.
- Con *prelazione* viene indicato il processo che consente di terminare una chiamata in corso con priorità più bassa, per accettare una chiamata con priorità più alta inviata al telefono.

Operazione da effettuare	Procedura
Scelta di un livello di priorità (precedenza) per una chiamata in uscita	Rivolgersi all'amministratore di sistema per un elenco di numeri di precedenza da associare alle chiamate (dal più basso al più alto).
Esecuzione di una chiamata con priorità (precedenza)	Immettere il numero di accesso MLPP (fornito dall'amministratore di sistema) seguito dal numero di telefono.
Ricezione di una chiamata con priorità (precedenza)	Viene emesso un segnale di avviso di chiamata speciale e viene visualizzata un'icona speciale per la chiamata in entrata.
Visualizzazione del livello di priorità di una chiamata	Le chiamate con priorità più alta vengono visualizzate all'inizio dell'elenco di chiamate. Le icone riportate di seguito indicano la priorità assegnata: Nessuna icona: chiamata normale (di routine) <ul style="list-style-type: none">▣ Chiamata con priorità▣▣ Chiamata con priorità media (immediata)▣▣▣ Chiamata con priorità alta (flash)▣▣▣▣ Chiamata con la priorità più alta (ignora flash)
Accettazione di una chiamata con priorità più alta	Quando viene emesso il segnale acustico di avviso di chiamata speciale, terminare la chiamata attiva e rispondere alla chiamata con priorità più alta.
Ricezione di una chiamata con prelazione	Durante una chiamata attiva, viene emesso un segnale acustico continuo per circa 10 secondi. La chiamata con prelazione sostituisce la chiamata attiva.

Suggerimenti

- Quando si effettua o si riceve una chiamata con la funzione MLPP abilitata, vengono utilizzate suonerie speciali e i segnali di avviso di chiamata emessi sono diversi da quelli standard.
- Se si immette un numero di accesso MLPP non valido, si riceverà un avviso verbale dell'errore.

Personalizzazione delle impostazioni del telefono

È possibile personalizzare il telefono IP di Cisco mediante la regolazione delle impostazioni, come indicato nelle tabelle riportate di seguito.



Nota

- È possibile accedere alla maggior parte delle impostazioni dal telefono, ma ad alcune impostazioni è necessario accedere in linea dalla pagina Web Opzioni utente. Per ulteriori informazioni, vedere la sezione "Accesso alle pagine Web Opzioni utente" a pagina 32.
- Per ripristinare le impostazioni salvate in precedenza sul telefono, scegliere **Impostazioni > Altro > Riprist.**
- Per ripristinare nuovamente le impostazioni originali memorizzate sul telefono al momento della produzione, scegliere **Impostazioni > Altro > ImpIniz.** Tutte le modifiche salvate in precedenza verranno annullate.

Regolazione del volume

Nella tabella seguente viene descritto come regolare e memorizzare i livelli di volume sul telefono.

Operazione da effettuare	Procedura
Regolazione del livello di volume per una chiamata 	<p>Premere il pulsante Volume durante una chiamata o dopo aver richiamato un segnale.</p> <p>In tal modo, è possibile regolare il livello del volume per la modalità audio attiva. Se, ad esempio, si aumenta il volume mentre il ricevitore è in uso, la regolazione non ha effetto sul volume dell'altoparlante.</p> <p>Premere Salva per memorizzare il nuovo volume come livello predefinito per questa modalità audio. Se si desidera mantenere questa impostazione del volume per il telefono anche dopo un riavvio, premere il pulsante Menu e scegliere Impostazioni > Salva.</p>
Regolazione del livello di volume per la suoneria	Premere il pulsante Volume quando il ricevitore si trova nell'alloggiamento. Il nuovo volume della suoneria viene salvato automaticamente.



Suggerimento

Se si regola il volume del ricevitore o dell'altoparlante senza salvare le modifiche apportate, al successivo utilizzo della stessa modalità audio viene ripristinato il livello di volume salvato in precedenza.

Personalizzazione della suoneria

È possibile modificare il suono emesso dal telefono quando squilla, in base alle proprie preferenze e per differenziare telefoni posizionati l'uno vicino all'altro.

Operazione da effettuare	Procedura
Modifica del tipo di suoneria	Premere il pulsante Menu e selezionare Impostazioni > Suonerie . Utilizzare il pulsante di spostamento per scorrere i tipi di suoneria e premere Prova per ascoltare il tipo selezionato. Una volta individuato il tipo di suoneria desiderato, premere Selez. e OK .

Impostazione dei numeri di chiamata rapida

È possibile impostare un massimo di quattro numeri di chiamata rapida sul proprio telefono IP di Cisco 7905G e 7912G.

Impostare i numeri di chiamata rapida dalle pagine Web Opzioni utente, come illustrato nella tabella riportata di seguito. Per ulteriori istruzioni, vedere la sezione "Accesso alle pagine Web Opzioni utente" a pagina 32.



Nota L'amministratore di sistema può assegnare numeri di chiamata rapida al telefono e limitare la quantità di numeri di chiamata rapida configurabili dall'utente.

Operazione da effettuare	Procedura
Impostazione dei tasti di chiamata rapida	Accedere alle pagine Web Opzioni utente, selezionare il dispositivo, quindi scegliere Aggiungi/aggiorna i tasti di chiamata rapida dal menu principale. Immettere un numero telefonico e un'etichetta per ciascun numero di chiamata rapida disponibile. Immettere il numero nello stesso modo in cui si procederebbe per comporlo dal telefono dell'ufficio. Ad esempio, se necessario, includere il codice di accesso alla linea esterna (quale 9) o il prefisso. L'etichetta immessa viene visualizzata accanto al numero di chiamata rapida nell'elenco delle chiamate rapide.
Rimozione di un numero di chiamata rapida	Eliminare il numero telefonico e il testo associato nella finestra Aggiungi/Aggiorna i tasti di chiamata rapida .

Per dettagli sull'uso dei numeri di chiamata rapida, vedere la sezione "Esecuzione di una chiamata" a pagina 12.

Uso del sistema di voice messaging, dei registri delle chiamate e delle rubriche

È possibile utilizzare i pulsanti funzione per accedere ai messaggi vocali, ai registri delle chiamate e alle rubriche, come indicato nella tabella riportata di seguito.



Nota

Il servizio di voice messaging utilizzato dal sistema telefonico varia in base all'azienda. Per informazioni più precise e dettagliate sull'uso del servizio di voice messaging, consultare la documentazione fornita con il prodotto.

Operazione da effettuare	Procedura
Impostazione e personalizzazione del servizio di voice messaging	Premere Messaggio e seguire le istruzioni vocali. È possibile impostare il servizio di voice messaging anche premendo il pulsante Menu e selezionando Messaggi . L'amministratore di sistema fornisce una password predefinita per il servizio di voice messaging. Per motivi di sicurezza, si consiglia di modificare la password predefinita appena possibile.
Controllo della presenza di un nuovo messaggio vocale	Controllare se sul ricevitore è presente una luce rossa.
Ascolto dei messaggi vocali o accesso al relativo menu	Premere Messaggio e seguire le istruzioni vocali. È possibile accedere al sistema di voice messaging anche premendo il pulsante Menu e selezionando Messaggi .
Visualizzazione dei registri delle chiamate	Premere il pulsante Menu e selezionare Rubriche > Chiamate non risposte, Chiamate effettuate o Chiamate ricevute . In ciascuno di tali registri viene archiviato un massimo di 10 record.
Chiamata da un registro delle chiamate	Selezionare un elenco dal registro delle chiamate, modificare il numero (se necessario) e sganciare il ricevitore. Se è necessario modificare il numero visualizzato nel registro, ad esempio per aggiungere o rimuovere un prefisso, premere Mod nr , quindi << per cancellare le cifre oppure >> per spostare il cursore a destra. Utilizzare la tastiera per immettere le cifre.
Chiamata da una rubrica aziendale	Premere il pulsante Menu e selezionare Rubriche > Rubrica aziendale (il nome esatto può variare). Ricercare un elenco immettendo le lettere mediante la tastiera. È possibile effettuare la ricerca utilizzando un nome parziale. Per effettuare una chiamata da un elenco, selezionare il record di chiamata e sganciare il ricevitore.
Cancellazione del registro delle chiamate	Premere il pulsante Menu e scegliere Rubriche > Cancella .

Accesso alle pagine Web Opzioni utente

Il telefono IP di Cisco è un dispositivo di rete, che può quindi condividere informazioni con altri dispositivi di rete dell'azienda, inclusi il computer e i servizi basati sul Web accessibili tramite il browser Web del computer.

È possibile definire, personalizzare e attivare servizi telefonici, nonché controllare impostazioni e funzioni dal computer utilizzando le pagine Web Opzioni utente di Cisco CallManager. In questa sezione viene descritto come accedere alle pagine Web Opzioni utente e come iscriversi ai servizi telefonici. Per ulteriori dettagli sulle funzioni che è possibile configurare e sui servizi telefonici a cui è possibile iscriversi, consultare il manuale *Personalizzazione del telefono IP di Cisco sul Web* al seguente URL:

http://www.cisco.com/univercd/cc/td/doc/product/voice/c_ipphon/index.htm



Nota Se l'azienda non utilizza Cisco CallManager come agente di elaborazione delle chiamate per il sistema telefonico, non sarà disponibile alcuna pagina Web Opzioni utente.

Connessione alle pagine Web Opzioni utente

Procedura

- Passo 1** Ottenere l'URL, l'ID utente e la password predefinita dall'amministratore di sistema per le opzioni utente. Ad esempio:
- URL per la pagina Web Opzioni utente: <<http://callmanager/ccmuser/logon.asp>>
- ID utente: <il proprio nome>
- Password predefinita: <12345>
- Passo 2** Aprire il browser Web del computer, immettere l'URL (fornito dall'amministratore di sistema) ed eseguire la connessione.
- Passo 3** Dal menu generale, selezionare il tipo di dispositivo (modello di telefono) nell'apposito elenco a discesa.
- Una volta effettuata la selezione, viene visualizzato un menu sensibile al contesto contenente le opzioni appropriate per il tipo di dispositivo scelto.
-

Suggerimenti per lo spostamento nelle pagine Web Opzioni utente

- Selezionare il dispositivo dalla pagina di menu per visualizzare tutte le opzioni.
- Fare clic su **Aggiorna** per applicare e salvare le modifiche apportate.
- Fare clic su **Torna al menu** per tornare al menu sensibile al contesto.
- Fare clic su **Disconnetti** per uscire dalle pagine Web Opzioni utente.

Iscrizione ai servizi telefonici

Prima di accedere ai servizi telefonici, è necessario iscriversi a tali servizi utilizzando il computer per accedere alle pagine Web Opzioni utente.

I servizi possono includere:

- informazioni basate sul Web, ad esempio quotazioni azionarie, elenchi di film e bollettini meteorologici;
- dati della rete, ad esempio calendari aziendali e rubriche in cui è possibile eseguire ricerche;
- funzioni telefoniche, ad esempio gli indici di chiamata rapida personali e la rubrica personale.

Per ulteriori informazioni, vedere la tabella riportata di seguito.

Operazione da effettuare	Procedura da effettuare dopo la connessione e la selezione del tipo di dispositivo
Iscrizione a un servizio	Dal menu principale, scegliere Configura i servizi IP Phone Cisco . Selezionare un servizio dall'elenco a discesa "Servizi disponibili" e fare clic su Continua . Immettere ulteriori informazioni quando richiesto (ad esempio, il codice di avviamento postale o il PIN), quindi fare clic su Iscrizione .
Modifica o annullamento delle iscrizioni	Dal menu principale, scegliere Configura i servizi IP Phone Cisco . Fare clic su un servizio nel riquadro "Servizi attivati". Fare clic su Aggiorna dopo aver apportato le modifiche oppure fare clic su Annullamento iscrizione .
Accesso a un servizio dal telefono	Dal proprio telefono, premere il pulsante Menu , quindi selezionare Servizi . Viene visualizzato un elenco dei servizi a cui ci si è iscritti o assegnati dall'amministratore di sistema.
Informazioni sull'uso dei servizi telefonici	Consultare il manuale <i>Personalizzazione del telefono IP di Cisco sul Web</i> al seguente URL: http://www.cisco.com/univercd/cc/td/doc/product/voice/c_ipphon/index.htm

Informazioni sulle opzioni di configurazione aggiuntive

Il telefono può essere configurato dall'amministratore di sistema per l'uso di modelli di tasti e softkey specifici con funzioni e servizi speciali, se possibile. Nella tabella riportata di seguito viene fornita una panoramica su alcune opzioni di configurazione che è possibile richiedere all'amministratore del sistema telefonico, in base alle proprie esigenze di chiamata o all'ambiente di lavoro.

Operazione da effettuare	Procedura	Ulteriori informazioni
Gestione di più chiamate sulla linea telefonica	Richiedere all'amministratore di sistema di configurare la linea in modo che supporti più chiamate. La linea telefonica può supportare un massimo di sei chiamate.	Rivolgersi all'amministratore di sistema o al team di supporto telefonico.
Aggiunta di più numeri di chiamata rapida	Accertarsi in primo luogo di utilizzare tutti i numeri di chiamata rapida attualmente disponibili. Se sono necessari ulteriori numeri di chiamata rapida, iscriversi al servizio Indici di chiamata rapida.	Vedere: <ul style="list-style-type: none">• sezione "Impostazione dei numeri di chiamata rapida" a pagina 30• sezione "Iscrizione ai servizi telefonici" a pagina 33
Uso di un unico interno per diversi telefoni	Richiedere una linea condivisa. Ciò consente ad esempio di utilizzare un unico numero di interno per il telefono fisso e il cellulare.	Vedere la sezione "Informazioni sulle linee utente condivise" a pagina 25.
Condivisione dei telefoni o della postazione di lavoro con i colleghi	Prendere in considerazione la possibilità di utilizzare le seguenti soluzioni: <ul style="list-style-type: none">• funzione di parcheggio di chiamata per l'archivio e il recupero delle chiamate senza utilizzare la funzione di trasferimento;• funzione Risposta per Assente per rispondere dal proprio telefono alle chiamate in arrivo su un altro telefono;• uso di una linea condivisa.	<ul style="list-style-type: none">• Per informazioni su come ottenere tali funzioni, rivolgersi all'amministratore di sistema o contattare telefonicamente l'help desk.• Per istruzioni sull'uso di tali funzioni, vedere la sezione "Gestione avanzata delle chiamate" a pagina 23.
Connessione alle funzioni del proprio telefono da un altro telefono nel sistema	Richiedere all'amministratore di sistema di configurare il servizio Mobilità interni telefonici per il proprio telefono.	Vedere la sezione "Uso di Mobilità interni telefonici" nel manuale <i>Personalizzazione del telefono IP di Cisco sul Web</i> all'indirizzo http://www.cisco.com/univercd/cc/td/doc/product/voice/c_ipphon/index.htm

Risoluzione dei problemi relativi al telefono

In questa sezione viene indicato come accedere alle informazioni sul telefono IP di Cisco e sulle chiamate per facilitare la diagnosi dei problemi relativi al telefono da parte dell'amministratore di sistema o del tecnico dell'assistenza. Le informazioni contenute in questa sezione si rendono necessarie solo se l'esecuzione di una delle procedure illustrate viene richiesta dall'amministratore.

Operazione richiesta	Procedura
Accesso ai dati di configurazione della rete	Premere il pulsante Menu e selezionare Impostazioni > Configurazione di rete . Selezionare l'elemento della configurazione di rete da visualizzare. Premere Annulla per chiudere questo menu.
Accesso ai dati di stato	Premere il pulsante Menu e selezionare Impostazioni > Stato . Selezionare l'elemento dello stato da visualizzare: messaggi di stato, statistiche di rete e le versioni del firmware per il telefono in uso.
Accesso alle informazioni sul modello di telefono	Premere il pulsante Menu e selezionare Impostazioni > Info modello . Utilizzare il pulsante di spostamento per scorrere e visualizzare le informazioni sul modello del telefono.



Nota

L'amministratore di sistema può disabilitare l'accesso al menu **Impostazioni**. In questo caso, non è possibile accedere ai dati relativi alla configurazione, allo stato o alle informazioni sul modello.

Uso dello strumento di report qualità

L'amministratore di sistema può configurare temporaneamente il telefono IP di Cisco con lo strumento di report qualità per risolvere problemi relativi alle chiamate. Tale strumento consente di utilizzare la softkey **QRT** per inviare all'amministratore di sistema informazioni su problemi relativi alle chiamate telefoniche. In base alla configurazione dello strumento di report qualità definita dall'amministratore di sistema per il telefono, è possibile utilizzare la softkey **QRT** in uno dei modi indicati di seguito.

Operazione da effettuare	Procedura
Report rapido di un problema audio con una chiamata in corso	Con una chiamata attiva, premere Altro > QRT . Il sistema telefonico raccoglie e registra i dati audio relativi alla chiamata in corso e indirizza queste informazioni all'amministratore di sistema.
Report di un problema con le chiamate telefoniche	Premere Altro > QRT . Dall'elenco delle categorie di problemi selezionare il problema da segnalare nel report. Alcune categorie di problemi includono un codice motivo che è possibile selezionare per fornire ulteriori dettagli sul problema. Il sistema telefonico indirizza queste informazioni all'amministratore di sistema per consentire la diagnosi del problema.

Termini della garanzia Cisco limitata di un anno per l'hardware

Sono previsti termini particolari per la garanzia hardware e sono disponibili numerosi servizi che è possibile utilizzare durante il periodo di garanzia. La Dichiarazione formale di garanzia, comprese le garanzie e i contratti di licenza validi per il software Cisco, è disponibile sul sito Cisco.com. Effettuare le operazioni riportate di seguito per accedere a *Cisco Information Packet* ai contratti di licenza e garanzia e scaricarli dal sito Cisco.com.

1. Avviare il browser e accedere al seguente URL:

http://www.cisco.com/univercd/cc/td/doc/es_inpck/cetrans.htm

Viene visualizzata la pagina Garanzie e contratti di licenza.

2. Per leggere il documento *Cisco Information Packet*, effettuare le operazioni indicate di seguito.
 - a. Fare clic sul campo **Numero pacchetto informazioni** e verificare che sia evidenziato il numero di parte 78-5235-03A0.
 - b. Selezionare la lingua nella quale si desidera leggere il documento.
 - c. Fare clic su **Vai**.
 - d. Viene visualizzata la pagina relativa alla garanzia limitata e al contratto di licenza software Cisco relativa al pacchetto di informazioni in questione.
 - e. Leggere il documento in linea oppure fare clic sull'icona **PDF** per scaricare e stampare il documento in formato PDF (Adobe Portable Document Format).



Nota

Per visualizzare e stampare i file PDF è necessario Adobe Acrobat Reader. È possibile scaricare tale applicazione dal sito Web di Adobe, all'indirizzo <http://www.adobe.com>

3. Per leggere le informazioni tradotte e localizzate sulla garanzia del prodotto, effettuare le seguenti operazioni:
 - a. Immettere il seguente numero di parte nel campo Numero documento garanzia:
78-10747-01C0
 - b. Selezionare la lingua nella quale si desidera visualizzare il documento.
 - c. Fare clic su **Vai**.
Viene visualizzata la pagina relativa alla garanzia Cisco.
 - d. Leggere il documento in linea oppure fare clic sull'icona **PDF** per scaricare e stampare il documento in formato PDF (Adobe Portable Document Format).

È anche possibile accedere al sito Web per i servizi e il supporto Cisco per richiedere assistenza:

http://www.cisco.com/public/Support_root.shtml

Durata della garanzia per l'hardware

Un (1) anno

Procedura di sostituzione, riparazione o rimborso per l'hardware

Nei limiti del possibile, viene garantito da Cisco o dai relativi centri di assistenza che le parti di ricambio verranno spedite entro dieci (10) giorni lavorativi dalla ricezione della richiesta di autorizzazione alla restituzione dei materiali (RMA, Return Materials Authorization). I tempi di consegna effettivi possono tuttavia variare, in base all'ubicazione del cliente.

Cisco si riserva il diritto di rimborsare il prezzo di acquisto quale unica azione di garanzia.

Ricezione di un numero di autorizzazione alla restituzione dei materiali (RMA)

Contattare il rivenditore presso il quale è stato acquistato il prodotto. Se il prodotto è stato acquistato direttamente da Cisco, contattare il rappresentante di vendita e assistenza Cisco.

Compilare il modulo di informazioni riportato di seguito e conservarlo come riferimento.

Rivenditore da cui è stato acquistato il prodotto	
Numero di telefono	
Numero di modello del prodotto	
Numero di serie del prodotto	
Numero del contratto di manutenzione	



Sede centrale

Cisco Systems, Inc.
170 West Tasman Drive
San Jose, CA 95134-1706
U.S.A.

www.cisco.com
Tel: +1 408 526-4000
+1 800 553-NETS (6387)
Fax: +1 408 526-4100

Sede europea

Cisco Systems International BV
Haarlerbergpark
Haarlerbergweg 13-19
1101 CH Amsterdam
The Netherlands

www-europe.cisco.com
Tel: +31 0 20 357 1000
Fax: +31 0 20 357 1100

Sede U.S.A.

Cisco Systems, Inc.
170 West Tasman Drive
San Jose, CA 95134-1706
U.S.A.

www.cisco.com
Tel: +1 408 526-7660
Fax: +1 408 527-0883

Sede Asia Pacifico

Cisco Systems, Inc.
168 Robinson Road
#28-01 Capital Tower
Singapore 068912

www.cisco.com
Tel: +65 6317 7777
Fax: +65 6317 7799

Cisco Systems conta oltre 200 uffici nei paesi indicati di seguito. Gli indirizzi, i numeri di telefono e i numeri di fax sono disponibili sul sito Web Cisco all'indirizzo www.cisco.com/go/offices

Arabia Saudita • Argentina • Australia • Austria • Belgio • Brasile • Bulgaria • Canada • Cile • Cina • Cipro • Colombia • Corea • Costa Rica • Croazia • Danimarca
Dubai, UAE • Finlandia • Filippine • Francia • Germania • Giappone • Grecia • Hong Kong SAR • India • Indonesia • Irlanda • Israele • Italia • Lussemburgo • Malesia
Messico • Norvegia • Nuova Zelanda • Paesi Bassi • Perù • Polonia • Porto Rico • Portogallo • Regno Unito • Repubblica Ceca • Romania • Russia • Scozia • Singapore
Slovacchia • Slovenia • Spagna • Stati Uniti • Sud Africa • Svezia • Svizzera • Thailandia • Taiwan • Turchia • Ucraina • Ungheria • Venezuela • Vietnam • Zimbabwe

Copyright © 2005 Cisco Systems, Inc. Tutti i diritti riservati. CCSP, il logo Cisco Square Bridge, Follow Me Browsing e StackWise sono marchi di Cisco Systems, Inc.; Changing the Way We Work, Live, Play, and Learn e iQuick Study sono marchi di servizio di Systems, Inc.; Access Registrar, Aironet, ASIST, BPX, Catalyst, CCDA, CCDP, CCIE, CCIP, CCNA, CCNP, Cisco, il logo Cisco Certified Internetwork Expert, Cisco IOS, Cisco Press, Cisco Systems, Cisco Systems Capital, il logo Cisco Systems, Cisco Unity, Empowering the Internet Generation, Enterprise/Solver, EtherChannel, EtherFast, EtherSwitch, Fast Step, FormShare, GigaDrive, GigaStack, HomeLink, Internet Quotient, IOS, IP/TV, iQ Expertise, il logo iQ, iQ Net Readiness Scorecard, LightStream, Linksys, MeetingPlace, MGX, il logo Networkers, Networking Academy, Network Registrar, Packet, PIX, Post-Routing, Pre-Routing, ProConnect, RateMUX, ScriptShare, SlideCast, SMARTnet, StrataView Plus, SwitchProbe, TeleRouter, The Fastest Way to Increase Your Internet Quotient, TransPath e VCO sono marchi registrati di Cisco Systems, Inc. e/o delle relative consociate negli Stati Uniti e in altri paesi.

Gli altri nomi di prodotti e società citati nel presente documento o sito Web sono marchi dei rispettivi proprietari. L'uso del termine "partner" non implica una relazione di partnership tra Cisco e altre aziende. (0501R)