

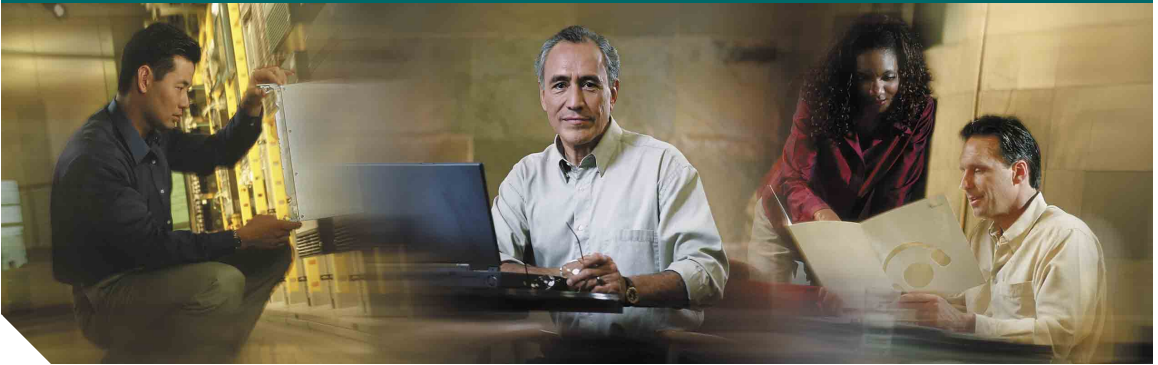

Εγχειρίδιο χρήσης τηλεφώνου



Τηλέφωνο IP 7905G και 7912G της Cisco για το Cisco CallManager 4.1(3)

ΣΥΜΠΕΡΙΛΑΜΒΑΝΕΤΑΙ Η ΑΔΕΙΑ ΧΡΗΣΗΣ ΚΑΙ Η ΕΓΓΥΗΣΗ

Κεντρικά γραφεία
Cisco Systems, Inc.
170 West Tasman Drive
San Jose, CA 95134-1706
USA
<http://www.cisco.com>
Τηλ: +1 408 526-4000
+1 800 553-NETS (6387)
Fax: +1 408 526-4100



Ρύθμιση της έντασης

Εάν θέλετε...	Κάντε το εξής...
Να ρυθμίσετε το επίπεδο έντασης για μια κλήση	Πατήστε το κουμπί έντασης κατά τη διάρκεια μιας κλήσης ή αφού ακουστεί ο ήχος κλήσης. Πατήστε Αποθήκ. για να διατηρήσετε το νέο επίπεδο έντασης ως προεπιλογή για το ηχείο ή το ακουστικό.
Να ρυθμίσετε το επίπεδο έντασης για το κουδούνι	Πατήστε το κουμπί έντασης ενώ το ακουστικό είναι κατεβασμένο.

Αλλαγή του ήχου κωδωνισμού

Πατήστε το κουμπί **Μενού** και επιλέξτε **Ρυθμίσεις** > **Τύπος κωδωνισμού**. Μετακινηθείτε στη λίστα με τους τύπους κωδωνισμού και πατήστε **Αναπ/γή** για να ακούσετε τον επιλεγμένο τύπο κωδωνισμού. Όταν βρείτε τον κωδωνισμό που θέλετε, πατήστε **Επιλογή** και **OK**.

Επεξηγήσεις κουμπιών

Ένταση Περιήγηση Κράτηση Μενού



Πνευματικά δικαιώματα ©2005 Cisco Systems, Inc. Με την επιφύλαξη παντός δικαιώματος. Οι επωνυμίες Cisco, Cisco IOS, Cisco Systems και το λογότυπο Cisco Systems είναι σήματα κατατεθέντα της Cisco Systems, Inc. ή των θυγατρικών της στις Η.Π.Α. και ορισμένες άλλες χώρες. Όλες οι άλλες εμπορικές ονομασίες, τα ονόματα ή τα σήματα κατατεθέντα που αναφέρονται στο παρόν έγγραφο ή την παρούσα τοποθεσία Web αποτελούν ιδιοκτησία των αντίστοιχων κατόχων τους. Η χρήση της λέξης "συνεργάτης" δεν υποδηλώνει σχέση συνεταιρισμού μεταξύ της Cisco και οποιασδήποτε άλλης εταιρείας. (0501R)



Συνοπτικές οδηγίες χρήσης



Τηλέφωνο IP 7905G/7912G της Cisco

Cisco CallManager 4.1(3)

Ορισμοί προγραμματιζόμενων πλήκτρων
 Μεταβίβαση μιας κλήσης
 Πραγματοποίηση κλήσεων συνδιάσκεψης
 Χρήση των μνημών
 Χρήση της δυνατότητας προώθησης κλήσεων
 Προβολή των αρχείων καταγραφής και κλήση μέσω αυτών
 Ρύθμιση της έντασης
 Αλλαγή του ήχου κωδωνισμού
 Επεξηγήσεις κουμπιών

Ορισμοί προγραμματιζόμενων πλήκτρων

OPickUp	Απάντηση μιας κλήσης στο εσωτερικό άλλης συσχετισμένης ομάδας λήψης κλήσεων
Αμ.Εκτρ.	Αποστολή μιας εισερχόμενης κλήσης απευθείας στο σύστημα φωνητικών μηνυμάτων
Αμ.Μεταβ	Μεταβίβαση δύο κλήσεων τη μία στην άλλη
Αιαθσεμ.	Λήψη ειδοποίησης όταν ένα κατελημμένο εσωτερικό καταστεί διαθέσιμο
Επεξ.Αρ	Επεξεργασία ενός αριθμού σε ένα αρχείο καταγραφής κλήσεων
Ιδιωτικό	Επιτρέπει ή δεν επιτρέπει σε άλλα άτομα να βλέπουν τις κλήσεις σε μια κοινόχρηστη γραμμή
Κατάργηση	Κατάργηση ενός συμμετέχοντα από τη συνδιάσκεψη
Λήψη	Απάντηση μιας κλήσης σε άλλο εσωτερικό της ομάδας λήψης κλήσεων σας
ΛήψηΟμ	Απάντηση μιας κλήσης στο εσωτερικό άλλης ομάδας λήψης κλήσεων
Λίστ.Συν.	Προβολή συμμετεχόντων συνδιάσκεψης
ΝέαΚλήσ	Πραγματοποίηση νέας κλήσης
Παρακολ.	Ενεργοποίηση λειτουργίας ανοικτής ακρόασης
Παρ.εκτ.	Απενεργοποίηση λειτουργίας ανοικτής ακρόασης
Παρ.Συν.	Έναρξη κλήσης συνδιάσκεψης σε κοινόχρηστη γραμμή
ΠρΟλον	Ρύθμιση/ακύρωση δυνατότητας προώθησης κλήσεων
Στάθμευ	Αποθήκευση μιας ενεργού κλήσης χρησιμοποιώντας τη δυνατότητα στάθμευσης κλήσεων
Συμμετ.	Συμμετοχή διαφόρων κλήσεων σε μία μόνο γραμμή
Συνάντ.	Πραγματοποίηση μιας κλήσης συνδιάσκεψης
Συνδιάσ	Δημιουργία κλήσης συνδιάσκεψης
ΣυντομΚλ	Επιλογή αριθμού με χρήση ενός αριθμού από το ευρετήριο μνημών
Τερ.Τελ	Κατάργηση του συνομιλητή που προστέθηκε τελευταία σε μια κλήση συνδιάσκεψης
Υποβολή	Αναζήτηση λίστας καταλόγου

Μεταβίβαση μιας κλήσης

Εάν θέλετε...	Κάντε το εξής...
Να μεταβιβάσετε μια κλήση χωρίς να συνομιλήσετε με τον αποδέκτη της μεταβίβασης	Κατά τη διάρκεια της κλήσης, πατήστε Μεταβίβ και εισαγάγετε τον αριθμό προορισμού. Όταν ακούσετε το κουδούνισμα της κλήσης, κατεβάστε το ακουστικό ή πατήστε Μεταβίβ και κατεβάστε το ακουστικό.
Να συνομιλήσετε με τον αποδέκτη της μεταβίβασης πριν να μεταβιβάσετε την κλήση ("συμβουλευτική μεταβίβαση")	Πατήστε Μεταβίβ και εισαγάγετε τον αριθμό προορισμού. Συνομιλήστε με τον αποδέκτη. Για να συνδέσετε την κλήση, κατεβάστε το ακουστικό ή πατήστε Μεταβίβ και κατεβάστε το ακουστικό. Εναλλακτικά, πατήστε το κουμπί Κράτηση για να επιστρέψετε στην αρχική κλήση.
Να μεταβιβάσετε μια τρέχουσα κλήση σε μια άλλη ("άμεση μεταβίβαση")	Επιλέξτε την πρώτη κλήση, και στη συνέχεια τη δεύτερη κλήση. Από μία επιλεγμένη κλήση, πατήστε Άλλα > Αμ.Μεταβ. Εάν θέλετε να παραμείνετε στη γραμμή με τους άλλους συμμετέχοντες, χρησιμοποιήστε το προγραμματιζόμενο πλήκτρο Συμμετ. για να δημιουργήσετε μια συνδιάσκεψη.

Χρήση της δυνατότητας προώθησης κλήσεων

Εάν θέλετε...	Κάντε το εξής...
Να ρυθμίσετε ή να ακυρώσετε τη δυνατότητα προώθησης κλήσεων στο τηλέφωνό σας	Πατήστε Άλλα > ΠρΟλων και εισαγάγετε τον αριθμό τηλεφώνου στον οποίο θα προωθούνται όλες οι κλήσεις. Για να ακυρώσετε αυτήν τη ρύθμιση, πατήστε ξανά Άλλα > ΠρΟλων .
Να ρυθμίσετε ή να ακυρώσετε τη δυνατότητα προώθησης κλήσεων χρησιμοποιώντας τον υπολογιστή σας	Συνδεθείτε στην ιστοσελίδα επιλογών χρήστη, επιλέξτε τη συσκευή σας και στη συνέχεια επιλέξτε Προώθηση όλων των κλήσεων σε διαφορετικό αριθμό από το κύριο μενού.

Πραγματοποίηση κλήσεων συνδιάσκεψης

Εάν θέλετε...	Κάντε το εξής...
Να προσκαλέσετε άλλους καλούντες να συμμετάσχουν σε μια τυπική συνδιάσκεψη	Επιλέξτε μια οποιαδήποτε κλήση στη γραμμή και πατήστε Επιλογή . Επαναλάβετε αυτήν τη διαδικασία για κάθε κλήση που θέλετε να προσθέσετε στη συνδιάσκεψη. Από μία από τις επιλεγμένες κλήσεις, πατήστε Άλλα > Συμμετ.
Να πραγματοποιήσετε μια τυπική κλήση συνδιάσκεψης καλώντας συμμετέχοντες	Κατά τη διάρκεια μιας συνδεδεμένης κλήσης, πατήστε Άλλα > Συνδιάσ για να προσθέσετε άλλον ένα συνομιλητή στην κλήση. Εισαγάγετε τον αριθμό τηλεφώνου του συμμετέχοντα στη συνδιάσκεψη. Αφού συνδεθεί η κλήση, πατήστε ξανά Συνδιάσ . Ακολουθήστε αυτήν τη διαδικασία για να προσθέσετε όλους τους συμμετέχοντες.
Να δείτε μια λίστα των συμμετεχόντων σε μια συνδιάσκεψη	Επιλέξτε μια ενεργό συνδιάσκεψη και πατήστε ΛίστΣυν.

Χρήση των μηνμών

Εάν θέλετε...	Κάντε το εξής...
Να ρυθμίσετε τους αριθμούς μηνμών	Συνδεθείτε στις ιστοσελίδες επιλογών χρήστη, επιλέξτε τη συσκευή σας και στη συνέχεια επιλέξτε Προσθήκη/Ενημέρωση των μηνμών από το κύριο μενού. Εισαγάγετε έναν αριθμό τηλεφώνου και αντιστοιχίστε μια ετικέτα σε κάθε διαθέσιμο αριθμό μήνιμης.
Να επιλέξετε έναν αριθμό χρησιμοποιώντας μια μήνιμη	Επιλέξτε έναν αριθμό από τη λίστα μηνμών. Η Εισαγάγετε έναν αριθμό από το ευρετήριο μηνμών ενώ το ακουστικό είναι στη θέση του και πατήστε ΣυντομΚλ.

Προβολή των αρχείων καταγραφής και κλήση μέσω αυτών

Εάν θέλετε...	Κάντε το εξής...
Να καλέσετε ξανά τον τελευταίο αριθμό που επιλέξατε	Πατήστε Επανάλκ.
Να προβάλετε τα αρχεία καταγραφής κλήσεων	Πατήστε το κουμπί Μενού και επιλέξτε Κατάλογοι > Αναπάντητες κλήσεις, Εξερχόμενες κλήσεις, ή Εισερχόμενες κλήσεις .
Να πραγματοποιήσετε μια κλήση από ένα αρχείο καταγραφής κλήσεων	Μετακινήθετε σε μια καταχώρηση στο αρχείο καταγραφής κλήσεων, επεξεργαστείτε τον αριθμό (εάν χρειάζεται) και ανοίξτε τη γραμμή.
Επεξεργασία ενός αριθμού σε ένα αρχείο καταγραφής κλήσεων	Πατήστε το κουμπί Επεξ.Αρ που ακολουθείται από το σύμβολο << >> για να τοποθετήσετε ξανά το δρομέα ή να διαγράψετε ψηφία. Χρησιμοποιήστε το πληκτρολόγιο για να εισαγάγετε ψηφία.
Να επιλέξετε έναν αριθμό από έναν εταιρικό κατάλογο	Πατήστε το κουμπί Μενού και επιλέξτε Κατάλογοι > Υπηρεσίες καταλόγου > Εταιρικός κατάλογος . Για να αναζητήσετε μια καταχώρηση, χρησιμοποιήστε το πληκτρολόγιο σας για να καταχωρήσετε τα πρώτα γράμματα και στη συνέχεια πατήστε Υποβολή . Για να επιλέξετε έναν αριθμό από έναν κατάλογο, μεταβείτε σε αυτόν και ανοίξτε τη γραμμή.
Να πραγματοποιήσετε μια κλήση ενώ μια άλλη κλήση είναι ενεργός	Πατήστε το κουμπί Κράτηση και στη συνέχεια πατήστε ΝέαΚλήσ . Επιλέξτε, καλέστε ξανά έναν αριθμό ή καλέστε έναν αριθμό χρησιμοποιώντας ένα κουμπί μήνιμης.
Να καταργήσετε την κράτηση μιας κλήσης	Μετακινήθετε στην κλήση που θέλετε να συνεχίσετε και πατήστε το κουμπί κράτησης.
Να απαντήσετε μια κλήση ενώ μια άλλη κλήση είναι ενεργός	Πατήστε Απάντ. Η ενεργή κλήση τίθεται αυτόματα σε κράτηση.



Περιεχόμενα

Έναρξη χρήσης 1

Πώς να χρησιμοποιήσετε αυτό τον οδηγό 1

Πού θα βρείτε πρόσθετες πληροφορίες 2

 Προσαρμογή του τηλεφώνου IP της Cisco στο Web 2

Πληροφορίες ασφαλείας και επιδόσεων 2

Σύνδεση του τηλεφώνου 4

Επισκόπηση του τηλεφώνου σας 7

Κουμπιά και υλικό 7

Λειτουργία και διαθεσιμότητα των δυνατοτήτων 9

Συμβουλές διεκπεραίωσης κλήσεων και περιήγησης 9

 Γραμμές και κλήσεις 9

 Ακουστικό κατεβασμένο ή ανοικτή γραμμή 9

 Επιλογή κλήσεων 10

 Εναλλαγή μεταξύ κλήσεων 10

Χρήση μενού δυνατοτήτων 11

Εισαγωγή και επεξεργασία κειμένου 11

Βασικές εργασίες διεκπεραίωσης κλήσεων 12

Πραγματοποίηση εξερχόμενης κλήσης 12

Απάντηση μιας κλήσης 15

Τερματισμός μιας κλήσης 16

Χρήση του μεγαφώνου 16

Χρήση του κουμπιού "Κράτηση" 17

Μεταβίβαση μιας ενεργού κλήσης 18

Πραγματοποίηση κλήσεων συνδιάσκεψης	19
Έναρξη ή συμμετοχή σε μια τυπική κλήση συνδιάσκεψης	19
Έναρξη ή συμμετοχή σε μια κλήση συνδιάσκεψης MeetMe	21
Προώθηση των κλήσεών σας σε άλλον αριθμό	22
Εργασίες διεκπεραίωσης κλήσεων για προχωρημένους	23
Αποθήκευση και ανάκτηση σταθμευμένων κλήσεων	23
Λήψη μιας κλήσης από επαναπροώθηση στο τηλέφωνό σας	24
Κοινόχρηστες γραμμές	25
Απομακρυσμένη χρήση	25
Μέγιστος αριθμός υποστηριζόμενων κλήσεων σε μια κοινόχρηστη γραμμή	26
Συμμετοχή σε κλήση κοινόχρηστης γραμμής	26
Αποτροπή προβολής μιας κλήσης σε κοινόχρηστη γραμμή ή συμμετοχής σε αυτήν από τρίτους	27
Εντοπισμός ύποπτων κλήσεων	27
Προτεραιότητα σημαντικών κλήσεων	28
Προσαρμογή των ρυθμίσεων του τηλεφώνου	29
Ρύθμιση της έντασης	29
Προσαρμογή των ήχων κωδωνισμού	30
Ρύθμιση των αριθμών μνημών	30
Χρήση των φωνητικών μηνυμάτων, των αρχείων καταγραφής κλήσεων και των καταλόγων	31
Πρόσβαση στις ιστοσελίδες επιλογών χρήστη	33
Σύνδεση στις ιστοσελίδες επιλογών χρήστη	33
Εγγραφή σε τηλεφωνικές υπηρεσίες	34
Πρόσθετες επιλογές διαμόρφωσης	35
Αντιμέτωπιση προβλημάτων του τηλεφώνου	37
Χρήση του εργαλείου δημιουργίας αναφορών ποιότητας	38
Εγγύηση υλικού περιορισμένης ευθύνης ενός έτους της Cisco	39



Έναρξη χρήσης

Αυτές οι ενότητες σας παρέχουν τις βασικές πληροφορίες που χρειάζεται να γνωρίζετε για να αρχίσετε να χρησιμοποιείτε το τηλέφωνο IP της Cisco.

Πώς να χρησιμοποιήσετε αυτό τον οδηγό

Αυτός ο οδηγός σας παρέχει μια επισκόπηση των διαθέσιμων δυνατοτήτων του τηλεφώνου σας. Μπορείτε να τον διαβάσετε όλο για να γνωρίσετε πλήρως τις δυνατότητες του τηλεφώνου σας ή να ανατρέξετε στον παρακάτω πίνακα όπου παρουσιάζονται οι ενότητες που χρησιμοποιούνται περισσότερο.

Εάν θέλετε...	Κάντε το εξής...
Να διαβάσετε τις σημαντικές πληροφορίες ασφαλείας	Ανατρέξτε στην ενότητα "Πληροφορίες ασφαλείας και επιδόσεων" στη σελίδα 2.
Να χρησιμοποιήσετε το τηλέφωνό σας αφού το τοποθέτησε κάποιος άλλος	Ξεκινήστε από την ενότητα "Επισκόπηση του τηλεφώνου σας" στη σελίδα 7.
Να συνδέσετε το τηλέφωνό σας στο δίκτυο	Ανατρέξτε στην ενότητα "Σύνδεση του τηλεφώνου" στη σελίδα 4.
Να μάθετε για τα κουμπιά και τα προγραμματιζόμενα πλήκτρα	Ανατρέξτε στην ενότητα "Κουμπιά και υλικό" στη σελίδα 7.
Να πραγματοποιήσετε κλήσεις	Ανατρέξτε στην ενότητα "Πραγματοποίηση εξερχόμενης κλήσης" στη σελίδα 12.
Να θέσετε κλήσεις σε κράτηση	Ανατρέξτε στην ενότητα "Χρήση του κουμπιού "Κράτηση"" στη σελίδα 17.
Να μεταβιβάσετε κλήσεις	Ανατρέξτε στην ενότητα "Μεταβίβαση μιας ενεργού κλήσης" στη σελίδα 18.
Να πραγματοποιήσετε κλήσεις συνδιάσκεψης	Ανατρέξτε στην ενότητα "Πραγματοποίηση κλήσεων συνδιάσκεψης" στη σελίδα 19.
Να απαντήσετε σε κλήσεις που κουνούνίζουν σε άλλο τηλέφωνο	Ανατρέξτε στην ενότητα "Λήψη μιας κλήσης από επαναπροώθηση στο τηλέφωνό σας" στη σελίδα 24.
Να αλλάξετε την ένταση του κωδωνισμού ή της κλήσης	Ανατρέξτε στην ενότητα "Ρύθμιση της έντασης" στη σελίδα 29.
Να επιλέξετε ένα διαφορετικό ήχο κωδωνισμού	Ανατρέξτε στην ενότητα "Προσαρμογή των ήχων κωδωνισμού" στη σελίδα 30.

Πού θα βρείτε πρόσθετες πληροφορίες

Μπορείτε να ανατρέξετε στην πιο πρόσφατη τεκμηρίωση της Cisco που υπάρχει στο Web, στη διεύθυνση:

<http://www.cisco.com/univercd/home/home.htm>

Επισκεφθείτε την τοποθεσία της Cisco στο Web, στη διεύθυνση:

<http://www.cisco.com/>

Η πρόσβαση στις διεθνείς τοποθεσίες της Cisco στο Web είναι δυνατή από τη διεύθυνση:

http://www.cisco.com/public/countries_languages.shtml

Προσαρμογή του τηλεφώνου IP της Cisco στο Web

Το τηλέφωνο IP της Cisco είναι μια συσκευή δικτύου η οποία μπορεί να χρησιμοποιεί πληροφορίες από κοινού με άλλες συσκευές δικτύου στην εταιρεία σας, συμπεριλαμβανομένου του υπολογιστή σας. Για να μάθετε πώς μπορείτε να διεκπεραιώνετε και να προσαρμόζετε υπηρεσίες τηλεφώνου και να διαμορφώνετε τις δυνατότητες και τις ρυθμίσεις από τον υπολογιστή σας, ανατρέξτε στον οδηγό *Customizing Your Cisco IP Phone on the Web* (Προσαρμογή του τηλεφώνου IP της Cisco στο Web) στην ακόλουθη διεύθυνση URL:

http://www.cisco.com/univercd/cc/td/doc/product/voice/c_ipphon/index.htm

Πληροφορίες ασφαλείας και επιδόσεων

Εγκατάσταση και χρήση του τηλεφώνου

Διαβάστε τις ακόλουθες πληροφορίες σχετικά με την ασφάλεια, πριν εγκαταστήσετε ή χρησιμοποιήσετε το τηλέφωνο IP της Cisco.



Προειδοποίηση ΣΗΜΑΝΤΙΚΕΣ ΟΔΗΓΙΕΣ ΑΣΦΑΛΕΙΑΣ

Αυτό το σύμβολο προειδοποίησης σημαίνει κίνδυνο. Πρόκειται για περιπτώσεις, στις οποίες κάποια ενέργειά σας μπορεί να οδηγήσει σε τραυματισμό. Πριν χρησιμοποιήσετε οποιονδήποτε εξοπλισμό, πρέπει να λάβετε υπόψη σας τους κινδύνους σχετικά με τα ηλεκτρικά κυκλώματα και να γνωρίζετε τις συνήθειες πρακτικές για την αποφυγή ατυχημάτων.

ΦΥΛΑΞΤΕ ΑΥΤΕΣ ΤΙΣ ΟΔΗΓΙΕΣ



Προειδοποίηση Διαβάστε τις οδηγίες εγκατάστασης πριν να συνδέσετε το σύστημα με την πηγή τροφοδοσίας.



Προειδοποίηση Η διάθεση του προϊόντος πρέπει να συμμορφώνεται με την ισχύουσα νομοθεσία και τους κανονισμούς κάθε χώρας.



Προειδοποίηση Μη χρησιμοποιείτε το σύστημα, μη συνδέετε ή αποσυνδέετε καλώδια κατά τη διάρκεια καταιγίδας με κεραυνούς.



Προειδοποίηση Για να αποφύγετε τον κίνδυνο ηλεκτροπληξίας, μη συνδέετε κυκλώματα ασφαλείας υπερβολικά χαμηλής τάσης (SELV) με κυκλώματα τάσης τηλεφωνικού δικτύου (TNV). Οι θύρες LAN περιλαμβάνουν κυκλώματα τύπου SELV και οι θύρες WAN κυκλώματα τύπου TNV. Σε ορισμένες θύρες LAN και WAN υπάρχουν σύνδεσμοι τύπου RJ-45. Συνδέστε τα καλώδια με προσοχή.

Χρήση εξωτερικού τροφοδοτικού

Οι ακόλουθες προειδοποιήσεις ισχύουν μόνο όταν χρησιμοποιείτε εξωτερικό τροφοδοτικό με το τηλέφωνο IP της Cisco:



Προειδοποίηση Αυτό το προϊόν βασίζεται στην προστασία από βραχυκυκλώματα της κτιριακής εγκατάστασης. Βεβαιωθείτε ότι η ασφάλεια ή ο διακόπτης κυκλώματος που χρησιμοποιείται στους αγωγούς φάσης (όλοι οι ηλεκτροφόροι αγωγοί) δεν υπερβαίνει τα όρια 120 VAC, 15A Η.Π.Α. (240 VAC, 10A διεθνώς).



Προειδοποίηση Η συσκευή έχει σχεδιαστεί ώστε να συνεργάζεται με συστήματα τροφοδοσίας TN.



Προειδοποίηση Ο συνδυασμός φις-πρίζας πρέπει να είναι προσπελάσιμος διαρκώς, λόγω του ότι αποτελεί το μοναδικό σύστημα πλήρους αποσύνδεσης.



Προειδοποίηση Το τροφοδοτικό πρέπει να τοποθετηθεί σε εσωτερικό χώρο.



Προφύλαξη Χρησιμοποιείτε αποκλειστικά ένα τροφοδοτικό που ορίζει η Cisco. Ανατρέξτε στο εγχειρίδιο εγκατάστασης που παρέχεται με το παρόν προϊόν.

Σύνδεση του τηλεφώνου

Πιθανώς ο διαχειριστής του συστήματος θα συνδέσει το νέο σας τηλέφωνο IP της Cisco στο εταιρικό τηλεφωνικό δίκτυο IP. Σε αντίθετη περίπτωση, ανατρέξτε στην Εικόνα 1 (τηλέφωνο IP 7905G της Cisco) και Εικόνα 2 (τηλέφωνο IP 7912G της Cisco) και στους πίνακες που ακολουθούν για να συνδέσετε το τηλέφωνό σας.

Εικόνα 1 Σύνδεση των καλωδίων του τηλεφώνου IP 7905G της Cisco

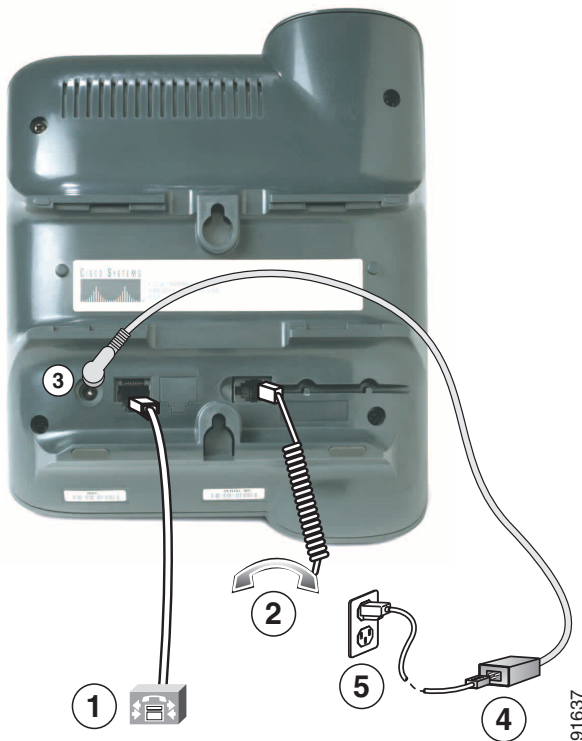

1	Θύρα δικτύου (10BaseT)	4	Τροφοδοτικό της Cisco (προαιρετικό)
2	Υποδοχή σύνδεσης ακουστικού	5	Καλώδιο τροφοδοσίας με φικς για σύνδεση σε πρίζα τοίχου
3	Υποδοχή βύσματος DC (DC48V)		

Εικόνα 2 Σύνδεση των καλωδίων του τηλεφώνου IP 7912G της Cisco

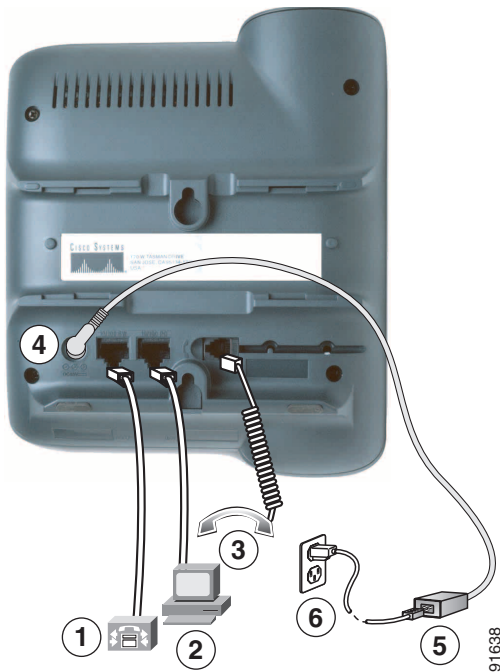

1	Θύρα δικτύου (10/100 SW)	4	Υποδοχή βύσματος DC (DC48V)
2	Θύρα πρόσβασης (10/100 PC)	5	Τροφοδοτικό της Cisco (προαιρετικό)
3	Υποδοχή σύνδεσης ακουστικού	6	Καλώδιο τροφοδοσίας

Ρύθμιση του άγκιστρου του ακουστικού

Όταν συνδέετε το τηλέφωνό σας, ενδεχομένως να θέλετε να ρυθμίσετε το άγκιστρο του ακουστικού έτσι, ώστε το ακουστικό να στηρίζεται σταθερά στο τηλέφωνο. Για οδηγίες, ανατρέξτε στον πίνακα παρακάτω.

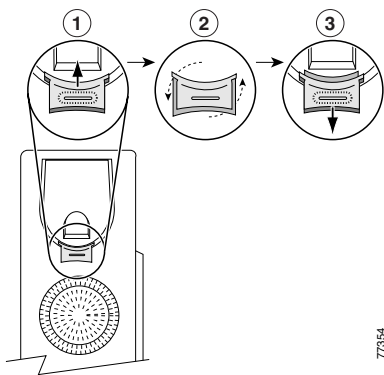

1	Σηκώστε το ακουστικό και ακουμπήστε το στην άκρη. Πιάστε με τον αντίχειρα και το δείκτη την τετράγωνη πλαστική προεξοχή και τραβήξτε την.
2	Περιστρέψτε την κατά 180 μοίρες.
3	Σύρετε την προεξοχή στη σχισμή που υπάρχει στο ακουστικό. Ένας βραχίονας εξέρχει πάνω από την προεξοχή. Τοποθετήστε ξανά το ακουστικό στο άγκιστρο.

Καταχώρηση με το εργαλείο TAPS

Αφού το τηλέφωνό σας συνδεθεί στο δίκτυο, ο διαχειριστής του συστήματος ενδεχομένως να σας ζητήσει να καταχωρήσετε αυτόματα το τηλέφωνό σας χρησιμοποιώντας το TAPS (Εργαλείο υποστήριξης για την αυτόματη καταχώρηση τηλεφώνων). Το εργαλείο TAPS μπορεί να χρησιμοποιηθεί είτε για ένα καινούργιο τηλέφωνο είτε για την αντικατάσταση ενός από τα ήδη υπάρχοντα τηλέφωνα.

Για να καταχωρήσετε το τηλέφωνό σας χρησιμοποιώντας το TAPS, σηκώστε το ακουστικό, εισαγάγετε το εσωτερικό TAPS που σας έχει δώσει ο διαχειριστής του συστήματος και ακολουθήστε τα φωνητικά μηνύματα. Ενδεχομένως να πρέπει να πληκτρολογήσετε όλο το εσωτερικό συμπεριλαμβανομένου του κωδικού περιοχής. Όταν εμφανιστεί ένα μήνυμα επιβεβαίωσης στο τηλέφωνό σας, κατεβάστε το ακουστικό. Το τηλέφωνο θα επανεκκινηθεί.

Επισκόπηση του τηλεφώνου σας

Τα τηλέφωνα IP 7905G και 7912G της Cisco υποστηρίζουν:





- Δυνατότητα επικοινωνίας φωνής μέσω δικτύου δεδομένων
- Συνήθειες δυνατότητες τηλεφωνίας για την εύκολη διεκπεραίωση των κλήσεων
- Ειδικές δυνατότητες για την επέκταση και την προσαρμογή των δυνατοτήτων διεκπεραίωσης κλήσεων
- Δυνατότητα ηλεκτρονικού ελέγχου από τις ιστοσελίδες επιλογών χρήστη
- Δυνατότητα πρόσβασης σε δεδομένα και υπηρεσίες δικτύου

Κουμπιά και υλικό



91031

1	Οθόνη τηλεφώνου	Εμφανίζει χαρακτηριστικά, όπως την ώρα, την ημερομηνία, τον αριθμό του τηλεφώνου, τον αριθμό του καλούντος, την κατάσταση κλήσης και τις καρτέλες που αντιστοιχούν στα προγραμματιζόμενα πλήκτρα.
2	Τηλέφωνο IP της Cisco	Δηλώνει το μοντέλο του τηλεφώνου IP της Cisco που διαθέτετε.

3	Προγραμματιζόμενα πλήκτρα	Σας παρέχουν τη δυνατότητα να ενεργοποιείτε οποιαδήποτε από τις λειτουργίες που εμφανίζονται στις αντίστοιχες καρτέλες στην οθόνη του τηλεφώνου. Τα προγραμματιζόμενα πλήκτρα βρίσκονται στο κάτω μέρος της οθόνης του τηλεφώνου και είναι αντιστοιχισμένα με τις επιλογές δυνατοτήτων που εμφανίζονται στην οθόνη, ακριβώς από πάνω. Οι λειτουργίες των προγραμματιζόμενων πλήκτρων αλλάζουν ανάλογα με την κατάσταση του τηλεφώνου σας (για παράδειγμα, αν το τηλέφωνο είναι ενεργό ή αδρανές).
4	Κουμπί περιήγησης 	Σας παρέχει τη δυνατότητα να μετακινείστε μέσα σε κείμενο, να επισημαίνετε στοιχεία μενού και να επιλέγετε τις κλήσεις που εμφανίζονται στην οθόνη του τηλεφώνου. Επίσης επιτρέπει την πρόσβαση στα κουμπιά μνημών.
5	Κουμπί Μενού 	Εμφανίζει ένα μενού το οποίο επιτρέπει την πρόσβαση στο σύστημα φωνητικών μηνυμάτων, στα αρχεία καταγραφής κλήσεων και στους καταλόγους του τηλεφώνου, στις ρυθμίσεις καθώς και σε υπηρεσίες.
6	Κουμπί Κράτηση 	Θέτει την ενεργό κλήση σε κράτηση, συνεχίζει μια κλήση που έχει τεθεί σε κράτηση και επιτρέπει την εναλλαγή μεταξύ μιας ενεργού κλήσης και μιας εισερχόμενης κλήσης ή μιας ενεργού κλήσης και μιας κλήσης σε κράτηση.
7	Πληκτρολόγιο	Λειτουργεί ακριβώς με τον ίδιο τρόπο που λειτουργεί το πληκτρολόγιο ενός συμβατικού τηλεφώνου.
8	Κουμπί Έντασης 	Αυξάνει ή μειώνει την ένταση του ήχου στο ακουστικό και το μεγάφωνο. Χρησιμοποιείται, επίσης, για τη ρύθμιση της έντασης του κωδωνισμού (όταν το ακουστικό είναι κατεβασμένο).
9	Ακουστικό	Λειτουργεί όπως ένα συμβατικό ακουστικό. Η ορθογώνια ενδεικτική λυχνία στο επάνω μέρος του ακουστικού αναβοσβήνει όταν κουνδονίζει το τηλέφωνο και παραμένει αναμμένη όταν ληφθούν νέα φωνητικά μηνύματα (ανάλογα με το σύστημα μηνυμάτων).
10	Βάση	Επιτρέπει στο τηλέφωνο να στέκεται σε βολική γωνία σε ένα γραφείο ή τραπέζι.

Λειτουργία και διαθεσιμότητα των δυνατοτήτων

Η λειτουργία του τηλεφώνου IP της Cisco και των δυνατοτήτων που είναι διαθέσιμες στο τηλέφωνό σας ενδέχεται να ποικίλλουν, ανάλογα με την υπηρεσία διεκπεραίωσης κλήσεων που χρησιμοποιείται από την εταιρεία σας καθώς και από τον τρόπο με τον οποίο η ομάδα υποστήριξης έχει διαμορφώσει το τηλεφωνικό σας σύστημα. Έτσι, ορισμένες δυνατότητες που περιέχονται σε αυτό το Εγχειρίδιο τηλεφώνου ίσως να μην είναι διαθέσιμες ή να λειτουργούν διαφορετικά στο δικό σας τηλεφωνικό σύστημα. Επικοινωνήστε με το γραφείο υποστήριξης ή το διαχειριστή συστήματος εάν έχετε ερωτήσεις σχετικά με τη λειτουργία ή τη διαθεσιμότητα των δυνατοτήτων.

Συμβουλές διεκπεραίωσης κλήσεων και περιήγησης

Αυτές οι οδηγίες σας βοηθούν στη διεκπεραίωση κλήσεων και στην περιήγηση των μενού του τηλεφώνου IP της Cisco που διαθέτετε.

Γραμμές και κλήσεις

Συχνά δημιουργείται σύγχυση όσον αφορά τις *γραμμές* και τις *κλήσεις* στο τηλέφωνό σας. Χρησιμοποιήστε αυτές τις συμβουλές για να αποφύγετε τη σύγχυση:

Γραμμές

Το τηλέφωνο IP 7905G και 7912G της Cisco είναι τηλέφωνα μίας μόνο γραμμής τα οποία υποστηρίζουν μία γραμμή για κάθε εσωτερικό τηλέφωνο. Η ομάδα υποστήριξης του τηλεφώνου σας μπορεί να διαμορφώσει τη γραμμή σας ώστε να υποστηρίζει από μία έως έξι κλήσεις. Για αυτόν το λόγο ενδεχομένως να διεκπεραιώνετε διάφορες κλήσεις, ακόμη και εάν έχετε μόνο μία γραμμή στο τηλέφωνό σας.

Κλήσεις

Οι κλήσεις έχουν διαφορετικές καταστάσεις. Μόνο μία κλήση μπορεί να είναι *ενεργός* κάθε φορά. Μια ενεργός κλήση είναι μια συνδεδεμένη κλήση ή μια κλήση σε εξέλιξη (επιλέγετε έναν αριθμό ή πραγματοποιείτε μια εξερχόμενη κλήση). Άλλες κλήσεις είναι δυνατό να κουδουνίζουν, να βρίσκονται σε κράτηση, να χρησιμοποιούνται από απόσταση (για κοινόχρηστες γραμμές).



Ακουστικό κατεβασμένο ή ανοικτή γραμμή

Ορισμένες τηλεφωνικές εργασίες και οδηγίες διαφέρουν ανάλογα με τη θέση του ακουστικού, εάν είναι *κατεβασμένο* ή *ξεκρέμαστο*.

- Κατεβασμένο ακουστικό—Το ακουστικό του τηλεφώνου βρίσκεται στη βάση του, δεν υπάρχουν ενεργές κλήσεις και δεν ακούγεται ο ήχος κλήσης. Το τηλέφωνό σας παρέχει *δυνατότητα κλήσης με κατεβασμένο ακουστικό*, η οποία σας επιτρέπει να πληκτρολογείτε ή να επιλέγετε τηλεφωνικούς αριθμούς πριν να ενεργοποιήσετε την κλήση.
- Ξεκρέμαστο ακουστικό—Το ακουστικό του τηλεφώνου δε βρίσκεται στη θέση του ή έχετε πατήσει το πληκτρο **Επιλογή** ή **ΝέαΚλήσ.** για να ακουστεί ο ήχος κλήσης.

Επιλογή κλήσεων

Στην περίπτωση πολλών τηλεφωνικών δυνατοτήτων απαιτείται να επιλέγετε τις κλήσεις που θέλετε να χρησιμοποιήσετε με μια συγκεκριμένη δυνατότητα. Για παράδειγμα, ενδεχομένως να έχετε τέσσερις κλήσεις σε κράτηση, αλλά θέλετε να συνδυάσετε μόνο δύο από αυτές σε μια κλήση συνδιάσκεψης. Μπορείτε να επιλέξετε μόνο τις κλήσεις που θέλετε να προσθέσετε στην κλήση συνδιάσκεψης πριν να ενεργοποιήσετε τη δυνατότητα.

Εάν θέλετε...	Κάντε το εξής...
Να επιλέξετε μια κλήση 	Χρησιμοποιήστε το κουμπί περιήγησης για να μετακινηθείτε στη λίστα κλήσεων έως ότου ο δείκτης στην αριστερή πλευρά της οθόνης του τηλεφώνου εμφανιστεί δίπλα στην κλήση που θέλετε να επιλέξετε.
Να επιλέξετε μια κλήση 	Επιλέξτε την κλήση και στη συνέχεια πατήστε Άλλα > Επιλογή για να επιλέξετε την κλήση. Ενδεχομένως να πρέπει να πατήσετε το πλήκτρο Άλλα πολλές φορές. Οι επιλεγμένες κλήσεις επισημαίνονται με ένα σημάδι επιλογής. Μπορείτε να επιλέξετε πολλές κλήσεις.

Εναλλαγή μεταξύ κλήσεων

Το τηλέφωνό σας μπορεί να υποστηρίξει έως και έξι κλήσεις σε κάθε γραμμή, ανάλογα με τον τρόπο με τον οποίο έχει διαμορφώσει το τηλέφωνο ο διαχειριστής του συστήματός σας. Οι παρακάτω συμβουλές θα σας βοηθήσουν να κάνετε εναλλαγή μεταξύ των κλήσεων στη γραμμή σας. Χρησιμοποιήστε το κουμπί **περιήγησης** για να μετακινηθείτε στη λίστα κλήσεων.

Εάν θέλετε...	Κάντε το εξής...
Να προβάλετε τις τρέχουσες κλήσεις σε μία γραμμή	Δείτε την οθόνη του τηλεφώνου.
Να κάνετε εναλλαγή μεταξύ κλήσεων σε μία γραμμή	Χρησιμοποιήστε το κουμπί περιήγησης για να επιλέξετε την κλήση που θέλετε και πατήστε το κουμπί Κράτηση .
Να απαντήσετε σε μια εισερχόμενη κλήση ενώ συμμετέχετε σε μια συνδεδεμένη κλήση	Πατήστε Απάντ. . Με αυτή την ενέργεια, απαντάτε στη νέα κλήση ενώ η πρώτη κλήση τίθεται αυτόματα σε κράτηση.

Συμβουλές

- Μπορείτε να έχετε μόνο μία ενεργό κλήση κάθε φορά. Οι άλλες κλήσεις θα τεθούν αυτόματα σε κράτηση.
- Όταν έχετε πολλές κλήσεις σε μία γραμμή, οι κλήσεις με την υψηλότερη προτεραιότητα και τη μεγαλύτερη διάρκεια εμφανίζονται στην κορυφή της λίστας κλήσεων.
- Οι εισερχόμενες κλήσεις εμφανίζονται αρχικά στο επάνω μέρος της οθόνης αλλά μετακινούνται προς τα κάτω καθώς απαντάτε τις κλήσεις.

Χρήση μενού δυνατοτήτων

Οι παρακάτω συμβουλές μπορούν να σας βοηθήσουν να χρησιμοποιήσετε τα μενού δυνατοτήτων.

Εάν θέλετε...	Κάντε το εξής...
Να μεταβείτε στα μενού δυνατοτήτων	Πατήστε το κουμπί Μενού για να εμφανίσετε τα μενού δυνατοτήτων για τα Μηνύματα, τους Καταλόγους, τις Ρυθμίσεις και τις Υπηρεσίες.
Να μετακινηθείτε σε μια λίστα ή ένα μενού	Πατήστε το κουμπί περιήγησης .
Να επιλέξετε ένα στοιχείο μενού	Χρησιμοποιήστε το κουμπί περιήγησης για να μετακινηθείτε σε ένα στοιχείο μενού και στη συνέχεια πατήστε Επιλογή . Ή πατήστε το αριθμητικό πλήκτρο στο πληκτρολόγιο του τηλεφώνου σας που αντιστοιχεί στον αριθμό που εμφανίζεται δίπλα στο στοιχείο μενού.
Να μεταβείτε ένα επίπεδο πίσω σε ένα μενού δυνατοτήτων	Πατήστε το πλήκτρο Έξοδος . (Σημειώστε ότι εάν πατήσετε το πλήκτρο Έξοδος από το επάνω επίπεδο ενός μενού, το μενού θα κλείσει.)
Να κλείσετε ένα μενού δυνατοτήτων	Πατήστε Έξοδος μία ή περισσότερες φορές έως ότου κλείσει το μενού.
Να κλείσετε όλα τα μενού	Πατήστε το κουμπί Μενού .

Εισαγωγή και επεξεργασία κειμένου

Εάν θέλετε...	Κάντε το εξής...
Να εισαγάγετε ένα γράμμα στην οθόνη του τηλεφώνου σας	Πατήστε τον κατάλληλο αριθμό στο πληκτρολόγιο μία ή περισσότερες φορές για να επιλέξετε ένα γράμμα (κεφαλαία ή πεζά). Μόλις σταματήσετε, ο δρομέας θα προχωρήσει αυτόματα, προκειμένου να εισαγάγετε το επόμενο γράμμα.
Να διαγράψετε χαρακτήρες σε μια καταχώρηση ή να μετακινήσετε το δρομέα σας	Πατήστε << ή Διαγρ. για να διαγράψετε ένα γράμμα ή ένα ψηφίο. Πατήστε >> για να μετακινήσετε το δρομέα προς τα δεξιά.

Βασικές εργασίες διεκπεραίωσης κλήσεων

Αυτή η ενότητα καλύπτει τις βασικές εργασίες διεκπεραίωσης κλήσεων όπως την πραγματοποίηση, την απάντηση και τη μεταβίβαση κλήσεων.

Πραγματοποίηση εξερχόμενης κλήσης

Για να πραγματοποιήσετε μια κλήση, χρησιμοποιήστε μία από τις παρακάτω επιλογές για να ανοίξετε τη γραμμή πριν ή μετά την επιλογή του αριθμού.

Εάν θέλετε...	Κάντε το εξής...
Να επιλέξετε έναν αριθμό με ανοικτή τη γραμμή	Σηκώστε το ακουστικό και σχηματίστε τον αριθμό.
Να επιλέξετε έναν αριθμό με το ακουστικό κατεβασμένο (χωρίς ήχο κλήσης)	Εισαγάγετε ή επιλέξτε έναν αριθμό: <ul style="list-style-type: none">• Πληκτρολογώντας έναν αριθμό τηλεφώνου στο πληκτρολόγιο.• Πατώντας το κουμπί περιήγησης, για να μεταβείτε και να επιλέξετε αριθμούς τηλεφώνου από τη λίστα με τους αριθμούς μνημών. Στη συνέχεια, για να πραγματοποιήσετε την κλήση, κάντε μία από τις παρακάτω ενέργειες για να ανοίξετε τη γραμμή: <ul style="list-style-type: none">• Σηκώστε το ακουστικό• Πατήστε Επιλογή
Να επιλέξετε έναν αριθμό με το ακουστικό κατεβασμένο (με ήχο κλήσης)	Πατήστε το προγραμματιζόμενο πλήκτρο ΝέαΚλήσ και επιλέξτε τον αριθμό.
Επανάκληση του τελευταίου αριθμού	Πατήστε Επανάκλ.
Να επιλέξετε έναν αριθμό χρησιμοποιώντας μια μνήμη	Εκτελέστε μία από τις παρακάτω ενέργειες: <ul style="list-style-type: none">• Πατήστε το κουμπί περιήγησης για να επιλέξετε έναν αριθμό από τη λίστα των μνημών σας και στη συνέχεια πατήστε Επιλογή.• Εισαγάγετε έναν αριθμό από το ευρετήριο μνημών (1-99 στο πληκτρολόγιο) ενώ το ακουστικό είναι κατεβασμένο και πατήστε ΣυντομΚλ. Για λεπτομέρειες, ανατρέξτε στην ενότητα "Ρύθμιση των αριθμών μνημών" στη σελίδα 30.

Εάν θέλετε...	Κάντε το εξής...
<p>Να πραγματοποιήσετε μια κλήση από ένα αρχείο καταγραφής κλήσεων</p>	<p>Πατήστε το κουμπί Μενού και επιλέξτε Κατάλογοι > Αναπάντητες κλήσεις, Εισερχόμενες κλήσεις, Εξερχόμενες κλήσεις, Μηνίες ή Υπηρεσίες καταλόγου. Για να επιλέξετε έναν αριθμό από έναν κατάλογο, μεταβείτε σε αυτόν και ανοίξτε τη γραμμή.</p> <p>Για να προσθέσετε ένα πρόθεμα ή άλλα ψηφία στον αριθμό πριν να τον επιλέξετε, πατήστε Επεξ.Αρ..</p>
<p>Να επιλέξετε έναν αριθμό από έναν εταιρικό κατάλογο</p>	<p>Πατήστε το κουμπί Μενού και επιλέξτε Κατάλογοι > Υπηρεσίες καταλόγου > Εταιρικός κατάλογος. Αναζητήστε μια καταχώρηση χρησιμοποιώντας το πληκτρολόγιό σας για να εισαγάγετε γράμματα. (Μπορείτε να κάνετε αναζήτηση χρησιμοποιώντας ένα μέρος του ονόματος.) Πατήστε Υποβολή. Για να επιλέξετε έναν αριθμό από έναν κατάλογο, μεταβείτε σε αυτόν και ανοίξτε τη γραμμή.</p>
<p>Να επιλέξετε έναν αριθμό από μια ιστοσελίδα εταιρικού καταλόγου</p>	<p>Χρησιμοποιήστε τη δυνατότητα Cisco WebDialer. Ανοίξτε ένα πρόγραμμα ανάγνωσης ιστοσελίδων και μεταβείτε στον κατάλογο της εταιρείας σας. Κάντε κλικ σε έναν αριθμό τηλεφώνου στον κατάλογο. Κάντε κλικ στο στοιχείο Επιλογή για να πραγματοποιήσετε την κλήση. Επιλέξτε Τερματισμός κλήσης για να τερματίσετε την κλήση. Για περισσότερες λεπτομέρειες, ανατρέξτε στον οδηγό <i>Customizing Your Cisco IP Phone on the Web</i> (Προσαρμογή του τηλεφώνου IP της Cisco στο Web).</p>
<p>Να πραγματοποιήσετε μια κλήση όταν μια άλλη κλήση είναι ενεργός</p>	<p>Πατήστε το κουμπί Κράτηση, και επιλέξτε, επανακαλέστε ή καλέστε έναν αριθμό χρησιμοποιώντας ένα κουμπί μηνίσης.</p>
<p>Να λαμβάνετε ειδοποίηση όταν ένα κατειλημμένο εσωτερικό καταστεί διαθέσιμο</p>	<p>Καλέστε τον αριθμό και πατήστε Διαθεσιμ. ενώ ακούτε το σήμα κατειλημμένου ή τον ήχο κλήσης. Κατεβάστε το ακουστικό. Όταν το εσωτερικό καταστεί διαθέσιμο, το τηλέφωνο σας παρέχει μια ηχητική και οπτική ειδοποίηση. (Η επανάκληση αυτού του αριθμού δεν είναι αυτόματη και πρέπει να πραγματοποιήσετε την κλήση.) Για να προβάλετε την κατάσταση της ειδοποίησης διαθεσιμότητας, πατήστε Διαθεσιμ. ενώ το τηλέφωνο είναι σε αδράνεια. Για να ακυρώσετε την ειδοποίηση διαθεσιμότητας, πατήστε Άκυρο.</p> <p>Η λειτουργία διαθεσιμότητας είναι μια ειδική δυνατότητα την οποία μπορεί να ρυθμίσει για το τηλέφωνό σας ο διαχειριστής του συστήματος. Δεν θα έχετε πρόσβαση σε αυτήν τη δυνατότητα από προεπιλογή.</p>
<p>Να πραγματοποιήσετε μια κλήση προτεραιότητας</p>	<p>Εισαγάγετε τον αριθμό πρόσβασης για τη δυνατότητα προτεραιότητας και προτίμησης κλήσης πολλών επιπέδων (MLPP), ο οποίος παρέχεται από τον διαχειριστή του συστήματος και στη συνέχεια τον αριθμό τηλεφώνου.</p> <p>Για περισσότερες λεπτομέρειες, ανατρέξτε στην ενότητα "Προτεραιότητα σημαντικών κλήσεων" στη σελίδα 28.</p>

Εάν θέλετε...	Κάντε το εξής...
<p>Να επιλέξετε έναν αριθμό από μια καταχώρηση του προσωπικού ευρετηρίου διευθύνσεων (PAB) ή έναν κωδικό ταχείας κλήσης</p>	<p>Πατήστε το κουμπί Μενού και επιλέξτε Υπηρεσίες > Υπηρεσία Προσωπικού Βιβλίου διευθύνσεων ή Οι ταχείες κλήσεις μου (τα ονόματα μπορεί να διαφέρουν). Για να επιλέξετε έναν αριθμό από έναν κατάλογο, μεταβείτε σε αυτόν και ανοίξτε τη γραμμή.</p> <p>Για βοήθεια σχετικά με την εγγραφή στις υπηρεσίες προσωπικού ευρετηρίου διευθύνσεων ή ταχείας κλήσης, ανατρέξτε στην ενότητα "Πρόσβαση στις ιστοσελίδες επιλογών χρήστη" στη σελίδα 33.</p>
<p>Να πραγματοποιήσετε μια κλήση χρησιμοποιώντας έναν κωδικό χρέωσης ή παρακολούθησης</p>	<p>Επιλέξτε έναν αριθμό και εισαγάγετε έναν κωδικό πελάτη/υπόθεσης ή έναν κωδικό υποχρεωτικού ελέγχου ταυτότητας όταν σας ζητηθεί από ένα χαρακτηριστικό ήχο. Ο διαχειριστής του συστήματος θα σας πει αν χρειάζεται να εισαγάγετε αυτούς τους κωδικούς και μπορεί να σας παράσχει λεπτομερείς οδηγίες.</p>
<p>Να πραγματοποιήσετε μια κλήση χρησιμοποιώντας το προφίλ Φορητότητα Εσωτερικού της Cisco</p>	<p>Βεβαιωθείτε ότι είστε συνδεδεμένοι στη Φορητότητα Εσωτερικού. Πατήστε το κουμπί Μενού και επιλέξτε Υπηρεσίες > Υπηρεσία ΦΕ (το όνομα μπορεί να διαφέρει), και χρησιμοποιήστε το πληκτρολόγιο για να εισάγετε πληροφορίες σύνδεσης. Αν χρησιμοποιείτε ένα κοινόχρηστο τηλέφωνο, μπορεί να απαιτείται να συνδεθείτε στην υπηρεσία EM για να έχετε πρόσβαση σε ορισμένες δυνατότητες ή για να ολοκληρώσετε μια κλήση.</p>
	<p>Η υπηρεσία EM είναι μια ειδική, μη προεπιλεγμένη δυνατότητα που μπορεί να αντιστοιχίσει ο διαχειριστής του συστήματος σε τηλέφωνα και χρήστες τηλεφώνων.</p> <p>Ανατρέξτε στον οδηγό <i>Customizing Your Cisco IP Phone on the Web</i> (Προσαρμογή του τηλεφώνου IP της Cisco στο Web): http://www.cisco.com/univercd/cc/td/doc/product/voice/c_ipphon/index.htm</p>

Συμβουλές

- Εάν κάνετε λάθος κατά την εισαγωγή ενός αριθμού τηλεφώνου, πατήστε << για να διαγράψετε ένα ή περισσότερα στοιχεία. Πατήστε **Άκυρο** για να τερματίσετε την προσπάθεια κλήσης ή να κλείσετε τη γραμμή.
- Εάν καλείτε με το ακουστικό κατεβασμένο, δεν μπορείτε να ξεκινάτε τον αριθμό με τους χαρακτήρες * ή #. Εάν είναι απαραίτητο να χρησιμοποιήσετε τα συγκεκριμένα πλήκτρα, καλέστε αφού έχετε σηκώσει το ακουστικό.
- Δεν είναι δυνατόν να ενεργοποιήσετε τη λειτουργία διαθεσιμότητας, εάν ο αποδέκτης έχει προωθήσει όλες τις κλήσεις σε άλλο εσωτερικό.
- Εάν φτάσετε τον μέγιστο αριθμό κλήσεων που έχουν διαμορφωθεί για τη γραμμή σας, δεν θα μπορείτε ενδεχομένως να πραγματοποιήσετε μια κλήση ενώ υπάρχει μια άλλη ενεργός κλήση.
- Εάν ο διαχειριστής του συστήματός σας έχει απενεργοποιήσει τη λειτουργία ανοικτής ακρόασης για το τηλέφωνό σας, δεν θα μπορείτε να χρησιμοποιήσετε τις δυνατότητες κλήσης με το ακουστικό κατεβασμένο.

Απάντηση μιας κλήσης

Για να απαντήσετε σε μια κλήση, σηκώστε το ακουστικό. Για περισσότερες επιλογές, ανατρέξτε στον πίνακα παρακάτω.

Εάν θέλετε...	Κάντε το εξής...
Να απαντήσετε σε μια εισερχόμενη κλήση ενώ συμμετέχετε σε μια συνδεδεμένη κλήση	Πατήστε Απάντ. Με αυτή την ενέργεια, απαντάτε στη νέα κλήση ενώ η πρώτη κλήση τίθεται αυτόματα σε κράτηση. Για περισσότερες πληροφορίες, ανατρέξτε στην ενότητα "Χρήση του κουμπιού "Κράτηση"" στη σελίδα 17.
Να απαντήσετε σε μια κλήση χρησιμοποιώντας τη δυνατότητα αναμονής κλήσεων	Ζητήστε από τον διαχειριστή του συστήματός σας να ρυθμίσει τη δυνατότητα αναμονής κλήσεων για το τηλέφωνό σας. Όταν αυτή η δυνατότητα είναι ενεργοποιημένη, εάν λάβετε μια νέα κλήση ενώ συνομιλείτε ήδη σε μια άλλη, θα ακούσετε έναν ήχο αναμονής κλήσεων και θα δείτε τα στοιχεία αναγνώρισης του καλούντα. Για να απαντήσετε στην κλήση, πατήστε Απάντ. Για να επιστρέψετε στην αρχική κλήση, χρησιμοποιήστε το κουμπί περιήγησης για να επιλέξετε την κλήση που επιθυμείτε και στη συνέχεια πατήστε το κουμπί Κράτηση . Για εναλλαγή μεταξύ κλήσεων, χρησιμοποιήστε το κουμπί περιήγησης για να επιλέξετε την κλήση που επιθυμείτε και στη συνέχεια πατήστε το κουμπί Κράτηση για να συνεχίσετε την κλήση. Για να δημιουργήσετε μια κλήση συνδιάσκεψης μεταξύ εσάς και των άλλων δύο συνομιλητών σας, επιλέξτε τις προγραμματιζόμενες κλήσεις και πατήστε το προγραμματιζόμενο πλήκτρο Συμμετ.
Να συνδέεται αυτόματα με μια εισερχόμενη κλήση μετά από έναν ή δύο κωδωνισμούς	Ζητήστε από το διαχειριστή του συστήματός σας να ρυθμίσει τη δυνατότητα αυτόματης απάντησης. Αφήστε το ακουστικό κατεβασμένο και η εισερχόμενη κλήση θα συνδεθεί μετά από έναν ή δύο κωδωνισμούς. Πρέπει να σηκώσετε το ακουστικό για να μιλήσετε με τον καλούντα.
Να ανακτήσετε ή να επιτρέψετε σε κάποιον άλλο να ανακτήσει μια κλήση που έχει τεθεί σε κράτηση σε ένα άλλο τηλέφωνο (για παράδειγμα ένα τηλέφωνο σε μια αίθουσα συσκέψεων)	Χρησιμοποιήστε τη δυνατότητα στάθμευσης κλήσεων. Ανατρέξτε στην ενότητα "Αποθήκευση και ανάκτηση σταθμευμένων κλήσεων" στη σελίδα 23.
Να χρησιμοποιήσετε το τηλέφωνό σας για να απαντήσετε σε μια κλήση που κουδουνίζει σε άλλο τηλέφωνο	Χρησιμοποιήστε τη δυνατότητα λήψης κλήσεων. Ανατρέξτε στην ενότητα "Κοινόχρηστες γραμμές" στη σελίδα 25.
Να στείλετε μια εισερχόμενη κλήση απευθείας στο σύστημα φωνητικών μηνυμάτων	Πατήστε Αμ.Εκτρ. Η εισερχόμενη κλήση μεταβιβάζεται αυτόματα στον χαιρετισμό του τηλεφωνητή σας.

Τερματισμός μιας κλήσης

Για να τερματίσετε μια κλήση, κατεβάστε το ακουστικό ή πατήστε το προγραμματιζόμενο πλήκτρο **Τέλ.Κλ.**.



Σημείωση

Εάν πατήσετε **Τέλ.Κλ.**, δεν χρειάζεται να τοποθετήσετε το ακουστικό πίσω στη θέση του για να τερματίσετε την κλήση. Όταν το ακουστικό δεν βρίσκεται στη βάση του, το εικονίδιο ανοικτής γραμμής θα εμφανιστεί στην οθόνη παρόλο που δεν υπάρχουν ενεργές κλήσεις.

Χρήση του μεγαφώνου

Τα τηλέφωνα IP 7905G και 7912G της Cisco διαθέτουν μεγάφωνο για ανοικτή ακρόαση. Μπορείτε να χρησιμοποιήσετε το ακουστικό μόνο για να ακούσετε κατά τη διάρκεια μιας κλήσης. Για να μιλήσετε σε μια κλήση, πρέπει να σηκώσετε το ακουστικό.

Εάν θέλετε...	Κάντε το εξής...
Να ακούσετε τον άλλο ομιλητή στο μεγάφωνο	Πατήστε Παρακολ. και στη συνέχεια κατεβάστε το ακουστικό. Θα μπορείτε να ακούτε την κλήση, αλλά δεν θα μπορείτε να μιλάτε στην κλήση.
Να ακούσετε τον άλλο ομιλητή χρησιμοποιώντας το ακουστικό	Σηκώστε το ακουστικό ή πατήστε Παρ.εκτ.
Να απενεργοποιήσετε το μεγάφωνο και να κλείσετε τη γραμμή	Πατήστε Τέλ.Κλ.
Να ρυθμίσετε την ένταση στο μεγάφωνο	Πατήστε το επάνω ή το κάτω κουμπί της έντασης όταν χρησιμοποιείται το μεγάφωνο. Εάν θέλετε να αποθηκεύσετε τη ρύθμιση έντασης ήχου του μεγαφώνου, πατήστε το προγραμματιζόμενο πλήκτρο Αποθήκ.



Συμβουλή

Εάν ο διαχειριστής του συστήματος έχει απενεργοποιήσει το μεγάφωνο στο τηλέφωνό σας, τα προγραμματιζόμενα πλήκτρα **Παρακολ.** και **Παρ.εκτ.** δεν θα είναι διαθέσιμα σε εσάς. Πρέπει να σηκώσετε το ακουστικό για να πραγματοποιήσετε και να παρακολουθήσετε κλήσεις.

Χρήση του κουμπιού "Κράτηση"

Μπορείτε να έχετε μόνο μία ενεργό κλήση κάθε φορά. Όλες οι άλλες συνδεδεμένες κλήσεις πρέπει να τεθούν σε κράτηση.

Εάν θέλετε...	Κάντε το εξής...
Να θέσετε μια κλήση σε κράτηση	Επιλέξτε την κλήση που θέλετε να θέσετε σε κράτηση και πατήστε το κουμπί Κράτηση . Το κουμπί ανάβει κόκκινο και τα στοιχεία αναγνώρισης του καλούντα αναβοσβήνουν στην οθόνη του τηλεφώνου.
Να καταργήσετε την κράτηση μιας κλήσης	Επιλέξτε την κλήση της οποίας την κράτηση θέλετε να καταργήσετε και πατήστε το κουμπί Κράτηση . Η φωτεινή ένδειξη του κουμπιού σβήνει.

Συμβουλές

- Όταν είναι ενεργοποιημένη η δυνατότητα κράτησης, συνήθως ακούγεται μουσική ή βόμβος. Γι' αυτόν το λόγο, δεν συνιστάται να θέτετε σε κράτηση μια κλήση συνδιάσκεψης.
- Όταν έχετε πολλές κλήσεις σε μία γραμμή, η ενεργός κλήση θα εμφανίζεται πάντα πρώτη στην οθόνη του τηλεφώνου. Οι κλήσεις που έχουν τεθεί σε κράτηση εμφανίζονται παρακάτω.
- Μπορείτε να θέσετε σε κράτηση έως και έξι κλήσεις, ανάλογα με τον αριθμό των κλήσεων που έχουν διαμορφωθεί για τη γραμμή σας. Εάν θέλετε να διαμορφώσετε περισσότερες κλήσεις για τη γραμμή σας, απευθυνθείτε στην ομάδα υποστήριξης.

Μεταβίβαση μιας ενεργού κλήσης

Με τη δυνατότητα μεταβίβασης μπορείτε να επαναπροωθήσετε μια ενεργό κλήση. Ο *προορισμός* είναι ο αριθμός στον οποίο θέλετε να μεταβιβάσετε την κλήση.

Εάν θέλετε...	Κάντε το εξής...
Να μεταβιβάσετε μια κλήση χωρίς να συνομιλήσετε με τον αποδέκτη της μεταβίβασης	<p>Πατήστε Μεταβίβ και εισαγάγετε τον αριθμό προορισμού. Όταν ακούσετε το κουδούνισμα της κλήσης, κατεβάστε το ακουστικό.</p> <p>Αν ο διαχειριστής του συστήματός σας δεν έχει ενεργοποιήσει τη δυνατότητα μεταβίβασης με κατεβασμένο το ακουστικό, πρέπει να πατήσετε πάλι Μεταβίβ για να ολοκληρωθεί η μεταβίβαση. Για να ακυρώσετε τη μεταβίβαση, πατήστε ΤέλΚλ.</p>
Να συνομιλήσετε με τον αποδέκτη της μεταβίβασης πριν να μεταβιβάσετε την κλήση (συμβουλευτική μεταβίβαση)	<p>Πατήστε Μεταβίβ και εισαγάγετε τον αριθμό προορισμού. Περιμένετε έως ότου ο αποδέκτης της μεταβίβασης απαντήσει. Εάν δεχτεί την μεταβιβαζόμενη κλήση, πατήστε ξανά Μεταβίβ. Εάν ο αποδέκτης αρνηθεί να απαντήσει την κλήση, πατήστε το κουμπί ΤέλΚλ. και στη συνέχεια το κουμπί Κράτηση για να επιστρέψετε στην αρχική κλήση.</p> <p>Αν ο διαχειριστής του συστήματός σας δεν έχει ενεργοποιήσει τη δυνατότητα μεταβίβασης με κατεβασμένο το ακουστικό, πρέπει να πατήσετε πάλι Μεταβίβ για να ολοκληρωθεί η μεταβίβαση. Για να ακυρώσετε τη μεταβίβαση, πατήστε ΤέλΚλ.</p>
Να μεταβιβάσετε μια τρέχουσα κλήση σε μια άλλη (άμεση μεταβίβαση)	<p>Επισημάνετε μια οποιαδήποτε κλήση στη γραμμή και πατήστε Επιλογή. Επαναλάβετε αυτήν τη διαδικασία για τη δεύτερη κλήση. Αφού επισημάνετε μία επιλεγμένη κλήση, πατήστε Αμ.Μεταβ. (Ενδεχομένως πρώτα να χρειάζεται να πατήσετε το προγραμματιζόμενο πλήκτρο Άλλα για να δείτε το Αμ.Μεταβ.) Οι δύο κλήσεις συνδέονται μεταξύ τους και τερματίζουν τη δική σας συμμετοχή στην κλήση.</p> <p>Εάν θέλετε να παραμείνετε στη γραμμή με τους άλλους συμμετέχοντες, χρησιμοποιήστε το προγραμματιζόμενο πλήκτρο Συμμετ. για να δημιουργήσετε μια συνδιάσκεψη. Για λεπτομέρειες, ανατρέξτε στην ενότητα "Πραγματοποίηση κλήσεων συνδιάσκεψης" στη σελίδα 19.</p>

Συμβουλές

- Όταν είναι ενεργοποιημένη η δυνατότητα μεταβίβασης με κατεβασμένο το ακουστικό, μπορείτε είτε να κατεβάσετε το ακουστικό ή να πατήσετε **Μεταβίβ** και να κατεβάσετε το ακουστικό.
- Εάν η δυνατότητα μεταβίβασης με κατεβασμένο το ακουστικό δεν είναι ενεργοποιημένη στο τηλέφωνό σας, θα πρέπει να γνωρίζετε ότι κατεβάζοντας το ακουστικό αντί να πατήσετε **Μεταβίβ** ακυρώνει την ενέργεια μεταβίβασης και θέτει τον καλούντα σε κράτηση.
- Δεν μπορείτε να χρησιμοποιήσετε το προγραμματιζόμενο πλήκτρο **Μεταβίβ** για να επαναπροωθήσετε μια κλήση σε κράτηση. Πατήστε **Κράτηση** για να ανακτήσετε πρώτα την κλήση που έχετε θέσει σε κράτηση πριν την επαναπροωθήσετε.

Πραγματοποίηση κλήσεων συνδιάσκεψης

Η δυνατότητα πραγματοποίησης κλήσεων συνδιάσκεψης επιτρέπει σε τρεις ή περισσότερους συνομιλητές να συμμετέχουν ταυτόχρονα σε μια κλήση. Το τηλέφωνο IP της Cisco που διαθέτετε υποστηρίζει διάφορους τύπους κλήσεων συνδιάσκεψης ανάλογα με τις ανάγκες σας και τη διαμόρφωση του τηλεφώνου σας.

Τα παρακάτω προγραμματιζόμενα πλήκτρα συνδιάσκεψης ενδέχεται να είναι διαθέσιμα στο τηλέφωνό σας:

- **Συνδιάσ**—Χρησιμοποιήστε αυτό το προγραμματιζόμενο πλήκτρο για να πραγματοποιήσετε συνδιασκέψεις (3-16 συμμετέχοντες) καλώντας κάθε συμμετέχοντα χωριστά. Η τυπική δυνατότητα πραγματοποίησης κλήσεων συνδιάσκεψης είναι μια προεπιλεγμένη δυνατότητα.
- **Συμμετ.**—Χρησιμοποιήστε αυτό το προγραμματιζόμενο πλήκτρο για να πραγματοποιήσετε μια συνδιάσκεψη (3-16 συμμετέχοντες) από διάφορες τρέχουσες κλήσεις σε μία μόνο γραμμή. Η τυπική δυνατότητα πραγματοποίησης κλήσεων συνδιάσκεψης είναι μια προεπιλεγμένη δυνατότητα, η οποία είναι διαθέσιμη στα περισσότερα τηλέφωνα.
- **Παρ.Συν.**—Χρησιμοποιήστε αυτό το προγραμματιζόμενο πλήκτρο για να ξεκινήσετε μια κλήση συνδιάσκεψης (3-16 συμμετέχοντες) σε μια κοινόχρηστη γραμμή. Αυτή η δυνατότητα είναι προαιρετική και είναι διαθέσιμη μόνο για κοινόχρηστες γραμμές. Ο διαχειριστής του συστήματός σας θα πρέπει να τη ρυθμίσει για το τηλέφωνό σας.
- **Συνάντ.**—Χρησιμοποιήστε αυτό το προγραμματιζόμενο πλήκτρο για να πραγματοποιήσετε μια συνδιάσκεψη (μπορεί να περιέχει έως 100 συμμετέχοντες, ανάλογα με τη διαμόρφωση του τηλεφώνου σας). Στις συνδιασκέψεις MeetMe οι συμμετέχοντες πρέπει να καλέσουν έναν καθορισμένο αριθμό σε μια συγκεκριμένη ώρα. Πρόκειται για μια προαιρετική δυνατότητα την οποία θα πρέπει να ρυθμίσει ο διαχειριστής του συστήματός σας. Για περισσότερες λεπτομέρειες, ανατρέξτε στην ενότητα "Έναρξη ή συμμετοχή σε μια κλήση συνδιάσκεψης MeetMe" στη σελίδα 21.

Έναρξη ή συμμετοχή σε μια τυπική κλήση συνδιάσκεψης

Ορισμένες από τις δυνατότητες συνδιάσκεψης στον παρακάτω πίνακα ενδέχεται να μην είναι διαθέσιμες ανάλογα με τη διαμόρφωση που έχει ορίσει ο διαχειριστής του συστήματος στο τηλέφωνό σας.

Εάν θέλετε...	Κάντε το εξής...
Να προσκαλέσετε άλλους καλούντες να συμμετάσχουν σε μια συνδιάσκεψη	Επιλέξτε μια οποιαδήποτε κλήση στη γραμμή και πατήστε Επιλογή . Επαναλάβετε αυτήν τη διαδικασία για κάθε κλήση που θέλετε να προσθέσετε στη συνδιάσκεψη. Από μία από τις επιλεγμένες κλήσεις, πατήστε Άλλα > Συμμετ. . Οι επιλεγμένες κλήσεις προστίθενται αυτόματα στη συνδιάσκεψη.
Να ξεκινήσετε μια κλήση συνδιάσκεψης καλώντας συμμετέχοντες	Κατά τη διάρκεια μιας συνδεδεμένης κλήσης, πατήστε Άλλα > Συνδιάσ για να προσθέσετε άλλον ένα συνομιλητή στην κλήση. Εισαγάγετε τον αριθμό τηλεφώνου του συμμετέχοντα στη συνδιάσκεψη. Αφού συνδεθεί η κλήση και μιλήσετε στον συμμετέχοντα της συνδιάσκεψης, πατήστε ξανά Συνδιάσ για να προσθέσετε αυτόν το συνομιλητή στην κλήση σας. Ακολουθήστε αυτήν τη διαδικασία για να προσθέσετε όλους τους συμμετέχοντες.

Εάν θέλετε...	Κάντε το εξής...
Να συμμετάσχετε σε μια κλήση συνδιάσκεψης	Απαντήστε στο τηλέφωνο όταν κουνούνισει. Δε χρειάζεται να κάνετε κάτι ιδιαίτερο για να συμμετάσχετε σε μια κλήση συνδιάσκεψης.
Να συμμετάσχετε σε μια κλήση συνδιάσκεψης χρησιμοποιώντας μια κοινόχρηστη γραμμή	Στο απομακρυσμένο τηλέφωνο που διαθέτει μια κοινόχρηστη γραμμή, επιλέξτε την κλήση στην οποία θέλετε να συμμετάσχετε και πατήστε Παρ.Συν. .
Να δείτε μια λίστα των συμμετεχόντων σε μια συνδιάσκεψη	Επιλέξτε μια ενεργό συνδιάσκεψη και πατήστε ΛίστΣυν. . Οι συμμετέχοντες εμφανίζονται με τη σειρά στην οποία συμμετέχουν στη συνδιάσκεψη, από κάτω προς τα πάνω.
Να λάβετε μια ενημερωμένη λίστα των συμμετεχόντων στη συνδιάσκεψη	Ενώ προβάλετε τη λίστα συνδιάσκεψης, πατήστε Ενημ/ση .
Να δείτε ποιος ξεκίνησε τη συνδιάσκεψη	Ενώ προβάλετε τη λίστα συνδιάσκεψης, βρείτε το άτομο που εμφανίζεται τελευταίο στη λίστα και υπάρχει ένας αστερίσκος δίπλα στο όνομά του (*).
Να καταργήσετε έναν συμμετέχοντα από τη συνδιάσκεψη	Μεταβείτε στο όνομα του συμμετέχοντα, επισημάνετε το και πατήστε Κατάργηση . Μπορείτε να καταργήσετε συμμετέχοντες από μια συνδιάσκεψη μόνο εφόσον ξεκινήσατε εσείς την κλήση συνδιάσκεψης.
Να καταργήσετε τον συνομιλητή που προστέθηκε τελευταίος σε μια τυπική συνδιάσκεψη	Πατήστε Τερ.Τελ ή επισημάνετε το όνομα του συμμετέχοντα που εμφανίζεται στην αρχή της λίστας συνδιάσκεψης και πατήστε Κατάργηση . Το άτομο που προστέθηκε τελευταίο στη συνδιάσκεψη εμφανίζεται πρώτο στη λίστα. Μπορείτε να καταργήσετε συμμετέχοντες από μια συνδιάσκεψη μόνο εφόσον ξεκινήσατε εσείς την κλήση συνδιάσκεψης.
Να τερματίσετε μια κλήση συνδιάσκεψης	Κατεβάστε το ακουστικό ή πατήστε Τέλ.Κλ. .

Συμβουλές

- Όταν είναι ενεργοποιημένη η δυνατότητα κράτησης, ακούγεται μουσική ή βόμβος. Γι' αυτόν το λόγο, δεν συνιστάται να θέτετε σε κράτηση μια κλήση συνδιάσκεψης.
- Εάν όταν επιχειρείτε να χρησιμοποιήσετε την επιλογή **Συμμετ.**, εμφανιστεί το μήνυμα σφάλματος "Χωρίς στοιχεία συμμετεχόντων", βεβαιωθείτε ότι έχετε επιλέξει τουλάχιστον ακόμη μία κλήση εκτός από την ενεργό κλήση.

Έναρξη ή συμμετοχή σε μια κλήση συνδιάσκεψης MeetMe

Στη συνδιάσκεψη MeetMe οι συμμετέχοντες μπορούν να συμμετάσχουν σε μια συνδιάσκεψη καλώντας απευθείας τον αριθμό συνδιάσκεψης, αντί να περιμένουν τον υπεύθυνο έναρξης της συνδιάσκεψης να τους καλέσει.

Για να ξεκινήσετε μια συνδιάσκεψη MeetMe, χρησιμοποιήστε το προγραμματιζόμενο πλήκτρο "Συνάντ." στο τηλέφωνό σας, και στη συνέχεια καλέστε τον αριθμό MeetMe που σας έχει παράσχει ο διαχειριστής του συστήματός σας. Για να συμμετάσχετε σε μια συνδιάσκεψη MeetMe, καλέστε τον αριθμό τηλεφώνου MeetMe σε καθορισμένη ώρα. Οι συμμετέχοντες της συνδιάσκεψης ακούν σήμα κατειλημμένου αν καλέσουν τη συνδιάσκεψη πριν ο υπεύθυνος έναρξης της συνδιάσκεψης επιλέξει τον σχετικό αριθμό. Μόλις ο υπεύθυνος έναρξης της συνδιάσκεψης επιλέξει τον σχετικό αριθμό, η συνδιάσκεψη MeetMe πραγματοποιείται και μπορεί να συνεχιστεί ακόμα και αν ο υπεύθυνος έναρξης αποσυνδεθεί.

Εάν θέλετε...	Κάντε το εξής...
Να πραγματοποιήσετε μια συνδιάσκεψη MeetMe	<p>Πατήστε ΝέαΚλήσ ή ανοίξτε τη γραμμή και πατήστε Αλλα > Συνάντ.. Σχηματίστε τον αριθμό για τη συνδιάσκεψη MeetMe. (Απευθυνθείτε στο διαχειριστή του συστήματός σας για να λάβετε μια λίστα με έγκυρους αριθμούς.)</p> <p>Σημείωση: Θυμηθείτε να ενημερώσετε τους συμμετέχοντες για τον αριθμό της συνδιάσκεψης, ώστε να μπορούν να τον επιλέξουν. Ωστόσο, οι συμμετέχοντες θα ακούσουν σήμα κατειλημμένου αν καλέσουν τον αριθμό της συνδιάσκεψης πριν τον επιλέξετε εσείς.</p>
Να συμμετάσχετε σε μια συνδιάσκεψη MeetMe	<p>Επιλέξτε τον αριθμό της συνδιάσκεψης MeetMe που θα σας δώσει ο υπεύθυνος έναρξης της συνδιάσκεψης.</p> <p>Μπορείτε να συμμετάσχετε στη συνδιάσκεψη μόνο αφού ο υπεύθυνος έναρξης της συνδιάσκεψης έχει επιλέξει τον σχετικό αριθμό.</p>
Να τερματίσετε μια συνδιάσκεψη MeetMe	Κατεβάστε το ακουστικό ή πατήστε ΤέλΚλ.

Πρώθηση των κλήσεων σας σε άλλον αριθμό

Μπορείτε να χρησιμοποιήσετε τη δυνατότητα πρώθησης όλων των κλήσεων σας για να επαναπροωθήσετε τις εισερχόμενες κλήσεις σας από το τηλέφωνο IP της Cisco σε ένα άλλο τηλέφωνο.



Συμβουλή Εισαγάγετε τον αριθμό στον οποίο θα προορίζονται όλες οι κλήσεις που προωθούνται ακριβώς όπως θα κάνατε εάν θα το καλούσατε από το τηλέφωνό σας. Εάν χρειάζεται, για παράδειγμα, να συμπεριλάβετε τον κωδικό πρόσβασης, όπως το 9, ή τον κωδικό περιοχής, κάντε το.

Εάν θέλετε...	Κάντε το εξής...
Να ρυθμίσετε τη δυνατότητα πρώθησης κλήσεων από το τηλέφωνό σας	Πατήστε Άλλα> ΠρΌλων και εισαγάγετε τον αριθμό τηλεφώνου στον οποίο θα προωθούνται όλες οι κλήσεις. Στην οθόνη εμφανίζεται το μήνυμα "Προωθήθηκε σε <αριθμός προορισμού>."
Να ακυρώσετε τη δυνατότητα πρώθησης κλήσεων από το τηλέφωνό σας	Πατήστε Άλλα> ΠρΌλων . Εξαφανίζεται το μήνυμα "Προωθήθηκε σε <αριθμός>".
Να ρυθμίσετε ή να ακυρώσετε τη δυνατότητα πρώθησης κλήσεων χρησιμοποιώντας τον υπολογιστή σας	Συνδεθείτε στην ιστοσελίδα επιλογών χρήστη, επιλέξτε τη συσκευή σας και στη συνέχεια επιλέξτε Προώθηση όλων των κλήσεων σε διαφορετικό αριθμό από το κύριο μενού. Μπορείτε να ρυθμίσετε ή να ακυρώσετε τη δυνατότητα πρώθησης κλήσεων από την ιστοσελίδα πρώθησης κλήσεων. (Για οδηγίες σύνδεσης, ανατρέξτε στην ενότητα "Σύνδεση στις ιστοσελίδες επιλογών χρήστη" στη σελίδα 33.)
Να επαληθεύσετε ότι η δυνατότητα πρώθησης κλήσεων είναι ενεργοποιημένη	Κοιτάξτε το εικονίδιο κατάστασης κλήσεων για τη γραμμή. Όταν η δυνατότητα πρώθησης κλήσεων είναι ενεργοποιημένη, εμφανίζεται ένα κινούμενο βέλος πάνω από το εικονίδιο του τηλεφώνου και ένα μήνυμα στην περιοχή κατάστασης το οποίο δηλώνει τον αριθμό στον οποίο προωθούνται οι κλήσεις.

Συμβουλές

- Μπορείτε να προωθήσετε τις κλήσεις σας σε ένα συμβατικό, αναλογικό τηλέφωνο ή σε ένα άλλο τηλέφωνο IP, αν και ο χειριστής του συστήματος μπορεί να περιορίσει τη δυνατότητα πρώθησης κλήσεων μόνο στους αριθμούς της εταιρείας.
- Μπορείτε οποιαδήποτε στιγμή να ακυρώσετε την πρώθηση των κλήσεων από το τηλέφωνό σας, ακόμη και εάν έχετε ρυθμίσει αυτήν τη δυνατότητα από την ιστοσελίδα επιλογών χρήστη.

Εργασίες διεκπεραίωσης κλήσεων για προχωρημένους

Οι εργασίες διεκπεραίωσης κλήσεων για προχωρημένους αφορούν ειδικές (μη τυπικές) δυνατότητες που μπορεί να διαμορφώσει ο διαχειριστής του συστήματός σας ανάλογα με τις ανάγκες διεκπεραίωσης κλήσεων που έχετε και το εργασιακό περιβάλλον σας. Δεν θα έχετε πρόσβαση σε αυτές τις δυνατότητες από προεπιλογή.

Αποθήκευση και ανάκτηση σταθμευμένων κλήσεων

Μπορείτε να "σταθμεύσετε μια κλήση" όταν θέλετε να θέσετε την κλήση σε κράτηση ώστε να μπορέσει κάποιος να την ανακτήσει από ένα άλλο τηλέφωνο στο σύστημα Cisco CallManager (για παράδειγμα, από το γραφείο ενός συναδέλφου ή από την αίθουσα συνεδριάσεων).

Η λειτουργία στάθμευσης κλήσεων είναι μια ειδική δυνατότητα την οποία μπορεί να ρυθμίσει για το τηλέφωνό σας ο διαχειριστής του συστήματος.

Εάν θέλετε...	Κάντε το εξής...
Να αποθηκεύσετε μια ενεργή κλήση χρησιμοποιώντας τη δυνατότητα στάθμευσης κλήσεων	Κατά τη διάρκεια μιας κλήσης, επιλέξτε Άλλα > Στάθμευ . Στην οθόνη του τηλεφώνου εμφανίζεται ο συγκεκριμένος αριθμός στάθμευσης κλήσης στον οποίον είναι σταθμευμένη η κλήση. Σημειώστε τον αριθμό στάθμευσης κλήσης και κατεβάστε το ακουστικό.
Να ανακτήσετε μια σταθμευμένη κλήση	Εισαγάγετε τον αριθμό στάθμευσης κλήσης από οποιοδήποτε τηλέφωνο IP της Cisco στο δίκτυο για να συνδεθείτε στην κλήση.



Σημείωση

Ο χρόνος που έχετε στη διάθεσή σας για να ανακτήσετε τη σταθμευμένη κλήση, πριν να επανέλθει στον αρχικό της προορισμό, είναι περιορισμένος. Για να μάθετε το χρονικό όριο, απευθυνθείτε στο διαχειριστή του συστήματος.

Λήψη μιας κλήσης από επαναπροώθηση στο τηλέφωνό σας

Ο διαχειριστής του συστήματός σας μπορεί να ενεργοποιήσει τη δυνατότητα λήψης κλήσεων για το τηλέφωνό σας αν διεκπεραιώνετε τις κλήσεις από κοινού με τους συναδέλφους σας. Η δυνατότητα λήψης κλήσεων σας επιτρέπει να απαντάτε σε μια κλήση που κουδουνίζει στο τηλέφωνο ενός συναδέλφου σας επαναπροωθώντας την στο δικό σας τηλέφωνο. Μπορείτε να χρησιμοποιήσετε τις δυνατότητες λήψης κλήσεων για να διεκπεραιώνετε κλήσεις για συναδέλφους που ανήκουν στη δική σας ομάδα λήψης κλήσεων (**Λήψη**), που ανήκουν σε διαφορετική ομάδα λήψης (**ΛήψηΟμ**), ή που ανήκουν σε ομάδα που σχετίζεται με τη δική σας ομάδα (**ΛήψηΑλλ**).

Εάν θέλετε...	Κάντε το εξής...
Να απαντήσετε σε μια κλήση που κουδουνίζει σε ένα άλλο εσωτερικό το οποίο ανήκει στη δική σας ομάδα λήψης κλήσεων	Πατήστε Λήψη για να συνδεθείτε στην κλήση. (Ενδεχομένως να πρέπει να ανοίξετε τη γραμμή για να πατήσετε Λήψη .) Αν ο διαχειριστής του συστήματός σας δεν ενεργοποίησε τη δυνατότητα αυτόματης λήψης, η κλήση θα κουδουνίζει στο δικό σας τηλέφωνο όταν πατήσετε Λήψη . Σε αυτήν την περίπτωση, πατήστε Απάντ. για να συνδεθείτε στην κλήση.
Να απαντήσετε σε μια κλήση που κουδουνίζει σε ένα άλλο εσωτερικό το οποίο δεν ανήκει στην ομάδα σας	Πατήστε ΛήψηΟμ . (Ενδεχομένως να πρέπει να ανοίξετε τη γραμμή για να πατήσετε ΛήψηΟμ .) Εισαγάγετε τον κωδικό για τη λήψη κλήσεων ομάδας που σας παρέχει ο διαχειριστής του συστήματός σας για να συνδεθείτε στην κλήση. Αν ο διαχειριστής του συστήματός σας δεν ενεργοποίησε τη δυνατότητα αυτόματης λήψης, η κλήση θα κουδουνίζει στο δικό σας τηλέφωνο όταν πατήσετε ΛήψηΟμ και εισάγετε τον κωδικό για τη λήψη κλήσεων ομάδας. Σε αυτήν την περίπτωση, πατήστε Απάντ. για να συνδεθείτε στην κλήση.
Να απαντήσετε σε μια κλήση που κουδουνίζει σε ένα άλλο εσωτερικό της ομάδας σας ή συσχετισμένης ομάδας	Πατήστε ΛήψηΑλλ για να συνδεθείτε στην κλήση. (Ενδεχομένως να πρέπει να ανοίξετε τη γραμμή για να πατήσετε ΛήψηΑλλ .) Αν ο διαχειριστής του συστήματός σας δεν ενεργοποίησε τη δυνατότητα αυτόματης λήψης, η κλήση θα κουδουνίζει στο δικό σας τηλέφωνο όταν πατήσετε ΛήψηΑλλ . Σε αυτήν την περίπτωση, πατήστε Απάντ. για να συνδεθείτε στην κλήση.

Συμβουλές

- Όταν πατάτε **Λήψη** και **ΛήψηΟμ**, συνδέεστε στην κλήση που κουδούνιζε για το μεγαλύτερο χρονικό διάστημα.
- Με την επιλογή **ΛήψηΑλλ**, ο διαχειριστής του συστήματός σας μπορεί να συσχετίσει πολλαπλές ομάδες λήψης κλήσεων με τη δική σας ομάδα και να αντιστοιχίσει μια προτεραιότητα στις ομάδες. Όταν πατάτε **ΛήψηΑλλ**, συνδέεστε με την κλήση που κουδουνίζει στην ομάδα λήψης με την υψηλότερη προτεραιότητα.

Κοινόχρηστες γραμμές

Ο διαχειριστής συστήματος ενδέχεται να σας δώσει μια "κοινόχρηστη" γραμμή. Οι δυνατότητες των κοινόχρηστων γραμμών δεν ισχύουν στις τυπικές, μη κοινόχρηστες γραμμές. Μια κοινόχρηστη γραμμή έχει δύο βασικές χρήσεις:

- Ένας χρήστης μπορεί να εφαρμόσει μια κοινόχρηστη γραμμή σε πολλά τηλέφωνα—Για παράδειγμα, η κοινόχρηστη γραμμή σας, το εσωτερικό 23456, εφαρμόζεται στο τηλέφωνο του γραφείου σας και στο τηλέφωνο του εργαστηρίου. Μια εισερχόμενη κλήση στο εσωτερικό 23456 κουνονίζει τόσο στο τηλέφωνο του γραφείου σας όσο και στο τηλέφωνο του εργαστηρίου και εσείς μπορείτε να χρησιμοποιήσετε οποιοδήποτε από τα δύο τηλέφωνα για να απαντήσετε στην κλήση.
- Πολλά άτομα χρησιμοποιούν από κοινού μια γραμμή—Για παράδειγμα, ένας διευθυντής χρησιμοποιεί από κοινού μια γραμμή και έναν αριθμό εσωτερικού με τον βοηθό του. Μια εισερχόμενη κλήση στον αριθμό εσωτερικού κουνονίζει και στα δύο τηλέφωνα.

Απομακρυσμένη χρήση

Μπορείτε να πραγματοποιήσετε κλήσεις χρησιμοποιώντας μια κοινόχρηστη γραμμή ακριβώς όπως θα κάνατε χρησιμοποιώντας οποιαδήποτε άλλη γραμμή — ακόμη και όταν το τηλέφωνό σας εμφανίζει το μήνυμα "Απομακρυσμένη χρήση". Η ένδειξη αυτή δηλώνει ότι ένας συνάδελφός σας με τον οποίο χρησιμοποιείτε από κοινού τη γραμμή σας χρησιμοποιεί το τηλέφωνο. Όταν στο τηλέφωνο εμφανίζεται η ένδειξη "Απομακρυσμένη χρήση", μπορείτε επίσης να δείτε πληροφορίες σχετικά με την κλήση του συναδέλφου σας όπως, για παράδειγμα, τα στοιχεία του καλούμενου συνομιλητή και τη διάρκεια της κλήσης. Αντίστοιχα, όταν χρησιμοποιείτε εσείς μια κοινόχρηστη γραμμή, οι πληροφορίες που αφορούν την κλήση σας ενδεχομένως να εμφανίζονται στο τηλέφωνο του συναδέλφου σας. Εάν χρησιμοποιείτε μια κοινόχρηστη γραμμή αλλά δεν θέλετε οι άλλοι χρήστες να βλέπουν τις πληροφορίες των κλήσεών σας, ενεργοποιήστε τη δυνατότητα ιδιωτικής κλήσης για το τηλέφωνό σας. Ανατρέξτε στην ενότητα "Αποτροπή προβολής μιας κλήσης σε κοινόχρηστη γραμμή ή συμμετοχής σε αυτήν από τρίτους" στη σελίδα 27 για λεπτομέρειες σχετικά με τη χρήση της δυνατότητας ιδιωτικής κλήσης με μια κοινόχρηστη γραμμή.



Συμβουλή

Εάν η δυνατότητα αυτή είναι ενεργοποιημένη σε μια κοινόχρηστη γραμμή και πραγματοποιήσετε μια κλήση, η ένδειξη "Απομακρυσμένη χρήση" δεν θα εμφανιστεί στα άλλα τηλέφωνα που χρησιμοποιούν από κοινού τη γραμμή.

Μέγιστος αριθμός υποστηριζόμενων κλήσεων σε μια κοινόχρηστη γραμμή

Ο διαχειριστής του συστήματός σας μπορεί να διαμορφώσει την κοινόχρηστη γραμμή σας, ώστε να υποστηρίζει διαφορετικό αριθμό κλήσεων από τον αριθμό των συναδέλφων σας που χρησιμοποιούν τη γραμμή από κοινού με εσάς. Έτσι, ενίοτε ενδέχεται να μην μπορείτε να πραγματοποιήσετε μια νέα κλήση στην κοινόχρηστη γραμμή ενώ ο συνάδελφός σας να μπορεί.

Για παράδειγμα, ας υποθέσουμε ότι διαθέτετε ένα εσωτερικό κοινόχρηστης γραμμής, 78888, και ότι το τηλέφωνό σας έχει διαμορφωθεί ώστε να υποστηρίζει έως και τέσσερις κλήσεις σε αυτήν την κοινόχρηστη γραμμή. Ένας συνάδελφός σας όμως διαθέτει ένα τηλέφωνο το οποίο υποστηρίζει έως και πέντε κλήσεις στην ίδια κοινόχρηστη γραμμή, 78888. Εάν υπάρχουν ήδη τέσσερις ενεργές κλήσεις στην κοινόχρηστη γραμμή, το προγραμματιζόμενο πλήκτρο **ΝέαΚλήσ** δεν θα είναι διαθέσιμο σε εσάς και δεν θα μπορείτε να πραγματοποιήσετε μια νέα κλήση χρησιμοποιώντας την κοινόχρηστη γραμμή. Ωστόσο, ο συνάδελφός σας θα μπορεί να πραγματοποιήσει μια νέα κλήση στην κοινόχρηστη γραμμή επειδή το τηλέφωνό του υποστηρίζει πέντε κλήσεις στην κοινόχρηστη γραμμή και όχι τέσσερις.

Συμμετοχή σε κλήση κοινόχρηστης γραμμής

Εάν χρησιμοποιείτε μια κοινόχρηστη γραμμή, μπορείτε να χρησιμοποιήσετε την επιλογή παρέμβασης σε συνδιάσκεψη για να συμμετάσχετε σε μια κλήση που βρίσκεται σε εξέλιξη και να την μετατρέψετε σε τυπική συνδιάσκεψη. Έτσι, τόσο εσείς όσο και οι άλλοι συμμετέχοντες στην κλήση έχετε τις ίδιες δυνατότητες με αυτές των τυπικών συνδιασκέψεων (για λεπτομέρειες, ανατρέξτε στην ενότητα "Πραγματοποίηση κλήσεων συνδιάσκεψης" στη σελίδα 19) και μπορείτε να προσθέσετε και άλλους συνομιλητές στην κλήση.

Όταν χρησιμοποιείτε την επιλογή παρέμβασης σε συνδιάσκεψη, οι άλλοι συμμετέχοντες της κλήσης ακούν έναν βόμβο, υπάρχει μια μικρή διακοπή στην κλήση και οι πληροφορίες κλήσης στην οθόνη αλλάζουν. Όταν κλείσετε τη γραμμή, η κλήση διατηρείται ως κλήση συνδιάσκεψης, με την προϋπόθεση ότι έχουν παραμείνει τουλάχιστον τρεις συμμετέχοντες.

Εάν θέλετε...	Κάντε το εξής...
Να προβάλετε τις ενεργές κλήσεις στην κοινόχρηστη γραμμή	Ελέγξτε την οθόνη του τηλεφώνου σας. Εάν υπάρχει η ένδειξη "Απομακρυσμένη χρήση" υπάρχουν ενεργές κλήσεις στην κοινόχρηστη γραμμή. Εμφανίζονται οι πληροφορίες για όλες τις μη ιδιωτικές κλήσεις. Ωστόσο, εάν ένας συνεργάτης σας, με τον οποίο χρησιμοποιείτε από κοινού την ίδια γραμμή, έχει ενεργοποιήσει τη δυνατότητα ιδιωτικής κλήσης και έχει ενεργές κλήσεις, δεν θα δείτε καμία ένδειξη ότι η γραμμή χρησιμοποιείται.
Να προστεθείτε σε μια απομακρυσμένη κλήση και να πραγματοποιήσετε μια κλήση συνδιάσκεψης	Επιλέξτε την απομακρυσμένη κλήση στην οποία θέλετε να συμμετάσχετε και πατήστε Παρ.Συν.





Σημείωση

Δεν μπορείτε να χρησιμοποιήσετε τη δυνατότητα **Παρ.Συν.** για να συμμετάσχετε σε μια κλήση που βρίσκεται σε εξέλιξη εάν ο υπεύθυνος έναρξης της κλήσης έχει ενεργοποιήσει τη δυνατότητα ιδιωτικής κλήσης.

Αποτροπή προβολής μιας κλήσης σε κοινόχρηστη γραμμή ή συμμετοχής σε αυτήν από τρίτους

Εάν χρησιμοποιείτε μια κοινόχρηστη γραμμή, μπορείτε να χρησιμοποιήσετε τη δυνατότητα ιδιωτικής κλήσης για να μην επιτρέψετε σε άλλα άτομα που χρησιμοποιούν από κοινού αυτήν τη γραμμή να προβάλουν τις κλήσεις που πραγματοποιείτε στη συγκεκριμένη γραμμή ή να συμμετάσχουν σε αυτές.

Εάν θέλετε...	Κάντε το εξής...
Να ενεργοποιήσετε τη δυνατότητα ιδιωτικής κλήσης για να αποτρέψετε τρίτους να προβάλουν ή να συμμετάσχουν σε κλήσεις σε μια κοινόχρηστη γραμμή	Πατήστε Άλλα > Ιδιωτικό . Όταν η δυνατότητα ιδιωτικής κλήσης είναι ενεργοποιημένη, το εικονίδιο ενεργοποίησης ιδιωτικής κλήσης  εμφανίζεται δίπλα στον αριθμό του τηλεφώνου σας στην οθόνη του τηλεφώνου.
Να απενεργοποιήσετε τη δυνατότητα ιδιωτικής κλήσης για να επιτρέψετε σε τρίτους να προβάλουν ή να συμμετάσχουν σε κλήσεις σε μια κοινόχρηστη γραμμή	Πατήστε Άλλα > Ιδιωτικό . Όταν η δυνατότητα ιδιωτικής κλήσης είναι απενεργοποιημένη, το εικονίδιο απενεργοποίησης ιδιωτικής κλήσης  εμφανίζεται δίπλα στον αριθμό του τηλεφώνου σας στην οθόνη του τηλεφώνου.

Συμβουλές

- Εάν η δυνατότητα αυτή είναι ενεργοποιημένη σε μια κοινόχρηστη γραμμή και πραγματοποιήσετε μια κλήση, η ένδειξη "Απομακρυσμένη χρήση" δεν θα εμφανιστεί στα άλλα τηλέφωνα που χρησιμοποιούν από κοινού τη γραμμή. Δεν θα υπάρχει καμία ένδειξη ότι η γραμμή χρησιμοποιείται.
- Εάν όλα τα τηλέφωνα που χρησιμοποιούν από κοινού την ίδια γραμμή έχουν ενεργοποιημένη τη δυνατότητα ιδιωτικής κλήσης, εξακολουθείτε να μπορείτε να πραγματοποιείτε νέες κλήσεις χρησιμοποιώντας την κοινόχρηστη γραμμή. Δεν μπορείτε όμως να συμμετάσχετε σε κλήσεις που βρίσκονται σε εξέλιξη χρησιμοποιώντας την κοινόχρηστη γραμμή.

Εντοπισμός ύποπτων κλήσεων

Εάν λαμβάνετε ύποπτες ή ενοχλητικές κλήσεις, ο διαχειριστής του συστήματός σας μπορεί να προσθέσει τη δυνατότητα αναγνώρισης κακόβουλων κλήσεων (MCID) στο τηλέφωνό σας. Αυτή η δυνατότητα σας επιτρέπει να αναγνωρίζετε μια ενεργό κλήση ως ύποπτη και να λαμβάνετε μια σειρά αυτοματοποιημένων μηνυμάτων εντοπισμού κακόβουλων κλήσεων και ειδοποιήσεων.

Εάν θέλετε...	Κάντε το εξής...
Να εντοπίσετε μια ύποπτη κλήση	Πατήστε Κακ.Κλ. . Εάν η ρύθμιση της δυνατότητας εντοπισμού κακόβουλων κλήσεων ολοκληρωθεί με επιτυχία, θα ακούσετε έναν ειδικό ήχο και θα εμφανιστεί το μήνυμα "Επιτυχημένο αναγν. κακόβ. κλήσης" στο τηλέφωνό σας. Η κλήση παραμένει ενεργός έως ότου την τερματίσετε.

Προτεραιότητα σημαντικών κλήσεων

Σε ορισμένες ειδικές περιπτώσεις, για παράδειγμα σε γραφεία στρατιωτικών ή κρατικών υπηρεσιών, ενδεχομένως να χρειάζεται να πραγματοποιείτε και να λαμβάνετε επείγουσες ή εξαιρετικά σημαντικές κλήσεις. Αυτές οι κλήσεις θα πρέπει να έχουν υψηλότερη προτεραιότητα κατά τη διεκπεραίωση των κλήσεων, να είναι δηλαδή δυνατό να παρακάμπτουν άλλες κλήσεις. Εάν χρειάζεστε αυτή την ειδική επιλογή διεκπεραίωσης κλήσεων, ο διαχειριστής του συστήματός σας μπορεί να προσθέσει τη δυνατότητα προτεραιότητας και προτίμησης κλήσης πολλών επιπέδων (MLPP) στη διαμόρφωση του τηλεφώνου σας.

Έχετε υπόψη σας τους παρακάτω όρους:

- *Προτεραιότητα*—δηλώνει την προτεραιότητα της κλήσης.
- *Προτίμηση*—δηλώνει τον τερματισμό μιας υπάρχουσας κλήσης κατώτερης προτεραιότητας και την αποδοχή μιας κλήσης υψηλότερης προτεραιότητας η οποία αποστέλλεται στο τηλέφωνό σας.

Εάν θέλετε...	Κάντε το εξής...
Να επιλέξετε ένα επίπεδο προτεραιότητας για μια εξερχόμενη κλήση	Απευθυνθείτε στο διαχειριστή του συστήματός σας για να σας δώσει μια λίστα με τους αντίστοιχους βαθμούς προτεραιότητας για τις κλήσεις (ποικίλλουν από χαμηλή έως μέγιστη).
Να πραγματοποιήσετε μια κλήση προτεραιότητας	Εισαγάγετε τον αριθμό πρόσβασης για τη δυνατότητα προτεραιότητας και προτίμησης κλήσης πολλών επιπέδων (MLPP), ο οποίος παρέχεται από τον διαχειριστή του συστήματος και στη συνέχεια τον αριθμό τηλεφώνου.
Να λάβετε μια κλήση προτεραιότητας	Ακούστε τον ήχο αναμονής κλήσεων και δείτε το ειδικό εικονίδιο που εμφανίζεται για την εισερχόμενη κλήση.
Να δείτε το επίπεδο προτεραιότητας μιας κλήσης	Οι κλήσεις υψηλότερης προτεραιότητας εμφανίζονται στο επάνω μέρος της λίστας κλήσεων. Τα παρακάτω εικονίδια δηλώνουν την αντίστοιχη προτεραιότητα: (χωρίς εικονίδιο)—Κανονική (απλή) κλήση <ul style="list-style-type: none">▣ Κλήση προτεραιότητας▣▣ Κλήση μεσαίας προτεραιότητας (άμεση)▣▣▣ Κλήση υψηλής προτεραιότητας (φλας)▣▣▣▣ Κλήση ύψιστης προτεραιότητας (παράκαμψη φλας)
Να αποδεχτείτε μια κλήση υψηλότερης προτεραιότητας	Όταν ακούσετε τον ειδικό ήχο αναμονής κλήσεων, τερματίστε την ενεργό κλήση και απαντήστε στην κλήση υψηλότερης προτεραιότητας.
Να λάβετε μια κλήση προτίμησης	Κατά τη διάρκεια μιας ενεργού κλήσης, ακούτε έναν συνεχόμενο ήχο για 10 περίπου δευτερόλεπτα. Η κλήση προτίμησης αντικαθιστά την ενεργό κλήση.

Συμβουλές

- Όταν πραγματοποιείτε ή λαμβάνετε μια κλήση με δυνατότητα προτεραιότητας και προτίμησης κλήσης πολλών επιπέδων (MLPP), θα ακούσετε ειδικούς ήχους κλήσης και ήχους αναμονής κλήσεων που διαφέρουν από τους συνήθεις ήχους.
- Εάν εισαγάγετε μη έγκυρο αριθμό πρόσβασης MLPP, θα λάβετε φωνητική ειδοποίηση για το λάθος.

Προσαρμογή των ρυθμίσεων του τηλεφώνου

Μπορείτε να προσαρμόσετε το τηλέφωνο IP της Cisco προσαρμόζοντας τις ρυθμίσεις, όπως περιγράφεται στους παρακάτω πίνακες.



Σημείωση

- Μπορείτε να αποκτήσετε πρόσβαση στις περισσότερες ρυθμίσεις από το τηλέφωνό σας, ωστόσο, κάποιες ρυθμίσεις είναι προσπελάσιμες από τις ιστοσελίδες επιλογών χρήστη. Για περισσότερες πληροφορίες, ανατρέξτε στην ενότητα "Πρόσβαση στις ιστοσελίδες επιλογών χρήστη" στη σελίδα 33.
- Εάν θέλετε να επαναφέρετε τις ρυθμίσεις που είχατε αποθηκεύσει προηγουμένως στο τηλέφωνο, επιλέξτε **Ρυθμίσεις > Άλλα > Επαναφ.**
- Εάν θέλετε να επαναφέρετε αυτές τις ρυθμίσεις στις αρχικές ρυθμίσεις που είχαν αποθηκευτεί στο τηλέφωνο όταν κατασκευάστηκε, επιλέξτε **Ρυθμίσεις > Άλλα > Εργαστ.** Όλες οι αλλαγές που είχαν αποθηκευτεί προηγουμένως θα καταργηθούν.

Ρύθμιση της έντασης

Ο παρακάτω πίνακας περιγράφει τον τρόπο ρύθμισης και αποθήκευσης των επιπέδων έντασης στο τηλέφωνό σας.

Εάν θέλετε...	Κάντε το εξής...
Να ρυθμίσετε το επίπεδο έντασης για μια κλήση 	Πατήστε το κουμπί έντασης κατά τη διάρκεια μιας κλήσης ή αφού ακουστεί ο ήχος κλήσης. Με αυτό τον τρόπο ρυθμίζεται το επίπεδο της έντασης για τη λειτουργία ήχου που χρησιμοποιείται τη δεδομένη στιγμή. Για παράδειγμα, εάν αυξήσετε την ένταση ενώ χρησιμοποιείτε το ακουστικό, δεν θα επηρεαστεί η ένταση του μεγαφώνου. Πατήστε Αποθήκ. για να διατηρήσετε το νέο επίπεδο έντασης ως προεπιλογή για τη συγκεκριμένη λειτουργία ήχου. Εάν θέλετε το τηλέφωνό σας να διατηρήσει αυτήν τη ρύθμιση έντασης, ακόμη και μετά από επανεκκίνηση, πατήστε το κουμπί Μενού και επιλέξτε Ρυθμίσεις > Αποθήκ.
Να ρυθμίσετε το επίπεδο έντασης για το κουδούνι	Πατήστε το κουμπί έντασης ενώ το ακουστικό είναι κατεβασμένο. Η νέα ρύθμιση της έντασης του ήχου κωδωνισμού αποθηκεύεται αυτόματα.



Συμβουλή

Εάν ρυθμίσετε την ένταση του ακουστικού ή του μεγαφώνου χωρίς να αποθηκεύσετε την αλλαγή, την επόμενη φορά που θα χρησιμοποιήσετε τη συγκεκριμένη λειτουργία ήχου, η ένταση θα επανέλθει στο επίπεδο που είχε αποθηκευτεί την τελευταία φορά.

Προσαρμογή των ήχων κωδωνισμού

Μπορείτε να αλλάξετε τον ήχο που παράγει το τηλέφωνό σας όταν κουδουνίζει, επιλέγοντας έναν ήχο της αρεσκείας σας, για να διακρίνετε το τηλέφωνό σας από τα κοντινά τηλέφωνα.

Εάν θέλετε...	Κάντε το εξής...
Να αλλάξετε τον ήχο κωδωνισμού	Πατήστε το κουμπί Μενού και επιλέξτε Ρυθμίσεις > Τύπος κωδωνισμού . Χρησιμοποιήστε το κουμπί περιήγησης για να κινηθείτε μέσα στη λίστα με τους τύπους κωδωνισμών και πατήστε το προγραμματιζόμενο πλήκτρο Αναπ/γή για να ακούσετε τον επιλεγμένο τύπο κωδωνισμού. Όταν βρείτε τον κωδωνισμό που θέλετε, πατήστε Επιλογή και OK .

Ρύθμιση των αριθμών μνημών

Μπορείτε να ρυθμίσετε μέχρι τέσσερις αριθμούς μνημών στα τηλέφωνα IP 7905G και 7912G της Cisco.

Ρυθμίστε τις μνήμες από τις ιστοσελίδες επιλογών χρήστη, όπως περιγράφεται στον παρακάτω πίνακα. (Για περισσότερες οδηγίες, ανατρέξτε στην ενότητα "Πρόσβαση στις ιστοσελίδες επιλογών χρήστη" στη σελίδα 33.)



Σημείωση Ο διαχειριστής του συστήματός σας μπορεί να αντιστοιχίσει αριθμούς μνήμης στο τηλέφωνό σας. Επίσης μπορεί να περιορίσει τον αριθμό των μνημών που μπορείτε να διαμορφώσετε.

Εάν θέλετε...	Κάντε το εξής...
Να ρυθμίσετε τα κουμπιά μνημών	Συνδεθείτε στις ιστοσελίδες επιλογών χρήστη, επιλέξτε τη συσκευή σας και στη συνέχεια επιλέξτε Προσθήκη/Ενημέρωση των μνημών από το κύριο μενού. Εισαγάγετε έναν αριθμό τηλεφώνου και αντιστοιχίστε μια ετικέτα σε κάθε διαθέσιμο αριθμό μνήμης. Εισαγάγετε τον αριθμό ακριβώς όπως θα έπρεπε να τον καλέσετε από το τηλέφωνο του γραφείου σας. Εάν χρειάζεται, για παράδειγμα, να συμπεριλάβετε τον κωδικό πρόσβασης, όπως το 9, ή τον κωδικό περιοχής, κάντε το. Η ετικέτα που εισάγετε εμφανίζεται δίπλα στον αριθμό μνήμης στη λίστα μνημών.
Να καταργήσετε έναν αριθμό από τη μνήμη	Διαγράψτε τον αριθμό τηλεφώνου και το σχετικό κείμενο στο παράθυρο Προσθήκη/Ενημέρωση των μνημών .

Για λεπτομέρειες σχετικά με τη χρήση των μνημών για την πραγματοποίηση κλήσεων, ανατρέξτε στην ενότητα "Πραγματοποίηση εξερχόμενης κλήσης" στη σελίδα 12.

Χρήση των φωνητικών μηνυμάτων, των αρχείων καταγραφής κλήσεων και των καταλόγων

Μπορείτε να χρησιμοποιήσετε κουμπιά δυνατοτήτων για να μεταβείτε σε φωνητικά μηνύματα, αρχεία καταγραφής κλήσεων και καταλόγους όπως περιγράφεται στον παρακάτω πίνακα.



Σημείωση

Η εταιρεία σας καθορίζει την υπηρεσία φωνητικών μηνυμάτων που θα χρησιμοποιεί το τηλεφωνικό σας σύστημα. Για πιο ακριβείς και αναλυτικές πληροφορίες σχετικά με τη χρήση της υπηρεσίας φωνητικών μηνυμάτων, ανατρέξτε στη σχετική τεκμηρίωση.

Εάν θέλετε...	Κάντε το εξής...
Να ρυθμίσετε και να προσαρμόσετε την υπηρεσία φωνητικών μηνυμάτων που χρησιμοποιείτε	<p>Πατήστε Μήνυμα και ακολουθήστε τις φωνητικές οδηγίες. Επίσης μπορείτε να ρυθμίσετε το σύστημα φωνητικών μηνυμάτων πατώντας το κουμπί Μενού και επιλέγοντας Μηνύματα.</p> <p>Προμηθευτείτε από το διαχειριστή του συστήματος τον προεπιλεγμένο κωδικό πρόσβασης για την υπηρεσία φωνητικών μηνυμάτων. Για λόγους ασφαλείας, θα πρέπει να αλλάξετε τον προεπιλεγμένο κωδικό πρόσβασης το συντομότερο δυνατόν.</p>
Να ελέγξετε εάν έχετε νέα φωνητικά μηνύματα	Ελέγξτε εάν ανάβει μια κόκκινη λυχνία στο ακουστικό σας.
Να ακούσετε τα φωνητικά σας μηνύματα ή να αποκτήσετε πρόσβαση στο μενού φωνητικών μηνυμάτων	<p>Πατήστε Μήνυμα και ακολουθήστε τις φωνητικές οδηγίες.</p> <p>Επίσης μπορείτε να μεταβείτε στο σύστημα φωνητικών μηνυμάτων πατώντας το κουμπί Μενού και επιλέγοντας Μηνύματα.</p>
Να προβάλετε τα αρχεία καταγραφής κλήσεων	Πατήστε το κουμπί Μενού και επιλέξτε Κατάλογοι > Αναπάντητες κλήσεις, Εξερχόμενες κλήσεις, ή Εισερχόμενες κλήσεις . Σε κάθε αρχείο καταγραφής μπορούν να αποθηκευτούν το πολύ μέχρι 10 καταχωρήσεις.

Εάν θέλετε...	Κάντε το εξής...
<p>Να πραγματοποιήσετε μια κλήση από ένα αρχείο καταγραφής κλήσεων</p>	<p>Επιλέξτε μια καταχώρηση από το αρχείο καταγραφής κλήσεων, επεξεργαστείτε τον αριθμό (εάν χρειάζεται) και ανοίξτε τη γραμμή. Εάν θέλετε να επεξεργαστείτε τον αριθμό που εμφανίζεται στο αρχείο καταγραφής (για να προσθέσετε ή να διαγράψετε ένα πρόθεμα, για παράδειγμα), πατήστε Επεξ.Αρ και το σύμβολο << για να διαγράψετε ψηφία ή >> για να τοποθετήσετε ξανά το δρομέα δεξιά. Χρησιμοποιήστε το πληκτρολόγιο για να εισαγάγετε ψηφία.</p>
<p>Να επιλέξετε έναν αριθμό από έναν εταιρικό κατάλογο</p>	<p>Πατήστε το κουμπί Μενού και επιλέξτε Κατάλογοι > Εταιρικός κατάλογος (το όνομα μπορεί να διαφέρει). Αναζητήστε μια καταχώρηση εισάγοντας γράμματα με το πληκτρολόγιό σας. (Μπορείτε να κάνετε αναζήτηση χρησιμοποιώντας ένα μέρος του ονόματος.) Για να επιλέξετε έναν αριθμό από έναν κατάλογο, επιλέξτε την καταχώρηση της κλήσης και ανοίξτε τη γραμμή.</p>
<p>Να διαγράψετε το αρχείο καταγραφής κλήσεων</p>	<p>Πατήστε το κουμπί Μενού και επιλέξτε Κατάλογοι > Απάλ..</p>

Πρόσβαση στις ιστοσελίδες επιλογών χρήστη

Δεδομένου ότι το τηλέφωνο IP της Cisco είναι μια συσκευή δικτύου, έχει τη δυνατότητα να χρησιμοποιεί πληροφορίες από κοινού με άλλες συσκευές δικτύου στην εταιρεία σας, συμπεριλαμβανομένου του υπολογιστή και των υπηρεσιών που βασίζονται στο Web στις οποίες μπορείτε να αποκτήσετε πρόσβαση χρησιμοποιώντας ένα πρόγραμμα ανάγνωσης ιστοσελίδων στον υπολογιστή σας.

Μπορείτε να πραγματοποιήσετε, να προσαρμόσετε και να ενεργοποιήσετε τηλεφωνικές υπηρεσίες καθώς επίσης να ελέγξετε ρυθμίσεις και δυνατότητες από τον υπολογιστή σας, χρησιμοποιώντας τις ιστοσελίδες επιλογών χρήστη της εφαρμογής Cisco CallManager. Αυτή η ενότητα περιγράφει τον τρόπο με τον οποίο μπορείτε να μεταβείτε στις ιστοσελίδες επιλογών χρήστη και τον τρόπο με τον οποίο μπορείτε να εγγραφείτε σε τηλεφωνικές υπηρεσίες. Για περισσότερες πληροφορίες σχετικά με τις δυνατότητες που μπορείτε να διαμορφώσετε και τις τηλεφωνικές υπηρεσίες στις οποίες μπορείτε να εγγραφείτε, ανατρέξτε στον οδηγό *Customizing Your Cisco IP Phone on the Web* (Προσαρμογή του τηλεφώνου IP της Cisco στο Web) στην παρακάτω διεύθυνση URL:

http://www.cisco.com/univercd/cc/td/doc/product/voice/c_ipphon/index.htm



Σημείωση

Εάν η εταιρεία σας δεν χρησιμοποιεί την εφαρμογή Cisco CallManager για τη διεκπεραίωση των κλήσεων του τηλεφωνικού σας συστήματος, η ιστοσελίδα επιλογών χρήστη δεν θα είναι διαθέσιμη.

Σύνδεση στις ιστοσελίδες επιλογών χρήστη

Διαδικασία

Βήμα 1 Ο διαχειριστής του συστήματος θα σας δώσει μια διεύθυνση URL επιλογών χρήστη, ένα όνομα χρήστη και έναν προεπιλεγμένο κωδικό πρόσβασης. Για παράδειγμα:

Διεύθυνση URL επιλογών χρήστη: <http://callmanager/ccmuser/logon.asp>

Όνομα χρήστη: <το όνομά σας>

Προεπιλεγμένος κωδικός πρόσβασης: <12345>

Βήμα 2 Ανοίξτε το πρόγραμμα ανάγνωσης ιστοσελίδων στον υπολογιστή σας, πληκτρολογήστε τη διεύθυνση URL (παρέχεται από το διαχειριστή του συστήματος) και συνδεθείτε.

Βήμα 3 Από το γενικό μενού, επιλέξτε τον τύπο της συσκευής (μοντέλο τηλεφώνου) στην αναπτυσσόμενη λίστα "Επιλέξτε μια συσκευή".

Αφού κάνετε την επιλογή σας, εμφανίζεται ένα μενού περιβάλλοντος με επιλογές ανάλογα με τον τύπο της συσκευής σας.

Συμβουλές για την περιήγηση στις ιστοσελίδες επιλογών χρήστη

- Επιλέξτε τη συσκευή σας από το μενού για να δείτε όλες τις επιλογές σας.
- Επιλέξτε **Ενημ/ση** για να εφαρμόσετε και να αποθηκεύσετε τις αλλαγές σας.
- Επιλέξτε **Επιστροφή στο μενού** για να επανέλθετε στο μενού περιβάλλοντος.
- Επιλέξτε **Τερματισμός σύνδεσης** για να εξέλθετε από τις σελίδες χρήστη.

Εγγραφή σε τηλεφωνικές υπηρεσίες

Για να έχετε πρόσβαση στις συνδρομητικές τηλεφωνικές υπηρεσίες στο τηλέφωνό σας, πρέπει να εγγραφείτε στις ιστοσελίδες επιλογών χρήστη χρησιμοποιώντας τον υπολογιστή σας.

Οι υπηρεσίες περιλαμβάνουν:

- Πληροφορίες που βασίζονται στο Web, όπως τιμές χρηματιστηρίου, κατάλογο ταινιών και δελτία καιρού
- Δεδομένα δικτύου, για παράδειγμα εταιρικά ημερολόγια και καταλόγους με δυνατότητα αναζήτησης
- Τηλεφωνικές δυνατότητες, όπως προσωπικές ταχείες κλήσεις και προσωπικό ευρετήριο διευθύνσεων

Ανατρέξτε στον παρακάτω πίνακα για περισσότερες πληροφορίες.

Εάν θέλετε...	Κάντε τα εξής αφού συνδεθείτε και επιλέξετε τον τύπο της συσκευής σας...
Να εγγραφείτε σε μια υπηρεσία	Στο βασικό μενού, επιλέξτε Διαμόρφωση των υπηρεσιών τηλεφώνου IP Cisco . Επιλέξτε μια υπηρεσία από την αναπτυσσόμενη λίστα "Διαθέσιμες υπηρεσίες" και επιλέξτε Συνέχεια . Εισαγάγετε περισσότερες πληροφορίες εάν σας ζητηθούν (για παράδειγμα ταχυδρομικό κώδικα ή κωδικό PIN) και στη συνέχεια επιλέξτε Εγγραφή συνδρομητή(-τριας) .
Να αλλάξετε ή να διακόψετε συνδρομές	Στο βασικό μενού, επιλέξτε Διαμόρφωση των υπηρεσιών τηλεφώνου IP Cisco . Επιλέξτε μια υπηρεσία στο πεδίο "Υπηρεσίες στις οποίες είστε συνδρομητής(-τρια)". Επιλέξτε Ενημέρωση αφού κάνετε τις αλλαγές ή κάντε κλικ στην επιλογή Κατάργηση εγγραφής συνδρομητή .
Να αποκτήσετε πρόσβαση σε μια υπηρεσία στο τηλέφωνό σας	Στο τηλέφωνό σας, πατήστε το κουμπί Μενού και στη συνέχεια επιλέξτε Υπηρεσίες . Θα εμφανιστεί μια λίστα με τις υπηρεσίες στις οποίες έχετε εγγραφεί ή στις οποίες σας έχει καταχωρήσει ο διαχειριστής του συστήματός σας.
Να μάθετε για τον τρόπο χρήσης των τηλεφωνικών υπηρεσιών	Ανατρέξτε στο εγχειρίδιο <i>Customizing Your Cisco IP Phone on the Web</i> (Προσαρμογή του τηλεφώνου IP της Cisco στο Web) στην παρακάτω διεύθυνση URL: http://www.cisco.com/univercd/cc/td/doc/product/voice/e_ipphon/index.htm

Πρόσθετες επιλογές διαμόρφωσης

Ο διαχειριστής του συστήματος μπορεί να διαμορφώσει το τηλέφωνό σας έτσι ώστε να χρησιμοποιείτε συγκεκριμένα κουμπιά και πρότυπα προγραμματιζόμενων πλήκτρων σε συνδυασμό με ειδικές υπηρεσίες και δυνατότητες. Ο παρακάτω πίνακας παρέχει μια επισκόπηση ορισμένων επιλογών διαμόρφωσης τις οποίες ενδεχομένως να θέλετε να αναλύσετε με το διαχειριστή του τηλεφωνικού σας συστήματος με βάση τις ανάγκες σας και το εργασιακό σας περιβάλλον.

Εάν...	Κάντε το εξής...	Για περισσότερες πληροφορίες...
Χρειάζεται να διεκπεραιώνετε περισσότερες κλήσεις στη γραμμή του τηλεφώνου σας	Ζητήστε από το διαχειριστή του συστήματός σας να ρυθμίσει τη γραμμή σας ώστε να υποστηρίζει περισσότερες κλήσεις. Η γραμμή του τηλεφώνου σας μπορεί να υποστηρίξει το πολύ έως έξι κλήσεις.	Απευθυνθείτε στο διαχειριστή του συστήματός σας ή στην ομάδα υποστήριξης.
Χρειάζεστε περισσότερους αριθμούς μηνιμών	Πρώτα βεβαιωθείτε ότι χρησιμοποιείτε όλους τους διαθέσιμους αριθμούς μηνιμών. Εάν θέλετε επιπλέον αριθμούς μηνιμών, εγγραφείτε στην υπηρεσία "Ταχείες κλήσεις".	Ανατρέξτε στην ενότητα: <ul style="list-style-type: none"> "Ρύθμιση των αριθμών μηνιμών" στη σελίδα 30 "Εγγραφή σε τηλεφωνικές υπηρεσίες" στη σελίδα 34
Θέλετε να χρησιμοποιήσετε ένα εσωτερικό για πολλά τηλέφωνα	Ζητήστε μια κοινόχρηστη γραμμή. Έτσι μπορείτε να χρησιμοποιείτε ένα εσωτερικό για το τηλέφωνο του γραφείου και για το κινητό σας τηλέφωνο, για παράδειγμα.	Ανατρέξτε στην ενότητα "Κοινόχρηστες γραμμές" στη σελίδα 25.
Χρησιμοποιείτε από κοινού με άλλους συναδέλφους τηλέφωνα ή το γραφείο	Θα πρέπει να χρησιμοποιήσετε: <ul style="list-style-type: none"> τη δυνατότητα στάθμευσης κλήσεων για να θέτετε κλήσεις σε αναμονή και να τις ανακτάτε από άλλη συσκευή χωρίς να χρησιμοποιείτε τη δυνατότητα μεταβίβασης τη δυνατότητα λήψης κλήσεων για να απαντάτε σε εισερχόμενες κλήσεις που γίνονται προς άλλη τηλεφωνική συσκευή χρησιμοποιώντας τη δική σας Μια κοινόχρηστη γραμμή 	<ul style="list-style-type: none"> Για να αποκτήσετε αυτές τις δυνατότητες, απευθυνθείτε στο διαχειριστή του συστήματός σας ή στο γραφείο τηλεφωνικής υποστήριξης. Για οδηγίες σχετικά με αυτές τις δυνατότητες, ανατρέξτε στην ενότητα "Εργασίες διεκπεραίωσης κλήσεων για προχωρημένους" στη σελίδα 23.

Εάν...	Κάντε το εξής...	Για περισσότερες πληροφορίες...
<p>Συνδέεστε στις δυνατότητες του τηλεφώνου σας από άλλο τηλέφωνο του συστήματος</p>	<p>Ζητήστε από το διαχειριστή του συστήματός σας να διαμορφώσει την υπηρεσία Φορητότητα Εσωτερικού για το τηλέφωνό σας.</p>	<p>Ανατρέξτε στον οδηγό "Using the Extension Mobility Service" (Χρήση της υπηρεσίας Φορητότητα Εσωτερικού) στον οδηγό τηλεφώνου <i>Customizing Your Cisco IP Phone on the Web</i> (Προσαρμογή του τηλεφώνου IP της Cisco στο Web) στη διεύθυνση http://www.cisco.com/univercd/cc/td/doc/product/voice/c_ipphon/index.htm</p>

Αντιμετώπιση προβλημάτων του τηλεφώνου

Αυτή η ενότητα περιγράφει τον τρόπο με τον οποίο μπορείτε να μεταβείτε στις πληροφορίες σχετικά με το τηλέφωνο IP της Cisco που διαθέτετε και τις τηλεφωνικές κλήσεις για να μπορεί ο διαχειριστής του συστήματός σας ή ο τεχνικός να διαγνώσει τυχόν προβλήματα που παρουσιάζει το τηλέφωνό σας. Οι πληροφορίες της ενότητας είναι απαραίτητες μόνο εάν σας ζητήσει ο διαχειριστής να εκτελέσετε μία από τις παρακάτω διαδικασίες.

Εάν σας ζητηθεί...	Κάντε το εξής...
Να αποκτήσετε πρόσβαση σε δεδομένα διαμόρφωσης δικτύου	Πατήστε το κουμπί Μενού και επιλέξτε Ρυθμίσεις > Διαμόρφωση δικτύου . Επιλέξτε το στοιχείο διαμόρφωσης δικτύου για προβολή. Πατήστε Άκυρο για να κλείσετε αυτό το μενού.
Να αποκτήσετε πρόσβαση στα δεδομένα κατάστασης	Πατήστε το κουμπί Μενού και επιλέξτε Ρυθμίσεις > Κατάσταση . Επιλέξτε το στοιχείο κατάστασης για προβολή: Μηνύματα κατάστασης, Στατ. στοιχεία δικτύου και Εκδόσεις σταθερολογισμικού για το τηλέφωνό σας.
Να αποκτήσετε πρόσβαση στα στοιχεία του μοντέλου του τηλεφώνου	Πατήστε το κουμπί Μενού και επιλέξτε Ρυθμίσεις > Στοιχεία μοντέλου . Χρησιμοποιήστε το κουμπί περιήγησης για να μετακινηθείτε και να δείτε τα στοιχεία μοντέλου για το τηλέφωνό σας.



Σημείωση

Ο διαχειριστής του συστήματός σας ενδέχεται να απενεργοποιήσει την πρόσβασή σας στο μενού **Ρυθμίσεις**. Έτσι, ενδέχεται να μην έχετε πρόσβαση σε δεδομένα διαμόρφωσης δικτύου, δεδομένα κατάστασης ή στοιχεία μοντέλου.

Χρήση του εργαλείου δημιουργίας αναφορών ποιότητας

Ο διαχειριστής του συστήματος μπορεί να διαμορφώσει προσωρινά το τηλέφωνο IP της Cisco, ώστε να είναι δυνατή η χρήση του εργαλείου δημιουργίας αναφορών ποιότητας για την αντιμετώπιση των προβλημάτων που παρουσιάζονται κατά την πραγματοποίηση κλήσεων. Με το εργαλείο δημιουργίας αναφορών ποιότητας, μπορείτε να χρησιμοποιήσετε το προγραμματιζόμενο πλήκτρο **QRT** για να υποβάλετε στο διαχειριστή του συστήματος πληροφορίες σχετικά με τα προβλήματα των κλήσεων. Το προγραμματιζόμενο πλήκτρο **QRT** χρησιμοποιείται με δύο τρόπους, ανάλογα με τη διαμόρφωση που έχει ορίσει ο διαχειριστής του συστήματος για το εργαλείο δημιουργίας αναφορών ποιότητας στο τηλέφωνό σας:

Εάν θέλετε...	Κάντε το εξής...
Να δημιουργήσετε γρήγορα μια αναφορά σχετικά με κάποιο πρόβλημα ήχου που παρουσιάζεται στην τρέχουσα κλήση	Ενώ υπάρχει μια ενεργός κλήση, πατήστε Άλλα > QRT . Το τηλεφωνικό σας σύστημα θα συλλέξει και θα καταγράψει δεδομένα ήχου για την τρέχουσα κλήση και θα δρομολογήσει αυτές τις πληροφορίες στο διαχειριστή του συστήματός σας.
Να αναφέρετε ένα πρόβλημα με τις τηλεφωνικές σας κλήσεις	Πατήστε Άλλα > QRT . Επιλέξτε το πρόβλημα το οποίο θέλετε να αναφέρετε από τη λίστα με τις κατηγορίες προβλημάτων. Ορισμένες κατηγορίες προβλημάτων περιλαμβάνουν έναν κωδικό αιτίας τον οποίο μπορείτε να επιλέξετε για να δώσετε περισσότερες λεπτομέρειες σχετικά με το πρόβλημα. Το τηλεφωνικό σας σύστημα θα δρομολογήσει αυτές τις πληροφορίες στο διαχειριστή του συστήματός σας ώστε να μπορέσει να διαγνώσει το πρόβλημα.

Εγγύηση υλικού περιορισμένης ευθύνης ενός έτους της Cisco

Υπάρχουν ειδικοί όροι που ισχύουν για την εγγύηση υλικού και διάφορες υπηρεσίες που μπορείτε να χρησιμοποιήσετε κατά την περίοδο ισχύος της εγγύησης. Η επίσημη δήλωση εγγύησης, συμπεριλαμβανομένων των εγγυήσεων και αδειών χρήσης που ισχύουν για το λογισμικό της Cisco, διατίθεται στην τοποθεσία Cisco.com. Ακολουθήστε τα παρακάτω βήματα για να αποκτήσετε πρόσβαση στην τοποθεσία Cisco.com και να λάβετε το *Πακέτο πληροφοριών της Cisco*, την εγγύηση και τις άδειες χρήσης.

1. Εκκινήστε το πρόγραμμα ανάγνωσης ιστοσελίδων και μεταβείτε στην παρακάτω διεύθυνση URL:
http://www.cisco.com/univercd/cc/td/doc/es_inpkc/cetrans.htm
 Εμφανίζεται η σελίδα εγγυήσεων και άδειας χρήσης.
2. Για να διαβάσετε το *Πακέτο πληροφοριών της Cisco*, ακολουθήστε τα παρακάτω βήματα:
 - α. Κάντε κλικ στο πεδίο **Information Packet Number** (Αριθμός πακέτου πληροφοριών) και βεβαιωθείτε ότι έχετε επισημάνει τον κωδικό 78-5235-03A0.
 - β. Επιλέξτε τη γλώσσα στην οποία θέλετε να διαβάσετε το έγγραφο.
 - γ. Κάντε κλικ στο κουμπί **Go** (Μετάβαση).
 - δ. Εμφανίζεται η σελίδα Άδειας χρήσης λογισμικού και Εγγύησης περιορισμένης ευθύνης της Cisco από το πακέτο πληροφοριών.
 - ε. Διαβάστε το έγγραφο ηλεκτρονικά ή κάντε κλικ στο εικονίδιο **PDF** για να αντιγράψετε το έγγραφο PDF στο δίσκο σας και να το εκτυπώσετε.



Σημείωση

Πρέπει να έχετε εγκατεστημένο το πρόγραμμα Adobe Acrobat Reader για να δείτε και να εκτυπώσετε αρχεία PDF. Μπορείτε να κάνετε λήψη του προγράμματος Reader από την τοποθεσία της Adobe στο Web: <http://www.adobe.com>

3. Για να διαβάσετε μεταφρασμένες τις πληροφορίες εγγύησης που αφορούν το προϊόν σας, ακολουθήστε τα εξής βήματα:
 - α. Εισαγάγετε τον παρακάτω αριθμό στο πεδίο "Warranty Document Number" (Αριθμός εγγράφου εγγύησης):
78-10747-01C0
 - β. Επιλέξτε τη γλώσσα στην οποία θέλετε να προβάλετε το έγγραφο.
 - γ. Κάντε κλικ στο κουμπί **Go** (Μετάβαση).
Εμφανίζεται η σελίδα εγγύησης της Cisco.
 - δ. Διαβάστε το έγγραφο ηλεκτρονικά ή κάντε κλικ στο εικονίδιο **PDF** για να αντιγράψετε το έγγραφο PDF στο δίσκο σας και να το εκτυπώσετε.

Μπορείτε επίσης να επικοινωνήσετε με την τεχνική υπηρεσία της Cisco και να μεταβείτε στην τοποθεσία υποστήριξης της Cisco στο Web για βοήθεια:

http://www.cisco.com/public/Support_root.shtml

Διάρκεια εγγύησης υλικού

Ένα (1) έτος

Πολιτική αντικατάστασης, επιδιόρθωσης ή αποζημίωσης για υλικό

Η Cisco ή το κέντρο υποστήριξης της θα κάνει κάθε δυνατή προσπάθεια, εμπορικά, ώστε να αποστείλει ένα προϊόν αντικατάστασης εντός δέκα (10) εργάσιμων ημερών μετά από τη λήψη της αίτησης για εξουσιοδότηση επιστροφής υλικού (RMA). Ο πραγματικός χρόνος παράδοσης μπορεί να ποικίλλει, ανάλογα με την τοποθεσία του πελάτη.

Η Cisco διατηρεί το δικαίωμα να επιστρέψει το ποσό της τιμής αγοράς του προϊόντος ως αποκλειστική αποζημίωση.

Λήψη αριθμού εξουσιοδότησης επιστροφής υλικού (RMA)

Επικοινωνήστε με την εταιρεία από την οποία αγοράσατε το προϊόν. Εάν αγοράσατε το προϊόν απευθείας από τη Cisco, επικοινωνήστε με τον αντιπρόσωπο πωλήσεων και τεχνικής υποστήριξης της Cisco.

Συμπληρώστε τις παρακάτω πληροφορίες και κρατήστε τις για αναφορά.

Εταιρεία από την οποία αγοράσατε το προϊόν	
Αριθμός τηλεφώνου της εταιρείας	
Αριθμός μοντέλου του προϊόντος	
Αριθμός σειράς του προϊόντος	
Αριθμός σύμβασης συντήρησης	

**Κεντρικά γραφεία**

Cisco Systems, Inc.
170 West Tasman Drive
San Jose, CA 95134-1706
USA
www.cisco.com
Τηλ.: +1 408 526-4000
+1 800 553-NETS (6387)
Fax: +1 408 526-4100

Γραφεία στην Ευρώπη

Cisco Systems International BV
Haarlerbergpark
Haarlerbergweg 13-19
1101 CH Amsterdam
The Netherlands
www-europe.cisco.com
Τηλ.: +31 0 20 357 1000
Fax: +31 0 20 357 1100

**Γραφεία στη Βόρεια και
Νότιο Αμερική**

Cisco Systems, Inc.
170 West Tasman Drive
San Jose, CA 95134-1706
USA
www.cisco.com
Τηλ.: +1 408 526-7660
Fax: +1 408 527-0883

**Γραφεία στην Ασία
(Ειρηνικός)**

Cisco Systems, Inc.
168 Robinson Road
#28-01 Capital Tower
Singapore 068912
www.cisco.com
Τηλ.: +65 6317 7777
Fax: +65 6317 7799

Η Cisco Systems διαθέτει περισσότερα από 200 γραφεία στις παρακάτω χώρες. Μπορείτε να βρείτε τις διευθύνσεις, τους αριθμούς τηλεφώνου και τους αριθμούς fax στη τοποθεσία της Cisco στο Web, στη διεύθυνση www.cisco.com/go/offices

Αργεντινή • Αυστραλία • Αυστρία • Βέλγιο • Βενεζουέλα • Βιετνάμ • Βουλγαρία • Βραζιλία • Γαλλία • Γερμανία • Δανία • Δημοκρατία της Τσεχίας • Ελβετία • Ελλάδα • Ζιμπάμπουε
Ηνωμένα Αραβικά Εμιράτα • Ηνωμένες Πολιτείες • Ηνωμένο Βασίλειο • Ιαπωνία • Ινδία • Ινδονησία • Ιρλανδία • Ισπανία • Ισραήλ • Ιταλία • Καναδά • Κολομβία • Κορέα • Κόστα Ρίκα
Κροατία • Κύπρος • Λαϊκή Δημοκρατία της Κίνας • Λουξεμβούργο • Μάλασια • Μεξικό • Νέα Ζηλανδία • Νορβηγία • Νότιος Αφρική • Ντουαίσι • Ολλανδία • Ουγγαρία • Ουκρανία
Περου • Πολωνία • Πορτογαλία • Πομόντο Ρίκο • Ρουμανία • Ρωσία • Σαουδική Αραβία • Σγκαπούρη • Σκωτία • Σλοβακία • Σλοβενία • Σουηδία • Ταϊβάν • Ταϊλάνδη • Τουρκία • Φιλιππίνες
Φινλανδία • Χιλή • Χονγκ Κονγκ Ε.Δ.Π.

Copyright © 2005 Cisco Systems, Inc. Με την επιφύλαξη παντός δικαιώματος. Τα αρχικά CCSP, το λογότυπο Cisco Square Bridge, οι ονομασίες Follow Me Browsing και StackWise είναι εμπορικά σήματα της Cisco Systems, Inc. Οι φράσεις Changing the Way We Work, Live, Play, and Learn και iQuick Study είναι σήματα υπηρεσιών της Cisco Systems, Inc. Καί, οι ονομασίες Access Registrar, Aironet, ASIST, BPX, Catalyst, CCDA, CCDP, CCIE, CCIP, CCNA, CCNP, Cisco, το λογότυπο Cisco Certified Internetwork Expert, οι ονομασίες Cisco IOS, Cisco Press, Cisco Systems, Cisco Systems Capital, το λογότυπο Cisco Systems, οι ονομασίες Cisco Unity, Empowering the Internet Generation, Enterprise/Solver, EtherChannel, EtherFast, EtherSwitch, Fast Step, FormShare, GigaDrive, GigaStack, HomeLink, Internet Quotient, IOS, IP/TV, iQ Expertise, το λογότυπο iQ, οι ονομασίες iQ Net Readiness Scorecard, LightStream, Linksys, MeetingPlace, MGX, το λογότυπο Networkers, οι ονομασίες Networking Academy, Network Registrar, *Packet*, PIX, Post-Routing, Pre-Router, ProConnect, RateMUX, ScriptShare, SlideCast, SMARTnet, StrataView Plus, SwitchProbe, TeleRouter, The Fastest Way to Increase Your Internet Quotient, TransPath και VCO είναι σήματα κατατεθέντα της Cisco Systems, Inc. ή/και των θυγατρικών της στις Η.Π.Α. και σε ορισμένες άλλες χώρες.

Όλα τα άλλα σήματα κατατεθέντα που αναφέρονται στο παρόν έγγραφο ή την παρούσα τοποθεσία Web αποτελούν ιδιοκτησία των αντίστοιχων κατόχων τους. Η χρήση της λέξης "συνεργάτης" δεν υποδηλώνει σχέση συνεταιρισμού μεταξύ της Cisco και οποιασδήποτε άλλης εταιρείας. (0501R)