

Cisco IP -puhelin 7905G ja 7912G Cisco CallManager 4.1(3) -sovellusta varten

SISÄLTÄÄ KÄYTTÖOIKEUSSOPIMUKSEN JA TAKUUN

Pääkonttorin osoite

Cisco Systems, Inc.
170 West Tasman Drive
San Jose, CA 95134-1706
USA

<http://www.cisco.com>

Puhelin: +1 408 526-4000
+1 800 553-NETS (6387)

Faksi: +1 408 526-4100



Äänvoimakkuuden säätäminen

Jos haluat...	Tee näin...
Säätää puhelun äänenvoimakkuutta	Paina äänvoimakkuuspainiketta puhelun aikana tai valintaäänien kuultuasi. Tallenna uusi äänvoimakkuus kaiuttimen tai kuulokkeen äänitilan oletustasoksi valitsemalla Tallenna .
Säätää soittoäänien voimakkuutta	Paina äänvoimakkuuspainiketta, kun kuuloke on pidikkeessään.

Soittoäänien vaihtaminen

Paina **Valikko**-painiketta ja valitse **Asetukset > Soitotyyppi**. Selaa soitotyyppiä vierittämällä ja kuuntele valitsemaasi soittoääntä painamalla **Toista**-näppäintä. Kun olet löytänyt haluamasi soittoäänien, valitse **Valitse** ja **OK**.

Painikkeen selite

Äänenvoimakkuus Navigointi Pito Valikko



Copyright © 2005 Cisco Systems, Inc. Kaikki oikeudet pidätetään. Cisco, Cisco IOS, Cisco Systems ja Cisco Systems -logo ovat Cisco Systems, Inc:n tai sen tytäryhtiöiden rekisteröityjä tavaramerkkejä Yhdysvalloissa ja eräissä muissa maissa. Kaikki muut tässä asiakirjassa tai Web-sivuilla mainitut brändit, nimet tai tavaramerkit ovat haltijoidensa omaisuutta. Kumppani-sanan käyttö ei tarkoita Ciscon ja muiden yhtiöiden välistä kumppanuussuhdetta. (0501R)

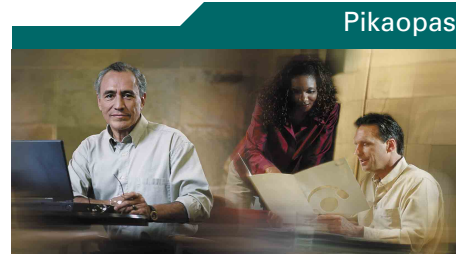

Cisco IP -puhelin 7905G/7912G

Cisco CallManager 4.1(3)

Toimintonäppäinten määritelmät
Puhelun siirtäminen
Neuvottelupuhelujen soittaminen
Lyhytvalinnan käyttäminen
Soitonsiirron käyttäminen
Puhelujen katseleminen ja soittaminen
Äänvoimakkuuden säätäminen
Soittoäänien vaihtaminen
Painikkeen selite

Toimintonäppäinten määritelmät

Jonotus	Tällä voit saada ilmoituksen, kun varattuna oleva tai soiva alanumero vapautuu.
KuunPois	Tällä voit poistaa kaiutintilan käytöstä.
Kuuntele	Tällä voit ottaa kaiutintilan käyttöön.
Lähetä	Tällä voit hakea luettelotietuetta.
Liitä	Tällä voit liittää useita samalla linjalla olevia puheluja.
LyhSoit	Tällä voit soittaa käyttämällä lyhytvalinnan hakemistonumeroa.
MPoimin	Tällä voit vastata puheluu, joka soi muihin poimintaryhmiin kuuluvassa alanumerossa.
Muokkaa	Tällä voit muokata puhelulokissa olevaa numeroa.
NeuvLue	Tällä voit katsella neuvottelun osallistujia.
Neuvot	Tällä voit luoda neuvottelupuhelun.
Neuvott	Tällä voit isännöidä neuvottelupuhelua.
nVäliint	Tällä voit aloittaa neuvottelupuhelun jaetulla linjalla.
Parkki	Tällä voit tallentaa aktiivisen puhelun Parkissa-toimintoa käyttämällä
Poimi	Tällä voit vastata puheluu, joka soi omaan poimintaryhmääsi kuuluvassa alanumerossa.
Poista	Tällä voit poistaa osallistujan neuvottelusta.
PoisViim	Tällä voit poistaa uusimman osallistujan neuvottelusta.
RPoimin	Tällä voit vastata puheluu, joka soi toiseen poimintaryhmään kuuluvassa alanumerossa.
Siirto	Tällä voit asettaa tai peruuttaa soitonsiirron.
Soita	Tällä voit soittaa uuden puhelun.
SuurSiir	Tällä voit yhdistää kaksi puhelua.
vKääntö	Tällä voit lähettää saapuvan puhelun puheviestijärjestelmään.
Yksityinen	Tällä voit sallia tai estää puhelujesi katselemisen jaetulla linjalla.

Puhelun siirtäminen

Jos haluat...	Tee näin...
Siirtää puhelun ilmoittamatta siirron vastaanottajalle	Valitse puhelun aikana Siirrä ja syötä kohdenumero. Kun puhelu soi, katkaise yhteys tai paina Siirrä -näppäintä ja katkaise puhelu.
Ilmoittaa siirron vastaanottajalle ennen puhelun siirtoa (" tutkia siirron ")	Valitse Siirrä ja syötä kohdepuhelinnumero. Ilmoita puhelusta vastaanottajalle. Yhdistä puhelu katkaisemalla yhteys tai painamalla Siirrä -näppäintä ja katkaisemalla puhelu tai palaa alkuperäiseen puheluun painamalla Pito -painiketta.
Yhdistää kaksi meneillään olevaa puhelua ("suora siirto")	Valitse ensin ensimmäinen ja sitten toinen puhelu. Valitse toisen valittuna olevan puhelun kohdalla lisää > SuorSiir . Jos haluat pysyä linjalla soittajien kanssa, luo sen sijaan neuvottelu Liitä -näppäimellä.

Soitonsiirron käyttäminen

Jos haluat...	Tee näin...
Asettaa tai peruuttaa soitonsiirron puhelimella	Valitse lisää > Siirto ja syötä kohdepuhelinnumero. Peruuta soitonsiirto valitsemalla uudelleen lisää > Siirto .
Asettaa tai peruuttaa soitonsiirron tietokoneella	Kirjaudu Käyttäjän asetukset -Web-sivulle, valitse laite ja valitse päävalikosta Siirrä kaikki puhelut...

Neuvottelupuhelujen soittaminen

Jos haluat...	Tee näin...
Kutsua nykyisiä soittajia liittymään vakioneuvotteluun	Valitse jokin linjalla oleva puhelu ja paina Valitse -näppäintä. Tee samoin kaikille puheluille, jotka haluat lisätä neuvotteluun. Valitse jonkin valittuna olevan puhelun kohdalla lisää > Liitä .
Aloittaa vakioneuvottelupuhelun soittamalla osallistujille	Lisää yhdistettyyn puheluun uusi osallistuja valitsemalla yhdistyneen puhelun aikana lisää > Neuvot . Valitse osallistujan puhelinnumero. Kun puhelu on yhdistynyt, valitse Neuvot uudelleen. Lisää osallistujia toistamalla näitä vaiheita.
Tuoda neuvottelun osallistujaluettelon näyttöön	Valitse aktiivinen neuvottelu ja paina NeuvLue -näppäintä.

Lyhytvalinnan käyttäminen

Jos haluat...	Tee näin...
Määrittää lyhytvalintanumeroita	Kirjaudu Käyttäjän asetukset -Web-sivuille, valitse laite ja valitse päävalikosta Lisää/päivitä omat lyhytvalinnat . Anna puhelinnumero ja nimi jokaiselle käytettävissä olevalle lyhytvalintanumerolle.
Soittaa käyttämällä lyhytvalintaa	Valitse numero lyhytvalintaluettelosta TAI Syötä lyhytvalinnan hakemistonumero linjan ollessa vapaana ja valitse LyhSoit .

Puhelujen katseleminen ja soittaminen

Jos haluat...	Tee näin...
Toistaa edellisen numeron	Valitse Toista .
Tuoda puhelulokitin näyttöön	Paina Valikko -painiketta ja valitse Luettelot > Ei-vastatut puhelut , Soitetut puhelut tai Vastatut puhelut .
Soittaa puhelulokista	Siirry vierittämällä puhelulokissa haluamasi numeron kohdalle, muokkaa numeroa tarvittaessa ja avaa linja.
Muokata puhelulokissa olevaa numeroa	Paina Muokkaa -näppäintä ja siirrä kohdistinta tai pyyhi numeroita painamalla << tai >> -näppäintä. Syötä numeroita näppäimistöllä.
Soittaa yrityksen puhelinluettelosta	Paina Valikko -painiketta ja valitse Luettelot > Luettelopalvelut > Puhelinluettelo . Hae tietuetta syöttämällä ensimmäiset kirjaimet näppäimistöllä ja valitse sen jälkeen Lähetä . Jos haluat soittaa puhelun suoraan tietueesta, siirry haluamasi tietueen kohdalle vierittämällä ja avaa linja.
Soittaa puhelun, kun toinen puhelu on aktiivisena	Valitse Pito ja sen jälkeen Soita . Sen jälkeen voit valita tai toistaa numeron tai käyttää lyhytvalintaa.
Poistaa puhelun pidosta	Siirry vierittämällä sen puhelun kohdalle, johon haluat palata, ja paina Pito -painiketta.
Vastata puheluun, kun toinen puhelu on aktiivisena	Valitse Vastaa . Aktiivinen puhelu asetetaan automaattisesti pitoon.



Sisällys

Näin pääset alkuun 1

Oppaan käyttäminen 1

Mistä löytyy lisätietoja 2

 Cisco IP -puhelimen mukauttaminen Internetissä 2

Suojaus- ja käyttötietoja 2

Puhelimen kytkeminen 4

Yhteenveto puhelimesta 7

Painikkeet ja laitteisto 7

Tietoja toimintojen käytöstä ja käytettävyydestä 8

Puhelunkäsittely- ja navigointivinkkejä 9

 Linjojen ja puhelujen ero 9

 Linjan vapauttaminen ja avaaminen 9

 Puhelujen valitseminen 9

 Puhelusta toiseen siirtyminen 10

Toimintovalikkojen käyttäminen 10

Tekstin syöttäminen ja muokkaaminen 11

Puhelujen peruskäsittely 12

Soittaminen 12

Puheluun vastaaminen 15

Puhelun lopettaminen 16

Kaiuttimen käyttäminen 16

Pito-painikkeen käyttäminen 17

Yhdistetyn puhelun siirtäminen 18

- Neuvottelupuhelujen soittaminen **19**
 - Vakionevottelupuhelun aloittaminen ja siihen liittyminen **19**
 - Avoimen neuvottelupuhelun aloittaminen ja siihen liittyminen **20**
- Soitonsiirto toiseen numeroon **21**

Laajennettu puhelujen käsittely 22

- Parkkiin asetettujen puhelujen tallentaminen ja noutaminen **22**
- Omaan puhelimeen ohjattujen puhelujen poimiminen **23**
- Tietoja jaetuista linjoista **24**
 - Käytössä **24**
 - Tuettujen puhelujen enimmäismäärä jaetulla linjalla **24**
 - Liittyminen jaetun linjan puheluun **25**
 - Jaetun linjan puhelun katselemisen tai siihen liittymisen estäminen **25**
- Epäilyttävien puhelujen jäljittäminen **26**
- Tärkeiden puhelujen priorisointi **26**

Puhelinasetusten mukauttaminen 28

- Äänenvoimakkuuden säätäminen **28**
- Soittoäänten mukauttaminen **29**
- Lyhytvalintanumeroiden määrittäminen **29**

Puheviestien, puhelulokien ja luetteloiden käyttäminen 30

Käyttäjän asetukset -Web-sivujen käyttäminen 31

- Kirjautuminen Käyttäjän asetukset -Web-sivuille **31**
- Puhelinpalvelujen tilaaminen **32**

Tietoja määritysten lisäasetuksista 33

Puhelimen vianmääritys 35

- Laaturaportointityökalun käyttäminen **36**

Ciscon laitteiden rajoitetun vuoden takuun ehdot 37



Näin pääset alkuun

Näissä osissa on perustietoja uuden Cisco IP -puhelimien käyttöön ottamisesta.

Oppaan käyttäminen

Tässä oppaassa on yleiskatsaus puhelimen toiminnoista. Oppaan avulla voit perehtyä puhelimesi ominaisuuksiin. Alla olevasta taulukosta löydät linkit yksittäisiin osioihin.

Jos haluat...	Tee näin
Tarkistaa tärkeät suojaustiedot	Lisätietoja on luvussa "Suojaus- ja käyttötietoja" sivulla 2.
Käyttää puhelinta, kun joku toinen on asentanut sen	Aloita tutustumalla yleiskatsaukseen, joka on luvussa "Yhteenveto puhelimesta" sivulla 7.
Kytkeä puhelimen verkkoon	Lisätietoja on luvussa "Puhelimen kytkeminen" sivulla 4.
Saada tietoja painikkeista ja toimintonäppäimistä	Lisätietoja on luvussa "Painikkeet ja laitteisto" sivulla 7.
Soittaa puheluja	Lisätietoja on luvussa "Soittaminen" sivulla 12.
Asettaa puheluja pitoon	Lisätietoja on luvussa "Pito-painikkeen käyttäminen" sivulla 17.
Siirtää puheluja	Lisätietoja on luvussa "Yhdistetyn puhelun siirtäminen" sivulla 18.
Soittaa neuvottelupuheluja	Lisätietoja on luvussa "Neuvottelupuhelujen soittaminen" sivulla 19.
Vastata toisessa puhelimesta soiviin puheluihin	Lisätietoja on luvussa "Omaan puhelimeen ohjattujen puhelujen poimiminen" sivulla 23.
Muuttaa soittoäänien tai puhelun äänenvoimakkuutta	Lisätietoja on luvussa "Äänenvoimakkuuden säätäminen" sivulla 28.
Vaihtaa soittoäänien	Lisätietoja on luvussa "Soittoäänten mukauttaminen" sivulla 29.

Mistä löytyy lisätietoja

Uusin Cisco-dokumentaatio on Internetissä osoitteessa

<http://www.cisco.com/univercd/home/home.htm>.

Ciscon Web-sivut ovat osoitteessa

<http://www.cisco.com/>.

Ciscon kansainväliset Web-sivut ovat osoitteessa

http://www.cisco.com/public/countries_languages.shtml.

Cisco IP -puhelimien mukauttaminen Internetissä

Cisco IP -puhelin on verkossa toimiva laite, joka pystyy käyttämään samoja tietoja yrityksen muiden verkkolaitteiden, esimerkiksi tietokoneen, kanssa. Lisätietoja puhelinpalvelujen asettamisesta ja mukauttamisesta sekä toimintojen ja asetusten määrittämisestä tietokoneella on Internetissä

Cisco IP -puhelimien mukauttaminen Internetissä -oppaassa osoitteessa

http://www.cisco.com/univercd/cc/td/doc/product/voice/c_ipphon/index.htm.

Suojaus- ja käyttötietoja

Puhelimen asentaminen ja käyttäminen

Lue seuraavat turvaohjeet ennen Cisco IP -puhelimien asentamista tai käyttöä.



Varoitus

TÄRKEITÄ TURVAOHJEITA

Tämä varoitusymboli merkitsee vaaraa. Tilanne voi aiheuttaa ruumiinvamman. Tutustu ennen sähkölaitteiden käyttöä sähkökytkentöihin liittyviin vaaroihin sekä tapaturmien ehkäisemiskäytäntöihin.

SÄILYTÄ OHJEET MYÖHEMPÄÄ TARVETTA VARTEN



Varoitus

Lue asennusohjeet, ennen kuin kytket järjestelmän virtalähteeseen.



Varoitus

Laite tulee hävittää paikallisten lakien ja säädösten mukaisesti.

**Varoitus**

Älä käytä järjestelmää äläkä kytke tai irrota kaapeleita ukonilmalla.

**Varoitus**

Sähköiskun välttämiseksi älä kytke SELV-suojajännitepiirejä TNV-puhelinverkkojännitepiireihin. LAN-portit sisältävät SELV-piirejä ja WAN-portit TNV-piirejä. Joissakin LAN- ja WAN-porteissa käytetään RJ-45-liittimiä. Ole varovainen, kun kytket kaapeleita.

Ulkoisen virtalähteen käyttäminen

Seuraavat varoitukset koskevat ulkoisen virtalähteen käyttöä Cisco IP -puhelimien kanssa:

**Varoitus**

Tuote on suunniteltu käytettäväksi rakennuksen oikosulkusuojauksen (ylijännitesuojan) mukaisesti. Varmista, että vaihejohtimissa (kaikissa virtajohtimissa) on käytetty enintään 240 VAC, 10 A (120 VAC, 15 A USA) -kokoista sulaketta tai virrankatkaisinta.

**Varoitus**

Laite on suunniteltu toimimaan TN-virtajärjestelmissä.

**Varoitus**

Pistoke-pistorasiayhdistelmän on oltava aina käyttäjän ulottuvilla, koska se toimii pääasiallisena katkaisulaitteena.

**Varoitus**

Virtalähteen on oltava sisätiloissa.

**Varo**

Käytä vain Cison hyväksymää virtalähdettä. Lisätietoja on tuotteen mukana toimitetussa asennusoppaassa.

Puhelimen kytkeminen

Järjestelmänvalvoja kytkee uuden Cisco IP -puhelimesi todennäköisesti yrityksen IP-puhelinverkkoon. Muussa tapauksessa kytke puhelin itse kuvien Kuva 1 (Cisco IP -puhelin 7905G) ja Kuva 2 (Cisco IP -puhelin 7912G) sekä jäljempänä olevien taulukoiden mukaisesti.

Kuva 1 Cisco IP -puhelimen 7905G kaapelikytkennät

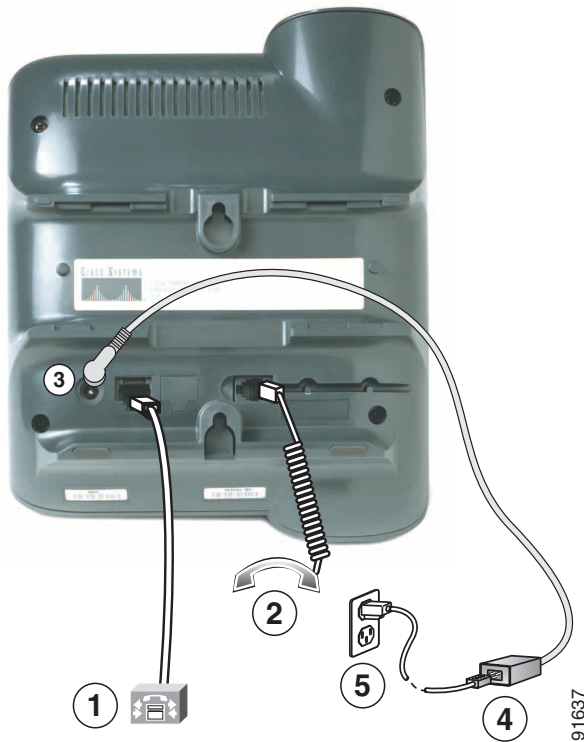

1	Verkkoportti (10BaseT)	4	Ciscon toimittama virtalähde (valinnainen)
2	Kuulokkeen portti	5	Virtakaapeli ja seinäpistoke
3	Tasavirtasovittimen portti (DC48V)		

Kuva 2 Cisco IP -puhelimien 7912G kaapelikytkennät

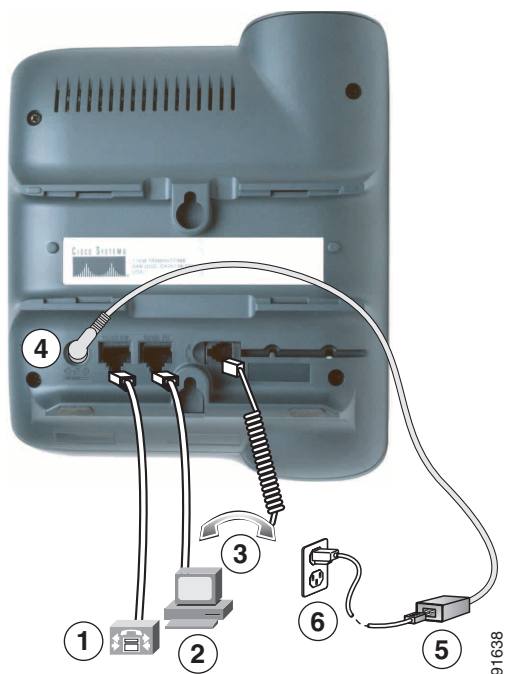

1	Verkkoportti (10/100 SW)	4	Tasavirtasovittimen portti (DC48V)
2	Yhteysportti (10/100 PC)	5	Ciscon toimittama virtalähde (valinnainen)
3	Kuulokkeen portti	6	Virtajohto

Kuulokepidikkeen säätäminen

Puhelinta kytkiessäsi voit säätää kuulokkeen pidikettä niin, ettei se pääse putoamaan. Ohjeita on seuraavassa taulukossa.

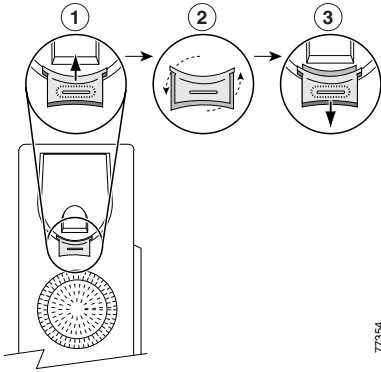

1	Pane kuuloke pöydälle ja irrota neliönmuotoinen muovikaitale pidikkeestä.
2	Kierrä kaitaletta 180 astetta.
3	Työnnä kaitale takaisin pidikkeeseen. Kierretyn kaitaleen yläpäästä pistää esiin uloke. Pane kuuloke takaisin pidikkeeseen.

TAPS-rekisteröityminen

Kun puhelimesi on kytketty verkkoon, järjestelmänvalvoja voi pyytää sinua rekisteröimään puhelimen automaattisesti TAPS-työkalua (Tool for Auto-Registered Phones Support) käyttämällä. TAPS-työkalua voidaan käyttää uudessa puhelimessa tai sillä voidaan korvata vanha puhelin.

Rekisteröidy TAPS-työkalun avulla nostamalla kuuloke, syöttämällä järjestelmänvalvojalta saamasi TAPS-alanumero ja noudattamalla äänikehoitteita. Sinun täytyy ehkä syöttää koko alanumerosi suuntanumeroineen. Kun puhelimessa näkyy vahvistussanoma, katkaise puhelu. Puhelin käynnistyy uudelleen.

Yhteenveto puhelimesta

Cisco IP -puhelimet 7905G ja 7912G tukevat





- äänensiirtoa dataverkossa
- tuttuja ja helppokäyttöisiä puhelunkäsittelytoimintoja
- erikoistoimintoja, joilla voi laajentaa ja mukauttaa puhelunkäsittelyä
- asetusten määrittämistä Internetissä Käyttäjän asetukset -Web-sivuilla
- yhteyttä verkkodataan ja -palveluihin.

Painikkeet ja laitteisto



91031

1	Puhelimen näyttö	Näyttää esimerkiksi kellonajan, päivämäärän, käyttäjän puhelinnumeron, soittajan tunnuksen, puhelutilan ja toimintonäppäinten välilehdet.
2	Cisco IP -puhelinsarja	Osoittaa Cisco IP -puhelimien mallin numeron.

3	Toimintonäppäimet	Näillä voit käyttää puhelimen näytössä näkyvien vastaavien välilehtien toimintoja. Toimintonäppäimet liittyvät puhelimen näytön alareunassa näkyviin toimintoihin. Toimintonäppäinten toiminnot voivat muuttua puhelimen tilan mukaisesti (esimerkiksi sen mukaan, onko puhelin käytössä vai vapaana).
4	Navigointipainike 	Tällä voit vierittää tekstiä, korostaa valikkovaihtoehtoja ja valita puhelimen näytössä näkyviä puheluja. Painikkeella voit myös käyttää lyhytvalintanumeroita.
5	Valikko-painike 	Tällä saat näkyviin valikon, josta pääset puheviestijärjestelmään, puhelinlokeihin ja luetteloihin, asetuksiin ja palveluihin.
6	Pito-painike 	Tällä voit asettaa aktiivisen puhelun pitoon, palauttaa puhelun pidosta ja siirtyä aktiivisesta puhelusta saapuvaan tai päinvastoin tai aktiivisesta puhelusta pidossa olevaan puheluun tai päinvastoin
7	Näppäimistö	Toimii kuin perinteisen puhelimen näppäimistö.
8	Äänenvoimakkuus-painike 	Tällä voit lisätä tai vähentää kuulokkeen ja kaiuttimen äänenvoimakkuutta. Painikkeella voit myös ohjata soittoaänen voimakkuutta (kun linja on vapaa).
9	Kuuloke	Toimii kuin perinteinen kuuloke. Kuulokkeen yläosassa oleva merkkivalo vilkkuu, kun puhelin soi, ja palaa tasaisesti, jos olet saanut uusia puheviestejä (viestijärjestelmästä riippuen).
10	Jalka	Tämän avulla voi säätää puhelimen asentoa pöydällä.

Tietoja toimintojen käytöstä ja käytettävyydestä

Cisco IP -puhelimen käytettävissä olevat toiminnot ja ominaisuudet voivat vaihdella yrityksen käyttämän puhelunkäsittelysovelluksen sekä puhelintukitiimin tekemien puhelinjärjestelmämäärittysten mukaisesti. Siksi jotkin tämän oppaan toiminnoista eivät ole välttämättä käytettävissäsi tai ne voivat toimia eri tavoin puhelinjärjestelmässäsi. Jos sinulla on kysyttävää toimintojen käyttämisestä tai käytettävyydestä, ota yhteys käyttäjätukeen tai järjestelmänvalvojaan.

Puhelunkäsittely- ja navigointivinkkejä

Näistä ohjeista voi olla apua, kun käsittelet puheluja Cisco IP -puhelimella ja siirryt valikosta toiseen.

Linjojen ja puhelujen ero

Joskus *linjat* ja *puhelut* menevät helposti sekaisin. Näiden vinkkien avulla erotat ne toisistaan:

Linjat

Cisco IP -puhelimet 7905G ja 7912G ovat yksilinjaisia puhelimia, eli ne tukevat yhtä linjaa alanumeroa kohti. Puhelintukitiimi voi määrittää linjan tukemaan 1–6 puhelua. Saatat siis pystyä käsittelemään useita puheluita, vaikka puhelimesiasi olisi käytössä vain yksi linja.

Puhelut

Puheluiden tila voi olla erilainen. Vain yksi puhelu kerrallaan voi olla *aktiivinen*. Aktiivinen puhelu on yhdistetty puhelu tai käsiteltävä puhelu (valitset numeroa tai lähtevä puhelu soi). Muut puhelut ovat joko soivia, pidossa olevia tai käytössä-puheluja (jaetuilla linjoilla).



Linjan vapauttaminen ja avaaminen

Jotkin puhelintehtävät ja ohjeet ovat erilaisia sen mukaisesti, onko puhelimen linja *vapaana* vai *auki*.

- Linja vapaa—Puhelimen kuuloke on pidikkeessään, yhtään puhelua ei ole aktiivisena eikä valintaääntä kuulu. Puhelimesi tukee *numeron valintaa linja vapaana*, eli voit syöttää tai valita puhelinnumeroita ennen puhelun aktivointia.
- Linja auki—Puhelimen kuuloke on nostettu pidikkeestä tai olet valinnut **Soita** tai painanut **Soita**-toimintonäppäintä ja saanut valintaäänänen kuuluviin.

Puhelujen valitseminen

Monet puhelimen toiminnoista vaativat, että valitset käytettävät puhelut jollakin erikoistoiminnolla. Sinulla saattaa olla esimerkiksi neljä puhelua pidossa, mutta haluat liittää vain kaksi niistä neuvottelupuheluun. Voit valita neuvotteluun liitettävät puhelut ennen toiminnon aktivoimista.

Jos haluat...	Tee näin...
Valita puhelun 	Selaa puheluluettelo navigointipainikkeella , kunnes puhelimen näytön vasemmassa reunassa oleva kohdistin näkyy haluamasi puhelun vieressä.
Merkitä puhelun valituksi 	Valitse puhelu ja merkitse se valituksi painamalla lisää > Valitse . Sinun täytyy ehkä painaa lisää -näppäintä useita kertoja. Valittujen puheluiden vieressä on valintamerkki. Voit valita useita puheluja.

Puhelusta toiseen siirtyminen

Puhelimesi voi tukea enintään kuutta puhelua yhdellä linjalla järjestelmänvalvojan määritysten mukaisesti. Seuraavien vinkkien avulla voit siirtyä linjalla puhelusta toiseen. Siirry puheluluettelossa eteenpäin **navigointipainikkeella**.

Jos haluat...	Tee näin...
Tarkastella jollakin linjalla meneillään olevia puheluja	Katso puhelimen näyttöä.
Siirtyä puhelusta toiseen samalla linjalla	Valitse haluamasi puhelu navigointipainikkeella ja paina Pito -painiketta.
Siirtyä yhdistetystä puhelusta vastaamaan soivaan puheluun	Valitse Vastaa . Näin voit vastata uuteen puheluun, ja ensimmäinen puhelu asetetaan automaattisesti pitoon.

Vinkkejä

- Vain yksi puhelu kerrallaan voi olla aktiivisena. Muut puhelut asetetaan automaattisesti pitoon.
- Kun sinulla on useita puheluja samalla linjalla, ne puhelut, joiden tärkeysaste on korkein ja jotka ovat kestäneet kauimmin, näkyvät puheluluettelossa ylimpänä.
- Saapuvat puhelut näkyvät alun perin näytön yläreunassa mutta siirtyvät alimmaksi, kun olet vastannut niihin.

Toimintovalikkojen käyttäminen

Seuraavista vinkeistä voi olla apua, kun käytät toimintovalikoita.

Jos haluat...	Tee näin...
Avata toimintovalikot	Painamalla Valikko -painiketta saat näkyviin Viestit-, Luettelot-, Asetukset- ja Palvelut-valikot.
Siirtyä eteenpäin luettelossa tai valikossa	Paina navigointipainiketta .
Valita valikkovaihtoehdon	Siirry valikkovaihtoehdon kohdalle navigointipainikkeella ja paina sen jälkeen Valitse -näppäintä. Voit myös painaa puhelimen numero-näppäintä, joka vastaa valikkovaihtoehdon vieressä näkyvää numeroa.
Siirtyä toimintovalikossa edelliselle tasolle	Valitse Poistu . (Huomaa, että jos painat Poistu -näppäintä valikon ylätasolla, valikko sulkeutuu.)
Sulkea toimintovalikon	Paina Poistu -näppäintä niin monta kertaa, että valikko sulkeutuu.
Poistua kaikista valikoista	Paina Valikko -painiketta.

Tekstin syöttäminen ja muokkaaminen

Jos haluat...	Tee näin...
Syöttää kirjaimen puhelimen näyttöön	Valitse kirjain (iso tai pieni) painamalla vastaavaa numeronäppäintä vähintään kerran. Kun keskeytät painamisen, kohdistin siirtyy automaattisesti eteenpäin ja voit syöttää seuraavan kirjaimen.
Poistaa tietueesta merkkejä tai siirtää kohdistinta	Poista kirjain tai numero painamalla <<- tai Poista -näppäintä. Siirrä kohdistinta oikealle painamalla >>-näppäintä.

Puhelujen peruskäsittely

Tässä osassa kerrotaan puhelunkäsittelyn perustehtävistä, esimerkiksi soittamisesta, vastaamisesta ja siirtämisestä.

Soittaminen

Kun soitat puhelun, avaa linja yhdellä useista toiminnoista ennen numeron valintaa tai sen jälkeen.

Jos haluat...	Tee näin...
Soittaa, kun linja on auki	Nosta kuuloke ja valitse numero.
Soittaa, kun linja on vapaana (ei valintääntä)	Syötä tai valitse numero seuraavasti: <ul style="list-style-type: none">• Valitse puhelinnumero näppäimistöllä.• Etsi ja valitse puhelinnumeroita lyhytvalintanumeroiden luettelosta painamalla navigointipainiketta. Soita sitten puhelu avaamalla linja jollakin seuraavista tavoista: <ul style="list-style-type: none">• Nosta kuuloke.• Valitse Soita.
Soittaa, kun linja on vapaana (valintääni kuuluu)	Valitse Soita ja valitse sen jälkeen numero.
Toistaa edellisen numeron	Valitse Toista .
Soittaa käyttämällä lyhytvalintaa	Tee jokin seuraavista: <ul style="list-style-type: none">• Valitse numero lyhytvalintanumeroiden luettelosta painamalla navigointipainiketta ja valitse sen jälkeen Soita.• Syötä lyhytvalinnan hakemistonumero (näppäimistöllä 1–99), kun linja on vapaana, ja valitse LyhSoit. Lisätietoja on luvussa "Lyhytvalintanumeroiden määrittäminen" sivulla 29.

Jos haluat...	Tee näin...
Soittaa puhelulokista	Paina Valikko -painiketta ja valitse Luettelot > Ei-vastatut puhelut, Vastatut puhelut, Soitetut puhelut, Lyhytvalinta tai Luettelopalvelut . Jos haluat soittaa puhelun suoraan tietueesta, siirry haluamasi tietueen kohdalle vierittämällä ja avaa linja. Jos haluat lisätä tunnuksen tai numeroita ennen soittamista, valitse Muokkaa .
Soittaa yrityksen puhelinluettelosta	Paina Valikko -painiketta ja valitse Luettelot > Luettelopalvelut > Puhelinluettelo . Hae luettelossa olevaa tietuetta syöttämällä kirjaimia näppäimistöllä. (Voit hakea nimeä nimen osan avulla.) Valitse Lähetä . Jos haluat soittaa puhelun suoraan tietueesta, siirry haluamasi tietueen kohdalle vierittämällä ja avaa linja.
Soittaa puhelinluettelon Web-sivulta	Käytä Cisco WebDialer -toimintoa. Avaa Web-selain ja siirry yrityksesi puhelinluetteloon. Napsauta jotakin luettelossa olevaa puhelinnumeroa. Soita puhelu napsauttamalla Soita -painiketta. Lopeta puhelu napsauttamalla Katkaise -painiketta. Lisätietoja on <i>Cisco IP -puhelimen mukauttaminen Internetissä</i> -oppaassa.
Soittaa puhelun, kun toinen puhelu on meneillään	Paina Pito -painiketta. Sen jälkeen voit valita tai toistaa numeron tai käyttää lyhytvalintaa.
Saada ilmoituksen, kun varattuna oleva tai soiva alanumero vapautuu	Soita numeroon ja valitse Jonotus , jos kuulet varattu-äänien tai soittoäänien. Katkaise puhelu. Kun alanumero vapautuu, puhelimesi ilmoittaa siitä ääni- ja valomerkillä. (Jonotus kyseiseen numeroon ei ole automaattinen; sinun täytyy soittaa puhelu.) Jos haluat tarkistaa jonotusilmoituksen tilan, valitse Jonotus , kun puhelin ei ole käytössä. Peruuta jonotusilmoitus valitsemalla Peruuta . Jonotus on erikoistoiminto, jonka järjestelmänvalvoja voi määrittää puhelimesi. Käyttäjillä ei oletusarvoisesti ole tämän toiminnon käyttöoikeutta.
Soittaa tärkeän puhelun (etusijapuhelun)	Valitse MLPP-yhteysnumero (saat sen järjestelmänvalvojalta) ja puhelinnumero. Lisätietoja on luvussa "Tärkeiden puhelujen priorisointi" sivulla 26.
Soittaa oman luettelon (PAB) tietueesta tai pikavalintakoodin avulla	Paina Valikko -painiketta ja valitse Palvelut > PAB-palvelu tai Oma Pikavalinta (nimet voivat vaihdella). Jos haluat soittaa puhelun suoraan tietueesta, siirry haluamasi tietueen kohdalle vierittämällä ja avaa linja. Lisätietoja PAB- tai pikavalintapalvelun tilaamisesta on luvussa "Käyttäjän asetukset -Web-sivujen käyttäminen" sivulla 31.

Jos haluat...	Tee näin...
Soittaa puhelun käyttämällä laskutus- tai jäljituskoodia	Valitse numero. Kun kuulet erityisen merkkiäänen, syötä asiakasasiakoodi (CMC) tai pakollinen tarkistuskoodi (FAC). Kysy järjestelmänvalvojalta, pitääkö sinun syöttää CMC- tai FAC-koodi. Järjestelmänvalvojalta saat myös yksityiskohtaiset ohjeet.
Soittaa puhelun käyttämällä Ciscon Alanumeron liikkuvuus -profiilia	<p>Varmista, että olet kirjautunut sisään Alanumeron liikkuvuus (EM) -toimintoon. Paina Valikko-painiketta ja valitse Palvelut > EM-palvelu (nimi voi vaihdella). Syötä sitten kirjautumistiedot näppäimistöllä. Jos käytät samaa puhelinta muiden kanssa, voit joutua kirjautumaan EM-palveluun, ennen kuin voit käyttää tiettyjä toimintoja tai soittaa puhelun.</p> <p>EM on erityistoiminto, jonka määrittää järjestelmänvalvoja. Toiminto ei siis ole puhelimesta oletuksena. Lisätietoja on <i>Cisco IP -puhelimien mukauttaminen Internetissä -oppaassa osoitteessa</i> http://www.cisco.com/univercd/cc/td/doc/product/voice/c_ipphon/index.htm.</p>

Vinkkejä

- Jos syötät numeron väärin, voit poistaa numeroita <<-näppäimellä. Lopeta soittaminen valitsemalla **Peruuta** tai katkaise puhelun.
- Jos valitset numeroa, kun linja on vapaana, et voi käyttää ensimmäisen numeron paikalla *- tai #-merkkiä. Jos näiden näppäinten käyttö on tarpeen, avaa ensin linja ja valitse sitten numero.
- Jonotusilmoitusta ei voi aktivoida, jos puhelun vastaanottaja on siirtänyt puhelut toiseen alanumeroon.
- Et voi välttämättä soittaa puhelua toisen puhelun ollessa aktiivisena, jos olet saavuttanut linjallesi määritetyn puhelujen enimmäismäärän.
- Jos järjestelmänvalvoja on poistanut puhelimesi kaiuttimen käytöstä, et voi käyttää puhelimen soittotoimintoja, kun linja on vapaa.

Puheluun vastaaminen

Vastaa puheluun nostamalla kuuloke. Lisää vaihtoehtoja on alla olevassa taulukossa.

Jos haluat...	Tee näin...
Siirtyä yhdistetystä puhelusta vastaamaan soivaan puheluun	Valitse Vastaa . Näin voit vastata uuteen puheluun, ja ensimmäinen puhelu asetetaan automaattisesti pitoon. Lisätietoja on luvussa "Pito-painikkeen käyttäminen" sivulla 17.
Vastata puheluun käyttämällä Puhelu odottaa -toimintoa	<p>Pyydä järjestelmänvalvojaa määrittämään puhelimeesi Puhelu odottaa -toiminto.</p> <p>Kun toiminto on käytössä, kuulet puhelu odottaa -merkkiään ja näet soittajan tunnistetiedot, jos saat uuden puhelun puhuessasi toista puhelua. Vastaa puheluun valitsemalla Vastaa. Jos haluat palata alkuperäiseen puheluun, valitse haluamasi puhelu navigointipainikkeella ja paina sen jälkeen Pito-painiketta.</p> <p>Jos haluat siirtyä puhelusta toiseen, valitse haluamasi puhelu navigointipainikkeella ja palaa puheluun painamalla sen jälkeen Pito-painiketta. Voit luoda neuvottelupuhelun itsesi ja kahden muun puhujan välille valitsemalla haluamasi puhelut ja sen jälkeen Liitä.</p>
Vastata saapuvaan puheluun automaattisesti yhden tai kahden soittoäänän jälkeen	Pyydä järjestelmänvalvojaa ottamaan automaattinen vastaustoiminto käyttöön. Anna kuulokkeen olla pidikkeessään, niin saapuvaan puheluun vastataan yhden tai kahden soittoäänän jälkeen. Jos haluat puhua soittajan kanssa, nosta kuuloke.
Noutaa pidossa olevan puhelun toisella puhelimella (esimerkiksi kokoushuoneessa) tai antaa jonkun muun noutaa puhelun	Käytä Parkissa-toimintoa. Lisätietoja on luvussa "Parkkiin asetettujen puhelujen tallentaminen ja noutaminen" sivulla 22.
Vastata omalla puhelimella toisessa puhelimessa soivaan puheluun	Käytä puhelujen poimintatoimintoa. Lisätietoja on luvussa "Tietoja jaetuista linjoista" sivulla 24.
Lähetää saapuvan puhelun suoraan puheviestijärjestelmään	Valitse vKääntö . Saapuva puhelu siirtyy automaattisesti puheviestitervehdykseen.

Puhelun lopettaminen

Lopeta puhelu panemalla kuuloke paikoilleen tai valitsemalla **Lopeta**.



Huomautus Jos painat **Lopeta**-näppäintä, puhelu katkeaa, vaikka et panisikaan kuuloketta takaisin pidikkeeseen. Kun kuuloke ei ole pidikkeessä, näytössä näkyy linja auki -kuvake, vaikka puhelua ei olisi aktiivisena.

Kaiuttimen käyttäminen

Cisco IP -puhelimissa 7905G ja 7912G on handsfree-kaiutin. Kaiutinta voi käyttää vain puhelun kuuntelemiseen. Jos haluat puhua soittajan kanssa, sinun täytyy käyttää kuuloketta.

Jos haluat...	Tee näin...
Kuunnella toista puhujaa kaiuttimesta	Valitse Kuuntele ja pane kuuloke paikoilleen. Voit kuunnella puhelua mutta et voi itse puhua toiselle puhujalle.
Kuunnella toista puhujaa kuulokkeesta	Nosta kuuloke tai valitse KuunPois .
Poistaa kaiuttimen käytöstä ja katkaista puhelun	Valitse Lopeta .
Säätää kaiuttimen äänenvoimakkuutta	Paina voimakkuutta lisäävää tai vähentävää äänenvoimakkuuspainiketta , kun kaiutin on käytössä. Jos haluat tallentaa kaiuttimen äänenvoimakkuusasetuksen, valitse Tallenna .



Vinkki Jos järjestelmänvalvoja on poistanut puhelimesi kaiuttimen käytöstä, **Kuuntele**- ja **KuunPois**-näppäimet eivät ole käytettävissä. Nosta kuuloke, jos haluat soittaa ja kuunnella puhelua.

Pito-painikkeen käyttäminen

Vain yksi puhelu kerrallaan voi olla aktiivisena. Muut yhdistyneet puhelut on asetettava pitoon.

Jos haluat...	Tee näin...
Asettaa puhelun pitoon	Valitse puhelu, jonka haluat asettaa pitoon, ja valitse Pito . Painikkeeseen syttyy punainen valo, ja soittajan tunnus välkkyi puhelimen näytössä.
Poistaa puhelun pidosta	Valitse puhelu, jonka haluat poistaa pidosta, ja paina Pito -painiketta. Painikkeen merkkivalo sammuu.

Vinkkejä

- Pito-toiminnon käyttäminen aiheuttaa yleensä merkkiäänen, joka voi olla musiikkia tai piipittävä ääni. Tästä syystä neuvottelupuhelua ei kannata asettaa pitoon.
- Kun yhdellä linjalla on useita puheluita, aktiivinen puhelu näkyy aina puhelimen näytössä ylimmäisenä. Pidossa olevat puhelut näkyvät sen alla.
- Voit asettaa pitoon enintään kuusi puhelua sen mukaisesti, miten monta puhelua linjallesi on määritetty. Jos linjallesi pitää määrittää lisää puheluita, ota yhteys puhelintukitiimiin.

Yhdistetyn puhelun siirtäminen

Siirto ohjaa yhdistetyn puhelun muualle. Siirron *kohde* on numero, johon haluat siirtää puhelun.

Jos haluat...	Tee näin...
Siirtää puhelun ilmoittamatta siirron vastaanottajalle	Valitse Siirrä ja syötä kohdepuhelinnumero. Kun puhelu soi, katkaise yhteys. Jos järjestelmänvalvoja ei ole ottanut käyttöön puhelun siirtotoimintoa linja vapaana, suorita siirto painamalla uudelleen Siirrä -näppäintä. Peruuta siirto valitsemalla Lopeta .
Ilmoittaa siirron vastaanottajalle ennen puhelun siirtoa (tutkia siirron)	Valitse Siirrä ja syötä kohdepuhelinnumero. Odota, että vastaanottaja vastaa. Jos vastaanottaja ottaa siirretyn puhelun vastaan, valitse Siirrä uudelleen. Jos vastaanottaja ei halua puhelua, palaa alkuperäiseen puheluun valitsemalla Lopeta ja sen jälkeen Pito . Jos järjestelmänvalvoja ei ole ottanut käyttöön puhelun siirtotoimintoa linja vapaana, suorita siirto painamalla uudelleen Siirrä -näppäintä. Peruuta siirto valitsemalla Lopeta .
Yhdistää kaksi meneillään olevaa puhelua (suora siirto)	Korosta linjalla oleva puhelu siirtymällä sen kohdalle ja valitse Valitse . Tee sama toiselle puhelulle. Kun toinen valituista puheluista on korostettuna, valitse SuorSiir . (Sinun täytyy ehkä painaa lisää -toimintonäppäintä, jotta SuorSiir -näppäin tulee näkyviin.) Puhelut yhdistyvät toisiinsa, ja yhteytesi niihin katkeaa. Jos haluat pysyä linjalla soittajien kanssa, luo sen sijaan neuvottelu valitsemalla Liitä . Lisätietoja on luvussa "Neuvottelupuhelujen soittaminen" sivulla 19.

Vinkkejä

- Kun siirto linja vapaana on käytössä, voit joko katkaista puhelun tai valita **Siirrä** ja katkaista sitten puhelun.
- Jos puhelimesiasi ei ole käytössä siirtoa linja vapaana, huomaa, että puhelun katkaiseminen tai **Siirrä**-näppäimen valitseminen peruuttaa siirron ja asettaa siirron vastaanottajan pitoon.
- **Siirrä**-näppäimellä ei voi siirtää pidossa olevaa puhelua. Poista puhelu pidosta ennen sen siirtämistä valitsemalla **Pito**.

Neuvottelupuhelujen soittaminen

Neuvottelupuhelujen avulla vähintään kolme puhujaa voi osallistua samaan puheluun. Cisco IP -puhelin tukee monentyypisiä neuvottelupuheluja tarpeidesi ja puhelimesi määritysten mukaisesti. Puhelimessasi voivat olla käytössä seuraavat neuvotteluihin liittyvät toimintonäppäimet:

- **Neuvot**—Tällä toimintonäppäimellä voit luoda neuvotteluja (3–16 osallistujaa) soittamalla jokaiselle osallistujalle erikseen. Vakioneuvottelupuhelu on oletustoimintona puhelimesa.
- **Liitä**—Tällä toimintonäppäimellä voit luoda neuvottelupuhelun (3–16 osallistujalle) useista yhdellä linjalla meneillään olevista puheluista. Vakioneuvottelupuhelu on oletustoiminto, joka on käytettävissä useimmissa puhelimissa.
- **nVäliint**—Tällä toimintonäppäimellä voit aloittaa neuvottelupuhelun (3–16 osallistujaa) jaetulla linjalla. Tämä valinnainen toiminto on käytettävissä vain jaetuilla linjoilla, ja sen voi määrittää vain järjestelmänvalvoja.
- **Neuvott**—Tällä toimintonäppäimellä voit isännöidä avointa neuvottelupuhelua (enintään 100 osallistujaa määritysten mukaisesti), johon osallistujat liittyvät soittamalla ilmoitettuun numeroon tiettyä ajankohtana. Tämän valinnaisen toiminnon voi määrittää vain järjestelmänvalvoja. Lisätietoja on luvussa "Avoimen neuvottelupuhelun aloittaminen ja siihen liittyminen" sivulla 20.

Vakioneuvottelupuhelun aloittaminen ja siihen liittyminen

Osa seuraavassa taulukossa olevista neuvottelupuhelutoiminnoista ei ole välttämättä käytettävissäsi, jos järjestelmänvalvojan tekemät määritykset estävät niiden käytön.

Jos haluat...	Tee näin...
Kutsua nykyisiä soittajia liittymään neuvotteluun	Valitse jokin linjalla oleva puhelu ja paina Valitse -näppäintä. Tee samoin kaikille puheluille, jotka haluat lisätä neuvotteluun. Valitse jonkin valittuna olevan puhelun kohdalla lisää > Liitä . Valitut puhelut lisätään automaattisesti neuvotteluun.
Aloittaa vakioneuvottelupuhelun soittamalla osallistujille	Lisää yhdistettyyn puheluun uusi osallistuja valitsemalla yhdistyneen puhelun aikana lisää > Neuvot . Valitse osallistujan puhelinnumero. Kun puhelu yhdistyy ja olet puhunut osallistujan kanssa, lisää osallistuja puheluun valitsemalla Neuvot uudelleen. Lisää osallistujia toistamalla näitä vaiheita.
Liitytä neuvottelupuheluun	Vastaa soivaan puhelimeen. Neuvottelupuheluun liittymiseen et tarvitse mitään erikoistoimintoja.
Liitytä neuvottelupuheluun jaetulla linjalla	Valitse jaetulla linjalla olevasta etäpuhelimesta puhelu, johon haluat liittyä, ja paina nVäliint -näppäintä.
Tuoda neuvottelun osallistujaluettelon näyttöön	Valitse aktiivinen neuvottelu ja paina NeuvLue -näppäintä. Osallistujat näkyvät liittymisjärjestyksessä alhaalta ylös.

Jos haluat...	Tee näin...
Tuoda päivitetyt osallistujaluettelon näyttöön	Valitse Päivitä neuvotteluluetteloa katsellessasi.
Tarkistaa neuvottelun aloittajan	Etsi neuvotteluluettelosta alimmaisena oleva henkilö, jonka nimen vieressä on tähti (*).
Poistaa osallistujan neuvottelusta	Korosta osallistujan nimi siirtymällä sen kohdalle ja valitse Poista . Vain neuvottelupuhelun aloittaja voi poistaa osallistujia.
Pudottaa uusimman osallistujan vakioneuvottelusta	Valitse PoisViim tai korosta neuvotteluluettelon yläreunassa olevan osallistujan nimi siirtymällä sen kohdalle ja valitse Poista . Neuvottelun uusin osallistuja näkyy aina luettelossa ylimmäisenä. Vain neuvottelupuhelun aloittaja voi poistaa osallistujia.
Lopettaa neuvottelun	Katkaise puhelu tai valitse Lopeta .

Vinkkejä

- Pito-toiminnon käyttäminen aiheuttaa merkkiäänen, joka voi olla musiikkia tai piipittävä ääni. Tästä syystä neuvottelupuhelua ei kannata asettaa pitoon.
- Jos saat Tuntematon osanottaja -virhesanoman, kun yrität käyttää **Liitä**-toimintoa, varmista, että olet valinnut vähintään yhden puhelun aktiivisena olevan puhelun lisäksi.

Avoimen neuvottelupuhelun aloittaminen ja siihen liittyminen

Avoimiin neuvottelupuheluihin soittajat voivat liittyä soittamalla suoraan neuvottelun puhelinnumeroon. Neuvottelun aloittajan ei siis tarvitse soittaa osallistujille.

Aloita avoin neuvottelupuhelu painamalla puhelimen Neuvott-toimintonäppäintä ja valitsemalla järjestelmänvalvojalta saamasi avoimen neuvottelupuhelun numero. Jos haluat osallistua avoimeen neuvottelupuheluun, valitse sen numero määritettynä ajankohtana. Jos osallistujat soittavat neuvottelupuhelun numeroon ennen kuin neuvottelun aloittaja on aloittanut puhelun, he kuulevat varattu-äänen. Kun neuvottelun aloittaja on aloittanut puhelun, avoin neuvottelupuhelu käynnistyy ja voi jatkua, vaikka aloittaja itse katkaisisi puhelun.

Jos haluat...	Tee näin...
Luoda avoimen neuvottelupuhelun	Valitse Soita tai avaa linja ja valitse lisää > Neuvott . Valitse avoimen neuvottelun numero. (Järjestelmänvalvojalta saat luettelon käytettävissä olevista numeroista.) Huomautus: Muista ilmoittaa neuvottelun numero osallistujille, jotta he voivat soittaa siihen. Jos osallistujat soittavat neuvottelupuhelun numeroon, ennen kuin olet aloittanut puhelun, he kuulevat varattu-äänen.

Jos haluat...	Tee näin...
Liitytä avoimeen neuvotteluun	Soita neuvottelun aloittajan ilmoittamaan avoimen neuvottelun puhelinnumeroon. Neuvotteluun voi liittyä vasta, kun sen aloittaja on aloittanut puhelun.
Lopettaa avoimen neuvottelun	Katkaise puhelu tai valitse Lopeta .

Soitonsiirto toiseen numeroon

Siirrä kaikki puhelut -toiminnon avulla voit siirtää saapuvat puhelut Cisco IP -puhelimesta toiseen numeroon.



Vinkki Syötä siirron kohdenumero samoin, kuin soittaisit numeroon työpöydän puhelimesta. Valitse esimerkiksi yhteyskoodi tai tarvittaessa suuntanumero.

Jos haluat...	Tee näin...
Otaa soitonsiirron käyttöön puhelimella	Valitse lisää > Siirto ja syötä kohdepuhelinnumero. Näytössä näkyy teksti "Siirretty <kohdenumeroon>."
Peruuttaa soitonsiirron puhelimella	Valitse lisää > Siirto . "Siirretty <nroon> "-sanoma poistuu näytöstä.
Asettaa tai peruuttaa soitonsiirron tietokoneella	Kirjaudu Käyttäjän asetukset -Web-sivulle, valitse laite ja valitse päävalikosta Siirrä kaikki puhelut... Voit asettaa tai peruuttaa soitonsiirron vastaavalla Web-sivulla. (Kirjautumisohjeet ovat luvussa "Kirjautuminen Käyttäjän asetukset -Web-sivuille" sivulla 31.)
Tarkistaa, että soitonsiirto on käytössä	Katso linjan puhelutilakuvaketta. Kun soitonsiirto on käytössä, puhelinkuvakkeen päällä näkyy animoitu nuoli ja tila-alueella näkyy sanoma, joka ilmoittaa soitonsiirron kohdenumeron.

Vinkkejä

- Voit siirtää puhelut perinteiseen analogiseen puhelimeen tai toiseen IP-puhelimeen. Järjestelmävalvoja voi kuitenkin rajoittaa soitonsiirtotoiminnon yrityksen sisäisiin numeroihin.
- Voit aina peruuttaa soitonsiirron puhelimella, vaikka olisit asettanut sen Käyttäjän asetukset -Web-sivulla.

Laajennettu puhelujen käsittely

Laajennettuun puhelujen käsittelyyn sisältyy erityisiä toimintoja (muita kuin vakiotoimintoja), jotka järjestelmänvalvoja voi määrittää puhelimeesi puhelunkäsittelytarpeidesi ja työympäristösi mukaisesti. Käyttäjillä ei ole oletusarvoisesti näiden toimintojen käyttöoikeutta.

Parkkiin asetettujen puhelujen tallentaminen ja noutaminen

Voit asettaa puhelun parkkiin eli tallentaa sen niin, että voit itse tai joku muu voi noutaa sen toisesta Cisco CallManager -järjestelmään kuuluvasta puhelimesta (esimerkiksi kollegan tai kokoushuoneen puhelimesta).

Parkissa-erikoistoiminnon määrittää järjestelmänvalvoja.

Jos haluat...	Tee näin...
Tallentaa aktiivisen puhelun Parkissa-toimintoa käyttämällä	Valitse puhelun aikana lisää > Parkki . Puhelimen näytössä näkyy parkkinumero, johon puhelu on tallennettu. Kirjoita parkkinumero muistiin ja katkaise puhelu.
Noutaa parkkiin asetetun puhelun	Muodosta yhteys puheluun valitsemalla parkkinumero mistä tahansa verkkoon liitetystä Cisco IP -puhelimesta.



Huomautus Parkkiin asetetun puhelun voi noutaa vain rajoitetun ajan, ennen kuin se palaa soimaan alkuperäiseen puhelimeen. Järjestelmänvalvoja voi muuttaa aikarajoitusta.

Omaan puhelimeen ohjattujen puhelujen poimiminen

Järjestelmänvalvoja voi määrittää puhelimeesi puhelujen poimintatoiminnon, jos sinä ja kollegasi käsittelette toistenne puheluita. Puhelujen poimintatoiminto ohjaa kollegan puhelimesta soivan puhelun sinun puhelimeesi, jotta voit vastata siihen. Puhelujen poimintatoimintoja käyttämällä voit käsitellä samaan poimintaryhmään kuuluvien kollegoiden puheluita (**Poimi**), toiseen poimintaryhmään kuuluvien kollegoiden puheluita (**RPoimin**) tai muuhun omaan ryhmääsi liittyvään ryhmään kuuluvien kollegoiden puheluita (**MPoimin**).

Jos haluat...	Tee näin...
Vastata puheluun, joka soi omaan poimintaryhmääsi kuuluvassa alanumerossa	Yhdistä puhelu valitsemalla Poimi . (Sinun täytyy ehkä avata ensin linja, jotta voit painaa Poimi -näppäintä.) Jos järjestelmänvalvoja ei ole määrittänyt automaattista poimintaa puhelimeesi, puhelu soi puhelimestasi, kun painat Poimi -näppäintä. Vastaa tällöin puheluun valitsemalla Vastaa .
Vastata puheluun, joka soi omaan ryhmääsi kuulumattomassa alanumerossa	Valitse RPoimin . (Sinun täytyy ehkä avata ensin linja, jotta voit painaa RPoimin -näppäintä.) Muodosta yhteys puheluun syöttämällä järjestelmänvalvojalta saamasi puhelun ryhmäpoimintakoodi. Jos järjestelmänvalvoja ei ole määrittänyt automaattista poimintaa puhelimeesi, puhelu soi puhelimestasi, kun painat RPoimin -näppäintä ja syötät ryhmäpoimintakoodin. Vastaa tällöin puheluun valitsemalla Vastaa .
Vastata puheluun, joka soi toisessa omaan ryhmääsi tai muuhun ryhmään kuuluvassa alanumerossa	Muodosta yhteys puheluun valitsemalla MPoimin . (Sinun täytyy ehkä avata ensin linja, jotta voit painaa MPoimin -näppäintä.) Jos järjestelmänvalvoja ei ole määrittänyt automaattista poimintaa puhelimeesi, puhelu soi puhelimestasi, kun painat MPoimin -näppäintä. Vastaa tällöin puheluun valitsemalla Vastaa .

Vinkkejä

- Kun painat **Poimi**- ja **RPoimin**-näppäimiä, muodostat yhteyden puheluun, joka on soinut kauimmin.
- Jos **MPoimin**-toiminto on käytössä, järjestelmänvalvoja voi liittää useita puhelunpoimintaryhmiä sinun ryhmääsi ja määrittää ryhmät tärkeysjärjestykseen. Kun painat **MPoimin**-näppäintä, muodostat yhteyden tärkeysjärjestyksessä ensimmäiseen ryhmässä soivaan puheluun.

Tietoja jaetuista linjoista

Voit saada järjestelmänvalvojalta käyttöösi jaetun linjan. Jaettujen linjojen toimintoja ei voi käyttää jakamattomilla vakiolinjoilla. Jaettuja linjoja käytetään yleensä kahdessa tapauksessa:

- Yksi henkilö käyttää jaettua linjaa useissa puhelimissa—Esimerkiksi oma jaettu linjasi, alanumero 23456, on työpöytäpuhelimesi ja laboratorionpuhelimesi alanumero. Alanumeroon 23456 saapuva puhelu soi sekä työpöytäpuhelimessa että laboratorion puhelimessa. Voit vastata puheluun molemmista puhelimista.
- Useat henkilöt käyttävät samaa linjaa—Voit olla esimerkiksi esimies, joka käyttää samaa linjaa ja alanumeroa avustajansa kanssa. Alanumeroon saapuva puhelu soi molempien puhelimissa.

Käytössä

Voit soittaa puheluja jaetulla linjalla samalla tavalla kuin muillakin linjoilla, vaikka puhelimessa näkyisikin teksti "Käytössä". Käytössä tarkoittaa, että samaa linjaa käyttävä kollega käyttää parhaillaan omaa puhelintaan. Kun puhelimessa näkyy Käytössä-teksti, voit nähdä myös kollegan puhuman puhelun tiedot, esimerkiksi puhelun vastaanottajan ja keston. Vastaavasti sinun puhelutietosi näkyvät kollegan puhelimessa, kun käytät jaettua linjaa. Jos käytät jaettua linjaa etkä halua muiden näkevän puhelutietojasi, ota käyttöön puhelimen yksityisyysasetus. Lisätietoja yksityisyysasetuksen käyttämisestä jaetulla linjalla on luvussa "Jaetun linjan puhelun katselemisen tai siihen liittymisen estäminen" sivulla 25.



Vinkki Jos yksityisyysasetus on käytössä jaetulla linjalla ja soitat puhelun, Käytössä-teksti ei näy muissa samaa linjaa käyttävissä puhelimissa.

Tuettujen puhelujen enimmäismäärä jaetulla linjalla

Järjestelmänvalvoja voi määrittää jaetun linjan tukemaan erilaista puhelujen enimmäismäärää puhelimen käyttäjän mukaan. Et siis välttämättä pysty soittamaan uutta puhelua jaetulla linjalla, vaikka joku kollegoistasi pystyykin.

Käytössäsi voi esimerkiksi olla jaetun linjan alanumero 78888, ja puhelimesi on määritetty tukemaan enintään neljää puhelua jaetulla linjalla. Jonkun kollegasi puhelin voi kuitenkin tukea enintään viittä puhelua samalla jaetulla linjalla 78888. Jos jaetulla linjalla on jo meneillään neljä puhelua, et voi käyttää **Soita**-toimintonäppäintä etkä soittaa uutta puhelua jaetulla linjalla. Kollegasi voi kuitenkin soittaa uuden puhelun jaetulla linjalla, koska hänen puhelimensa tukee enintään viittä jaetun linjan puhelua neljän sijasta.

Liittyminen jaetun linjan puheluun

Jos käytät jaettua linjaa, voit liittyä käynnissä olevaan puheluun ja muuttaa sen vakioneuvotteluksi nVäliint-toiminnon avulla. Näin sinä ja muut osallistujat voitte käyttää samoja toimintoja kuin vakioneuvotteluissa (lisätietoja on luvussa "Neuvottelupuhelujen soittaminen" sivulla 19), ja voit lisätä puheluuun osallistujia.

Kun käytät nVäliint-toimintoa, muut puhujat kuulevat merkkiäänä ja puhelu keskeytyy hetkeksi. Puhelutiedot muuttuvat näytössä. Kun katkaiset puhelun, puhelu jatkuu neuvottelupuheluna, jos jäljelle jää vähintään kolme osallistujaa.



Jos haluat...	Tee näin...
Tarkastella jaetulla linjalla aktiivisena olevia puheluja	Katso puhelimen näyttöä. Jos siinä lukee "Käytössä", jaetulla linjalla on puheluja aktiivisena. Näytössä on tiedot puheluita, joissa ei ole yksityisyysasetusta käytössä. Jos samaa linjaa käyttävä kollega on ottanut yksityisyysasetuksen käyttöön ja hänellä on puheluja aktiivisena, puhelimesasi ei näy tekstiä, joka osoittaisi linjan olevan jo käytössä.
Liittyä Käytössä-puheluun ja muodostaa neuvottelupuhelun	Valitse Käytössä-puhelu, johon haluat liittyä, ja valitse sen jälkeen nVäliint.



Huomautus Et voi liittyä meneillään olevaan puheluun nVäliint-näppäimellä, jos puhelun aloittajalla on yksityisyysasetus käytössä.

Jaetun linjan puhelun katselemisen tai siihen liittymisen estäminen

Jos käytät jaettua linjaa, yksityisyystoiminnon avulla voit estää muita jaetun linjan käyttäjiä katselemasta puheluitasi tai liittymästä niihin.

Jos haluat...	Tee näin...
Otaa yksityisyysasetuksen käyttöön, jotta muut eivät pysty katselemaan jaetulla linjalla olevia puheluja eivätkä liittymään niihin	Valitse lisää > Yksityinen. Kun yksityisyysasetus on käytössä, sitä vastaava kuvake  näkyy puhelinnumeron vieressä puhelimen näytössä.
Poistaa yksityisyysasetuksen käytöstä, jotta muut pystyvät katselemaan jaetulla linjalla olevia puheluja ja liittymään niihin	Valitse lisää > Yksityinen. Kun yksityisyysasetus on poissa käytöstä, sitä vastaava kuvake  näkyy puhelinnumeron vieressä puhelimen näytössä.

Vinkkejä

- Jos soitat puhelun jaetulla linjalla, kun yksityisyysasetus on käytössä, Käytössä-teksti ei näy muissa samaa linjaa käyttävissä puhelimissa; muut eivät tiedä, onko linja käytössä.
- Jos kaikissa muissa samaa linjaa käyttävissä puhelimissa on yksityisyys käytössä, voit siitä huolimatta soittaa puheluja jaetulla linjalla. Et voi kuitenkaan liittyä meneillään oleviin jaetun linjan puheluihin.

Epäilyttävien puhelujen jäljittäminen

Jos saat epäilyttäviä tai vahingollisia puheluja, järjestelmänvalvoja voi lisätä puhelimeesi puhelujen jäljitystoiminnon (Jäljitys). Sen avulla voit määrittää meneillään olevan puhelun epäilyttäväksi. Tämä puolestaan käynnistää useita automaattisia jäljitys- ja ilmoitussanomia.

Jos haluat...	Tee näin...
Määrittää puhelun epäilyttäväksi	Valitse Jäljitys . Jos jäljityspyyntö onnistui, kuulet merkkiään ja puhelimesta näkyy Puhelun jäljitys onnistui -sanoma. Puhelu pysyy aktiivisena, kunnes katkaiset sen.

Tärkeiden puhelujen priorisointi

Joissakin erityisissä ympäristöissä, esimerkiksi puolustusvoimissa tai hallituksen virastoissa, voi joskus joutua soittamaan kiireellisiä tai erittäin tärkeitä puheluita tai vastaamaan sellaisiin. Nämä tärkeät puhelut on ehkä käsiteltävä muita puheluja kiireellisemmin; joskus niiden on esimerkiksi pystyttävä ohittamaan muut puhelut. Jos tarvitset tällaista puhelujen erityiskäsittelyä, järjestelmänvalvoja voi lisätä puhelimeen MLPP-toiminnon (monitasoisen etusija- ja korvaustoiminnon).

Muista nämä termit:

- *Etusija* määrittää puhelun tärkeysasteen.
- *Korvaaminen* tarkoittaa sitä, että nykyinen, vähemmän tärkeä puhelu katkeaa samalla, kun hyväksyt tärkeämmän puhelun, joka lähetetään puhelimeesi.

Jos haluat...	Tee näin...
Valita lähtevän puhelun tärkeysasteen (etusijatason)	Järjestelmänvalvojalta saat luettelon vastaavista puheluiden etusijainumeroista (tärkeysjärjestyksessä vähiten tärkeästä tärkeimpään).
Soittaa tärkeän puhelun (etusijapuhelun)	Valitse MLPP-yhteysnumero (saat sen järjestelmänvalvojalta) ja puhelinnumero.
Vastata ensisijaiseen puheluun	Kuulet erityisen puhelu odottaa -merkkiään, ja puhelimesta näkyy saapuvan puhelun erityiskuvake.

Jos haluat...	Tee näin...
Tarkistaa puhelun tärkeysasteen	<p>Korkeamman tärkeysasteen puhelut näkyvät puheluluettelossa ylimmäisinä. Puheluille määritettyä tärkeysastetta osoittavat seuraavat kuvakkeet:</p> <p>(ei kuvaketta) Normaali puhelu (rutiinipuhelu)</p> <ul style="list-style-type: none"> ▣ Ensisijainen puhelu ▣ Kohtalaisen tärkeysasteen puhelu (immediate eli välitön) ▣▣ Korkean tärkeysasteen puhelu (flash eli kiireellinen) ▣▣▣ Korkeimman tärkeysasteen puhelu (flash override eli kiireellinen ja ohittava)
Vastanottaa korkean tärkeysasteen puhelun	Kun kuulet erityisen puhelu odottaa -äänen, lopeta aktiivinen puhelu ja vastaa korkean tärkeysasteen puheluun.
Vastata korvaavaan puheluun	Puhuessasi aktiivista puhelua kuulet jatkuvan merkkiäänen noin 10 sekunnin ajan. Sen jälkeen korvaava puhelu ohittaa aktiivisen puhelun.

Vinkkejä

- Kun soitat puhelun, jossa MLPP-toiminto on käytössä, tai vastaat sellaiseen, kuulemasi soittoäänet ja puhelu odottaa -merkkiäänet ovat erilaisia kuin vakiomerkkiäänet.
- Jos valitset väärän MLPP-yhteysnumeron, kuulet varoitussanoman.

Puhelinasetusten mukauttaminen

Voit mukauttaa Cisco IP -puhelinta muuttamalla asetuksia seuraavien taulukoiden mukaisesti.



Huomautus

- Useimpia asetuksia voidaan muuttaa puhelimessa. Joitakin asetuksia voi määrittää vain Internetissä Käyttäjän asetukset -Web-sivuilla. Lisätietoja on luvussa "Käyttäjän asetukset -Web-sivujen käyttäminen" sivulla 31.
- Jos haluat palauttaa puhelimeen aiemmin tallennetut asetukset, valitse **Asetukset > lisää > Palauta**.
- Jos haluat palauttaa puhelimen alkuperäiset tehdasasetukset, valitse **Asetukset > lisää > Tehdas**. Kaikki aiemmin tallennetut muutokset nollautuvat.

Äänvoimakkuuden säätäminen

Alla olevassa taulukossa kerrotaan, miten puhelimen äänvoimakkuutta säädetään ja miten muutokset tallennetaan.

Jos haluat...	Tee näin...
Säätää puhelun äänvoimakkuutta 	Paina äänvoimakkuuspainiketta puhelun aikana tai valintaäänien kuultuasi. Näin voit säätää äänitasoa aktiivisena olevassa äänitilassa. Jos esimerkiksi lisäät äänvoimakkuutta kuuloketta käyttäessäsi, muutos ei vaikuta kaiuttimen äänitasoon. Tallenna uusi äänvoimakkuus kyseisen äänitilan oletustasoksi valitsemalla Tallenna . Jos haluat, että kyseinen äänvoimakkuusasetus pysyy puhelimessa myös uudelleenkäynnistyksen jälkeen, paina Valikko -painiketta ja valitse Asetukset > Tallenna .
Säätää soittoäänien voimakkuutta	Paina äänvoimakkuuspainiketta, kun kuuloke on pidikkeessään. Uusi soittoäänien taso tallentuu automaattisesti.



Vinkki

Jos säädät kuulokkeen tai kaiuttimen äänvoimakkuutta tallentamatta muutoksia, äänvoimakkuus palautuu aiemmin tallennetulle tasolle, kun seuraavan kerran käytät kyseistä äänitilaa.

Soittoäänten mukauttaminen

Voit muuttaa puhelimen soittoaäntä makusi mukaan. Mukautetun soittoaänen ansiosta sinun on helppo erottaa oman puhelimesi ääni muista lähistöllä olevista puhelimista.

Jos haluat...	Tee näin...
Vaihtaa soittoaänen	Paina Valikko -painiketta ja valitse Asetukset > Soittotyyppi . Selaa soittotyyppejä navigointipainikkeella ja kuuntele valitsemaasi soittoaäntä painamalla Toista -näppäintä. Kun olet löytänyt haluamasi soittoaänen, valitse Valitse ja OK .

Lyhytvalintanumeroiden määrittäminen

Cisco IP -puheliin 7905G ja 7912G voi määrittää enintään neljä lyhytvalintanumeroa.

Voit määrittää lyhytvalintanumeroita Käyttäjän asetukset -Web-sivuilla alla olevan taulukon ohjeiden mukaisesti. (Lisätietoja on luvussa "Käyttäjän asetukset -Web-sivujen käyttäminen" sivulla 31.)



Huomautus Järjestelmänvalvoja voi määrittää puhelimeen lyhytvalintanumeroita ja rajoittaa määritettävien lyhytvalintanumeroiden määrää.

Jos haluat...	Tee näin...
Määrittää lyhytvalinta-painikkeita	Kirjautu Käyttäjän asetukset -Web-sivuille, valitse laite ja valitse päävalikosta Lisää/päivitä omat lyhytvalinnat . Anna puhelinnumero ja nimi jokaiselle käytettävissä olevalle lyhytvalintanumerolle. Syötä numero samoin, kuin soittaisit numeroon työpöydän puhelimesta. Valitse esimerkiksi yhteyskoodi tai tarvittaessa suuntanumero. Syöttämäsi numero näkyy lyhytvalintanumeron vieressä.
Poistaa lyhytvalintanumeron	Poista puhelinnumero ja siihen liittyvä teksti Lisää/päivitä omat lyhytvalinnat -ikkunassa.

Lisätietoja lyhytvalintapuhelujen soittamisesta on luvussa "Soittaminen" sivulla 12.

Puheviestien, puhelulokien ja luetteloiden käyttäminen

Toimintopainikkeiden avulla voit käsitellä puheviestejä, puhelulokeja ja luetteloita alla olevan taulukon mukaisesti.



Huomaus Puhelinjärjestelmässä käytettävä puheviestipalvelu määräytyy yrityskohtaisesti. Yksityiskohtaiset tiedot puheviestipalvelusta ovat palvelun mukana tullessa oppaassa.

Jos haluat...	Tee näin...
Otaa puheviestipalvelun käyttöön ja mukauttaa sitä	Paina Viesti -painiketta ja noudata saamiasi ohjeita. Voit asettaa puheviestipalvelun myös painamalla Valikko -painiketta ja valitsemalla Viestit . Järjestelmänvalvojalta saat puheviestipalvelun oletussalasanan. Turvallisuussyistä salasana kannattaa vaihtaa mahdollisimman pian.
Tarkistaa uudet puheviestit	Katso, palaako kuulokkeessa punainen merkkivalo.
Kuunnella puheviestejä tai avata puheviestivalikon	Paina Viesti -painiketta ja noudata saamiasi ohjeita. Voit avata puheviestijärjestelmän myös painamalla Valikko -painiketta ja valitsemalla Viestit .
Tuoda puhelulokit näyttöön	Paina Valikko -painiketta ja valitse Luettelot > Ei-vastatut puhelut, Soitetut puhelut tai Vastatut puhelut . Kuhunkin lokiin tallentuu enintään 10 tietuetta.
Soittaa puhelulokista	Valitse tietue puhelulokista, muokkaa numeroa tarvittaessa ja avaa linja. Jos haluat muokata lokissa näkyvää numeroa (esimerkiksi lisätä tunnuksen tai poistaa sen), paina Muokkaa -näppäintä ja pyyhi sen jälkeen numeroita painamalla <<-näppäintä tai siirrä kohdistinta oikealle painamalla >>-näppäintä. Syötä numeroita näppäimistöllä.
Soittaa yrityksen puhelinluettelosta	Paina Valikko -painiketta ja valitse Luettelot > Puhelinluettelo (nimi voi vaihdella). Etsi haluamasi tietue syöttämällä näppäimistöllä kirjaimia. (Voit hakea nimeä nimen osan avulla.) Jos haluat soittaa puhelun tietueen perusteella, valitse puhelutietue ja avaa linja.
Tyhjentää puhelulokin	Paina Valikko -painiketta ja valitse Luettelot > Poista .

Käyttäjän asetukset -Web-sivujen käyttäminen

Cisco IP -puhelin on verkossa toimiva laite, joka pystyy käyttämään samoja tietoja yrityksen muiden verkkolaitteiden, esimerkiksi tietokoneesi ja sen Web-selaimella avattavien verkkopohjaisten palvelujen kanssa.

Voit määrittää ja mukauttaa puhelinpalveluja ja ottaa niitä käyttöön sekä määrittää asetuksia ja toimintoja tietokoneellasi Cisco CallManager Käyttäjän asetukset -Web-sivuilla. Tässä osassa on tietoja Käyttäjän asetukset -Web-sivujen avaamisesta ja puhelinpalvelujen tilaamisesta. Lisätietoja määritettävistä ominaisuuksista ja tilattavista puhelinpalveluista on *Cisco IP -puhelimien mukauttaminen Internetissä* -oppaassa osoitteessa

http://www.cisco.com/univercd/cc/td/doc/product/voice/c_ipphon/index.htm.



Huomautus Jos Cisco CallManager ei ole yrityksessäsi käytössä puhelinjärjestelmän puhelunkäsittelysovelluksena, Käyttäjän asetukset -sivu ei ole käytettävissä.

Kirjautuminen Käyttäjän asetukset -Web-sivuille

Tee näin

Vaihe 1 Pyydä järjestelmänvalvojalta Käyttäjän asetukset -sivujen URL-osoite, käyttäjätunnus ja oletussalasana. Esimerkkejä:

Käyttäjän asetukset -sivujen osoite: <<http://callmanager/ccmuser/logon.asp>>

Käyttäjätunnus: <oma nimi>

Oletussalasana: <12345>

Vaihe 2 Avaa tietokoneen Web-selain, kirjoita URL-osoite (järjestelmänvalvojalta saatu) ja kirjaudu sisään.

Vaihe 3 Valitse laitetyyppi (puhelimien malli) Valitse laite -pikavalikosta.

Kun olet valinnut laitteen, esiin tulee tilannekohtainen valikko, jossa ovat laitetyyppiä mukaiset asetukset.

Vinkkejä Käyttäjän asetukset -sivulla navigointia varten

- Valitse laite valikkosivulta, niin näet kaikki asetukset.
- Ota muutokset käyttöön ja tallenna ne napsauttamalla **Päivitä**-painiketta.
- Palaa tilannekohtaiseen valikkoon napsauttamalla **Palaa valikkoon** -painiketta.
- Sulje Käyttäjän asetukset -sivut napsauttamalla **Kirjaudu ulos** -painiketta.

Puhelinpalvelujen tilaaminen

Voit tilata haluamiasi puhelinpalveluja Käyttäjän asetukset -Web-sivuilta. Avaa sivut tietokoneen Web-selaimella.

Saatavilla on esimerkiksi seuraavia palveluja:

- Web-pohjaiset tiedot, esimerkiksi pörssinoteeraukset, elokuva-arviot ja säätiedotukset
- verkkotiedot, esimerkiksi yrityskalenterit ja hakukelpoiset luettelot
- puhelintoiminnot, esimerkiksi omat pikavalinnat ja oma luettelo.

Lisätietoja on alla olevassa taulukossa.

Jos haluat...	Tee näin, kun olet kirjautunut sisään ja valinnut laitetyypin...
Tilata jonkin palvelun	Valitse päävalikosta Määritä Cisco IP Phone Services -palvelut. Valitse palvelu avattavasta Valittavissa olevat palvelut -luettelosta ja napsauta Jatka -painiketta. Syötä tarpeen mukaan lisää tietoja (esimerkiksi postinumero tai PIN-koodi) ja napsauta Tilaa -painiketta.
Muuttaa tai lopettaa tilauksia	Valitse päävalikosta Määritä Cisco IP Phone Services -palvelut. Napsauta haluamaasi palvelua Tilatut palvelut -paneelissa. Kun olet tehnyt haluamasi muutokset, napsauta Päivitä -painiketta tai Peruuta tilaus -painiketta.
Käyttää puhelimella jotakin palvelua	Paina puhelimen Valikko -painiketta ja valitse Palvelut . Tilaamasi tai järjestelmänvalvojan määrittämät palvelut tulevat näkyviin.
Tietoja puhelinpalvelujen käytöstä	Tietoja on Internetissä <i>Cisco IP -puhelimien mukauttaminen Internetissä</i> -oppaassa osoitteessa http://www.cisco.com/univercd/cc/td/doc/product/voice/c_ipphon/index.htm .

Tietoja määrittysten lisäasetuksista

Järjestelmänvalvoja voi tarpeen mukaan määrittää puhelimen käyttämään tiettyjä painike- ja toimintonäppäinmalleja sekä erityisiä palveluja ja toimintoja. Alla olevassa taulukossa on yleiskatsaus joistakin määrittämisistä, joista voit neuvotella järjestelmänvalvojan kanssa, jos puhelutarpeesi tai työympäristösi niin vaatii.

Jos...	Tee näin...	Lisätietoja...
Haluat käsitellä enemmän puheluja linjallasi	Pyydä järjestelmänvalvojaa määrittämään linjasi tukemaan useampia puheluja. Puhelinlinjasi voi tukea enintään kuutta puhelua.	Ota yhteys järjestelmänvalvojaan tai puhelintukitiimiin.
Tarvitset lisää lyhytvalintanumeroita	Tarkista ensin, että kaikki nykyiset käytettävissä olevat lyhytvalintanumerot ovat käytössä. Jos tarvitset lisää lyhytvalintanumeroita, sinun kannattaa ehkä tilata pikavalintapalvelu.	Lisätietoja on seuraavissa luvuissa: <ul style="list-style-type: none"> "Lyhytvalintanumeroiden määrittäminen" sivulla 29 "Puhelinpalvelujen tilaaminen" sivulla 32
Haluat käyttää yhtä alanumeroa useille puhelimille	Pyydä käyttöösi jaettu linja. Näin voit käyttää samaa alanumeroa esimerkiksi työpöytäpuhelimessa ja matkapuhelimessa.	Lisätietoja on luvussa "Tietoja jaetuista linjoista" sivulla 24.

Jos...	Tee näin...	Lisätietoja...
<p>Käytät samoja puhelimia tai toimitilaa yhdessä muiden kanssa</p>	<p>Voit tarvita näitä:</p> <ul style="list-style-type: none"> • Parkissa-toimintoa, jotta voit tallentaa ja noutaa puheluja siirtotoimintoa käyttämättä • puhelujen poimintatoimintoa, jotta voit vastata toisessa puhelimessa soivaan puheluun omalla puhelimellasi • jaetun linjan. 	<ul style="list-style-type: none"> • Kysy näistä toiminnoista järjestelmänvalvojalta tai puhelimen käyttäjätuesta. • Näiden toimintojen käyttöohjeet ovat luvussa "Laajennettu puhelujen käsittely" sivulla 22.
<p>Kirjautua käyttämään omia puhelintoimintojasi toisella järjestelmään kuuluvalla puhelimella</p>	<p>Pyydä järjestelmänvalvojaa määrittämään puhelimeen Alanumeron liikkuvuus-palvelu.</p>	<p>Lisätietoja on <i>Cisco IP -puhelimien mukauttaminen Internetissä</i> -oppaan luvussa Alanumeron liikkuvuus -toiminnon käyttäminen. Opas löytyy osoitteesta http://www.cisco.com/univercd/cc/td/doc/product/voice/c_ipphon/index.htm.</p>

Puhelimen vianmääritys

Tässä osassa kerrotaan, miten Cisco IP -puhelimesta ja puheluista saa tietoja, joiden avulla järjestelmänvalvoja tai asentaja voi tehdä puhelimen vianmäärityksen. Tarvitset näitä tietoja vain silloin, kun järjestelmänvalvoja pyytää sinua tekemään jonkin seuraavista toimenpiteistä.

Jos sinua pyydetään...	Tee näin...
Avaamaan verkkomääritystiedot	Paina Valikko -painiketta ja valitse Asetukset > Verkkomääritykset . Valitse verkkomääritystietue, jota haluat katsella. Valitsemalla Peruuta pääset pois valikosta.
Avaamaan tilatiedot	Paina Valikko -painiketta ja valitse Asetukset > Tila . Valitse tilatieto, jota haluat katsella. Voit tarkastella puhelimen tilasanomia, verkon tilastoja ja laitteisto-ohjelmiston versioita.
Avaamaan puhelimen mallitiedot	Paina Valikko -painiketta ja valitse Asetukset > Mallin tiedot . Navigointipainikkeella voit vierittää puhelimen mallitietoja ja katsella niitä.



Huomautus Järjestelmänvalvoja voi määrittää puhelimesi niin, ettet pysty avaamaan **Asetukset**-valikkoa. On siis mahdollista, ettet pysty avaamaan puhelimen verkkomääritystietoja, tilatietoja tai mallin tietoja.

Laaturaportointityökalun käyttäminen

Järjestelmänvalvoja voi määrittää väliaikaisesti Cisco IP -puhelimeesi laaturaportointityökalun, joka auttaa puheluongelmien vianmäärityksessä. Laaturaportointityökalua käyttäessäsi voit QRT-toimintonäppäimen avulla lähettää järjestelmänvalvojalle tietoja puheluihin liittyvistä ongelmista. Sen mukaan, miten järjestelmänvalvoja on määrittänyt laaturaportointityökalun puhelimeesi, voit käyttää QRT-toimintonäppäintä kahdella tavalla:

Jos haluat...	Tee näin...
Raportoida nopeasti meneillään olevan puhelun äänitasoon liittyvistä ongelmista	Paina puhelun aikana lisää > QRT . Puhelinjärjestelmäsi kerää meneillään olevan puhelun äänitiedot lokiin ja reitittää ne järjestelmänvalvojalle.
Raportoida puheluihin liittyvästä ongelmasta	Paina lisää > QRT . Valitse ongelmaluokitusluettelosta ongelma, josta haluat raportoida. Joissakin ongelmaluokissa on syykoodi, jonka valitsemalla voit toimittaa lisätietoja ongelmasta järjestelmänvalvojalle. Puhelinjärjestelmä reitittää tiedot järjestelmänvalvojalle vianmääritystä varten.

Cisco laitteiden rajoitetun vuoden takuun ehdot

Laitteen takuuta koskevat tietyt ehdot. Voit takuuaikana käyttää tiettyjä palveluita. Virallinen takuutodistus sekä Cisco ohjelmistoja koskevat takuut ja käyttöoikeussopimukset ovat Internetissä osoitteessa Cisco.com. Etsi ja lataa *Cisco Information Packet (Cisco-tietopaketti)* sekä takuutodistus ja käyttöoikeussopimus Internetistä osoitteesta Cisco.com seuraavien ohjeiden mukaisesti.

1. Käynnistä selain ja siirry osoitteeseen
http://www.cisco.com/univercd/cc/td/doc/es_inpkc/cetrans.htm.
Näkyviin tulee takuu- ja käyttöoikeussopimussivu.
2. Lue *Cisco Information Packet (Cisco-tietopaketti)* seuraavien ohjeiden mukaisesti:
 - a. Napsauta **Information Packet Number (Tietopakettin numero)** -kenttää ja tarkista, että osanumero 78-5235-03A0 on korostettuna.
 - b. Valitse asiakirjan kieli.
 - c. Napsauta **Mene**-painiketta.
 - d. Esiin tulee tietopakettin sivu Cisco Limited Warranty and Software License (Cisco rajoitettu takuu ja ohjelmiston käyttöoikeus).
 - e. Lue asiakirja verkosta tai lataa ja tulosta se PDF-muodossa napsauttamalla **PDF**-kuvaketta.



Huomautus

Tarvitset Adobe Acrobat Reader -ohjelman PDF-tiedostojen lukemiseen ja tulostamiseen. Voit ladata ohjelman Adoben kotisivuilta osoitteesta <http://www.adobe.com>.

3. Lue tuotteen käännetyt ja lokalisoitut takuutiedot seuraavien ohjeiden mukaisesti:
 - a. Syötä Warranty Document Number (Takuuasiakirjan numero) -kenttään tämä osanumero: 78-10747-01C0.
 - b. Valitse asiakirjan kieli.
 - c. Napsauta **Mene**-painiketta.
Näkyviin tulee Cisco-takuusivu.
 - d. Lue asiakirja verkosta tai lataa ja tulosta se PDF-muodossa napsauttamalla **PDF**-kuvaketta.

Jos tarvitset apua, voit myös käyttää Cisco palvelu- ja tukisivustoa osoitteessa

http://www.cisco.com/public/Support_root.shtml.

Laitetakuun kesto

Yksi (1) vuosi

Laitteiden varaosat ja korjaaminen sekä ostohinnan hyvittäminen

Cisco tai sen palvelukeskus pyrkii mahdollisuuksiensa mukaan lähettämään varaosan kymmenen (10) arkipäivän kuluessa RMA-palautuspyynnön vastaanottamisesta. Toimitusaika voi vaihdella asiakkaan maantieteellisen sijainnin mukaisesti.

Cisco pidättää oikeuden ostohinnan hyvittämiseen ainoana takuumuotona.

RMA-numeron hankkiminen

Ota yhteys yritykseen, jolta ostit tuotteen. Jos olet ostanut tuotteen suoraan Ciscolta, ota yhteys Ciscon myynti- ja palveluedustajaan.

Täydennä alla olevat tiedot ja säilytä ne myöhempää tarvetta varten.

Tuotteen ostopaikka	
Myyntiyrityksen puhelinnumero	
Tuotteen mallinnumero	
Tuotteen sarjanumero	
Huoltosopimuksen numero	

CISCO SYSTEMS



Pääkonttorin osoite
Cisco Systems, Inc.
170 West Tasman Drive
San Jose, CA 95134-1706
USA

www.cisco.com
Puhelin: +1 408 526-4000
+1 800 553-NETS (6387)
Faksi: +1 408 526-4100

Pääkonttori Euroopassa
Cisco Systems International BV
Haarlerbergpark
Haarlerbergweg 13-19
1101 CH Amsterdam
Alankomaat
www-europe.cisco.com
Puhelin: +31 0 20 357 1000
Faksi: +31 0 20 357 1100

**Pääkonttori Pohjois- ja
Etelä-Amerikassa**
Cisco Systems, Inc.
170 West Tasman Drive
San Jose, CA 95134-1706
USA
www.cisco.com
Puhelin: +1 408 526-7660
Faksi: +1 408 527-0883

**Pääkonttori Aasiassa ja
Tyynenmeren alueen maissa**
Cisco Systems, Inc.
168 Robinson Road
#28-01 Capital Tower
Singapore 068912
www.cisco.com
Puhelin: +65 6317 7777
Faksi: +65 6317 7799

Cisco Systemsillä on yli 200 konttoria seuraavissa maissa. Osoitteet ja puhelin- sekä faksinumerot ovat

Ciscon Web-sivuilla osoitteessa www.cisco.com/go/offices.

Alankomaat • Argentiina • Australia • Belgia • Brasilia • Bulgaria • Chile • Costa Rica • Dubai, Arabiemiiraatit • Espanja • Etelä-Afrikka • Filippiinit • Hongkong • Indonesia • Intia
Irlanti • Iso-Britannia • Israel • Italia • Itävalta • Japani • Kanada • Kiina • Kolumbia • Korea • Kreikka • Kroatia • Kypros • Luxemburg • Malesia • Meksiko • Norja • Peru
Portugali • Puerto Rico • Puola • Ranska • Romania • Ruotsi • Saksa • Saudi-Arabia • Singapore • Skotlanti • Slovakia • Slovenia • Suomi • Sveitsi • Taiwan • Tanska • Thaimaa
Tšekin tasavalta • Turkki • Ukraina • Unkari • Uusi-Seelanti • Venezuela • Venäjä • Vietnam • Yhdysvallat • Zimbabwe

Copyright © 2005 Cisco Systems, Inc. Kaikki oikeudet pidätetään. CCSP, Cisco Square Bridge -logo, Follow Me Browsing ja StackWise ovat Cisco Systems, Inc:n tavaramerkkejä; Changing the Way We Work, Live, Play, and Learn ja iQuick Study ovat Cisco Systems, Inc:n palvelumerkkejä; ja Access Registrar, Aironet, ASIST, BPX, Catalyst, CCDA, CCDP, CCIE, CCIP, CCNA, CCNP, Cisco, Cisco Certified Internetwork Expert -logo, Cisco IOS, Cisco Press, Cisco Systems, Cisco Systems Capital, Cisco Systems -logo, Cisco Unity, Empowering the Internet Generation, Enterprise/Solver, EtherChannel, EtherFast, EtherSwitch, Fast Step, FormShare, GigaDrive, GigaStack, HomeLink, Internet Quotient, IOS, IP/TV, iQ Expertise, iQ -logo, iQ Net Readiness Scorecard, LightStream, Linksys, MeetingPlace, MGX, Networkers-logo, Networking Academy, Network Registrar, Packet, PIX, Post-Routing, Pre-Routing, ProConnect, RateMUX, ScriptShare, SlideCast, SMARTnet, StrataView Plus, SwitchProbe, TeleRouter, The Fastest Way to Increase Your Internet Quotient, TransPath ja VCO ovat Cisco Systems, Inc:n ja/tai sen tytäryhtiöiden rekisteröityjä tavaramerkkejä Yhdysvalloissa ja eräissä muissa maissa.

Kaikki muut tässä asiakirjassa tai Web-sivuilla mainitut tavaramerkit ovat haltijoidensa omaisuutta. Kumppani-sanan käyttö ei tarkoita Ciscon ja muiden yhtiöiden välistä kumppanuuksuhdeta. (0501R)