

## **Cisco IP-telefon 7905G og 7912G for Cisco CallManager**

Lisens og garanti

### **Hovedkontor**

Cisco Systems, Inc.  
170 West Tasman Drive  
San Jose, CA 95134-1706  
USA  
<http://www.cisco.com>  
Tlf.: +1 408 526-4000  
+1 800 553-6387  
Faks: +1 408 526-4100





## Justere volumet

Hvis du vil...	Må du gjøre følgende...
Justere samtalevolumet	Trykk på Volum-knappen under en samtale eller når du hører summetonen. Trykk på <b>Lagre</b> for å lagre det nye volumet som standardnivå for høyttaleren eller håndsettet.
Justere ringetonevolumet	Trykk på Volum-knappen når håndsettet er i holderen.

## Endre ringetone

Trykk på **Meny**-knappen og velg **Innstillinger > Ringetone**. Bla gjennom ringetonene, og trykk på **SpillAv** for å høre den valgte ringetonen. Når du har funnet ringetonen, trykker du på **Velg** og **OK**.

## Knappetekst

**Volum**    **Navigering**    **Vent**    **Meny**



Copyright © 2004, Cisco Systems, Inc. Med enerett. Cisco, Cisco IOS, Cisco Systems og Cisco Systems-logoen er registrerte varemerker for Cisco Systems, Inc. eller tilhørende datterselskaper i USA og i visse andre land. Alle andre merker, navn eller varemerker som er omtalt i dette dokumentet eller på Web-området, tilhører sine respektive eiere. Bruk av ordet partner kan ikke tolkes som et samarbeidsforhold mellom Cisco og andre selskaper. (0401R)



## Cisco IP-telefon 7905G/7912G

Funksjonstastdefinisjoner  
Overføre samtaler  
Starte konferansesamtaler  
Bruke kortnummerknapper  
Bruke viderekobling  
Vise anrop og ringe  
Justere volumet  
Endre ringetone  
Knappetekst

## Funksjonstastdefinisjoner

<b>AbbrDial</b>	Ringte ved hjelp av et kortnummer
<b>Delta</b>	Koble sammen flere anrop på én linje
<b>DirOver</b>	Overføre to samtaler til hverandre
<b>Fjern</b>	Fjerne en konferansedeltaker
<b>FjSistD</b>	Fjerne den siste personen som ble lagt til i konferansen
<b>G.GrAnr</b>	Svare på et anrop på et annet interntnummer utenfor gruppen
<b>GrAnrop</b>	Svare på et anrop på et annet interntnummer i gruppen
<b>HentAnr</b>	Gjenoppta en samtale på vent
<b>kBrytIn</b>	Begynne en konferansesamtale på en delt linje
<b>Konf</b>	Opprette en konferansesamtale
<b>KonfList</b>	Vise konferansedeltakere
<b>Møterom</b>	Være vert for en konferansesamtale
<b>NyttAnr</b>	Foreta et nytt anrop
<b>Overfør</b>	Overføre en samtale
<b>Overvåk</b>	Aktivere høyttalermodus
<b>OvåkAv</b>	Deaktivere høyttalermodus
<b>Parker</b>	Lagre en aktiv samtale med samtaleparkering
<b>Privat</b>	Tillate/nekte andre å vise anrop på en delt linje
<b>Rediger</b>	Redigere et nummer i en anropslogg
<b>Svar</b>	Svare på et anrop
<b>Søk</b>	Søke etter en katalogoppføring
<b>TbkRing</b>	Motta en melding når et opptatt interntnummer blir tilgjengelig
<b>Velg</b>	Velge et element på skjermen
<b>VidAlle</b>	Angi/avbryte viderekobling

## Overføre samtaler

Hvis du vil...	Må du gjøre følgende...
Overføre en samtale uten å snakke med mottakeren av overføringen	Under en tilkoblet samtale trykker du på <b>Overfør</b> og angir målnummeret. Når du hører at samtalen ringer, trykker du på <b>Overfør</b> igjen.
Snakke med mottakeren av overføringen før du overfører en samtale (kontrollert overføring)	Trykk på <b>Overfør</b> og tast målnummeret. Rådfør deg med mottakeren. Trykk på <b>Overfør</b> igjen for å koble til samtalen. Hvis ikke trykker du på <b>Vent</b> -knappen for å få tilbake det opprinnelige anropet.
Overføre to aktive samtaler til hverandre (direkte overføring)	Velg den første samtalen. Gjenta for den andre samtalen. Fra en av de merkede samtalene trykker du på <b>mer &gt; DirOver</b> . Hvis du vil bli på linjen sammen med de andre, bruker du <b>Delta</b> for å opprette en konferanse.

## Bruke viderekobling

Hvis du vil...	Må du gjøre følgende...
Angi eller avbryte viderekobling på telefonen	Trykk på <b>mer &gt; VidAlle</b> og tast et måltelefonnummer. Avbryt ved å trykke på <b>mer &gt; VidAlle</b> igjen.
Angi eller avbryte viderekobling på datamaskinen	Logg deg på Web-sidene for brukeralternativer, velg enhet og velg deretter <b>Viderekoble alle anrop til et annet nummer</b> fra hovedmenyen.

## Starte konferansesamtaler

Hvis du vil...	Må du gjøre følgende...
Invitere aktive anropere til å delta i en konferanse	Velg en samtale på linjen, og trykk på <b>Velg</b> . Gjenta denne prosessen for hver samtale du vil legge til i konferansen. Fra en av de merkede samtalene trykker du på <b>mer &gt; Delta</b> .
Starte en standard-konferanse ved å ringe deltakerne	Under en tilkoblet samtale trykker du på <b>mer &gt; Konf</b> for å legge til en annen person i samtalen. Angi konferansedeltakerens telefonnummer. Etter tilkobling trykker du på <b>Konf</b> igjen. Følg denne fremgangsmåten for å legge til hver deltaker.
Vise en liste over konferanse-deltakere	Velg en aktiv konferanse, og trykk på <b>KonfList</b> .

## Bruke kortnummerknapper

Hvis du vil...	Må du gjøre følgende...
Angi kortnummerknapper	Logg deg på Web-sidene for brukeralternativer, velg enhet, og velg deretter <b>Legg til / oppdater kortnumre</b> fra hovedmenyen. Angi et telefonnummer og en tekst for hver kortnummerknapp.
Bruke kortnummer	Velg et nummer fra kortnummerlisten <b>ELLER</b> Tast et kortnummer med håndsettet på, og trykk på <b>AbbrDial</b> .

## Vise anrop og ringe

Hvis du vil...	Må du gjøre følgende...
Ring nummeret du ringte sist, på nytt	Trykk på <b>Gjenta</b> .
Vise anropsloggene	Trykk på <b>Meny</b> -knappen og velg <b>Kataloger &gt; Ubesvarte anrop, Oppringte numre, eller Mottatte anrop</b> .
Ring fra en anropslogg	Merk en oppføring fra anropsloggen, rediger nummeret (ved behov), og ta av håndsettet.
Redigere et nummer i en anropslogg	Trykk på <b>Rediger</b> etterfulgt av << eller >> for å flytte markøren eller slette sifre. Bruk tastaturet til å angi sifre.
Ring fra en telefonbok	Trykk på <b>Meny</b> -knappen, og velg <b>Kataloger &gt; Katalogtjenester &gt; Telefonbok</b> . Du kan søke etter en oppføring ved å bruke tastaturet til å angi de første bokstavene og deretter trykke på <b>Søk</b> . Hvis du vil ringe fra en oppføring, blar du frem til den og tar av håndsettet.
Ring mens en annen samtale er aktiv	Trykk på <b>Vent</b> -knappen, og trykk deretter på <b>NyttAnr</b> . Nå kan du foreta en oppringing, ny oppringing eller hurtigoppringing av et nummer.



# Innhold

---

## **Komme i gang 1**

- Slik bruker du denne håndboken 1
- Internettadresser med tilleggsinformasjon 1
  - Tilpasse Cisco IP-telefonen via Internett 2
- Informasjon om sikkerhet og ytelse 2

## **Koble til telefonen 4**

### **Oversikt over telefonen 7**

- Knapper og maskinvare 7
- Forstå funksjonsbruk- og tilgjengelighet 8
- Tips om samtalebehandling og navigering 9
  - Forstå forskjellen mellom linjer og samtaler 9
  - Håndsett på og av 9
  - Velge og merke samtaler 10
  - Veksle mellom samtaler 10
- Bruke funksjonsmenyer 11
- Skrive og redigere tekst 11

### **Grunnleggende samtalebehandling 12**

- Ringe 12
- Svare på anrop 14
- Avslutte samtaler 14
- Bruke høyttaleren 15
- Bruke Vent og Hent anrop 15
- Overføre en tilkoblet samtale 16

- Starte konferansesamtaler 16
  - Starte eller delta i en standardkonferanse 17
  - Starte eller delta i et åpent møte 18
- Viderekoble anrop til et annet nummer 18

### **Avansert samtalebehandling 20**

- Lagre og hente parkerte samtaler 20
- Omdirigere et ringende anrop til telefonen 20
- Forstå delte linjer 21
  - Ekstern bruk 21
  - Maksimalt antall støttede samtaler på en delt linje 22
  - Delta i en samtale på en delt linje 22
  - Forhindre at andre viser eller deltar i en samtale på en delt linje 23
- Spore mistenkelige samtaler 23
- Prioritere viktige anrop 23

### **Tilpasse telefoninnstillinger 25**

- Justere volumet 25
- Tilpasse ringetoner 26
- Angi kortnumre 26

### **Bruke talemeldinger, anropslogger og kataloger 27**

### **Åpne Web-sidene for brukeralternativer 28**

- Logge på Web-sidene for brukeralternativer 28
- Abonnere på telefontjenester 29

### **Forstå de ekstra konfigurasjonsalternativene 30**

### **Feilsøke telefonen 31**

- Bruke kvalitetsrapportverktøyet 32

### **Vilkår for Ciscos begrensede, ettårige maskinvaregaranti 33**



## Komme i gang

---

I disse avsnittene finner du informasjonen du trenger for å kunne begynne på bruke den nye Cisco IP-telefonen.

## Slik bruker du denne håndboken

Denne håndboken gir deg en oversikt over funksjonene som er tilgjengelige på telefonen. Du kan lese hele håndboken for å lære alt om funksjonene på telefonen, eller bruke tabellen nedenfor til å finne nyttige avsnitt.

Hvis du vil...	Må du gjøre følgende...
Lese viktig sikkerhetsinformasjon	Se "Informasjon om sikkerhet og ytelse" på side 2.
Bruke telefonen etter at noen andre har installert den for deg	Begynn med "Oversikt over telefonen" på side 7.
Koble telefonen til nettverket	Se "Koble til telefonen" på side 4.
Lære om knapper og funksjonstaster	Se "Knapper og maskinvare" på side 7.
Ringe	Se "Ringe" på side 12.
Sette samtaler på vent	Se "Bruke Vent og Hent anrop" på side 15.
Overføre samtaler	Se "Overføre en tilkoblet samtale" på side 16.
Starte konferansesamtaler	Se "Starte konferansesamtaler" på side 16.
Endre ringetone- eller samtalevolumet	Se "Justere volumet" på side 25.
Velge en annen ringetone	Se "Tilpasse ringetoner" på side 26.

## Internettadresser med tilleggsinformasjon

Du kan hente ned den mest oppdaterte Cisco-dokumentasjonen på Internett på følgende URL:

<http://www.cisco.com/univercd/home/home.htm>

Du får tilgang til Ciscos Web-område på følgende URL:

<http://www.cisco.com/>

Du får tilgang til internasjonale Web-områder for Cisco på følgende URL:

[http://www.cisco.com/public/countries\\_languages.shtml](http://www.cisco.com/public/countries_languages.shtml)

## Tilpasse Cisco IP-telefonen via Internett

Cisco IP-telefonen er en nettverksenhet som kan dele informasjon med andre nettverksenheter i bedriften, inkludert datamaskinen. Hvis du vil lære hvordan du oppretter og tilpasser telefontjenester og kontrollerer funksjoner og innstillinger fra datamaskinen, se under *Customizing Your Cisco IP Phone on the Web* på følgende URL:

[http://www.cisco.com/univercd/cc/td/doc/product/voice/c\\_ipphon/index.htm](http://www.cisco.com/univercd/cc/td/doc/product/voice/c_ipphon/index.htm)

## Informasjon om sikkerhet og ytelse

### Installere og bruke telefonen

Les følgende sikkerhetsmerknader før du installerer eller bruker Cisco IP-telefonen:



#### Advarsel

---

**Dette advarselssymbolet betyr fare. Du er i en situasjon som kan føre til skade på person. Før du begynner å arbeide med noe av utstyret, må du være oppmerksom på farene forbundet med elektriske kretser, og kjenne til standardprosedyrer for å forhindre ulykker.**

---



#### Advarsel

---

**Les installeringsinstruksjonene før du kobler systemet til strømkilden.**

---



#### Advarsel

---

**Deponering av dette produktet må skje i henhold til lokale lover og forskrifter.**

---



#### Advarsel

---

**Ikke arbeid på systemet eller koble til eller fra ledninger ved tordenvær.**

---



#### Advarsel

---

**For å unngå elektrisk støt må du ikke koble SELV-kretser (Safety Extra Low Voltage) til TNV-kretser (Telephone Network Voltage). LAN-porter inneholder SELV-kretser, og WAN-porter inneholder TNV-kretser. Noen LAN- og WAN-porter bruker RJ-45-koblinger. Vær forsiktig når du kobler til ledninger.**

---

## Bruke ekstern strømforsyning

Følgende advarsler gjelder når du bruker ekstern strømforsyning sammen med Cisco IP-telefonen:



### Advarsel

---

**Dette produktet bruker bygningens egen beskyttelse mot kortslutning. Kontroller at strømbryteren eller sikringen ikke er større enn 240 V vekselstrøm, 10 A (120 V vekselstrøm, 15 A i USA) for faseledere (alle strømførende ledere).**

---



### Advarsel

---

**Enheten er laget for å virke sammen med TN-strømsystemer.**

---



### Advarsel

---

**Stikkontakten må til enhver tid være tilgjengelig, fordi den er den vanligste måten å koble fra enheten på.**

---



### Forsiktig

---

Bare bruk en strømforsyning som er godkjent av Cisco.

---

# Koble til telefonen

Systemansvarlig vil sannsynligvis koble den nye Cisco IP-telefonen til bedriftens IP-telefonnettverk. Hvis ikke, kan du se på Figur 1 (Cisco IP-telefon 7905G) og Figur 2 (Cisco IP-telefon 7912G) og tabellene nedenfor for å koble til telefonen.

**Figur 1**      **Kabeltilkoblinger for Cisco IP-telefon 7905G**

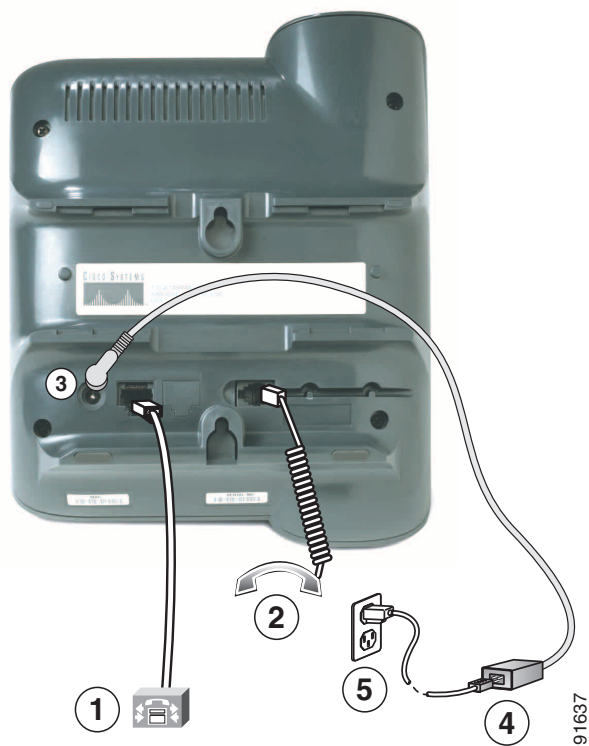

<b>1</b>	Nettverksport (10Base-T)	<b>2</b>	Håndsettport
<b>3</b>	DC-adapterport (likestrøm 48 V)	<b>4</b>	Strømledning fra Cisco (valgfri)
<b>5</b>	Strømledning med støpsel		

**Figur 2**      **Kabeltilkoblinger for Cisco IP-telefon 7912G**

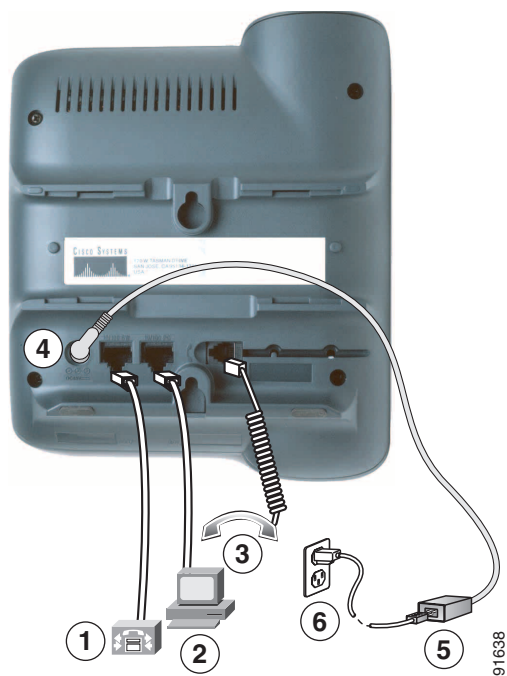

<b>1</b>	Nettverksport (10/100 SW)	<b>2</b>	Tilgangsport (10/100 PC)
<b>3</b>	Håndsettport	<b>4</b>	DC-adapterport (likestrøm 48 V)
<b>5</b>	Strømledning fra Cisco (valgfri)	<b>6</b>	Strømledning

## Justere håndsettholderen

Når du kobler til telefonen, må du kanskje justere håndsettholderen slik at håndsettet ikke faller ned. Se tabellen nedenfor hvis du trenger instruksjoner.

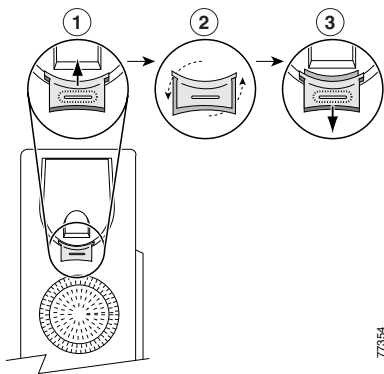

<b>1</b>	Legg av håndsettet, og dra den firkantede plastbrikken fra håndsettholderen.
<b>2</b>	Vri brikken 180 grader.
<b>3</b>	Skyv brikken inn i håndsettholderen igjen. En forlengelse peker ut fra toppen av den roterte brikken. Legg tilbake håndsettet.

## Registrering ved hjelp av TAPS

Når telefonen er koblet til nettverket, kan systemansvarlig be deg om å registrere telefonen automatisk ved hjelp av TAPS (et støtteverktøy for automatisk registrerte telefoner). TAPS kan brukes enten for en ny telefon eller for å erstatte en eksisterende telefon.

Hvis du vil bruke TAPS, løfter du håndsettet, angir TAPS-nummeret som du får av systemansvarlig, og følger taleinstruksjonene. Du må kanskje angi hele nummeret, inkludert retningsnummer. Når du ser en bekreftelsesmelding på telefonen, kan du legge på. Telefonen startes på nytt.

# Oversikt over telefonen

Cisco IP-telefonene 7905G og 7912G støtter:





- Talekommunikasjon via datanettverk
- Kjente telefonfunksjoner for enkel anropsbehandling
- Spesielle funksjoner som utvider og tilpasser dine muligheter for samtalebehandling
- Kontroll fra Web-sidene for brukeralternativer
- Tilgang til nettverksdata og -tjenester

## Knapper og maskinvare



91031

1	LCD-skjerm	Viser funksjoner som klokkeslett, dato, telefonnummeret ditt, nummervisning, samtalestatus og funksjonstastkategorier.
2	Cisco IP-telefonserie	Viser hvilket Cisco IP-modellnummer du har.

3	Funksjonstaster	Med funksjonstastene kan du bruke funksjonene som vises i den tilhørende kategorien på LCD-skjermen. Funksjonstaster gjelder for funksjonsvalgene som vises nederst på LCD-skjermen. Funksjonstaster endres avhengig av statusen for telefonen (hvis for eksempel telefonen er aktiv eller inaktiv).
4	<b>Navigering-knapp</b> 	Med denne knappen kan du bla gjennom teksten, merke menyelementer og velge anropene som vises på LCD-skjermen. Gir også tilgang til kortnumre.
5	<b>Meny-knapp</b> 	Viser en meny som gir tilgang til et talemeldingssystem, telefonlogger og kataloger, innstillinger og tjenester.
6	<b>Vent-knapp</b> 	Plasserer den aktive samtalen på venting, fortsetter en samtale som er på venting og veksler mellom en aktiv samtale og en innkommende samtale eller en aktiv samtale og en samtale på venting.
7	Tastatur	Virker på samme måte som et vanlig telefontastatur.
8	<b>Volum-knapp</b> 	Øker eller reduserer volumet på håndsettet og høyttaleren. Styrer også volumet på ringetonen (hvis røret er på).
9	Håndsett	Fungerer som et vanlig håndsett. Lysstripen øverst på håndsettet blinker når telefonen ringer og lyser for å angi at en ny talemelding er mottatt (avhenger av meldingssystemet).
10	Fot	Gjør at telefonen står i en passende vinkel på et skrivebord eller bord.

## Forstå funksjonsbruk- og tilgjengelighet

Driften av Cisco IP-telefonen og hvilke funksjoner som er tilgjengelige, kan variere, avhengig av hvilket samtalebehandlingssystem bedriften bruker, og også hvordan bedriftens telefonstøtte har konfigurert telefonsystemet. Derfor kan det hende at noen av funksjonene som er omtalt i denne håndboken, ikke er tilgjengelige for deg eller fungerer på en annen måte på systemet ditt. Kontakt telefonstøtten eller systemansvarlig hvis du har spørsmål om drift eller tilgjengelige funksjoner.

## Tips om samtalebehandling og navigering

Med disse retningslinjene får du hjelp til å behandle samtaler og navigere i menyene på Cisco IP-telefonen.

### Forstå forskjellen mellom linjer og samtaler

Det kan være fort gjort å forveksle *linjer* og *samtaler* på telefonen. Bruk tipsene nedenfor for å unngå forvirring.

#### Linjer

Cisco IP-telefonene 7905G og 7912G er enkeltlinjetelefoner, noe som betyr at de støtter én linje per internnummer. Bedriftens telefonstøtte kan konfigurere linjen slik at den støtter fra én til seks samtaler. Derfor kan du ha flere samtaler samtidig, selv om du bare har én linje på telefonen.

#### Samtaler

Samtaler kan ha ulik status. Bare én samtale kan være *aktiv* om gangen. En aktiv samtale kan være en tilkoblet samtale eller et påbegynt anrop (du ringer et nummer eller et utgående anrop ringer). Andre samtaler må ringe inn, være på vent eller være i eksternt bruk (for delte linjer).



### Håndsett på og av

Noen telefonoppgaver og -instruksjoner er avhengige av om håndsettet ligger *på* eller *av*.

- Håndsett på – Håndsettet ligger i holderen, ingen samtaler er aktive, og du har ingen summetone. Telefonen din støtter *oppringing med håndsettet på*. Du kan dermed angi eller velge telefonnumre før du aktiverer anropet.
- Håndsett av – Håndsettet er løftet av holderen, eller du har trykket på **Ring** eller **NyttAnr** for å få summetone.

## Velge og merke samtaler

Mange telefonfunksjoner krever at du velger hvilke samtaler du vil bruke en bestemt funksjon for. Du kan for eksempel ha fire samtaler på vent, men du vil bare ha to av dem til en konferansesamtale. Du kan velge bare de samtalene du vil legge til i konferansesamtalen, før du aktiverer funksjonen.

Hvis du vil...	Må du gjøre følgende...
Velge en samtale 	Bruk <b>Navigering</b> -knappen for å bla gjennom samtalelisten til pekeren på venstre side av LCD-skjermen vises ved siden av samtalen du vil velge.
Merke en samtale 	Velg samtalen og trykk på <b>mer &gt; Velg</b> for å merke samtalen. Det kan hende du må trykke på <b>mer</b> -knappen flere ganger. Merkede samtaler har et merke ved siden av seg. Du kan merke flere samtaler.

## Veksle mellom samtaler

Telefonen kan støtte opptil seks samtaler på én linje, avhengig av hvordan systemansvarlig har konfigurert telefonen. Du kan veksle mellom samtaler på linjen ved å følge tipsene nedenfor. Bruk **Navigering**-knappen til å bla gjennom samtalelisten.

Hvis du vil...	Må du gjøre følgende...
Vise aktive samtaler på en linje	Se på skjermen på telefonen.
Veksle mellom samtaler på én linje	Velg samtalen som du vil veksle til, og trykk på <b>HentAnr.</b>
Veksle fra en tilkoblet samtale for å svare på et ringende anrop	Trykk på <b>Svar</b> . Når du gjør dette, svarer du på det nye anropet, og den første samtalen settes automatisk på vent.

### Tips

- Bare én samtale kan være aktiv om gangen. Alle andre samtaler blir automatisk satt på vent.
- Når du har flere samtaler på én linje, vises samtalene med høyest prioritet og lengst varighet øverst i samtalelisten.
- Innkommende samtaler vises først øverst på skjermen, men flyttes helt nederst når du svarer på dem.

## Bruke funksjonsmenyer

Hvis du vil...	Må du gjøre følgende...
Få tilgang til funksjonsmenyer	Trykk på <b>Meny</b> -knappen for å vise funksjonsmenyene Meldinger, Kataloger, Innstillinger og Tjenester.
Bla gjennom en liste eller en meny	Trykk på <b>Navigering</b> -knappen.
Velge et menyelement	Trykk på <b>Navigering</b> -knappen for å merke et menyelement, og trykk deretter på <b>Velg</b> . Alternativt kan du trykke på nummertasten på telefontastaturet som tilsvarer nummeret som vises ved siden av menyelementet.
Gå tilbake ett nivå i funksjonsmenyen	Trykk på <b>Avslutt</b> . (Legg merke til at hvis du trykker på <b>Avslutt</b> fra toppnivået i en meny, lukkes menyen.)
Lukke en funksjonsmeny	Trykk på <b>Avslutt</b> én eller flere ganger til menyen lukkes.
Avslutte alle menyer	Trykk på <b>Meny</b> -knappen.

## Skrive og redigere tekst

Hvis du vil...	Må du gjøre følgende...
Skrive en bokstav på telefonskjermen	Trykk på det aktuelle tastaturtallet én eller flere ganger for å velge en bokstav (stor eller liten). Når du stopper opp, flytter markøren seg automatisk, slik at du kan skrive den neste bokstaven.
Slette i en oppføring eller flytte markøren	Trykk på << eller <b>Slett</b> for å fjerne en bokstav eller et tall. Trykk på >> for å flytte markøren mot høyre.

# Grunnleggende samtalebehandling

Denne delen dekker grunnleggende samtalebehandlingsoppgaver, for eksempel foreta, svare på og overføre anrop.

## Ring

Du kan bruke flere metoder for å taste et nummer og ringe ut.

Hvis du vil...	Må du gjøre følgende...
Ring med håndsett av	Løft opp håndsettet og slå nummeret.
Ring med håndsettet på (ingen summetone)	Angi eller velg et nummer ved å gjøre følgende: <ul style="list-style-type: none"><li>• Tast et telefonnummer på tastaturet.</li><li>• Trykk på <b>Navigering</b>-knappen for å få tilgang til og velge telefonnumre fra listen over kortnumre.</li></ul> For å ringe nummeret må du gjøre ett av følgende: <ul style="list-style-type: none"><li>• Løft opp håndsettet.</li><li>• Trykk på <b>Ring</b>.</li></ul>
Ring med håndsettet på (med summetone)	Trykk på <b>Nytt anrop</b> for å ringe nummeret.
Ring nummeret du ringte sist, på nytt	Trykk på <b>Gjenta</b> .
Bruke kortnummer	Gjør ett av følgende: <ul style="list-style-type: none"><li>• Trykk på <b>Navigering</b>-knappen for å velge et nummer fra listen over kortnumre, og trykk deretter på <b>Ring</b>.</li><li>• Angi et kortnummer (1-99 på tastaturet) med håndsettet på, og trykk på <b>AbbrDial</b>.</li></ul> Hvis du vil vite mer, se "Angi kortnumre" på side 26.
Ring fra en anropslogg	Trykk på <b>Meny</b> -knappen og velg <b>Kataloger &gt; Ubesvarte anrop, Mottatte anrop, Oppringte numre, Kortnummer</b> eller <b>Katalogtjenester</b> . Hvis du vil ringe fra en oppføring, blar du frem til den og tar av håndsettet. Hvis du vil legge et prefiks eller andre sifre til nummeret før du ringer, trykker du på <b>Rediger</b> .

Hvis du vil...	Må du gjøre følgende...
Ringe fra en telefonbok	Trykk på <b>Meny</b> -knappen, og velg <b>Kataloger &gt; Katalogtjenester &gt; Telefonbok</b> . Søk etter en oppføring ved å angi bokstaver med tastaturet. (Du kan søke ved å bruke deler av et navn.) Trykk på <b>Søk</b> . Hvis du vil ringe fra en oppføring, blar du frem til den og tar av håndsettet.
Ringe fra en telefonbok på Internett	Bruk Cisco Webdialer-funksjonen. Åpne en nettleser og gå til telefonkatalogen for organisasjonen din. Klikk på et telefonnummer i katalogen. Klikk på <b>Ring</b> for å ringe nummeret. Klikk på <b>Legg på</b> for å avslutte samtalen. Se i håndboken <i>Customizing Your Cisco IP Phone on the Web</i> hvis du vil ha mer informasjon.
Ringe når en annen samtale er aktiv	Trykk på <b>Vent</b> -knappen. Nå kan du foreta en oppringing, ny oppringing eller hurtigoppringing av et nummer.
Motta en melding når et opptatt eller ringende internummer blir tilgjengelig	Ring nummeret og trykk på <b>TbkRing</b> når du hører opptattsignalet eller ringetonen. Legg på. Når internummeret blir ledig, får du et lydvarsel og en melding på skjermen. (Nummeret ringes ikke opp automatisk, du må ringe det selv.) Hvis du vil vise statusen til ring tilbake-funksjonen, trykker du på <b>TbkRing</b> når telefonen er inaktiv. Hvis du vil avbryte, trykker du på <b>Avbryt</b> . Tilbakeringing er en spesialfunksjon som du kan få systemansvarlig til å konfigurere for telefonen din. Du har ikke tilgang til denne funksjonen som standard.
Foreta et prioritetsanrop	Tast MLPP-tilgangsnummeret (som du får av systemansvarlig) før telefonnummeret. Hvis du vil vite mer, se "Prioritere viktige anrop" på side 23.
Ringe fra en personlig adresselisteoppføring (PAB) eller en kortnummerkode	Trykk på <b>Meny</b> -knappen, og velg <b>Tjenester &gt; PAB-Tjeneste</b> eller <b>Mitt kortnummer</b> (de nøyaktige navnene kan variere). Hvis du vil ringe fra en oppføring, blar du frem til den og tar av håndsettet. Hvis du ønsker hjelp til å abonnere på tjenesten for PAB eller kortnummer, se "Åpne Web-sidene for brukeralternativer" på side 28.

## Tips

- Hvis du gjør en feil når du angir et telefonnummer, kan du trykke på << for å slette ett eller flere sifre. Trykk på **Avbryt** for å avslutte oppringingsforsøket, eller legg på.
- Hvis du ringer med håndsettet i holderen, kan du ikke bruke \* eller # som første siffer. Hvis du vil bruke disse tastene, må du slå nummeret med håndsettet av.
- Du kan ikke aktivere ring tilbake-funksjonen hvis den du ringer, har viderekoblet alle anrop til et annet internummer.
- Det er ikke sikkert du vil kunne ringe hvis en annen samtale er aktiv og du når det maksimale antall anrop som linjen er konfigurert for.
- Hvis systemansvarlig har deaktivert høyttaleren på telefonen, kan du ikke bruke funksjonene for oppringing med håndsettet på.

## Svare på anrop

Løft av håndsettet for å svare på anropet. Se tabellen nedenfor for flere alternativer.

Hvis du vil...	Må du gjøre følgende...
Veksle fra en tilkoblet samtale for å svare på et ringende anrop	Trykk på <b>Svar</b> . Når du gjør dette, svarer du på det nye anropet, og den første samtalen settes automatisk på vent. Hvis du vil ha mer informasjon, se "Bruke Vent og Hent anrop" på side 15.
Svare på et anrop ved hjelp av funksjonen for samtale venter	Be systemansvarlig konfigurere tjenesten for samtale venter for telefonen din.  Når denne funksjonen er aktivert, får du høre ringetonen for samtale venter og se anroperinformasjon hvis en ny samtale kommer inn mens du er opptatt i en annen samtale. Hvis du vil svare på anropet, trykker du på <b>Svar</b> . Hvis du vil gå tilbake til den opprinnelige samtalen, bruker du <b>Navigering</b> -knappen for å velge ønsket samtale, og deretter trykker du på <b>Vent</b> -knappen. Hvis du vil veksle mellom samtale, bruker du <b>Navigering</b> -knappen for å velge ønsket samtale, og deretter trykker du på <b>Vent</b> -knappen for å gjenoppta samtalen. Hvis du ønsker en konferansesamtale mellom deg og de to andre innringerne, velger du de ønskede samtale og trykker på <b>Delta</b> .
Konfigurere telefonen til å koble til et innkommende anrop automatisk etter ett eller to ring	Be systemansvarlig om å konfigurere autosvarfunksjonen for dine linjer.
Hente eller tillate andre å hente en samtale som er satt på vent på en annen telefon (for eksempel på møterommet)	Bruk parkering av samtale. Se "Lagre og hente parkerte samtaler" på side 20.
Bruke telefonen til å svare på et anrop som ringer på en annen telefon	Bruk henting av anrop. Se "Omdirigere et ringende anrop til telefonen" på side 20.
Sende et innkommende anrop direkte til talemeldingssystemet	Trykk på <b>UmOmdir</b> . Den innkommende samtalen overføres automatisk til talemeldingshilsenen.

## Avslutte samtaler

Hvis du vil avslutte en samtale, legger du på håndsettet eller trykker på **LeggPå**.



**Merk** Hvis du trykker på **AvslSamt**, trenger du ikke legge håndsettet tilbake i holderen for å avslutte samtalen. Når håndsettet ikke ligger i holderen, vil håndsett av-ikonet vises på skjermen selv om det ikke finnes noen aktive samtaler.

## Bruke høyttaleren

Både Cisco IP-telefon 7905G og 7912G er utstyrt med en høyttaler for håndfrilytting. Du kan bruke høyttaleren bare når du vil lytte. Hvis du vil snakke under en samtale, må du løfte opp håndsettet.

Hvis du vil...	Må du gjøre følgende...
Lytte til den andre personen på høyttaleren	Trykk på <b>Overvåk</b> , og legg deretter på håndsettet. Du kan høre samtalen, men du kan ikke snakke.
Lytte til den andre personen ved hjelp av håndsettet	Løft opp håndsettet eller trykk på <b>OvåkAv</b> .
Deaktivere høyttaleren og legge på	Trykk på <b>LeggPå</b> .
Justere høyttalervolumet	Trykk på <b>Volu</b> -knappen (pil opp eller pil ned) mens høyttaleren er aktivert. Hvis du vil lagre voluminnstillingen for høyttaleren, trykker du på <b>Lagre</b> .



### Tips

Hvis systemansvarlig har deaktivert høyttaleren på telefonen, vil ikke funksjonstastene **Overvåk** og **OvåkAv** være tilgjengelige for deg. Du må bruke håndsettet for å ringe og lytte på samtaler.

## Bruke Vent og Hent anrop

Bare én samtale kan være aktiv om gangen. Alle andre tilkoblede samtaler må settes på vent.

Hvis du vil...	Må du gjøre følgende...
Sette en samtale på vent	Velg samtalen som du vil sette på vent, og trykk på <b>Vent</b> . <b>Vent</b> -knappen vil lyse rødt, og anroperinformasjonen vil blinke på skjermen.
Fjerne en samtale fra vent	Velg samtalen som du vil fjerne fra vent, og trykk på <b>HentAnr</b> . <b>Vent</b> -knappplampen slukkes.

### Tips

- Når du setter en samtale på vent, hører du vanligvis musikk eller en pipetone. Du bør derfor ikke sette en konferansesamtale på vent.
- Når du har flere samtaler på én linje, vil den aktive samtalen alltid vises øverst på skjermen. Samtaler på vent vises nedenfor.
- Du kan sette opptil seks samtaler på vent, avhengig av hvor mange samtaler linjen er konfigurert for. Hvis du ønsker å konfigurere linjen for flere samtaler, kan du kontakte telefonstøtten.

# Overføre en tilkoblet samtale

Med overføring menes å omdirigere en tilkoblet samtale. *Målet* er nummeret du vil overføre samtalen til.

Hvis du vil...	Må du gjøre følgende...
Overføre en samtale uten å snakke med mottakeren av overføringen	Under en tilkoblet samtale trykker du på <b>Overfør</b> og angir målnummeret. Når du hører at samtalen ringer, trykker du på <b>Overfør</b> igjen.
Snakke med mottakeren av overføringen før du overfører en samtale (kontrollert overføring)	Trykk på <b>Overfør</b> og tast målnummeret. Vent på at mottakeren av overføringen svarer. Hvis mottakeren godtar den overførte samtalen, trykker du på <b>Overfør</b> igjen. Hvis mottakeren ikke ønsker samtalen, trykker du på <b>Vent</b> for å gå tilbake til den opprinnelige samtalen.
Overføre to aktive samtaler til hverandre (direkte overføring)	Velg den første samtalen du ønsker, og trykk på <b>mer &gt; Velg</b> . Gjenta fremgangsmåten for den andre samtalen. Fra en av de merkede samtaler trykker du på <b>mer &gt; DirOver</b> . De to samtaler kobles sammen, og du kastes ut av samtalen. Hvis du vil bli på linjen sammen med de andre, bruker du <b>Delta</b> for å opprette en konferanse. Hvis du vil vite mer, se "Starte konferansesamtaler" på side 16.



## Tips

Du kan ikke overføre en samtale som står på vent. Trykk på **Vent**-knappen for å frigi en samtale fra vent og deretter overføre den.

# Starte konferansesamtaler

Konferansesamtale betyr at tre eller flere personer kan delta i en samtale samtidig. Cisco IP-telefonen støtter flere typer konferansesamtaler, avhengig av hva du har behov for og hvordan telefonen er konfigurert.

Følgende funksjonstaster for konferanse kan være tilgjengelige på telefonen:

- **Konf** – Bruk denne funksjonstasten til å opprette standardkonferanser (3-16 deltakere) ved å ringe opp hver deltaker individuelt. Standard (eller ad hoc) konferansesamtale er en standardfunksjon som er tilgjengelig på de fleste telefonene.
- **Delta** – Bruk denne funksjonstasten til å opprette en standardkonferanse (3-16 deltakere) mellom flere aktive samtaler på én enkelt linje. Standard (eller ad hoc) konferansesamtale er en standardfunksjon som er tilgjengelig på de fleste telefonene.
- **kBrytIn** – Bruk denne funksjonstasten til å opprette en standard konferansesamtale (3-16 deltakere) på en delt linje. Dette er en valgfri funksjon som bare er tilgjengelig for delte linjer. Systemansvarlig må konfigurere den for deg.
- **Møterom** – Bruk denne funksjonstasten hvis du vil være vert for en konferanse (opptil 100 deltakere, avhengig av konfigurasjonen) som krever at deltakerne ringer et bestemt nummer på et bestemt tidspunkt. Dette er en valgfri funksjon som systemansvarlig må konfigurere for deg. Du finner flere opplysninger i "Starte eller delta i et åpent møte" på side 18.

## Starte eller delta i en standardkonferanse

I en standard (eller ad hoc) konferanse kan fra 3 til 16 personer delta i én samtale. Se tabellen nedenfor hvis du vil vite mer.

Hvis du vil...	Må du gjøre følgende...
Invitere aktive anropere til å delta i en konferanse	Velg en hvilken som helst samtale på linjen, og trykk på <b>Velg</b> . Gjenta denne prosessen for hver samtale du vil legge til i konferansen. Fra en av de merkede samtalene trykker du på <b>mer &gt; Delta</b> . De valgte samtalene legges automatisk til i konferansen.
Starte en standardkonferanse ved å ringe deltakerne	Under en tilkoblet samtale trykker du på <b>mer &gt; Konf</b> for å legge til en annen person i samtalen. Angi konferansedeltakerens telefonnummer. Når du har kommet gjennom og har snakket med konferansedeltakeren, trykker du på <b>Konf</b> på nytt for å legge til personen i samtalen. Følg denne fremgangsmåten for å legge til hver deltaker.
Delta i en standardkonferanse	Svar når telefonen ringer. Du trenger ikke gjøre noe spesielt for å delta i en standardkonferanse.
Delta i en standardkonferanse ved hjelp av en delt linje	På den eksterne telefonen som er en delt linje, velger du samtalen du vil delta i og trykker på <b>kBrytIn</b> .
Vise en liste over konferansedeltakere	Velg en aktiv konferanse, og trykk på <b>KonfList</b> . Deltakerne er oppført i den rekkefølgen de ble koblet til konferansen, fra bunn til topp.
Få en oppdatert liste over konferansedeltakerne	Når du har konferanselisten åpen, trykker du på <b>Oppdat</b> .
Se hvem som startet konferansen	Når du har konferanselisten åpen, finner du personen nederst på listen, med en stjerne (*) ved siden av navnet.
Fjerne en konferansedeltaker	Bla for å merke deltakerens navn, og trykk på <b>Fjern</b> . Du kan bare fjerne deltakere hvis du startet konferansesamtalen.
Fjerne den siste personen som ble lagt til standardkonferansen	Trykk på <b>FjSistD</b> eller bla for å merke deltakerens navn øverst på listen, og trykk på <b>Fjern</b> . Den siste deltakeren i konferansen er alltid øverst på listen. Du kan bare fjerne deltakere hvis du har startet konferansesamtalen.
Avslutte en standardkonferanse	Legg på eller trykk på <b>LeggPå</b> .

### Tips

- Når du setter en samtale på vent, hører du musikk eller en pipetone. Du bør derfor ikke sette en konferansesamtale på vent.
- Hvis du får feilmeldingen Ingen deltakerinformasjon når du prøver å bruke **Delta**, må du kontrollere at du har valgt minst én samtale i tillegg til den aktive samtalen, som velges automatisk.

## Starte eller delta i et åpent møte

I motsetning til en standardkonferanse, der én person må ringe alle deltakerne, kan alle deltakerne i et åpent møte ringe et konferansenummer på et bestemt tidspunkt for å delta i konferansesamtalen. Dette oppringingsvalget er en spesialfunksjon som systemansvarlig kan konfigurere for deg.

Hvis du vil...	Må du gjøre følgende...
Starte et åpent møte	Trykk på <b>mer</b> > <b>Møterom</b> . (Først må du kanskje trykke flere ganger på funksjonstasten <b>mer</b> .) Tast konferansenummeret du fikk av systemansvarlig eller telefonstøtten, og følg taleinstruksjonene.
Delta i et åpent møte	Tast konferansenummeret du fikk av personen som startet møtet. Du kan delta når møtet er startet. Du trenger ikke bruke funksjonstasten <b>Møterom</b> for å delta på en konferanse.
Avslutte en konferanse	Legg på.



**Tips** Et åpent møte kan vanligvis støtte over 100 deltakere. Det er systemansvarlig som bestemmer hvor mange som kan delta.

## Viderekoble anrop til et annet nummer

Du kan bruke viderekobling av alle anrop til å omdirigere innkommende anrop fra Cisco IP-telefonen til en annen telefon.



**Tips** Tast nummeret for viderekobling på samme måte som hvis du hadde ringt nummeret. Ta med en eventuell tilgangskode, for eksempel 9, eller om nødvendig retningsnummeret.

Hvis du vil...	Må du gjøre følgende...
Angi viderekobling på telefonen	Trykk på <b>mer</b> > <b>VidAlle</b> og tast et måltelefonnummer.
Avbryte viderekobling på telefonen	Trykk på <b>mer</b> > <b>VidAlle</b> .

Hvis du vil...	Må du gjøre følgende...
Angi eller avbryte viderekobling på datamaskinen	Logg deg på Web-sidene for brukeralternativer, velg enhet og velg deretter <b>Viderekoble alle anrop til et annet nummer</b> fra hovedmenyen. Du kan angi eller avbryte viderekobling fra Web-siden for viderekobling. (Se under "Logge på Web-sidene for brukeralternativer" på side 28 hvis du trenger påloggingsinstruksjoner.)
Kontrollere at viderekobling av anrop er aktivert	Se på samtalestatusikonet for linjen. Når viderekobling er aktivert, vil en animert pil vises over telefonikonet, og en melding vises i statusområdet med nummeret som anropene viderekobles til.

### Tips

- Du kan viderekoble anropene til en vanlig analog telefon eller til en annen IP-telefon, selv om systemansvarlig kan velge å begrense viderekoblingsfunksjonen til numre innen organisasjonen.
- Du kan alltid avbryte viderekobling på din telefon, selv om du har angitt funksjonen fra Web-siden for brukeralternativer.

# Avansert samtalebehandling

---

Avanserte samtalebehandlingsoppgaver inkluderer spesialfunksjoner (ikke standard) som systemansvarlig etter behov kan konfigurere for telefonen basert på arbeidsmiljøet. Du har ikke tilgang til disse funksjonene som standard.

## Lagre og hente parkerte samtaler

Du kan parkere en samtale hvis du vil lagre den midlertidig til du eller noen andre kan hente den fra en annen telefon i Cisco CallManager-systemet (for eksempel telefonen til en kollega eller på møterommet).

Samtaleparkering er en spesialfunksjon som du kan få systemansvarlig til å konfigurere.

Hvis du vil...	Må du gjøre følgende...
Lagre en aktiv samtale med samtaleparkering	Under en samtale velger du <b>mer &gt; Parker</b> . LCD-skjermen viser parkeringsnummeret der samtalen er lagret. Noter deg samtaleparkeringsnummeret, og legg på.
Hente en parkert samtale	Angi parkeringsnummeret på en Cisco IP-telefon i nettverket for å koble deg til samtalen.



**Merk** Du har begrenset tid til å hente den parkerte samtalen før den på nytt begynner å ringe på den opprinnelige telefonen. Spør systemansvarlig hvor lang tid som er angitt.

---

## Omdirigere et ringende anrop til telefonen

Henting av anrop betyr at du kan omdirigere et anrop som ringer på telefonen til en kollega, slik at du kan svare på det på din telefon.

Henting av anrop er en spesialfunksjon som systemansvarlig etter behov kan konfigurere for deg basert på arbeidsmiljøet. Du kan for eksempel bruke denne funksjonen hvis du deler ansvar for samtalebehandling med kolleger.

Hvis du vil...	Må du gjøre følgende...
Svare på et anrop som ringer på en annen internlinje i gruppen	Løft av håndsettet og trykk på <b>mer &gt; GrAnrop</b> . Anropet ringer nå på din telefon. Trykk på <b>Svar</b> .
Svare på et anrop som ringer på en annen internlinje utenfor gruppen	Løft av håndsettet og trykk på <b>mer &gt; G.GrAnr</b> . Tast nummeret for henting av gruppeanrop som du fikk av systemansvarlig. Anropet ringer nå på din telefon. Trykk på <b>Svar</b> .



### Merk

En gruppe for henting av anrop defineres av systemansvarlig.

## Forstå delte linjer

Systemansvarlig kan gi deg en delt linje. Funksjonene for delte linjer gjelder ikke for standardlinjer som ikke deles. En delt linje har vanligvis to hovedbruksområder:

- Du kan bruke en delt linje på flere telefoner. Tenk deg for eksempel at den delte linjen med internummeret 23456 gjelder både for telefonen på pulten din og en annen telefon. Et anrop til internummeret 23456 ringer på både pulttelefonen og på den andre telefonen, og du kan bruke begge telefonene til å svare på anropet.
- Flere personer kan dele en linje. En leder kan for eksempel dele en linje og et internummer med en assistent. Et innkommende anrop til internummeret ringer da på begge telefonene.

## Ekstern bruk

Du kan foreta anrop på en delt linje på samme måte som på en hvilken som helst annen linje, selv når telefonen viser meldingen ekstern bruk. Ekstern bruk viser at en kollega som deler linje med deg, bruker sin telefon. Når telefonen viser ekstern bruk, kan du også se opplysningene om kollegaens samtale, for eksempel hvem vedkommende prater med og samtalens varighet. På samme måte vil informasjon om samtaler du har, vises på din kollegas telefon. Hvis du deler linje med andre og ikke ønsker at disse skal kunne se slik informasjon om dine samtaler, kan du aktivere Privat-funksjonen for din telefon. Se "Forhindre at andre viser eller deltar i en samtale på en delt linje" på side 23 hvis du ønsker informasjon om hvordan du skal bruke Privat-funksjonen på en delt linje.



### Tips

Hvis du har aktivert Privat-funksjonen på en delt linje og du foretar et anrop, vil ikke meldingen ekstern bruk vises på andre telefoner som deler denne linjen.

## Maksimalt antall støttede samtaler på en delt linje

Systemansvarlig kan konfigurere den delte linjen slik at den støtter et annet antall anrop for deg enn for kollegaene du deler linjen med. Det kan derfor hende at du ikke får ringe fra den delte linjen selv om kollegaen din kan gjøre det.

Du kan for eksempel ha det delte internummeret 78888, mens telefonen er konfigurert til å støtte maksimalt fire anrop på den delte linjen. En av dine kollegaer har imidlertid en telefon som støtter maksimalt fem anrop på den samme delte linjen, 78888. Hvis det er fire aktive samtaler på den delte linjen, er ikke funksjonstasten **NyttAnr** tilgjengelig for deg, og du kan ikke ringe fra den delte linjen. Kollegaen din kan likevel ringe fra den delte linjen fordi telefonen hennes støtter maksimalt fem anrop på den delte linjen, mot dine fire.

## Delta i en samtale på en delt linje

Hvis du bruker en delt linje, kan du bruke **kBrytIn** for å gå inn i en vanlig samtale og gjøre den om til en standard konferanse. Både du og alle samtaledeltakerne får dermed tilgang til de samme funksjonene som i standardkonferanser (se "Starte konferansesamtaler" på side 16 hvis du vil vite mer), og du kan legge til flere deltakere i samtalen.

Når du bruker **kBrytIn**, hører de andre personene i samtalen en pipetone og et kort avbrudd i samtalen, og samtaleinformasjonen endres på skjermen. Når du legger på, er samtalen fremdeles en konferansesamtale, så sant det er igjen minst tre deltakere.

Hvis du vil...	Må du gjøre følgende...
Vise aktive samtaler på den delte linjen	Se på skjermen på telefonen. Hvis den viser meldingen ekstern bruk, er det aktive samtaler på den delte linjen. Informasjon om alle ikke-private samtaler vises. Hvis en av kollegaene dine har aktivert Privat-funksjonen og har aktive samtaler, vil du ikke se noe tegn til at linjen er i bruk.
Delta i en ekstern samtale og starte en konferansesamtale	Velg den eksterne samtalen du vil delta i, og trykk på <b>kBrytIn</b> .





### Merk

Du kan ikke bruke **kBrytIn** hvis du vil delta i en samtale og personen som startet samtalen, har aktivert Privat-funksjonen.

## Forhindre at andre viser eller deltar i en samtale på en delt linje

Hvis du bruker en delt linje, kan du bruke Privat-funksjonen til å forhindre andre som deler denne linjen, fra å vise eller delta i samtalene på denne delte linjen.

Hvis du vil...	Må du gjøre følgende...
Aktivere Privat-funksjonen for å forhindre at andre kan vise eller gå inn i en samtale på en delt linje	Trykk på <b>mer &gt; Privat</b> . Når Privat-funksjonen er aktivert, vises ikonet for aktivert funksjon  ved siden av telefonnummeret på LCD-skjermen.
Deaktivere Privat-funksjonen slik at andre kan vise eller gå inn i en samtale på en delt linje	Trykk på <b>mer &gt; Privat</b> . Når Privat-funksjonen er deaktivert, vises ikonet for deaktivert funksjon  ved siden av telefonnummeret på LCD-skjermen.

### Tips

- Hvis du har aktivert Privat-funksjonen på en delt linje og du foretar et anrop, vil ikke meldingen ekstern bruk vises på andre telefoner som deler denne linjen. Ingenting tyder på at linjen er i bruk.
- Hvis alle andre telefoner som deler samme linje, har aktivert Privat-funksjonen, kan du likevel ringe ved hjelp av den delte linjen. Men du kan ikke delta i noen aktive samtaler ved å bruke den delte linjen.
- Privat-funksjonen gjelder alle delte linjer på telefonen. Hvis du har flere delte linjer og Privat-funksjonen er aktivert på telefonen, kan derfor ingen som deler en linje med telefonen din, vise eller delta i samtalene dine på noen av de delte linjene.

## Spore mistenkelige samtaler

Hvis du mottar mistenkelige eller useriøse anrop, kan systemansvarlig legge til funksjonen for identifikasjon av useriøse anrop (MANrID) på telefonen din. Med denne funksjonen kan du merke en aktiv samtale som mistenkelig. Det utløses en rekke automatiske spøringsmeldinger og varselsmeldinger.

Hvis du vil...	Må du gjøre følgende...
Identifisere en mistenkelig samtale	Trykk på <b>MANrID</b> . Hvis MANrID-forespørselen var vellykket, får du høre en spesialtone og en melding om at MANrID er utført, vises på telefonen. Samtalen er aktiv helt til du avslutter den.

## Prioritere viktige anrop

I noen miljøer, for eksempel på militære kontorer eller regjeringskontorer, må du kanskje foreta eller motta hasteanrop og andre viktige anrop. Disse viktige anropene krever kanskje behandling med høyere prioritet, slik at de for eksempel får gå foran andre anrop. Hvis du trenger denne spesialiserte samtalebehandlingen, kan systemansvarlig legge til funksjonen for prioritetsnivå og rang (MLPP, Multilevel Precedence and Preemption) på telefonen din.

Vær oppmerksom på disse termene:

- *Prioritet* betyr prioriteten som er tilknyttet en samtale.
- *Rang* er prosessen med å avslutte en eksisterende samtale med lav prioritet samtidig som en samtale med høy prioritet godkjennes.

Hvis du vil...	Må du gjøre følgende...
Velge et prioritetsnivå for et utgående anrop	Kontakt systemansvarlig for å få en liste over prioritetsnumrene på anropene (fra lavest til høyest).
Foreta et prioritetsanrop	Tast MLPP-tilgangsnummeret (som du får av systemansvarlig) før telefonnummeret.
Motta et prioritetsanrop	Lytt etter den bestemte tonen for samtale venter, og legg merke til det spesielle ikonet som vises for det innkommende anropet.
Vise prioritetsnivået for et anrop	Anrop med høy prioritet vises øverst på anropslisten. Følgende ikoner viser tilordnet prioritet: (intet ikon) Normalt (rutine) anrop <ul style="list-style-type: none"><li>▣ Prioritert anrop</li><li>▣▣ Middels prioritet</li><li>▣▣▣ Høy prioritet</li><li>▣▣▣▣ Høyeste prioritet</li></ul>
Motta et anrop med høyere prioritet	Når du hører den spesielle tonen for samtale venter, avslutter du den aktive samtalen og svarer på anropet med høyere prioritet.
Motta et ranganrop	Mens du er opptatt med en aktiv samtale, hører du en jevn tone i omkring ti sekunder. Ranganropet overstyrer deretter den aktive samtalen.

## Tips

- Når du foretar eller mottar et MLPP-aktivert anrop, hører du spesielle ringetoner og toner for samtale venter som skiller seg ut fra standardringetonene.
- Hvis du angir et ugyldig MLPP-tilgangsnummer, vil en talemelding varsle deg om feilen.

# Tilpasse telefoninnstillinger

Du kan tilpasse Cisco IP-telefonen ved å justere innstillingene, slik det er beskrevet i tabellene nedenfor.



## Merk

- De fleste innstillingene er tilgjengelige på telefonen, men noen er bare tilgjengelige via Web-sidene for brukeralternativer. Hvis du vil ha mer informasjon, se "Åpne Web-sidene for brukeralternativer" på side 28.
- Hvis du vil gjenopprette tidligere lagrede innstillinger på telefonen, velger du **Innstillinger > mer > Gj.oppr.**
- Hvis du vil gjenopprette innstillingene til de opprinnelige fabrikkinnstillingene, velger du **Innstillinger > mer > Standard.** Alle de tidligere lagrede endringene tilbakestilles.

## Justere volumet

Tabellen nedenfor beskriver hvordan du kan justere og lagre volumnivåer på telefonen.

Hvis du vil...	Må du gjøre følgende...
Justere samtalevolumet 	Trykk på Volum-knappen under en samtale eller når du hører summetonen. Dette justerer volumet for den aktive lydmodusen. Hvis du for eksempel øker volumet når du bruker håndsettet, påvirker ikke dette høyttalervolumet. Trykk på <b>Lagre</b> for å lagre det nye volumet som standard for denne lydmodusen. Hvis du vil at telefonen skal beholde denne voluminnstillingen selv etter en ny systemstart, trykker du på <b>Meny</b> -knappen og velger <b>Innstillinger &gt; Lagre</b> .
Justere ringetonevolumet	Trykk på Volum-knappen når håndsettet er i holderen. Det nye volumet på ringetonen lagres automatisk.



## Tips

Hvis du justerer volumet for håndsettet eller høyttaleren uten å lagre endringene, tilbakestilles volumet til det tidligere lagrede nivået neste gang du bruker lydmodusen.

## Tilpasse ringetoner

Du kan endre lyden telefonen lager når den ringer, etter eget ønske, og dermed hører du også forskjellen på din telefon og en annen telefon i nærheten.

Hvis du vil...	Må du gjøre følgende...
Endre ringetone	Trykk på <b>Meny</b> -knappen og velg <b>Innstillinger &gt; Ringetone</b> . Bruk <b>Navigering</b> -knappen til å bla gjennom ringetonene, og trykk på funksjonstasten <b>Spill av</b> for å høre den valgte ringetonen. Når du har funnet ringetonen, trykker du på <b>Velg</b> og <b>OK</b> .

## Angi kortnumre

Du kan angi opptil fire kortnummerknapper på Cisco IP-telefon 7905G og 7912G.

Du kan konfigurere kortnummerknapper fra Web-sidene for brukeralternativer, som beskrevet i tabellen nedenfor. (Se under "Åpne Web-sidene for brukeralternativer" på side 28 hvis du trenger mer informasjon.)



**Merk** Systemansvarlig kan tilordne kortnummer til telefonen din og også begrense antall kortnumre du kan konfigurere.

Hvis du vil...	Må du gjøre følgende...
Angi kortnummerknapper	Logg deg på Web-sidene for brukeralternativer, velg enhet, og velg deretter <b>Legg til / oppdater kortnumre</b> fra hovedmenyen. Angi et telefonnummer og en tekst for hver kortnummerknapp. Angi nummeret på samme måte som fra kontortelefonen. Ta med en eventuell tilgangskode, for eksempel 9, eller om nødvendig retningsnummeret. Teksten du angir, vises ved siden av kortnummerknappen på skjermen.
Fjerne et kortnummer	Slett telefonnummeret og tilhørende tekst i vinduet <b>Legg til / oppdater kortnumre</b> .

Du finner mer informasjon om hvordan du bruker kortnumrene til å ringe under "Ring" på side 12.

# Bruke talemeldinger, anropslogger og kataloger

Du kan bruke knappene for å bruke talemeldinger, anropslogger og kataloger, som vist i tabellen nedenfor.



**Merk** Selskapet ditt bestemmer hvilken talemeldingstjeneste telefonsystemet skal bruke. Du får de mest nøyaktige og detaljerte opplysningene om bruk av talemeldingstjenesten ved å se på dokumentasjonen som fulgte med tjenesten.

Hvis du vil...	Må du gjøre følgende...
Konfigurere og tilpasse talemeldingstjenesten	Trykk på <b>Melding</b> og følg taleinstruksjonene. Du kan også angi funksjonen for talemeldinger ved å trykke på <b>Meny</b> -knappen og velge <b>Meldinger</b> . Systemansvarlig gir deg et standardpassord for talemeldingstjenesten. Dette bør du av sikkerhetsårsaker endre så snart som mulig.
Sjette om du har fått en ny talemelding	Se om det lyser en rød lampe på håndsettet.
Høre på talemeldingene eller åpne talemeldingsmenyen	Trykk på <b>Melding</b> og følg taleinstruksjonene. Du kan også få tilgang til talemeldingssystemet ved å trykke på <b>Meny</b> -knappen og velge <b>Meldinger</b> .
Vise anropsloggene	Trykk på <b>Meny</b> -knappen og velg <b>Kataloger &gt; Ubesvarte anrop, Oppringte numre</b> , eller <b>Mottatte anrop</b> . Det kan lagres opptil 10 oppføringer i hver av disse loggene.
Ringe fra en anropslogg	Velg en oppføring fra anropsloggen, rediger nummeret (ved behov), og ta av håndsettet. Hvis du vil redigere nummeret som vises i loggen (for eksempel for å legge til eller fjerne et retningsnummer), trykker du på <b>Rediger</b> etterfulgt av << for å slette sifre eller >> for å flytte markøren til høyre. Bruk tastaturet til å angi sifre.
Ringe fra en telefonbok	Trykk på <b>Meny</b> -knappen, og velg <b>Kataloger &gt; Telefonbok</b> (navnet kan variere). Søk etter en oppføring ved å angi bokstaver med tastaturet. (Du kan søke ved å bruke deler av et navn.) Hvis du vil ringe fra en oppføring, velger du anropsposten og tar av håndsettet.
Slette anropsloggen	Trykk på <b>Meny</b> -knappen, og velg <b>Kataloger &gt; Fjern</b> .

# Åpne Web-sidene for brukeralternativer

---

Siden Cisco IP-telefonen er en nettverksenhet, kan den utveksle informasjon med andre nettverksenheter i selskapet ditt, blant annet datamaskinen og Web-baserte tjenester som er tilgjengelige med en Web-leser på datamaskinen.

Du kan opprette, tilpasse og aktivere telefontjenester og kontrollere innstillinger og funksjoner fra datamaskinen ved hjelp av Cisco CallManagers Web-sider for brukeralternativer. I dette avsnittet finner du beskrivelser av hvordan du får tilgang til Web-sidene for brukeralternativer, og hvordan du kan abonnere på telefontjenester. Du finner mer informasjon om funksjonene du kan konfigurere, og telefontjenestene du kan abonnere på, under *Customizing Your Cisco IP Phone on the Web* på følgende URL:

[http://www.cisco.com/univercd/cc/td/doc/product/voice/c\\_ipphon/index.htm](http://www.cisco.com/univercd/cc/td/doc/product/voice/c_ipphon/index.htm)



---

**Merk** Hvis din bedrift ikke bruker Cisco CallManager til samtalebehandling for telefonsystemet, vil du ikke ha tilgang til noen Web-side for brukeralternativer.

---

## Logge på Web-sidene for brukeralternativer

### Fremgangsmåte

---

**Trinn 1** Få en URL for brukeralternativene, en bruker-ID og et standardpassord fra systemansvarlig.  
Eksempel:

**URL for brukeralternativer:** <http://callmanager/ccmuser/logon.asp>

**Bruker-ID:** <ditt navn>

**Standardpassord:** <12345>

**Trinn 2** Åpne en Web-leser på datamaskinen, angi URLen (som du får av systemansvarlig) og logg deg på.

**Trinn 3** I den generelle menyen velger du enhetstype (telefonmodell) fra rullegardinlisten Velg en enhet.

Når du har valgt enhet, vises det en kontekstavhengig meny med aktuelle alternativer for enhetstypen.

---

## Tips for navigering på sidene for brukeralternativer

- Velg enheten fra menysiden for å vise alle alternativene.
- Klikk på **Oppdat.** for å bruke og lagre endringene.
- Klikk på **Tilbake til menyen** for å gå tilbake til den kontekststilhengende menyen.
- Klikk på **Logg av** for å gå ut av brukersidene.

## Abonnere på telefontjenester

Hvis du vil bruke abonnementstjenester på telefonen, må du abonnere på dem ved å bruke datamaskinen til å få tilgang til Web-sidene for brukeralternativer.

Tjenestene kan omfatte

- Web-basert informasjon, for eksempel aksjekurser, kinoprogram og værmeldinger
- nettverksdata, for eksempel bedriftskalendere og søkbare kategorier
- telefonfunksjoner, for eksempel mine kortnumre og en privat adresseliste

Du finner mer informasjon i tabellen nedenfor.

Hvis du vil...	Må du gjøre følgende etter at du har logget deg på og valgt enhetstype...
Abonnere på en tjeneste	På hovedmenyen velger du <b>Konfigurer Cisco IP-telefontjenester</b> . Velg en tjeneste fra rullegardinlisten Tilgjengelige tjenester, og klikk på <b>Fortsett</b> . Angi eventuelt flere opplysninger (for eksempel postnummer eller PIN-kode), og klikk på <b>Abonner</b> .
Endre eller avslutte abonnementer	På hovedmenyen velger du <b>Konfigurer Cisco IP-telefontjenester</b> . Klikk på en tjeneste under Dine aktive abonnementer. Klikk på <b>Oppdat.</b> når du har gjort endringene, eller klikk på <b>Stopp abonnement</b> .
Få tilgang til en tjeneste på telefonen	På telefonen trykker du på <b>Meny</b> -knappen og velger <b>Tjenester</b> . En liste over tjenester som du har abonnert på, eller som systemansvarlig har tilordnet deg, vises.
Lære hvordan du bruker telefontjenester	Se <i>Customizing Your Cisco IP Phone on the Web</i> på følgende URL: <a href="http://www.cisco.com/univercd/cc/td/doc/product/voice/c_ipphon/index.htm">http://www.cisco.com/univercd/cc/td/doc/product/voice/c_ipphon/index.htm</a>

# Forstå de ekstra konfigurasjonsalternativene

Systemansvarlig kan konfigurere telefonen til å bruke bestemte knapp- og funksjonstastmaler sammen med spesialtjenestene og -funksjonene, hvis du ønsker det. I tabellen nedenfor finner du en oversikt over noen konfigurasjonsalternativer du kanskje vil diskutere med systemansvarlig, avhengig av behov og arbeidsmiljø.

Hvis du vil...	Må du gjøre følgende...	Hvis du vil ha mer informasjon...
Behandle flere anrop på telefonlinjen	Be systemansvarlig konfigurere linjen slik at den støtter flere samtaler. Telefonlinjen kan støtte maksimalt seks samtaler.	Kontakt systemansvarlig eller telefonstøtten.
Ha flere kortnummerknapper	Først må du kontrollere at du bruker alle de tilgjengelige kortnummerknappene. Hvis du trenger flere kortnummerknapper, kan du vurdere å abonnere på kortnummertjenesten.	Se <ul style="list-style-type: none"><li>"Angi kortnumre" på side 26</li><li>"Abonnere på telefontjenester" på side 29</li></ul>
Bruke ett internnummer for flere telefoner	Be om en delt linje. Med en delt linje kan du for eksempel bruke ett internnummer for både kontortelefonen og mobiltelefonen.	Se "Forstå delte linjer" på side 21.
Dele telefoner eller kontor med kollegaer	Du kan bruke følgende: <ul style="list-style-type: none"><li>Samtaleparkering for å lagre og hente samtaler uten å bruke overføringsfunksjonen</li><li>Henting av anrop for å svare på anrop som ringer på en annen telefon, med din egen telefon</li><li>En delt linje</li></ul>	<ul style="list-style-type: none"><li>Kontakt systemansvarlig eller telefonstøtten for å få disse funksjonene.</li><li>Se "Avansert samtalebehandling" på side 20 for å få instruksjoner om bruk av disse funksjonene.</li></ul>
Logge deg på telefonen fra en annen telefon	Be systemansvarlig konfigurere tjenesten for mobilt internnummer for telefonen din.	Se Using the Extension Mobility Service i håndboken <i>Customizing Your Cisco IP Phone on the Web</i> på <a href="http://www.cisco.com/univercd/cc/td/doc/product/voice/c_ipphon/index.htm">http://www.cisco.com/univercd/cc/td/doc/product/voice/c_ipphon/index.htm</a>

## Feilsøke telefonen

I dette avsnittet får du vite hvordan du finner fram til informasjon om Cisco IP-telefonen og telefonanrop for å gjøre det enklere for systemansvarlig eller tekniker å finne årsaken til problemer på telefonen. Informasjonen i dette avsnittet er bare nødvendig hvis systemansvarlig ber deg om å utføre en av prosedyrene.

Hvis du blir bedt om å...	Må du gjøre følgende...
Gå til nettverkskonfigurasjonsdata	Trykk på <b>Meny</b> -knappen og velg <b>Innstillinger &gt; Nettverkskonfigurasjon</b> . Velg nettverkskonfigurasjonselementet du vil vise. Trykk på <b>Avbryt</b> for å avslutte menyen.
Gå til statusdata	Trykk på <b>Meny</b> -knappen og velg <b>Innstillinger &gt; Status</b> . Velg stuselementet du vil vise. Du kan vise Statusmeldinger, Nettverksstatistikk og Firmware-versjon for telefonen.
Gå til informasjon om telefonmodell	Trykk på <b>Meny</b> -knappen og velg <b>Innstillinger &gt; Modellinformasjon</b> . Bruk <b>Navigering</b> -knappen for å bla til og vise modellinformasjonen for telefonen.



### Merk

Systemansvarlig kan deaktivere din tilgang til **Innstillinger**-menyen. Derfor er det ikke sikkert at du kan gå til nettverkskonfigurasjonsdata, statusdata eller modellinformasjon for din telefon.

## Bruke kvalitetsrapportverktøyet

Systemansvarlig kan midlertidig konfigurere Cisco IP-telefonen med kvalitetsrapportverktøyet for å feilsøke problemer med telefonsamtalene dine. Med kvalitetsrapportverktøyet kan du bruke funksjonstasten **KvRapV** til å sende informasjon om problemer med telefonsamtaler til systemansvarlig.

Avhengig av hvordan systemansvarlig konfigurerte kvalitetsrapportverktøyet for telefonen, kan du bruke funksjonstasten **KvRapV** på én av følgende to måter:

Hvis du vil...	Må du gjøre følgende...
Gi umiddelbar beskjed om et lydproblem på en aktiv samtale	Mens samtalen er aktiv, trykker du på <b>mer &gt; KvRapV</b> . Telefonsystemet vil samle inn og registrere lyddata for den aktive samtalen og rute denne informasjonen til systemansvarlig.
Rapportere et problem med telefonsamtalene	Trykk på <b>mer &gt; KvRapV</b> . Velg problemet du vil rapportere fra listen over problemkategorier. Enkelte problemkategorier inkluderer en årsakskode du kan velge for å få flere opplysninger om problemet. Telefonsystemet vil rute disse opplysningene til systemansvarlig slik at vedkommende kan finne årsaken til problemet.

# Vilkår for Ciscos begrensede, ettårige maskinvaregaranti

---

Spesielle vilkår gjelder for maskinvaregarantien og de forskjellige tjenestene du kan benytte i løpet av garantitiden. Den formelle garantiavtalen, inkludert garantien som gjelder for Cisco-programvare, finner du på CDen som leveres sammen med Cisco-produktet. Følg denne fremgangsmåten for å få tilgang til og laste ned *Ciscos informasjonspakke* og garantidokumentet fra CDen eller fra Cisco.com.

Åpne Web-leseren og gå til denne URLen:

[http://www.cisco.com/univercd/cc/td/doc/es\\_inpk/cetrans.htm](http://www.cisco.com/univercd/cc/td/doc/es_inpk/cetrans.htm)

Siden for garantier og lisensavtaler vises.

1. Hvis du vil lese *Ciscos informasjonspakke*, følger du fremgangsmåten nedenfor:
  - a. Klikk i feltet for **informasjonspakkenummer**, og kontroller at det er merket av for delenummeret 78-5235-03A0.
  - b. Velg ønsket språk for dokumentet.
  - c. Klikk på **Gå**.  
Fra informasjonspakken vises siden for Ciscos begrensede garanti og programvarelisens.
  - d. Les dokumentet i elektronisk format, eller klikk på **PDF**-ikonet for å laste ned og skrive ut dokumentet i Adobe PDF-format (Portable Document Format).



## Merk

Du må ha tilgang til Adobe Acrobat Reader for å kunne vise og skrive ut PDF-filer. Du kan laste ned leseren fra Adobes Web-område: <http://www.adobe.com>

---

2. Hvis du vil lese oversatt og lokalisert garantiinformasjon om produktet, kan du følge denne fremgangsmåten:
  - a. Skriv inn dette delenummeret i feltet for nummeret på garantidokumentet:  
78-10747-01C0
  - b. Velg ønsket språk for dokumentet.
  - c. Klikk på **Gå**.  
Ciscos garantiside vises.
  - d. Les dokumentet i elektronisk format, eller klikk på **PDF**-ikonet for å laste ned og skrive ut dokumentet i Adobe PDF-format (Portable Document Format).

Du kan også gå til Ciscos Web-område for service og støtte hvis du trenger hjelp:

[http://www.cisco.com/public/Support\\_root.shtml](http://www.cisco.com/public/Support_root.shtml).

## Garantivarighet for maskinvare

Ett (1) år

## Utskiftings-, reparasjons- og tilbakebetalingsregler for maskinvare

Cisco eller et av selskapets servicesentre vil sette i verk rimelige tiltak fra et forretningsmessig synspunkt for å sende en utskiftningsdel innen ti (10) arbeidsdager etter forespørselen om godkjenning av materiellreturnering (RMA, Return Materials Authorization) er mottatt. Faktisk leveringstid kan variere, avhengig av kundens tilholdssted.

Cisco forbeholder seg retten til utelukkende å refundere innkjøpsprisen som svar på et eventuelt garantikrav.

## Skaffe et nummer for materiellreturnering (RMA)

Kontakt selskapet du kjøpte produktet fra. Hvis du kjøpte produktet direkte fra Cisco, må du kontakte en salgs- eller servicerepresentant for Cisco.

Fyll ut informasjonen nedenfor, og ta vare på den til senere referanse.

Selskapet produktet ble kjøpt fra	
Selskapets telefonnummer	
Produktets modellnummer	
Produktets serienummer	
Kontraksnummer for vedlikehold	











## CISCO SYSTEMS



**Hovedkontor**  
Cisco Systems, Inc.  
170 West Tasman Drive  
San Jose, CA 95134-1706  
USA  
www.cisco.com  
Tlf: +1 408 526-4000  
+1 800 553-6387  
Faks: +1 408 526-4100

**Hovedkontor i Europa**  
Cisco Systems International BV  
Haarlerbergpark  
Haarlerbergweg 13-19  
1101 CH Amsterdam  
Nederland  
www-europe.cisco.com  
Tlf: +31 0 20 357 1000  
Faks: +31 0 20 357 1100

**Hovedkontor i USA**  
Cisco Systems, Inc.  
170 West Tasman Drive  
San Jose, CA 95134-1706  
USA  
www.cisco.com  
Tlf: +1 408 526-7660  
Faks: +1 408 527-0883

**Hovedkontor for Asia,  
Stillehavsområdet**  
Cisco Systems, Inc.  
Capital Tower  
168 Robinson Road  
#22-01 to #29-01  
Singapore 068912  
www.cisco.com  
Tlf: +65 6317 7777  
Faks: +65 6317 7799

**Cisco Systems har mer enn 200 kontorer i landene nedenfor. Du finner adresser, telefonnumre og faksnumre på  
Ciscos Web-område på [www.cisco.com/go/offices](http://www.cisco.com/go/offices)**

Argentina • Australia • Belgia • Brasil • Bulgaria • Canada • Chile • Colombia • Costa Rica • Danmark • Den tsjekkiske republikk • Dubai, De forente arabiske emirater  
Filippinene • Finland • Folkerepublikken Kina • Frankrike • Hellas • Hong Kong SAR • India • Indonesia • Irland • Israel • Italia • Japan • Korea • Kroatia  
Luxembourg • Malaysia • Mexico • Nederland • New Zealand • Norge • Peru • Polen • Portugal • Puerto Rico • Romania • Russland • Saudi Arabia • Singapore  
Skottland • Slovakia • Slovenia • Spania • Storbritannia • Sveits • Sverige • Sør-Afrika • Taiwan • Thailand • Tyrkia • Tyskland • Ukraina • Ungarn • USA • Venezuela  
Vietnam • Zimbabwe • Østerrike

CCIP, CCSP, Cisco Arrow-logoen, Cisco Powered Network-merket, Cisco Unity, Follow Me Browsing, FormShare og StackWise er varemerker for Cisco Systems, Inc., Changing the Way We Work, Live, Play, and Learn og iQuick Study er servicemerker for Cisco Systems, Inc., og Aironet, ASIST, BPX, Catalyst, CCDA, CCDP, CCIE, CCNA, CCNP, Cisco, Cisco Certified Internetwork Expert-logoen, Cisco IOS, Cisco IOS-logoen, Cisco Press, Cisco Systems, Cisco Systems Capital, Cisco Systems-logoen, Empowering the Internet Generation, Enterprise/Solver, EtherChannel, EtherSwitch, Fast Step, GigaStack, Internet Quotient, IOS, IP/TV, iQ Expertise, iQ-logoen, iQ Net Readiness Scorecard, LightStream, Linksys, MGX, MICA, Networkers-logoen, Networking Academy, Network Registrar, Packet, PIX, Post-Routing, Pre-Routing, RateMUX, Registrar, ScriptShare, SlideCast, SMARTnet, StrataView Plus, Stratm, SwitchProbe, TeleRouter, The Fastest Way to Increase Your Internet Quotient, TransPath og VCO er registrerte varemerker for Cisco Systems, Inc. og/eller tilhørende datterselskaper i USA og visse andre land.

Alle andre varemerker som er omtalt i dette dokumentet eller på Web-området, tilhører sine respektive eiere. Bruk av ordet partner kan ikke tolkes som et samarbeidsforhold mellom Cisco og andre selskaper. (0402R)