

Cisco 7905G és 7912G IP telefon a Cisco CallManagerhez

Licenc és jótállás

Vállalati központ

Cisco Systems, Inc.
170 West Tasman Drive
San Jose, CA 95134-1706
USA
<http://www.cisco.com>
Tel: +1 408 526-4000
+1 800 553-NETS (6387)
Fax: +1 408 526-4100



A hangerő beállítása

| Ha a következőt szeretné... | Akkor... |
|---------------------------------------|--|
| Egy hívás hangerő-szintjét beállítani | Nyomja meg a hangerő gombot hívás közben, vagy miután a tárcsahang megjelent. Nyomja meg a Ment gombot, hogy az új hangerő-szintet a kihangosító vagy a kézibeszélő alapértelmezett szintjeként mentse el. |
| A csengő hangerő-szintjét beállítani | Miközben a telefonkagyló a helyén van, nyomja meg a hangerő gombot. |

A csengőhangot megváltoztatni

Nyomja meg a **Menü** gombot és válassza a **Beállítások > Csengetési típus** gombokat. Görgessen végig a csengetési típusokon és a **Lejátsz** gomb lenyomásával behallgathat a kiválasztott csengetési típusba. Amikor megtalálta az Önnek tetsző csengőhangot, nyomja meg a **Választ**, majd az **OK** gombot.

Gombkiosztás

Hangerő Navigálás Tart Menü



Copyright © 2004 Cisco Systems, Inc. Minden jog fenntartva. A Cisco, a Cisco IOS, a Cisco Systems és a Cisco Systems logó a Cisco Systems, Inc. vagy leányvállalatainak bejegyzett védjegye az Amerikai Egyesült Államokban és egyéb országokban.
A dokumentumban vagy a webhelyen említett összes többi név, márkanév vagy védjegy a megfelelő tulajdonosok tulajdonát képezi. A „partner” szó használata nem feltétlenül jelenti azt, hogy a Cisco és bármely más szervezet között üzleti kapcsolat állna fenn. (0401R)

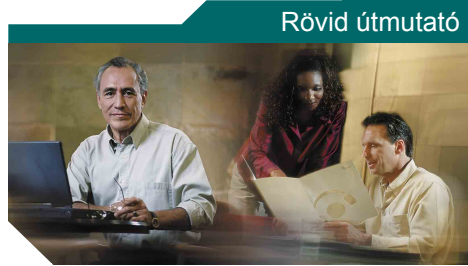

Cisco 7905G/7912G IP telefon

Gombdefiníciók

Hívás átadása

Konferencia kezdeményezése

A gyors hívók használata

A hívásátírányítás használata

Hívásmegtekintés és tárcsás

A hangerő beállítása

A csengőhangot megváltoztatni

Gombkiosztás

Gombdefiníciók

| | |
|--------------------|--|
| Átad | Átad egy hívást |
| ÁtirMind | Hívásátírányítást állít be/szüntet meg |
| CsHFelv | Csoportján kívüli melléken hívást fogad |
| Egyesít | Egy vonal több hívását egyesíti |
| Eltávolítás | Egy konferenciárésztevőt távolít el |
| Felvesz | Csoportján belüli melléken hívást fogad |
| kBelép | Konferenciahívást kezd osztott vonalon |
| Keres | Egy címtárlistában keres |
| Konfer | Konferenciahívást készít |
| KonfHíd | Konferenciahívást kezel |
| KonList | Megmutatja a konferenciárésztevőket |
| Monitor | Bekapcsolja a kihangosító üzemmódot |
| MonKi | Kikapcsolja a kihangosító üzemmódot |
| MódHív | Hívásnapló számát szerkeszti |
| ÖsszKap | Két hívást kapcsol össze egymással |
| Parkol | Aktív hívást tárolni a Hívásparkolattal |
| Privát | Engedélyezi/letiltja mások számára az osztott vonal hívásainak megtekintését |
| RövHív | Gyors hívó szám segítségével tárcsáz |
| UtRBont | A konferenciához utóljára csatlakozott félt távolítja el |
| ÚjHívás | Új hívást kezdeményez |
| Választ | Kiválasztja a képernyő egy elemét |
| Válaszol | Hívást fogad |
| Visszav | Tartásban levő hívást vesz vissza |
| Visszhív | Értesítést kapni akkor, amikor egy foglalt mellék hívhatóvá válik |

Hívás átadása

| Ha a következő szeretné... | Akkor... |
|--|---|
| Átadni egy hívást anélkül, hogy beszélne az átadás fogadójával | Hívás közben nyomja meg az Átad gombot, és vegye be a cél számát. Amikor a másik oldalon kicsöng, nyomja meg újból az Átad gombot. |
| Az átadás fogadójával beszélni, mielőtt a hívást átadná („megbeszélés átadás előtt”) | Nyomja meg az Átad gombot, és írja be a cél számát. Egyetesen a fogadó féllel. Az Átad gomb újbóli megnyomásával csatlakozhat a híváshoz. Egyébként, ha vissza szeretne térni az eredeti híváshoz, nyomja meg a Tart gombot. |
| Két aktuális hívást átadni egymásnak („összekapcsolás”) | Válassza ki az első hívást. Ismétlje meg a második híváshoz. Az egyik kiválasztott híváson nyomja meg a Tovább > ÖsszKap gombokat. Amennyiben a hívókkal együtt vonalban szeretne maradni, használja az Egyesít gombot egy konferencia létrehozásához. |

A hívásátírányítás használata

| Ha a következő szeretné... | Akkor... |
|---|---|
| Hívásátírányítást beállítani vagy megszüntetni a telefonján | Nyomja meg a Tovább > ÁtirMind gombokat, és írja be a cél telefonszámát. A megszüntetéshez nyomja meg a Tovább > ÁtirMind gombokat ismét. |
| Hívásátírányítást beállítani vagy megszüntetni a számítógépen | Lépjön be a Felhasználói beállítások weboldalra, válassza ki az Ön eszközt, majd a főmenüből válassza a Minden hívás átírányítása másik számra pontot. |

Konferencia kezdeményezése

| Ha a következő szeretné... | Akkor... |
|--|---|
| Aktuális hívókat meghívni egy szabványos konferenciában való részvételre | Válassza ki a vonal egy hívását, majd nyomja meg a Választ gombot. Ismétlje meg az eljárást az összes olyan hívásra, melyet a konferenciához kíván adni. Az egyik kiválasztott híváson nyomja meg a Tovább > Egyesít gombokat. |
| Szabványos konferenciahívást létrehozni a résztvevők hívásával | Hívás közben nyomja meg a Tovább > Konfer gombokat egy újabb fél konferenciához való csatlakoztatásához. Írja be a konferenciarésztevő telefonszámát. Miután a kapcsolat felépült, nyomja meg a Konfer gombot ismét. Kövesse az eljárást az összes résztvevő esetén. |
| Konferencia résztvevőinek listáját megtekinteni | Jelöljön ki egy aktív konferenciát, majd nyomja meg a KonList gombot. |

A gyors hívók használata

| Ha a következő szeretné... | Akkor... |
|--------------------------------|---|
| Gyors hívó gombokat beállítani | Lépjön be a Felhasználói beállítások weboldalra, válassza ki az Ön eszközt, majd válassza a Gyors hívók hozzáadása/frissítése pontot a főmenüből. Adjon meg egy telefonszámot és egy címkét az összes rendelkezésre álló gyors hívó gombhoz. |
| Egy számot gyors hívni | Válasszon egy számot a gyors hívó listából VAGY Adjon meg egy gyors hívó számot letett kagyló mellett és nyomja meg a Rövhív gombot. |

Hívásmegtekintés és tárcsás

| Ha a következő szeretné... | Akkor... |
|--|--|
| Újrahívni az utoljára tárcsázott számot | Nyomja meg az Újrahív gombot. |
| Hívási naplót megtekinteni | Nyomja meg a Menü gombot és válassza a Címtárak > Nem fogadott hívások , Tárcsázott hívások , vagy Fogadott hívások gombokat. |
| Tárcsázni hívási naplóból | Jelölje ki a hívási napló egy elemét, (ha szükséges) szerkessze a számot, majd vegye fel a kagylót. |
| Hívásnapló számát szerkeszteni | Nyomja meg a MódHív gombot majd a << vagy >> gombot a kurzor áthelyezéséhez vagy számjegyek törléséhez. Használja a billentyűzetet a számjegyek bevitelére. |
| Tárcsázni vállalati címtárból | Nyomja meg a Menü gombot, majd válassza a Címtárak > Címtárszolgáltatások > Vállalati címtár gombokat. A billentyűzettel vegye be az első pár betűt, majd nyomja meg a Keresés gombot, hogy egy listában keressen. Egy listából való tárcsázáshoz görgessen a számhoz, majd kérjen vonalat. |
| Hívást kezdeményezni, miközben egy másik hívás aktív | Nyomja meg a Tart gombot, majd nyomja meg az Újhívás gombot. Ezután tárcsázhat, újrahívhat vagy gyors tárcsázhat egy számot. |



Tartalomjegyzék

Az első lépések 1

Az útmutató használata 1

További információkat találni 2

 Cisco IP telefonját testreszabni a weben 2

Biztonsági és teljesítményinformációk 2

A telefon csatlakoztatása 4

Telefonjának áttekintése 7

Gombok és hardver 7

A funkciók működése és rendelkezésre állása 8

Híváskezelési és navigálási tanácsok 8

 Vonalak és hívások közötti különbség 9

 A kagyló felvétele és lerakása 9

 Hívások kijelölése és kiválasztása 9

 Váltás hívások között 10

A funkciómenük használata 10

Szöveg bevitele és módosítása 11

Alapvető híváskezelés 12

Hívás kezdeményezése 12

Hívás fogadása 14

Hívás befejezése 14

A kihangosító használata 15

Tart és Visszav gombok használata 15

Folyamatban lévő hívás átadása 16

| | |
|--|-----------|
| Konferenciabeszélgetés kezdeményezése | 16 |
| Szabványos konferencia indítása vagy csatlakozás ahhoz | 17 |
| Konferenciahíd indítása vagy csatlakozás ahhoz | 18 |
| Hívásainak másik számra történő átirányítása | 19 |
| Fejlett híváskezelés | 20 |
| Parkoltatott hívás tárolása és felélesztése | 20 |
| Kicsengő hívás átirányítása a saját telefonjára | 20 |
| Osztott vonalak megértése | 21 |
| Távoli használatban levő hívás | 21 |
| Osztott vonalon támogatott maximális hívásszám | 22 |
| Önmaga becsatlakoztatása egy osztott vonalon lévő hívásba | 22 |
| Mások megakadályozása abban, hogy megtekintsenek egy osztott vonalon lévő hívást, vagy hogy csatlakozzanak ahhoz | 23 |
| Gyanús hívások nyomkövetése | 23 |
| Kritikus hívások fontossági rendezése | 24 |
| A telefon beállításainak testreszabása | 25 |
| A hangerő beállítása | 25 |
| A csengőhangok testreszabása | 26 |
| Gyorshívó gombok beállítása | 26 |
| A hangposta, a hívási naplók és a címtárak használata | 27 |
| A Felhasználói beállítások weboldalainak elérése | 28 |
| Bejelentkezés a Felhasználói beállítások weboldalakra | 28 |
| Feliratkozás telefonos szolgáltatásra | 29 |
| A kiegészítő konfigurációs lehetőségek magyarázata | 30 |
| A telefon hibaelhárítása | 31 |
| Használja a minőségjelentő eszközt | 32 |
| A Cisco egy éves korlátozott hardver jótállásának feltételei | 33 |



Az első lépések

Ez a fejezet az új Cisco IP telefonja használatához szükséges alapvető információkat tartalmazza.

Az útmutató használata

Ez az útmutató a telefonján rendelkezésre álló funkciókról ad áttekintést. Végigolvasásával kellő mennyiségű ismeretet szerezhet a telefon képességeiről, illetve az alábbi táblázatban lévő hivatkozások használatával eljuthat a legáltalánosabban olvasott fejezetekhez.

| Ha a következőt szeretné... | Akkor |
|--|--|
| A fontos biztonsági információkat áttekinteni | Bővebb tájékoztatást a következő részben talál: „Biztonsági és teljesítményinformációk” fejezet (2. oldal). |
| Használni a telefont miután valaki más beállította Önnek | Kezdje a következővel: „Telefonjának áttekintése” fejezet (7. oldal). |
| Csatlakoztatni a telefont a hálózathoz | Bővebb tájékoztatást a következő részben talál: „A telefon csatlakoztatása” fejezet (4. oldal). |
| Áttekinteni a gombokat és a funkciógombokat | Bővebb tájékoztatást a következő részben talál: „Gombok és hardver” fejezet (7. oldal). |
| Hívást kezdeményezni | Bővebb tájékoztatást a következő részben talál: „Hívás kezdeményezése” fejezet (12. oldal). |
| Hívást tartásba helyezni | Bővebb tájékoztatást a következő részben talál: „Tart és Vissza gombok használata” fejezet (15. oldal). |
| Hívást átadni | Bővebb tájékoztatást a következő részben talál: „Folyamatban lévő hívás átadása” fejezet (16. oldal). |
| Konferenciahívást kezdeményezni | Bővebb tájékoztatást a következő részben talál: „Konferenciabeszélgetés kezdeményezése” fejezet (16. oldal). |
| A csengő vagy a hívás hangerejét megváltoztatni | Bővebb tájékoztatást a következő részben talál: „A hangerő beállítása” fejezet (25. oldal). |
| Új csengőhangot választani | Bővebb tájékoztatást a következő részben talál: „A csengőhangok testreszabása” fejezet (26. oldal). |

További információkat találni

A legújabb Cisco dokumentációkat webben az alábbi címen érheti el:

<http://www.cisco.com/univercd/home/home.htm>

A Cisco webhelyét a következő címen érheti el:

<http://www.cisco.com/>

A nemzeti Cisco webhelyek a következő címről érhetőek el:

http://www.cisco.com/public/countries_languages.shtml

Cisco IP telefonját testreszabni a weben

A Cisco IP telefonja egy olyan hálózati eszköz, mely információt oszthat meg cége egyéb hálózati eszközeivel, beleértve az Ön számítógépét is. A telefonos szolgáltatások létesítésével és testreszabásával, és a funkciók és beállítások számítógéppel való vezérlésével kapcsolatban nézze át a *Cisco IP telefonja testreszabása a weben* részt a következő URL-címen:

http://www.cisco.com/univercd/cc/td/doc/product/voice/c_ipphon/index.htm

Biztonsági és teljesítményinformációk

Telefonjának üzembe helyezése és használata

A Cisco IP telefon üzembe helyezése és használata előtt olvassa el az alábbi biztonsági figyelmeztetéseket.



Figyelem!

Ez a figyelmeztető szimbólum veszélyre utal. Ilyenkor sérülésveszélyes helyzetben van. Mielőtt bármilyen készülékkel dolgozni kezdene, ismerje meg az elektromos áramkörökkel kapcsolatos veszélyeket, valamint a balesetek elkerülését szolgáló módszereket.



Figyelem!

Mielőtt a készüléket az elektromos hálózathoz csatlakoztatja, olvassa el az üzembehelyezési tudnivalókat!



Figyelem!

A termék végső ártalmatlanítását és hulladékfeldolgozását a nemzeti törvényeknek és szabályozóknak megfelelő módon kell elvégezni.



Figyelem!

Ha villámlik, ne dolgozzon a készülékkel, és ne dugjon be vagy húzzon ki kábelt!

**Figyelem!**

Elektromos áramütés elkerülése érdekében a telefonos hálózati feszültségre (THF) méretezett áramkörökhöz ne csatlakoztasson biztonságos, nagyon kis feszültségű (BNKF) áramköröket. A LAN csatlakozók BNKF áramköröket, míg a WAN csatlakozók THF áramköröket tartalmaznak. Egyes LAN és WAN csatlakozók RJ-45 csatlakozókat használnak. A kábelek csatlakoztatásakor körültekintően járjon el!

Külső tápforrás használata

A következő figyelmeztetések arra vonatkoznak, ha a Cisco IP telefont külső tápforráshoz csatlakoztatja:

**Figyelem!**

A készülék a rövidzár (túlfeszültség elleni) védelmet az épület védelmi rendszerére bizza. Győződjön meg arról, hogy a fázisvezetékeken (valamennyi áramtovábbító vezetéken) az Amerikai Egyesült Államok esetén 120V, 15A, míg máshol 240V, 10A értékűnél nem magasabb értékű olvadóbiztosítékot illetve megszakítót használnak!

**Figyelem!**

A készüléket TH tápellátásra tervezték.

**Figyelem!**

A hálózati csatlakozónak mindig hozzáférhetőnek kell lennie, mivel ezzel lehet a készüléket a legkönnyebben áramtalanítani.

**Vigyázat!**

Csak a Cisco által jóváhagyott tápforrásokat használjon!

A telefon csatlakoztatása

Valószínűleg a rendszergazdája fogja az Ön Cisco IP telefonját a vállalati IP telefonhálózathoz csatlakoztatni. Amennyiben nem, tekintse át a 1. ábra: (Cisco 7905G IP telefon) és 2. ábra: (Cisco 7912G IP telefon) ábrákat és az alábbi táblázatokat a telefon csatlakoztatásához.

1. ábra: A Cisco 7905G IP telefon kábeleinek csatlakoztatása

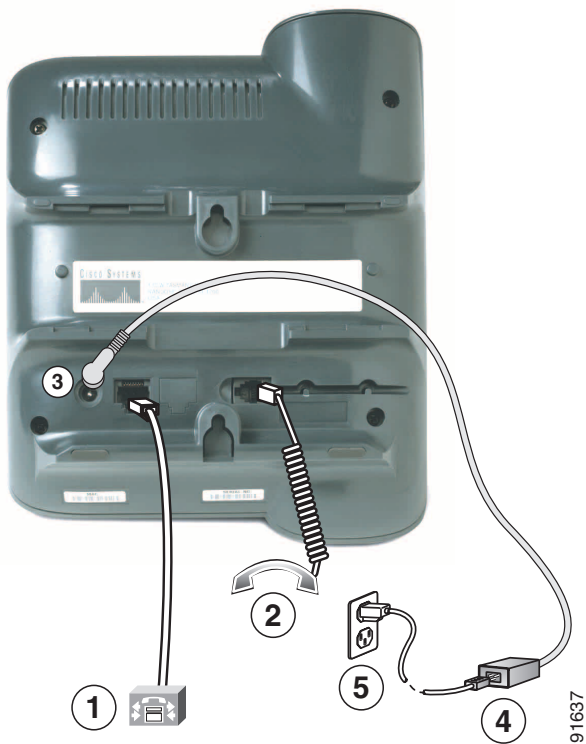

| | | | |
|----------|---|----------|---|
| 1 | Hálózati port (10BaseT) | 2 | Kézibeszélő csatlakozója |
| 3 | DC adapteraljzat (DC48V) | 4 | Cisco által szállított tápegység (választható tartozék) |
| 5 | Tápkábel fali konnektorhoz való csatlakozóval | | |

2. ábra: A Cisco 7912G IP telefon kábeleinek csatlakoztatása

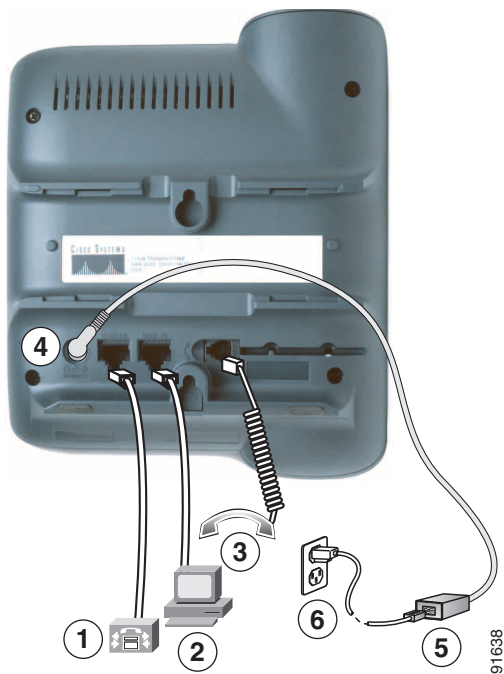

| | | | |
|----------|---|----------|--------------------------|
| 1 | Hálózati port (10/100 SW) | 2 | Elérési port (10/100 PC) |
| 3 | Kézibeszélő csatlakozója | 4 | DC adapteraljzat (DC48V) |
| 5 | Cisco által szállított tápegység (választható tartozék) | 6 | Tápkábel |

A kézibeszélő tartójának beállítása

Amikor a telefont csatlakoztatja, a kézibeszélő tartóját beállíthatja úgy, hogy a kézibeszélő ne csússzon ki a helyéről. Bővebb útmutatót az alábbi táblázatban talál.

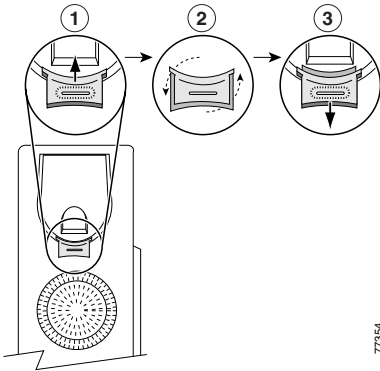

77954

| | |
|----------|--|
| 1 | Tegye a kézibeszélőt oldalra, majd húzza ki a négyzet alakú műanyag akasztót a kézibeszélő tartójából. |
| 2 | Forgassa el az akasztót 180 fokkal. |
| 3 | Csúsztassa vissza az akasztót a kézibeszélő tartójába. Az elforgatott akasztó tetején ekkor kiemelkedik egy nyúlvány. Tegye vissza a kézibeszélőt a kézibeszélő aljzatába. |

Regisztrálás a TAPS-szel

Miután telefonja csatlakoztatva lett a hálózathoz, a rendszergazdája megkérheti Önt telefonjának automatikus regisztrálására a TAPS (Eszköz automatikusan regisztrált telefonok támogatásához) használatával. A TAPS egy új telefon vagy egy meglévő telefon cseréje esetén is használható.

A TAPS-szel való regisztráláshoz vegye fel a kagylót, üsse be a TAPS melléket, melyet a rendszergazdája adott, és kövesse a hangutasításokat. Lehet, hogy meg kell adnia a teljes melléket (beleértve a körzetszámot is). Miután a telefonja megjelenített egy visszaigazoló üzenetet, bontsa a kapcsolatot. A telefon ekkor újraindul.

Telefonjának áttekintése

A Cisco 7905G és 7912G IP telefon szolgáltatásai:





- Hangkommunikáció adathálózaton keresztül
- Elterjedt telefonos szolgáltatások a könnyű híváskezeléshez
- Speciális funkciók a híváskezelési lehetőségek kiterjesztéséhez és testreszabásához
- On-line vezérlés a Felhasználói beállítások weboldalakon keresztül
- Hálózati adatok és szolgáltatások elérése

Gombok és hardver



15031

| | | |
|---|-----------------------|--|
| 1 | LCD-kijelző | Itt jelenik meg például az idő, a dátum, a saját telefonszám, a hívó azonosítója, a hívás állapota, valamint a funkciógombok neve. |
| 2 | Cisco IP telefontípus | A Cisco IP telefon típusszámát jelzi. |

| | | |
|-----------|--|--|
| 3 | Funkciógombok | Az LCD-kijelzőn látható funkciók kiválasztására szolgálnak. A funkciógombok az LCD-kijelző alján látható funkciókra mutatnak. A funkciógombok funkciója a telefon állapotától függ (például attól, hogy a telefon használatban van-e). |
| 4 | Navigálás gomb  | Segítségével görgetni lehet a szövegeket, ki lehet jelölni menüelemeket és választani lehet az LCD-kijelzőn megjelenő hívások közül. Emellett hozzáférést biztosít a gyorshívó számokhoz. |
| 5 | Menü gomb  | Megjelenít egy menüt, mely hozzáférést biztosít a hangposta rendszerhez, a hívásnaplókhoz és címtárakhoz, a beállításokhoz és a szolgáltatásokhoz. |
| 6 | Tart gomb  | A vonal állapotától függően az aktív hívást tartásba helyezi, a tartásba helyezett hívást visszaadja, illetve vált az aktív és a bejövő vagy az aktív és a tartásban lévő hívás között. |
| 7 | Billentyűzet | Ugyanúgy működik, mint a hagyományos telefonok tárcsázógombjai. |
| 8 | Hangerő gomb  | A telefonkagyló és a hangszóró hangerejét növeli és csökkenti. A csengetés hangereje is ezzel állítható, ha a telefonkagyló le van téve. |
| 9 | Telefonkagyló | Úgy működik, mint egy hagyományos telefonkagyló. A telefonkagyló tetején található fénycsík a telefon csörgése közben villog, folyamatosan világítva pedig új hangpostaüzenet érkezését jelzi (az üzenetkezelő rendszertől függően). |
| 10 | Láb | Segítségével a telefon a megfelelő helyzetbe állítható az asztalon. |

A funkciók működése és rendelkezésre állása

A Cisco IP telefon működése és a rendelkezésre álló szolgáltatások a cége által használt hívásfeldolgozó ügynöktől és attól függően változhatnak, hogy a cége telefonos csoportja hogyan állította be a telefonrendszert. Így, az ebben a Telefonról szóló útmutatóban tárgyalt funkciók némelyike esetleg nem áll az Ön rendelkezésére, vagy eltérően működik az Ön telefonrendszerén. Lépjen kapcsolatba a közönségszolgálatl vagy rendszergazdájával, amennyiben a funkciók működésével és elérhetőségével kapcsolatban kérdései vannak.

Híváskezelési és navigálási tanácsok

A következő útmutatók segíthetnek Önnek a Cisco IP telefonon lebonyolított hívásainak kezelésében és a menükben való navigálásban.

Vonalak és hívások közötti különbség

Néha könnyű összekeverni telefonja *vonala*it és *hívásait*. Használja a következő tanácsokat a zavar elkerülésére:

Vonalak

A Cisco 7905G és 7912G IP telefonok egyvonalas telefonok, ami azt jelenti, hogy telefonmellékeként egy vonalat támogatnak. A telefonos csoportja állíthatja be a vonalat legfeljebb hat hívás támogatására. Így kezelhet egyszerre több hívást olyankor is, ha a telefonja csak egy vonallal rendelkezik.

Hívások

A hívásoknak különböző állapotaik lehetnek. Egy adott időpillanatban csak egy hívás lehet *aktív*. Egy aktív hívás lehet egy felépült hívás vagy egy folyamatban levő hívás (amikor Ön egy számot tárcsáz vagy egy kimenő hívás csöng ki). A többi hívás kicsengő, tartásban levő vagy távoli használatú (osztott vonalak esetén) kell, hogy legyen.



A kagyló felvétele és lerakása

Néhány telefonos feladat és utasítás különböző akkor, amikor a telefonon a *kagyló le van téve*, illetve amikor a *kagyló fel van véve*.

- Kagyló letéve — A telefon kézibeszélője a helyén van, nincs aktív hívás és nincs aktív tárcsahang. A telefonja lehetővé teszi, hogy *letett kagylóval tárcsázzon*, amikor is a telefonszámot a hívás aktiválása előtt beütheti vagy kijelölheti.
- Kagyló felvéve — A telefon kézibeszélője fel van emelve a helyéről, vagy megnyomta a **Hív** vagy az **ÚjHívás** gombot a tárcshang eléréséhez.

Hívások kijelölése és kiválasztása

A telefon számos szolgáltatása igényli hívások kiválasztását egy adott funkció végrehajtásához. Például négy tartásban lévő hívása van, azonban közülük csak kettőt akar egy konferenciahívásban egyesíteni. A funkció aktiválása előtt ki kell választania a konferenciahíváshoz adandó hívásokat.

| Ha a következő szeretné... | Akkor... |
|--|---|
| Válasszon egy hívást  | A Navigálás gombbal görgesse a listát, míg az LCD-kijelző bal oldalán levő mutató a kiválasztani kívánt hívás mellé nem kerül. |
| Válasszon ki egy hívást  | Jelölje ki a hívást, majd nyomja meg a Tovább > Választ gombokat a hívás kiválasztásához. A Tovább gombot esetleg többször is le kell nyomnia. A kiválasztott hívások mellett egy pipa jelenik meg. Több hívást is kiválaszthat. |

Váltás hívások között

A telefonja egy vonalon legfeljebb hat hívást kezelhet attól függően, hogy a rendszergazdája hogyan állította be az Ön telefonját. A következő tanácsok vonalának hívásai közötti váltásban lehetnek segítségére. A **Navigálás** gombbal görgessen végig a hívási listán.

| Ha a következőt szeretné... | Akkor... |
|--|--|
| Megtekinteni egy vonal aktuális hívásait | Tekintsen a telefon LCD-kijelzőjére. |
| Egy vonal hívásai között váltani | Jelölje ki a hívást, melyre váltani akar, és nyomja meg a Visszav gombot. |
| Váltás egy felépült hívásról egy csengő hívás fogadására | Nyomja meg a Válaszol gombot. Ezzel fogadja az új hívást, és az első hívást automatikusan tartásba helyezi. |

Tanácsok

- Egy adott időpillanatban csak egy hívás lehet aktív, az összes többi hívás automatikusan tartásba kerül.
- Amikor egy vonalon több hívással rendelkezik, akkor a legmagasabb precedenciájú és a leghosszabb idejű hívások jelennek meg a hívási lista tetején.
- A bejövő hívások először a kijelző tetején jelennek meg, a fogadásuk után azonban az aljára kerülnek.

A funkciómenük használata

| Ha a következőt szeretné... | Akkor... |
|--|--|
| A funkciómenüket elérni | Nyomja meg a Menü gombot az Üzenetek, Címtárak, Beállítások és Szolgáltatások funkciómenük megjelenítéséhez. |
| Végiggörgetni a listát vagy a menüt | Nyomja meg a Navigálás gombot. |
| Egy menüelemet kiválasztani | Nyomja meg a Navigálás gombot egy menüelem kijelöléséhez, majd nyomja meg a Választ gombot. Vagy megnyomhatja a telefon billentyűzetén a menüelem mellett látható szám gombját is. |
| Visszamenni egy szintet a funkciómenüben | Nyomja meg a Kilép gombot. (Érdemes megjegyezni, hogy ha a Kilép gombot egy menü legfelső szintén nyomja meg, akkor a menü bezáródik.) |
| Bezárni egy funkciómenüt | Nyomja meg a Kilép gombot egyszer vagy többször, míg a menü be nem záródik. |
| Kilépni az összes menüből | Nyomja meg a Menü gombot. |

Szöveg bevitele és módosítása

| Ha a következőt szeretné... | Akkor... |
|---|--|
| Bevinni egy betűt a telefon képernyőjén | Nyomja meg a billentyűzet megfelelő számát egyszer vagy többször egy (kis- vagy nagybetűs) betű kiválasztásához. Amikor Ön szünetet tart, a kurzor automatikusan lép egyet előre, hogy Ön a következő betűt bevihesse. |
| Törölni egy bejegyzésen belül vagy mozgatni a kurzort | Nyomja meg a << vagy a Töröl gombot egy betű vagy egy számjegy eltávolításához. A >> gomb megnyomásával mozgathatja a kurzort jobbra. |

Alapvető híváskezelés

Ez a fejezet az alapvető híváskezelési feladatokat tárgyalja, úgymint a hívás kezdeményezését, fogadását és átirányítását.

Hívás kezdeményezése

Hívás kezdeményezésekor használja az alábbi lehetőségek egyikét, hogy tárcsahangot kapjon egy szám tárcsázása előtt vagy után.

| Ha a következőt szeretné... | Akkor... |
|--|--|
| Tárcsázni felvett kagyló mellett | Emelje fel a telefonkagylót, és tárcsázza a számot. |
| Tárcsázni lerakott kagylóval (tárcsahang nélkül) | Üssön be vagy válasszon ki egy telefonszámot: <ul style="list-style-type: none">Egy telefonszám billentyűzet segítségével való bevitelével.A Navigálás gomb megnyomásával. Ezzel elérheti a gyors hívó számok listáját, és kiválaszthat belőle egy telefonszámot. Ezután a hívás végrehajtásához szükséges tárcsahang megjelenéséhez tegye az alábbiak egyikét: <ul style="list-style-type: none">Emelje fel a telefonkagylót.Nyomja meg a Hív gombot. |
| Tárcsázni lerakott kagylóval (tárcsahanggal) | Nyomja meg az Újhívás gombot, és tárcsázza a számot. |
| A legutóbb hívott számot újratárcsázni | Nyomja meg az Újrahív gombot. |
| Egy számot gyors hívni | Hajtsa végre az alábbi műveletek egyikét: <ul style="list-style-type: none">A gyors hívó számok listájából a Navigálás gomb megnyomásával válasszon ki egy számot, majd nyomja meg a Hív gombot.Írjon be egy gyors hívó számot (1-99 a billentyűzeten), miközben a kézibeszélő a helyén van, majd nyomja meg a Rövhív gombot. További részleteket a következő témakörben talál: „Gyors hívó gombok beállítása” fejezet (26. oldal). |
| Tárcsázni hívási naplóból | Nyomja meg a Menü gombot, és válassza a Címtárak > Nem fogadott hívások, Fogadott hívások, Tárcsázott hívások, Gyors hívók vagy Címtárszolgáltatások gombokat. Egy listából való tárcsázáshoz görgessen a számhoz, majd kérjen vonalat. Tárcsázás előtt a MódHív gomb megnyomásával adhat előtagot vagy újabb számjegyeket a számhoz. |

| Ha a következőt szeretné... | Akkor... |
|--|--|
| Tárcsázni vállalati címtárból | Nyomja meg a Menü gombot, majd válassza a Címtárak > Címtárszolgáltatások > Vállalati címtár gombokat. Egy listában való keresésnél a billentyűzetet használhatja a betűk beviteléhez. (Részleges név használatával kereshet.) Nyomja meg a Keresés gombot. Egy listából való tárcsázáshoz görgessen a számhoz, majd kérjen vonalat. |
| Tárcsázni egy vállalati címtár weboldalról | Használja a Cisco Webhívó funkciót. Nyisson meg egy webböngészőt, és menjen a vállalat címtárához. Kattintson a címtár egy telefonszámára. Kattintson a Hív gombra a hívás tárcsázásához. Kattintson a Bontás gombra a hívás befejezéséhez. Tekintse át a <i>Cisco IP telefonjának webes testreszabása</i> útmutatót további részletekért. |
| Hívást tárcsázni, miközben egy másik hívás aktív | Nyomja meg a Tart gombot. Ezután tárcsázhat, újrahívhat vagy gyorstárcsázhat egy számot. |
| Értesítést kapni akkor, amikor egy foglalt vagy kicsengő mellék hívhatóvá válik | Tárcsázza a számot, és ha foglalt jelzést vagy csengőhangot hall, nyomja meg a Visszhív gombot. Bontsa a kapcsolatot. Amikor a mellék hívhatóvá válik, a telefonja hang és képjelzést ad. (A szám visszahívása nem automatikus, Önnek kell tárcsáznia a számot.) A visszahíváskérési értesítés állapotának ellenőrzéséhez a telefon inaktív állapotában nyomja meg a Visszhív gombot. A visszahíváskérési értesítés megszüntetéséhez nyomja meg a Mégse gombot. A Visszhív egy olyan speciális funkció, melyet a rendszergazdája állíthat be az Ön telefonja számára. Alapértelmezés szerint Ön nem fér hozzá ehhez a funkcióhoz. |
| Elsőbbségi (precedencia) hívást kezdeményezni | Vigye be a (rendszergazdájától kapott) MLPP hozzáférési számot, majd a telefonszámot. További részleteket a következő témakörben talál: „Kritikus hívások fontossági rendezése” fejezet (24. oldal). |
| Tárcsázni egy Személyes címtár (Personal Address Book = PAB) bejegyzésből vagy Gyorstárcsázás kódból | Nyomja meg a Menü gombot és válassza a Szolgáltatások > Személyes címtárszolgáltatás vagy a Gyorshívóim gombokat (a pontos név változhat). Egy listából való tárcsázáshoz görgessen a számhoz, majd kérjen vonalat. A PAB vagy Gyorsszámok szolgáltatásra való feliratkozáshoz segítséget a következő részben talál: „A Felhasználói beállítások weboldalainak elérése” fejezet (28. oldal). |

Tanácsok

- Amennyiben hibázik a telefonszám bevitele közben, nyomja meg a << gombot egy vagy több számjegy törléséhez. Nyomja meg a **Mégse** gombot a tárcsázási kísérletből való kilépéshez vagy tegye le a kagylót.
- Ha letett kézibeszélő mellett tárcsáz, nem használhatja a * és a # jelet a telefonszám első számjegyeként. Ha ezeket a jeleket kell használnia a telefonszám tárcsázásához, emelje fel a kézibeszélőt.
- Amennyiben a hívott fél minden hívását átirányította egy másik mellékre, a visszahíváskérés értesítést nem használhatja.
- Ha elérte a telefonja által támogatott maximális hívásszámot, nem kezdeményezhet újabb hívást aktív hívás mellett.
- A letett kagyló melletti hívás funkcióját nem használhatja, ha a rendszergazdája kikapcsolta a telefonja kihangosítóját.

Hívás fogadása

Hívás fogadásához vegye fel a telefonkagylót. További lehetőségeket az alábbi táblázatban talál.

| Ha a következőt szeretné... | Akkor... |
|--|---|
| Váltani egy felépült hívásról egy csengő hívás fogadására | Nyomja meg a Válaszol gombot. Ezzel fogadja az új hívást és automatikusan tartásba helyezi az első hívást. További tudnivalók: „Tart és Visszav gombok használata” fejezet (15. oldal). |
| Hívásra válaszolni a hívásvárakoztatás használatával | Kérje meg a rendszergazdáját, hogy állítsa be a Hívásvárakoztatás szolgáltatást a telefonjára. Amikor ez a funkció be van kapcsolva, egy hívásvárakoztatási hangot hall és az új hívás hívóazonosító információját látja, ha épp hívás közben van. Ha fogadni szeretné a hívást, nyomja meg a Válaszol gombot. Az eredeti híváshoz való visszatéréshez a Navigálás gomb segítségével válassza ki a kívánt hívást, majd nyomja meg a Tart gombot. A hívások közötti váltáshoz a Navigálás gomb segítségével válassza ki a kívánt hívást, majd nyomja meg a Tart gombot a visszavételhez. Ha konferenciahívást szeretne létrehozni a másik két fél bevonásával, válassza ki a kívánt hívásokat, majd nyomja meg az Egyesít gombot. |
| Telefonját beállítani, hogy egy vagy két csöngés után automatikusan vegye fel a bejövő hívást | Kérje meg a rendszergazdáját, hogy állítsa be az AutoVálasz funkciót a vonalaihoz. |
| Tartott hívást feléleszteni, vagy másik félnek engedélyezni a felélesztést, valamely másik telefonon (például a konferenciaszoba egy telefonján) | Használja a Hívásparkoltatást. Bővebb tájékoztatást a következő részben talál: „Parkoltatott hívás tárolása és felélesztése” fejezet (20. oldal). |
| Telefonját egy másik telefonon csengő hívás felvételére használni | Használja a Csoporthívást. Bővebb tájékoztatást a következő részben talál: „Kicsengő hívás átirányítása a saját telefonjára” fejezet (20. oldal). |
| Egy bejövő hívást közvetlenül hangpostára továbbítani. | Nyomja meg a TovHP gombot. A bejövő hívás automatikusan továbbításra kerül hangpostájának üdvözléséhez. |

Hívás befejezése

A hívás befejezéséhez tegye le a telefonkagylót, vagy nyomja meg a **HívVége** gombot.



Megjegyzés

Ha a **HívVége** gombot nyomja meg, akkor nem kell a kagylót visszatennie a helyére a hívás befejezéséhez. Amikor a kagyló nincs a helyén, a kagyló felvéve ikon jelenik meg a képernyőn annak ellenére, hogy nincs aktív hívás.

A kihangosító használata

The Cisco 7905G és 7912G IP telefonok kihangosítóval rendelkeznek a kéz nélküli híváshoz. A kihangosítóval csak hallgathatja a hívást. Ha beszélni szeretne, fel kell vennie a kagylót.

| Ha a következőt szeretné... | Akkor... |
|---|---|
| Figyelni a másik félre a kihangosítón keresztül | Nyomja meg a Figyelés gombot, majd tegye le a kézibeszélőt. Ezután hallani fogja a másik felet, de nem fog tudni beszélni. |
| Figyelni a másik félre a kézibeszélőn keresztül | Emelje fel a kézibeszélőt vagy nyomja meg a MonKi gombot. |
| Kikapcsolni a kihangosítót és bontani a kapcsolatot | Nyomja meg a HívVége gombot. |
| Beállítani a kihangosító hangerejét | A kihangosító használata közben nyomja meg a lefelé vagy a felfelé Hangerő gombot. A kihangosító hangerő-beállításának mentéséhez nyomja meg a Ment gombot. |



Tipp

Ha a rendszergazdája kikapcsolta a telefonja kihangosítóját, akkor a **Figyelés** és a **MonKi** gombok nem állnak a rendelkezésére. Fel kell emelnie a kézibeszélőt a hívások kezdeményezéséhez és figyeléséhez.

Tart és Visszav gombok használata

Egy adott időben csak egy hívás lehet aktív, az összes többi hívásnak tartásban kell lennie.

| Ha a következőt szeretné... | Akkor... |
|---------------------------------|---|
| Hívást tartásba helyezni | Válassza ki a tartásba helyezendő hívást, majd nyomja meg a Tart gombot. A Tart gomb pirosra vált és a hívóazonosító információ villogni kezd a telefon LCD-kijelzőjén. |
| Tartásban lévő hívást folytatni | Válassza ki a hívást, melyet ki akar venni a tartásból, majd nyomja meg a Visszav gombot. Ekkor a Tart gomb fénye kialszik. |

Tanácsok

- A Tart funkció használata általában zenét vagy csipogó hangot eredményez, ezért konferenciahívást lehetőleg ne tegyen tartásba.
- Mindig az aktív hívás jelenik meg az LCD tetején amikor több hívás van egy vonalon. A tartásban levő hívások lejjebb helyezkednek el.
- Legfeljebb hat hívást helyezhet tartásba attól függően, hogy hány hívás van a vonalához beállítva. Keresse meg a telefonos közönségszolgálatot, ha a vonalához több hívás beállítására van szükség.

Folyamatban lévő hívás átadása

Az Átad gomb egy folyamatban levő hívást irányít át. A *cél* az a szám, melyre a hívást át kívánja adni.

| Ha a következőt szeretné... | Akkor... |
|--|--|
| Átadni egy hívást anélkül, hogy beszélne az átadás fogadójával | Hívás közben nyomja meg az Átad gombot, és vigye be a cél számát. Amikor a másik oldalon kicsöng, nyomja meg újból az Átad gombot. |
| Az átadás fogadójával beszélni, mielőtt a hívást átadná („megbeszélés átadás előtt”) | Nyomja meg az Átad gombot, és írja be a cél számát. Várja meg, míg az átadás fogadója válaszol. Ha a fogadó fél felveszi az átadott hívást, nyomja meg ismét az Átad gombot. Ha a másik oldal visszautasítja a hívást, nyomja le a Tart gombot, ezzel visszatérhet az eredeti híváshoz. |
| Két aktuális hívást átadni egymásnak („összekapcsolás”) | Válassza ki az első kijelölendő hívást, majd nyomja meg a Tovább > Választ gombokat. Ismételje meg a második híváshoz. Az egyik kiválasztott híváson nyomja meg a Tovább > ÖsszKap gombokat. A két hívás egymással összekapcsolódik, Ön pedig leszakad a hívásról. Amennyiben a hívókkal együtt vonalban szeretne maradni, használja az Egyesít gombot egy konferencia létrehozásához. További részleteket a következő témakörben talál: „Konferenciabeszélgetés kezdeményezése” fejezet (16. oldal). |



Tipp

Nem adhat át tartásban levő hívást. A **Tart** gomb lenyomásával kivetheti a kiválasztott hívást a tartásból, majd átadhatja azt.

Konferenciabeszélgetés kezdeményezése

A konferenciahívás teszi lehetővé három vagy több félnek, hogy egy hívásban egyidejűleg vegyenek részt. Az Ön Cisco IP telefonja számos konferenciahívási típust támogathat az Ön igényeitől és az Ön telefonjának konfigurációjától függően. A következő konferenciagombok állhatnak rendelkezésre a telefonján:

- **Konfer** — ezzel a gombbal szabványos konferenciát hozhat létre (3-16 résztvevővel) az egyes résztvevők egyenkénti hívásával. A szabványos (vagy „ad hoc”) konferenciahívás alapfunkció a legtöbb telefonon.
- **Egyesít** — ezzel a gombbal szabványos konferenciát hozhat létre (3-16 résztvevővel) egy vonal meglévő hívásai között. A szabványos (vagy „ad hoc”) konferenciahívás alapfunkció a legtöbb telefonon.
- **kBelép** — ezzel a gombbal szabványos konferenciát hozhat létre (3-16 résztvevővel) egy osztott vonalon. Ez egy kiegészítő funkció, mely csak osztott vonalhoz áll rendelkezésre, és a rendszergazdájának kell az Ön részére ezt beállítania.
- **KonfHíd** — ezzel a gombbal kezdhet meg egy konferenciát (maximum 100 résztvevővel, a konfigurációtól függően), a résztvevőknek pedig egy előre meghatározott számot kell hívni a megfelelő időben. Ez egy kiegészítő funkció, melyet a rendszergazdájának kell az Ön részére beállítania. További részleteket a következő részben talál: „Konferenciahíd indítása vagy csatlakozás ahhoz” fejezet (18. oldal).

Szabványos konferencia indítása vagy csatlakozás ahhoz

Egy szabványos (vagy „ad hoc”) konferenciahívásban legalább 3 és legfeljebb 16 ember vehet részt. További részleteket az alábbi táblázatban talál.

| Ha a következőt szeretné... | Akkor... |
|--|---|
| Aktuális hívókat meghívni egy szabványos konferenciában való részvételre | Válassza ki a vonal bármelyik hívását, majd nyomja meg a Választ gombot. Ismétlje meg az eljárást az összes olyan hívásra, melyet a konferenciához kíván adni. Az egyik kiválasztott híváson nyomja meg a Tovább > Egyesít gombokat. A kiválasztott hívások automatikusan részt vesznek a konferenciában. |
| Szabványos konferenciahívást létrehozni a résztvevők hívásával | Hívás közben nyomja meg a Tovább > Konfer gombokat egy újabb fél konferenciához való csatlakoztatásához. Írja be a konferenciárésztvevő telefonszámát. Miután a hívás létrejött és beszélt a konferencia résztvevőjével, nyomja meg ismét a Konfer gombot az új fél konferenciabeszélgetéshez való csatlakoztatásához. Kövesse az eljárást az összes résztvevő esetén. |
| Szabványos konferenciahíváshoz csatlakozni | Vegye fel a hívást, amikor a telefon csöng. Nem kell semmi különöset tennie ahhoz, hogy egy szabványos konferenciahíváshoz csatlakozzon. |
| Szabványos konferenciahíváshoz csatlakozni osztott vonalon | Az osztott vonalon levő távoli telefonon válassza ki a hívást, melyhez csatlakozni kíván, majd nyomja meg a kBelép gombot. |
| Konferencia résztvevőinek listáját megtekinteni | Jelöljön ki egy aktív konferenciát, majd nyomja meg a KonList gombot. A résztvevők a konferenciához csatlakozás sorrendjében szerepelnek a listában, letről felfelé. |
| A konferencia résztvevőinek listáját frissíteni | Miközben a konferencia listáját nézi, nyomja meg a Frissít gombot. |
| A konferencia összehívójának nevét megtekinteni | Amikor a konferencia listája látható, keresse meg a lista alján azt az embert, akinek a neve mellett egy csillag (*) szerepel. |
| Egy konferencia egy résztvevőjét eltávolítani | Görgetéssel jelölje ki a résztvevő nevét, majd nyomja meg az Eltávolítás gombot. Csak akkor távolíthat el résztvevőt, ha Ön kezdeményezte a konferenciahívást. |
| A konferenciához utoljára csatlakozott félt eltávolítani | Nyomja meg az UtRBont gombot, vagy görgetéssel jelölje ki a konferencialista legfelső elemét és nyomja meg az Eltávolítás gombot. A konferencia utolsó résztvevője mindig a lista legtetűjén jelenik meg. Csak akkor távolíthat el résztvevőt, ha Ön kezdeményezte a konferenciahívást. |
| Szabványos konferenciát befejezni | Tegye le a kézibeszélőt, vagy nyomja meg a HívVége gombot. |

Tanácsok

- Ha egy hívás tartásba kerül, zene vagy csipogás hallható. ezért konferenciahívást lehetőleg ne tegyen tartásba.
- Ha „Nincs résztvevő információ” hibaüzenetet kap, amikor az **Egyesít** gombot próbálja használni, bizonyosodjon meg arról, hogy az aktív híváson kívül, ami automatikusan kiválasztódik, kiválasztott még legalább egy hívást.

Konferenciahíd indítása vagy csatlakozás ahhoz

A szabványos konferenciától eltérően — ahol a konferencia szervezőjének kell felhívnia a résztvevőket — a konferenciahíd lehetővé teszi, hogy a résztvevők egy konferenciahíd számot egy előre meghatározott időben felhívva csatlakozhassanak a konferenciahíváshoz. A konferenciahíd hívási lehetőség egy olyan speciális funkció, melyet a rendszergazdája állíthat be az Ön számára.

| Ha a következőt szeretné... | Akkor... |
|-------------------------------|--|
| Konferenciahidat létrehozni | Nyomja meg a Tovább > KonfHíd gombokat. (Előbb esetleg meg kell nyomnia a Tovább gombot párszor.) Tárcsázza a konferenciahíd számot, melyet a rendszergazdájától vagy a telefon közönségszolgáltatójától kapott, majd kövesse a hangutasításokat. |
| Csatlakozni konferenciahídhöz | Tárcsázza a konferenciahíd számát, melyet a konferencia összehívója szolgáltat. Azután csatlakozhat, hogy az összehívó létrehozta a konferenciát. Nem kell használnia a KonfHíd gombot a konferenciához csatlakozáshoz. |
| Konferenciahidat befejezni | Bontsa a kapcsolatot. |



Tipp Egy konferenciahíd általában több mint 100 résztvevőt támogat. A maximumot a rendszergazdája határozza meg.

Hívásainak másik számra történő átirányítása

Az Átirányítás mind lehetőséget használhatja, hogy bejövő hívásait a Cisco IP telefonjáról egy másik telefonszámra irányítsa át.



Tipp

Az Átirányítás mind célszámát pontosan úgy kell megadnia, mintha azt a telefonkészülékéről tárcsázná. Amennyiben szükséges, adja meg például a külső vonal eléréséhez szükséges előtagot (általában 0 vagy 9) vagy a körzetszámot.

| Ha a következőt szeretné... | Akkor... |
|---|---|
| Hívásátirányítást beállítani a telefonján | Nyomja meg a Tovább > ÁtirMind gombokat, és írja be a cél telefonszámát. |
| Megszüntetni a hívásátirányítást a telefonján | Nyomja meg a Tovább > ÁtirMind gombokat. |
| Hívásátirányítást beállítani vagy megszüntetni a számítógépén | Lépjen be a Felhasználói beállítások weboldalra, válassza ki az Ön eszközt, majd a főmenüből válassza a Minden hívás átirányítása másik számra pontot. Hívásátirányítást beállítani vagy megszüntetni a Hívásátirányítási weboldalról tud. (Bővebb tájékoztatást a bejelentkezés lépéseiről a következő részben talál: „Bejelentkezés a Felhasználói beállítások weboldalakra” fejezet (28. oldal).) |
| Ellenőrizni, hogy a hívásátirányítás engedélyezve van-e | Nézze meg a vonal hívásállapotának ikonját. Amikor a hívásátirányítás engedélyezve van, egy animált nyíl jelenik meg a telefon ikon felett és az állapot területen egy üzenet jelenik meg, mely mutatja azt a számot, amelyre a hívások át vannak irányítva. |

Tanácsok

- A hívásokat átirányíthatja egy hagyományos analóg telefonra vagy egy másik IP telefonra is, azonban a rendszergazdája korlátozhatja a hívásátirányítás funkciót a vállalat telefonszámaira.
- A telefonján mindig meg tudja szüntetni a hívásátirányítást, még akkor is, ha a Felhasználói beállítások weboldalon állította be azt.

Fejlett híváskezelés

A fejlett híváskezelési feladatok olyan speciális (nem szabványos) funkciók, melyeket a rendszergazdja konfigurálhat a telefonján az Ön híváskezelési igényei és munkakörnyezete alapján. Alapértelmezés szerint Ön általában nem fér hozzá ezekhez a funkciókhoz.

Parkoltatott hívás tárolása és felélesztése

Hívás esetén akkor használhatja a „hívásparkoltatást”, ha tárolni kívánja a hívást, hogy Ön vagy valaki más felélessze azt a Cisco CallManager rendszer egy másik telefonkészülékén (például egy munkatárs asztalán vagy egy tárgyalóban).

A Hívásparkoltatás egy olyan speciális funkció, melyet a rendszergazdja állíthat be Önnek.

| Ha a következőt szeretné... | Akkor... |
|--|--|
| Aktív hívást tárolni a Hívásparkoltatással | Hívás közben válassza a Tovább > Parkol gombokat. Az LCD-kijelzőn látható a speciális hívásparkoltatási szám amelyen a hívás található. Jegyezze fel a hívásparkoltatási számot, majd tegye le a telefonkagylót. |
| Parkoltatott hívást feléleszteni | Üsse be a parkoltatott hívás parkoló számát a hálózatán belüli bármelyik Cisco IP telefonba, hogy a híváshoz csatlakozzon. |



Megjegyzés

A paroltatott hívás felélesztésére az ideje korlátozott, mielőtt a hívás ismét kicsöng az eredeti céltelefonon. Az időkorláttal kapcsolatban keresse meg a rendszergazdáját.

Kicsengő hívás átirányítása a saját telefonjára

A Felvesz gomb segítségével egy munkatárs telefonján csengő hívást irányíthat át a saját telefonjára, így Ön válaszolhat rá.

A Felvesz szolgáltatás egy olyan speciális funkció, melyet a rendszergazdja állíthat be Önnek az Ön híváskezelési igényei és munkakörnyezete alapján. Ezt a funkciót például akkor használhatja, ha a híváskezelés felelősségét általában megosztja a munkatársakkal.

| Ha a következőt szeretné... | Akkor... |
|--|---|
| Válaszolni egy hívásra, mely a csoportjának egy másik mellékén csöng | Vegye fel a telefonkagylót és nyomja meg a Tovább > Felvesz gombokat. A hívás most az Ön készülékén csöng ki. Nyomja meg a Válaszol gombot. |
| Válaszolni egy hívásra, mely a csoportján kívüli mellékén csöng ki | Vegye fel a telefonkagylót és nyomja meg a Tovább > CsHFelv gombokat. Társcsázza a rendszergazdájától kapott csoporthívás felvételi kódszámát. A hívás most az Ön készülékén csöng ki. Nyomja meg a Válaszol gombot. |



Megjegyzés

A Hívásfelvételi „csoportokat” a rendszergazdája határozza meg.

Osztott vonalak megértése

A rendszergazdája esetleg ad Önnek egy „osztott” vonalat. Az osztott vonal funkciói nem érhetőek el szabványos, nem osztott vonalon. Egy osztott vonalnak általában két fő felhasználási területe van:

- Egy személy használja az osztott vonalat több telefonon — Például a 23456 mellékszámú osztott vonala az íróasztali és a laboratóriumi telefonjához is tartozik. Ebben az esetben a 23456 mellékre érkező hívás kicsöng az íróasztali és a laboratóriumban lévő telefonon is, így Ön bármelyik telefont használhatja a hívás fogadására.
- Több ember osztozik egy vonalon — Ön például egy olyan vezető, aki osztozik a vonalon és a mellék számán az asszisztensével. A mellékre érkező hívás ilyenkor kicsöng mindkét telefonon.

Távoli használatban levő hívás

Osztott vonalon ugyanúgy kezdeményezhet hívást, mint ahogy azt más vonallal tenné — még akkor is, ha a telefonja a „Távoli használatban levő hívás” feliratot mutatja. A Távoli használatban levő hívás felirat azt jelzi, hogy a munkatársa, akivel osztozik a vonalon, használja a telefonját. Amikor a telefonja a „Távoli használatban levő hívás” feliratot mutatja, a munkatársa hívásának olyan információit láthatja, mint a hívott fél vagy a hívás időtartama. Fordítva is ugyanígy igaz, amikor osztott vonalat használ, a hívása információi a munkatársa telefonján megjelenhetnek. Engedélyezze a titkosítás funkciót a telefonján, ha nem szeretné, hogy mások a hívásainak az információit láthassák. A Titkosítás funkció osztott vonallal használatának részleteivel kapcsolatban nézze át a „Mások megakadályozása abban, hogy megtekintsenek egy osztott vonalon levő hívást, vagy hogy csatlakozzanak ahhoz” fejezet (23. oldal) című részt.



Tipp

Ha az osztott vonalon engedélyezte a titkosítás funkciót és hívást kezdeményez, akkor a „Távoli használatban levő hívás” felirat nem jelenik meg a többi telefonon, melyek osztoznak a vonalon.

Osztott vonalon támogatott maximális hívásszám

A rendszergazdája eltérő számú hívás támogatását konfigurálhatja az Ön osztott vonalára, mint a munkatársaiéra, akikkel Ön a vonalat megosztja. Így olykor előfordulhat, hogy nem tud új hívást kezdeményezni az osztott vonalon, miközben a munkatársai igen.

Tegyük fel, hogy a 78888-as melléke osztott vonalú, és a telefonja az osztott vonalon egyszerre maximum négy hívást tud kezelni, egyik munkatársa telefonja azonban öt hívást támogat ugyanazon a 78888-as osztott vonalon. Ha már négy aktív hívás van az osztott vonalon, akkor az **ÚjHívás** gomb Önnek nem áll rendelkezésére, így nem kezdeményezhet új hívást az osztott vonalon. Ezzel szemben a munkatársa képes új hívást kezdeményezni az osztott vonalon, mivel a telefonja maximum öt hívást támogat az osztott vonalon, nem csak négyet.

Önmaga becsatlakoztatása egy osztott vonalon lévő hívásba

Osztott vonal használatakor a **kBelép** gombbal csatlakozhat egy folyamatban levő híváshoz szabványos konferenciává alakítva azt. Ez a funkció Önnek és a hívás többi résztvevőjének a szabványos konferenciák funkcióit nyújtja (további részletekért tekintse át a következőt: „Konferenciabeszélgetés kezdeményezése” fejezet (16. oldal)), emellett lehetővé teszi Önnek, hogy újabb résztvevőket adjon a híváshoz.

Amikor a **kBelép** gombot használja, a hívás többi résztvevője egy csipogó hangjelzést kap, majd egy rövid szünet következik, ezután a hívásinformáció megváltozik a képernyőn. A hívás konferenciahívás marad akkor is, ha bontja a kapcsolatot, feltéve, hogy legalább három résztvevője marad.

| Ha a következőt szeretné... | Akkor... |
|---|---|
| Megnézni az osztott vonal aktív hívásait | Tekintszen a telefon kijelzőjére. Ha a „Távoli használatban levő hívás” feliratot látja, akkor aktív hívások vannak az osztott vonalon. Az összes nem privát hívás információja megjelenik. Azonban, ha olyan munkatársának van aktív hívása, akinek engedélyezve van a titkosítás, akkor Ön semmilyen jelét nem fogja látni a vonal használatának. |
| Önmagát távoli használatú híváshoz csatlakoztatni és egy konferenciahívást létrehozni | Válassza ki azt a távoli használatú hívást, amelyikhez csatlakozni szeretne, majd nyomja meg a kBelép gombot. |





Megjegyzés

A **kBelép** gombbal nem csatlakozhat folyamatban levő híváshoz, ha a hívás kezdeményezője bekapcsolta a titkosítást.

Mások megakadályozása abban, hogy megtekintsenek egy osztott vonalon lévő hívást, vagy hogy csatlakozzanak ahhoz

Amennyiben osztott vonalat használ, a titkosítás funkcióval akadályozhatja meg, hogy azok, akikkel megosztja a vonalat, megtekintsék a vonalon levő hívását, vagy hogy becsatlakozzanak abba.

| Ha a következőt szeretné... | Akkor... |
|---|---|
| A titkosítás funkció bekapcsolásával megakadályozhatja, hogy mások betekintsenek az osztott vonali hívásaiba vagy csatlakozzanak azokhoz. | Nyomja meg a Tovább > Privát gombokat. A bekapcsolt titkosítás ikonja  megjelenik a telefonszáma mellett a telefonja LCD-kijelzőjén, ha a titkosítás be van kapcsolva. |
| A titkosítás funkció kikapcsolásával engedélyezheti, hogy mások betekintsenek az osztott vonali hívásaiba vagy csatlakozzanak azokhoz. | Nyomja meg a Tovább > Privát gombokat. A kikapcsolt titkosítás ikonja  megjelenik a telefonszáma mellett az LCD-kijelzőn, ha a titkosítás ki van kapcsolva. |

Tanácsok

- Ha az osztott vonalon engedélyezte a titkosítás funkciót és hívást kezdeményez, akkor a „Távoli használatban levő hívás” felirat nem jelenik meg a többi telefonon, melyek osztoznak a vonalon. Nincs semmilyen visszajelzés arról, hogy a vonal használatban van.
- Még akkor is kezdeményezhet új hívást az osztott vonalon, amikor az összes telefonon, mely ugyanazon a vonalon osztozik, be van kapcsolva a titkosítás. Nem csatlakozhat be azonban az osztott vonalon folyamatban levő hívásba.
- A titkosítás funkció a telefon összes osztott vonalára vonatkozik. Következésképp, ha több osztott vonallal rendelkezik a telefonján, és a titkosítás be van kapcsolva, akkor azok közül, akik Önnel osztoznak meg vonalat, senki nem lesz képes az Ön osztott vonalainak hívásait sem megtekinteni, sem becsatlakozni abba.

Gyanús hívások nyomkövetése

Amennyiben gyanús vagy rosszakaratú hívásokat kap, a rendszergazdája engedélyezheti a Rosszakaratú hívóazonosító (RHAzn) funkciót a telefonján. Ez a funkció lehetővé teszi, hogy egy aktív hívást gyanúsnak jelöljön meg, ezzel automatizált nyomkövetési és értesítő üzenetek sorozatát indítva el.





| Ha a következőt szeretné... | Akkor... |
|-----------------------------|---|
| Gyanús hívást azonosítani | Nyomja meg az RHAzn gombot. Ha a rosszakaratú hívó azonosítása sikeres, akkor egy speciális hangot hall, majd a „sikeres RHAzn” üzenetet látja a telefonján. A hívás aktív marad, míg be nem fejezi azt. |

Kritikus hívások fontossági rendezése

Bizonyos speciális környezetekben, mint a katonai vagy kormányhivatali irodák, szükséges lehet sürgős vagy kritikus hívást kezdeményezni vagy fogadni. Ezen kritikus hívások esetleg magasabb szintű elsőbbségi kezelést igényelnek, például más hívások figyelmen kívül hagyását. Amennyiben szüksége van erre a speciális híváskezelésre, a rendszergazdája engedélyezheti a Többszintű precedencia és előjegyzés (Multilevel Precedence and Preemption = MLPP) funkciót a telefonján.

Jegyezze meg az alábbi fogalmakat:

- A *Precedencia* jelöli a híváshoz rendelt elsőbbségi szintet.
- Az *Előjegyzés* az a folyamat, mely egy folyamatban lévő, alacsonyabb elsőbbségi szintű hívást befejez, miközben fogad egy érkező fontosabb hívást.

| Ha a következőt szeretné... | Akkor... |
|--|--|
| Egy elsőbbségi (precedencia) szintet választani a kimenő hívás számára | Lépjen kapcsolatba a rendszergazdjával a kapcsolódó hívási precedenciaszámokért (a tartomány az alacsonytól a legmagasabb felé halad). |
| Elsőbbségi (precedencia) hívást kezdeményezni | Vigye be a (rendszergazdájától kapott) MLPP hozzáférési számot, majd a telefonszámot. |
| Elsőbbségi (precedencia) hívást fogadni | Egy speciális hívásvárakozási hangot hall, és a bejövő híváshoz egy speciális ikon jelenik meg. |
| Hívás elsőbbségi szintjét megtekinteni | A magasabb prioritású hívások a híváslista tetején jelennek meg. A következő ikonok jelölik a hozzárendelt prioritást: (nincs ikon) Normális (szokásos) hívás  Elsőbbségi hívás  Közepes elsőbbségű (azonnali) hívás  Magas elsőbbségű (fontos) hívás  Legmagasabb elsőbbségű (legfontosabb) hívás |
| Egy magasabb elsőbbségű hívást fogadni | Amikor meghallja a speciális hívásvárakozási hangot, fejezze be az aktív hívást és fogadja a magasabb elsőbbségű hívást. |
| Előjegyzett hívás fogadása | Aktív hívás közben egy folytonos hangot hall körülbelül 10 másodpercig. Az előjegyzett hívás ekkor átveszi az aktív hívás helyét. |

Tanácsok

- Amikor MLPP engedélyezett hívást kezdeményez vagy fogad, olyan speciális csengő- és hívásvárakozási hangot hall, melyek különböznek a szabványos hangoktól.
- Egy szóbeli figyelmeztetést kap, ha egy érvénytelen MLPP hozzáférési számot ad meg.

A telefon beállításainak testreszabása

A Cisco IP telefonját a beállítások utánállításával szabhatja testre, az alábbi táblázatokban leírtak szerint.



Megjegyzés

- A legtöbb beállítás elérhető a telefonon, azonban néhányat csak on-line lehet elérni az Ön Felhasználói beállítások weboldalairól. További tudnivalók: „A Felhasználói beállítások weboldalainak elérése” fejezet (28. oldal).
- Ha az előzőleg elmentett beállításokat szeretné visszatölteni a telefonjára, akkor válassza a **Beállítások > Tovább > ViÁllít** gombokat.
- Ha ezeket a beállításokat a gyári értékekre szeretné visszaállítani, akkor válassza a **Beállítások > Tovább > Gyári** gombokat. Az összes előzőleg elmentett változás elvész.

A hangerő beállítása

Az alábbi táblázat leírja, hogy hogyan állítsa be és mentse el a hangerő szintjét a telefonján.

| Ha a következőt szeretné... | Akkor... |
|---|---|
| Egy hívás hangerő-szintjét beállítani  | Nyomja meg a hangerő gombot hívás közben, vagy miután a tárcsahang megjelent. Amennyiben így tesz, az aktuálisan aktív hangüzemmód hangerő-szintjét állíthatja be. Például, ha kézibeszélő használatakor növeli meg a hangerőt, ez nem fogja befolyásolni a kihangosító hangerejét. Nyomja meg a Ment gombot, hogy az új hangerő-szintet ennek a hangüzemmódnak az alapértelmezett szintjeként mentse el. Ha azt szeretné, hogy a telefon még egy újraindítás után is megőrizze ezt a hangerőbeállítást, nyomja meg a Menü gombot, majd válassza a Beállítások > Ment gombokat. |
| A csengő hangerő-szintjét beállítani | Miközben a telefonkagyló a helyén van, nyomja meg a hangerő gombot. A csengetés új hangereje automatikusan elmentésre kerül. |



Tipp

Amennyiben megváltoztatja a kézibeszélő vagy a kihangosító hangerejét anélkül, hogy a változást elmentené, a hangüzemmód következő használatakor a hangerő visszatér az előzőleg elmentett szintre.

A csengőhangok testreszabása

Megváltoztathatja a telefon csengőhangját saját ízlése szerint, így megkülönböztetheti telefonjának csöngését a közelben lévő többi telefonétól.

| Ha a következőt szeretné... | Akkor... |
|-------------------------------|--|
| A csengőhangot megváltoztatni | Nyomja meg a Menü gombot és válassza a Beállítások > Csengetési típus gombokat. A csengetési típusok között a Navigálás gombbal mozoghat. A kiválasztott csengetési típus meghallgatásához nyomja meg a Lejátsz gombot. Amikor megtalálta az Önnek tetsző csengőhangot, nyomja meg a Választ , majd az OK gombokat. |

Gyorshívó gombok beállítása

A Cisco 7905G és 7912G IP telefonokon legfeljebb négy gyors hívó gombot állíthat be.

Állítsa be a gyors hívó gombokat a Felhasználói beállítások weboldalakon, az alábbi táblázatban leírtak alapján. (További útmutatásért tekintse át a következő részt: „A Felhasználói beállítások weboldalainak elérése” fejezet (28. oldal).)



Megjegyzés

Rendszergazdájának lehetősége van gyors hívó gomboknak a telefonjához rendelésére; valamint az Ön által konfigurálható gyors hívó gombok számának korlátozására.

| Ha a következőt szeretné... | Akkor... |
|--------------------------------|---|
| Gyors hívó gombokat beállítani | Lépjen be a Felhasználói beállítások weboldalra, válassza ki az Ön eszközt, majd válassza a Gyors hívók hozzáadása/frissítése pontot a főmenüből. Adjon meg egy telefonszámot és egy címkét az összes rendelkezésre álló gyors hívó gombhoz. A számot pontosan úgy kell megadnia, ahogyan azt a telefonkészülékéről kellene tárcsáznia. Amennyiben szükséges, adja meg például a külső vonal eléréséhez szükséges előtagot (általában 0 vagy 9) vagy a körzetszámot. A bevitt címke a képernyőn a gyors hívó gomb mellett jelenik meg. |
| Egy gyors hívó szám törlése | Törölje a telefonszámot és a hozzátartozó szöveget a Gyors hívók hozzáadása/frissítése ablakban. |

A gyors hívókkal kezdeményezett hívások további részleteiért tekintse át a következő részt: „Hívás kezdeményezése” fejezet (12. oldal).

A hangposta, a hívási naplók és a címtárak használata

A funkciógombokat használhatja az alábbi táblázatban ismertetett módon a hangposta, a hívási naplók és a címtárak eléréséhez.



Megjegyzés

Az Ön vállalata határozza meg, hogy a telefonrendszere milyen hangposta szolgáltatást használ. A hangposta szolgáltatás legpontosabb és legrészletesebb információiért nézze át a vele együtt kapott dokumentációt.

| Ha a következőt szeretné... | Akkor... |
|--|---|
| A hangposta szolgáltatást beállítani és testre szabni | Nyomja meg az Üzenet gombot, és kövesse a hangutasításokat. A hangpostát a Menü gomb megnyomásával és az Üzenetek gomb választásával is beállíthatja. A hangpostájához a rendszergazdája ad Önnek egy alapértelmezett jelszót. Biztonsági okokból, amint lehet, változtassa meg ezt az alapértelmezett jelszót. |
| Az új hangüzeneteket ellenőrizni | Ellenőrizze, hogy ég-e piros lámpa a kézibeszélőn. |
| A hangpostát lehallgatni vagy a hangposta menüjét elérni | Nyomja meg az Üzenet gombot, és kövesse a hangutasításokat. A hangpostát a Menü gomb megnyomásával és az Üzenetek gomb választásával is elérheti. |
| Hívási naplókat megtekinteni | Nyomja meg a Menü gombot, és válassza a Címtárak > Nem fogadott hívások, Tárcsázott hívások, vagy Fogadott hívások pontokat. Az egyes naplók legfeljebb 10 bejegyzést tárolnak. |
| Tárcsázni hívási naplóból | Jelölje ki a hívási napló egy elemét, (ha szükséges) szerkessze a számot, majd vegye fel a kagylót. Amennyiben módosítania kell a naplóban megjelenített számon (például előtagot kell hozzáadnia vagy eltávolítania), nyomja meg a MódHív gombot, majd a << vagy a >> gombot számjegyek törléséhez, illetve a kurzor jobbra mozgatásához. Használja a billentyűzetet a számjegyek bevitelére. |
| Tárcsázni vállalati címtárból | Nyomja meg a Menü gombot, majd válassza a Címtárak > Vállalati címtár gombokat. A billentyűzettel bevitt betűkkel kereshet egy listában. (Részleges név használatával kereshet.) Egy listából való tárcsázáshoz válassza ki a hívás bejegyzését, majd kérjen vonalat. |
| Hívási naplót törölni | Nyomja meg a Menü gombot, és válassza a Címtárak > Kiürít pontokat. |

A Felhasználói beállítások weboldalainak elérése

Az Ön Cisco IP telefonja egy hálózati eszköz, így információkat oszthat meg a vállalata többi hálózati eszközével, beleértve az Ön számítógépét és olyan webalapú szolgáltatásokat, melyeket számítógépéről egy webböngésző segítségével érhet el.

A Cisco CallManager Felhasználói beállítások weboldalait használva telefonszolgáltatásokat létesíthet, szabhat testre és engedélyezhet a számítógépe segítségével, ezenkívül beállításokat és funkciókat felügyelhet. Ez a fejezet azt írja le, hogy hogyan érheti el a Felhasználói beállítások weboldalakat és, hogy hogyan iratkozhat fel telefonos szolgáltatásokra. A konfigurálható szolgáltatások és a telefonos szolgáltatások, melyekre feliratkozhat, további részleteiért tekintse át a *Cisco IP telefonjának testreszabása a weben* című részt a következő URL-címen:

http://www.cisco.com/univercd/cc/td/doc/product/voice/c_ipphon/index.htm



Megjegyzés

Ha a cége nem használja a Cisco CallManager alkalmazást hívásfeldolgozási ügynöknek a telefonrendszerén, akkor a Felhasználói beállítások weboldal nem áll az Ön rendelkezésére.

Bejelentkezés a Felhasználói beállítások weboldalakra

A követendő eljárás

1. lépés Kérjen rendszergazdájától egy Felhasználó beállítások URL-címet, egy felhasználó azonosítót és egy kezdeti jelszót. Például:

Felhasználói beállítások URL-cím: <<http://callmanager/ccmuser/logon.asp>>

Felhasználóazonosító: <az Ön neve>

Alapértelmezett jelszó: <12345>

2. lépés Nyisson meg egy webböngészőt a számítógépén és írja be a rendszergazdától kapott URL-címet, majd lépjen be.

3. lépés Az általános menü „Válasszon egy eszközt” legördülő listájából válassza ki az Ön eszközének a típusát (telefonmodelljét).

Miután választott, egy környezetérzékeny menü jelenik meg az Ön eszközének megfelelő opciókkal.

Tanácsok a Felhasználói beállítások oldalain való navigáláshoz

- Az összes opció megtekintéséhez válassza ki az eszközt a menü oldalon.
- Változtatásainak alkalmazásához és eltárolásához kattintson a **Frissít** gombra.
- Hogy visszakerüljön a környezetérzékeny menübe, kattintson a **Vissza a menübe** pontra.
- A Felhasználói oldalakról való kilépéshez kattintson a **Kijelentkezés** gombra.

Feliratkozás telefonos szolgáltatásra

Mielőtt telefonján a szolgáltatásokra való feliratkozást elérhetné, számítógépe segítségével el kell látogatnia a Felhasználói beállítások weboldalaira, ahol előbb meg kell rendelnie azokat.

A szolgáltatások tartalma lehet:

- Webalapú információ, mint például a tőzsdei hírek, a mozifilm listák vagy az időjárás-jelentés.
- Hálózati adatok, mint például a vállalati naptárak és a kereshető címtárak.
- Telefonos funkciók, mint például a Gyorshívóim vagy a Személyes címtár.

Tekintse át az alábbi táblázatot további információkért.

| Ha a következőt szeretné... | Miután belépett és kiválasztotta az eszköze típusát, tegye a következőt... |
|--|---|
| Feliratkozni egy szolgáltatásra | A főmenüben válassza a Cisco IP telefonos szolgáltatások konfigurálása pontot. Válasszon ki egy szolgáltatást az „Elérhető szolgáltatások” legördülő listából, majd kattintson a Folytatás gombra. Igény szerint vigye be a kiegészítő információkat (például irányítószám vagy PIN kód), majd kattintson a Feliratkozás gombra. |
| Feliratkozást megváltoztatni vagy megszüntetni | A főmenüben válassza a Cisco IP telefonos szolgáltatások konfigurálása pontot. A „Használt szolgáltatások” panelen kattintson egy szolgáltatásra. A változtatások után kattintson a Frissít gombra, vagy kattintson a Leiratkozás gombra. |
| Egy telefonos szolgáltatást elérni | Nyomja meg a Menü gombot a telefonján, majd válassza a Szolgáltatások gombot. A szolgáltatások listája, melyekre feliratkozott vagy amelyeket a rendszergazdája rendelt Önhöz, fog megjelenni. |
| A telefonos szolgáltatások használata | Tekintse át a <i>Cisco IP telefonja testreszabása a weben</i> című részt a következő URL-címen: http://www.cisco.com/univered/cc/td/doc/product/voice/c_ipphon/index.htm |

A kiegészítő konfigurációs lehetőségek magyarázata

A rendszergazdája beállíthatja a telefonját úgy, hogy amennyiben lehetséges — a telefon speciális gombot és gombsablonokat használjon a speciális szolgáltatásokhoz és funkciókhoz. Az alábbi táblázat néhány konfigurációs lehetőség áttekintését nyújtja, melyeket esetleg szükségesnek tart a telefonja rendszergazdjával megbeszélni az Ön hívási igényei és munkakörnyezete figyelembevételével.

| Ha... | Akkor... | További információkért... |
|---|--|--|
| Telefonvonalán több hívást kell kezelnie | Kérje meg a rendszergazdját, hogy állítsa be a vonalát több hívás támogatására. A telefonvonala legfeljebb hat hívást támogat. | Beszéljen a rendszergazdjával vagy a telefon közönségszolgálatával. |
| További gyorshívó gombokra van szüksége | Mindenekelőtt bizonyosodjon meg, hogy használja-e az összes rendelkezésre álló gyorshívó gombot. Amennyiben további gyorshívó gombokra van szüksége, vegye számításba a a Gyorshívó szolgáltatásra való feliratkozást. | Bővebb tájékoztatást a következő részben talál: <ul style="list-style-type: none">„Gyorshívó gombok beállítása” fejezet (26. oldal)„Feliratkozás telefonos szolgáltatásra” fejezet (29. oldal) |
| Egy melléket több telefonon akar használni | Kérjen egy osztott vonalat. Ezzel ugyanazt a mellékszámot használhatja például az asztali telefonján és a mobiltelefonján. | Bővebb tájékoztatást a következő részben talál: „Osztott vonalak megértése” fejezet (21. oldal). |
| Telefont vagy hivatali helyet oszt meg a munkatársakkal | Vegye számításba a következők használatát: <ul style="list-style-type: none">A Hívásparkoltatással tárolhat és feléleszthet hívásokat az átadás funkció használata nélkülA Hívásfelvétellel a saját telefonján válaszolhat más telefonon kicsöngő hívásraEgy osztott vonal | <ul style="list-style-type: none">Beszéljen a rendszergazdjával vagy a telefon közönségszolgálatával, hogy ezeket a funkciókat megkaphassa.Bővebb tájékoztatást ezen funkciók használatáról a következő részben talál: „Fejlett híváskezelés” fejezet (20. oldal). |
| Belépni a telefonjára egy másik telefonról | Kérje meg a rendszergazdját, hogy állítsa be a Mellékmobilitás szolgáltatást a telefonjára. | Nézze át a http://www.cisco.com/univercd/cc/td/doc/product/voice/c_ipphon/index.htm webcímen található <i>Cisco IP telefonjának testreszabása a weben</i> telefonos útmutató „A Mellékmobilitás szolgáltatás használata” című részét. |

A telefon hibaelhárítása

Ez a fejezet azt írja le, hogy hogyan érheti el a Cisco IP telefonja és a telefonhívások információit, hogy ezzel segítse a rendszergazdáját vagy technikusát telefonja problémájának megoldásában. Az ebben a fejezetben található információra csak abban az esetben lesz szüksége, ha a rendszergazda valamelyik feladat végrehajtását kéri Öntől.

| Ha arra kéri, hogy... | Akkor... |
|---|---|
| Érje el a hálózati konfigurációs adatokat | Nyomja meg a Menü gombot, és válassza a Beállítások > Hálózati konfiguráció gombokat. Válassza ki azt a hálózati konfigurációs elemet, amelyiket meg szeretné tekinteni. Nyomja meg a Mégse gombot a menüből való kilépéshez. |
| Érje el az állapotadatokat | Nyomja meg a Menü gombot, és válassza a Beállítások > Állapot gombokat. Válassza ki azt az állapot elemet, amelyiket meg szeretné tekinteni. Megtekintheti a telefon állapotüzeneteit, hálózati statisztikáját és a firmware verziószámát. |
| Érje el a telefon modellinformációit | Nyomja meg a Menü gombot, és válassza a Beállítások > Modellinformációk pontokat. A Navigálás gomb segítségével görgethet végig a telefon modellinformációin és tekintheti meg azokat. |



Megjegyzés

A rendszergazdája letilthatja hozzáférését a **Beállítások** menühöz. Ezáltal esetleg nem tudja elérni a telefonja hálózati konfigurációs adatait, állapotadatait vagy modellinformációt.

Használja a minőségjelentő eszközt

A rendszergazda ideiglenesen telepítheti az Ön Cisco IP telefonjára a minőségjelentő eszközt, hogy a telefonhívásaival kapcsolatban felmerülő problémákat megoldja. A **QRT** gomb megnyomását követően a minőségjelentő eszközzel (Quality Reporting Tool) a problémás telefonbeszélgetésekre azonnal felhívhatja a rendszergazda figyelmét.

Attól függően, hogy a rendszergazda hogyan állította be a minőségjelentő eszközt, kétféleképpen használhatja a **QRT** gombot:

| Ha a következőt szeretné... | Akkor... |
|--|---|
| Gyorsjelentést küldeni az aktuális hívás hangproblémájáról | Hívás közben nyomja meg a Tovább > QRT gombokat. A telefonrendszer összegyűjti és naplózza az aktuális hívás hangadatait, majd továbbítja ezt az információt a rendszergazdának. |
| Telefonhívásaival kapcsolatos problémát jelenteni | Nyomja meg a Tovább > QRT gombokat. Válassza ki a problémakategóriák listájából azt a problémát, melyet jelenteni szeretne. Néhány problémakategória olyan magyarázó kódot tartalmaz, melynek kiválasztásával további részletekhez juthat a problémával kapcsolatban. A telefonrendszere eljuttatja ezt az információt a rendszergazdájához, aki így elháríthatja a problémát. |

A Cisco egy éves korlátozott hardver jótállásának feltételei

Speciális feltételek vonatkoznak az Ön hardverének jótállására, valamint a jótállási idő alatt használható különböző szolgáltatásokra. A hivatalos Jótállási feltételek, beleértve a Cisco szoftverre vonatkozó jótállást is, a Cisco termékéhez tartozó Dokumentációs CD-n található meg. Kövesse a következő lépéseket a *Cisco információs csomag* és a jótállási okmány CD-n vagy a Cisco.com címen való eléréséhez és letöltéséhez.

Indítsa el a böngészőjét és látogassa meg az alábbi URL-címet:

http://www.cisco.com/univercd/cc/td/doc/es_inpc/cetrans.htm

Ekkor a Jótállási és licenc megállapodás oldala jelenik meg.

1. A *Cisco információs csomag* elolvasásához kövesse a következő lépéseket:

- a. Kattintson az **Információs csomag száma** mezőre, és biztosítsa, hogy a 78-5235-03A0 kötetrész száma legyen kijelölve.
- b. Válassza ki azt a nyelvet, amelyen a dokumentumot olvasni kívánja.
- c. Kattintson az **Ugrás** gombra.
Az Információs csomag Cisco korlátozott jótállás és Szoftver licenc oldala jelenik meg.
- d. Olvassa el a dokumentumot on-line, vagy kattintson a **PDF** ikonra, hogy a dokumentumot Adobe hordozható dokumentum formátumban (PDF) letöltse és kinyomtathassa.



Megjegyzés

Telepített Adobe Acrobat Readerrel kell rendelkeznie, hogy a PDF állományokat megtekinthesse és nyomtathassa. A programot az Adobe webhelyéről töltheti le:
<http://www.adobe.com>

2. Termékének lefordított és honosított jótállási információinak elolvasásához kövesse a következő lépéseket:

- a. Írja be a következő kötetrész számot a Jótállási dokumentum száma mezőbe:
78-10747-01C0
- b. Válassza ki azt a nyelvet, amelyen a dokumentumot meg szeretné tekinteni.
- c. Kattintson az **Ugrás** gombra.
A Cisco jótállási oldala jelenik meg.
- d. Olvassa el a dokumentumot on-line, vagy kattintson a **PDF** ikonra, hogy a dokumentumot Adobe hordozható dokumentum formátumban (PDF) letöltse és kinyomtathassa.

Segítségért a Cisco szervíz és támogatási webhelyhez is fordulhat:

http://www.cisco.com/public/Support_root.shtml.

A hardver jótállás időtartama

Egy (1) év

A hardver cserélés, javítási és visszatérítési eljárása

A Cisco vagy annak szervizközpontja minden üzletileg ésszerű erőfeszítést megtesz annak érdekében, hogy a cserealkatrész tíz (10) munkanapon belül megérkezzen azt követően, hogy megkapta a Visszaküldött alkatrész jóváhagyását (Return Materials Authorization = RMA). A tényleges kézbesítési idő a vevő lakhelyétől függően változhat.

A Cisco fenntartja a jogot, hogy kizárólagosan a termék árának visszatérítésével orvosolja a jótállást.

Visszaküldött alkatrészhez jóváhagyási szám (Return Materials Authorization = RMA) igénylése

Lépjen kapcsolatba azzal a vállalattal, melytől a terméket beszerezte. Amennyiben közvetlenül a Ciscótól szerezte be a terméket, lépjen kapcsolatba az Ön Cisco értékesítésének és szervizének a képviselőjével.

Adja meg az alábbi információkat, és tartsa meg azokat hivatkozási célból.

| | |
|--|--|
| A vállalat, akitől a terméket beszerezte | |
| A vállalat telefonszáma | |
| A termék modellszáma | |
| A termék sorozatszám | |
| Karbantartási kapcsolat száma | |

**Vállalati központ**

Cisco Systems, Inc.
170 West Tasman Drive
San Jose, CA 95134-1706
USA
www.cisco.com

Tel: +1 408 526-4000
+1 800 553-NETS (6387)
Fax: +1 408 526-4100

Európai központ

Cisco Systems International BV
Haarlerbergpark
Haarlerbergweg 13-19
1101 CH Amsterdam
Hollandia
www-europe.cisco.com

Tel: +31 0 20 357 1000
Fax: +31 0 20 357 1100

Amerikai központ

Cisco Systems, Inc.
170 West Tasman Drive
San Jose, CA 95134-1706
USA
www.cisco.com

Tel: +1 408 526-7660
Fax: +1 408 527-0883

Csendes-óceáni ázsiai központ

Cisco Systems, Inc.
Capital Tower
168 Robinson Road
#22-01 to #29-01
Szingapúr 068912
www.cisco.com

Tel: +65 6317 7777
Fax: +65 6317 7799

**A Cisco Systemsnek több mint 200 irodája van az alábbi országokban. A címek, telefonszámok és fax számok listája a
Cisco webhelyén, a www.cisco.com/go/offices webcímen látható.**

Amerikai Egyesült Államok • Argentína • Ausztrália • Ausztria • Belgium • Brazília • Bulgária • Chile • Costa Rica • Cseh Köztársaság • Dánia • Dél-Afrikai Köztársaság • Dubai, EAE
Egyesült Királyság • Finnország • Franciaország • Fülöp-szigetek • Görögország • Hollandia • Hong Kong • Horvátország • India • Indonézia • Írország • Izrael • Japán • Kanada • Kína NK
Kolumbia • Korea • Lengyelország • Luxemburg • Magyarország • Malaysia • Mexicó • Németország • Norvégia • Olaszország • Oroszország • Peru • Portugália • Puerto Rico • Románia
Skócia • Spanyolország • Svájc • Svédország • Szaúd-Arábia • Szingapúr • Szlovákia • Szlovénia • Tajvan • Thaiföld • Törökország • Új-Zéland • Ukrajna • Venezuela • Vietnám
Zimbabwe

A CCIP, a CCSP, a Cisco Arrow logó, a Cisco *Powered* Network jel, a Cisco Unity, a Follow Me Browsing, a FormShare és a StackWise a Cisco Systems, Inc. védjegye; a Changing the Way We Work, a Live, Play, and Learn és az iQuick Study a Cisco Systems, Inc. szolgáltatásvédjegye; az Aironet, az ASIST, a BPX, a Catalyst, a CCDA, a CCDP, a CCIE, a CCNA, a CCNP, a Cisco, a Cisco Certified Internetwork Expert logó, a Cisco IOS, a Cisco IOS logó, a Cisco Press, a Cisco Systems, a Cisco Systems Capital, a Cisco Systems logó, az Empowering the Internet Generation, az Enterprise/Solver, az EtherChannel, az EtherSwitch, a Fast Step, a GigaStack, az Internet Quotient, az IOS, az IP/TV, az IQ Expertise, az IQ logó, az IQ Net Readiness Scorecard, a LightStream, a LightStream, a Linksys, az MGX, az MICA, a Networkers logó, a Networking Academy, a Network Registrar, a *Packet*, a PIX, a Post-Routing, a Pre-Routing, a RateMUX, a Registrar, a ScriptShare, a SlideCast, a SMARTnet, a StrataView Plus, a Stratum, a SwitchProbe, a TeleRouter, a The Fastest Way to Increase Your Internet Quotient, a TransPath és a VCO a Cisco Systems, Inc. és/vagy leányvállalatai bejegyzett védjegye az Amerikai Egyesült Államokban és számos más országban.

A dokumentumban vagy a webhelyen említett összes többi védjegy a megfelelő tulajdonosok tulajdonát képezi. A „partner” szó használata nem feltétlenül jelenti azt, hogy a Cisco és bármely más szervezet között üzleti kapcsolat állna fenn. (0402R)