

Cisco IP-telefoon 7905G en 7912G voor Cisco CallManager

Gebruiksrechtovereenkomst en garantie

Hoofdkantoor

Cisco Systems, Inc.
170 West Tasman Drive
San Jose, CA 95134-1706
V.S.
<http://www.cisco.com>
Tel: +1 408 526-4000
+1 800 553-NETS (6387)
Fax: +1 408 526-4100



Het volume aanpassen

Actie	Handeling
Het volume voor een gesprek aanpassen	Druk op de knop Volume tijdens een gesprek of als u een kiestoon hoort. Druk op Opslaan om het nieuwe volumenniveau op te slaan als standaardinstelling voor de luidspreker of de hoorn.
Het volume van de beltoon aanpassen	Druk op de knop Volume terwijl de hoorn op de haak ligt.

De beltoon wijzigen

Druk op de knop **Menu** en selecteer **Instellingen > Beltoon**. Blader door de lijst met beltonen en druk op **Afspeln** om de geselecteerde beltoon te beluisteren. Als u de gewenste beltoon hebt bepaald, drukt u op **Kies** en op **OK**.

Overzicht van knoppen

Volume Navigatie Wachtstand Menu



Copyright © 2004 Cisco Systems, Inc. Alle rechten voorbehouden. Cisco, Cisco IOS, Cisco Systems en het logo Cisco Systems zijn gedeponeerde handelsmerken van Cisco Systems, Inc. of aan Cisco gelieerde ondernemingen in de Verenigde Staten en andere landen. Alle overige merken, namen of handelsmerken die worden genoemd in dit document of op de website zijn eigendom van de respectieve eigenaren. Het gebruik van het woord partner impliceert geen samenwerkingsverband tussen Cisco en een andere onderneming. (0401R)



Cisco IP-telefoon 7905G/7912G

Overzicht van functietoetsen
Gesprekken doorverbinden
Conferentiegesprekken voeren
Snelkiestoetsen gebruiken
Gesprekken doorschakelen
Gesprekken bekijken en tot stand brengen
Het volume aanpassen
De beltoon wijzigen
Overzicht van knoppen

Overzicht van functietoetsen

Beantw	Een gesprek beantwoorden
clnbrkn	Een conferentiegesprek starten via een gedeelde lijn
ConfList	Een lijst weergeven van de deelnemers aan een conferentiegesprek
Confrn	Een conferentiegesprek opzetten
DirDrvb	Twee gesprekken met elkaar doorverbinden
Doorvb	Een gesprek doorverbinden
DschakAll	Doorschakelen van gesprekken instellen of annuleren
GOpn	Een gesprek beantwoorden dat binnenkomt op een ander toestel buiten uw groep
Hervat	Een gesprek uit de wachtstand terugnemen
Kies	Een optie op het scherm selecteren
KiezBew	Een nummer in een logboek met gesprekken bewerken
KortKies	Een nummer kiezen met een snelkiescode
MeetMe	Een inbelvergadering organiseren
Monitor	Luidspreker inschakelen
MonUit	Luidspreker uitschakelen
Nieuw	Een nieuw gesprek tot stand brengen
Opnemen	Een gesprek beantwoorden dat binnenkomt op een ander toestel binnen uw groep
Parkeer	Een actief gesprek opslaan met Gesprek parkeren
Privé	Toestaan/niet toestaan dat anderen gesprekken op een gedeelde lijn kunnen bekijken
Samenv	Verschillende gesprekken samenvoegen die op één lijn worden gevoerd
TrgBln	Een terugbelopdracht ontvangen wanneer een bezet toestel weer beschikbaar is
Verwdr	De deelnemer verwijderen die het laatst is toegevoegd aan een conferentiegesprek
Verwijderen	Een deelnemer uit een conferentiegesprek verwijderen
Zoeken	Een vermelding in een telefoonlijst zoeken

Gesprekken doorverbinden

Actie	Handeling
Een gesprek doorverbinden zonder te praten met de ontvanger van het gesprek	Druk tijdens een actief gesprek op Doorvb en voer het doelnummer in. Druk nogmaals op Doorvb als u het toestel hoort overgaan.
Een gesprek doorverbinden en eerst praten met de ontvanger van het gesprek ("aangekondigd doorverbinden")	Druk op Doorvb en voer het doelnummer in. Spreek met degene waarnaar u wilt doorverbinden. Druk nogmaals op Doorvb om het gesprek door te verbinden. Druk op de knop Wachtstand om terug te gaan naar het oorspronkelijke gesprek.
Twee huidige gesprekken naar elkaar doorverbinden ("direct doorverbinden")	Selecteer het eerste gesprek. Herhaal dit voor het tweede gesprek. Druk vanuit een van de geselecteerde gesprekken op Meer > DirDrvb . Als u op de lijn wilt blijven met de bellers, gebruikt u Samenv om een conferentiegesprek tot stand te brengen.

Gesprekken doorschakelen

Actie	Handeling
Doorschakelen van gesprekken instellen of annuleren via de telefoon	Druk op Meer > DschakAll en voer een doelnummer in. Druk nogmaals op Meer > DschakAll als u deze functie wilt annuleren.
Doorschakelen van gesprekken instellen of annuleren via de computer	Meld u aan bij de webpagina Gebruikersopties, selecteer uw toestel en kies vervolgens Alle gesprekken naar een ander nummer doorschakelen... in het hoofdmenu.

Conferentiegesprekken voeren

Actie	Handeling
Huidige bellers uitnodigen om deel te nemen aan een standaard-conferentiegesprek	Selecteer het gewenste gesprek op de lijn en druk op Kies . Herhaal dit voor elk gesprek dat u wilt toevoegen aan het conferentiegesprek. Druk vanuit een van de geselecteerde gesprekken op Meer > Samenv .
Een standaard-conferentiegesprek starten door deelnemers te bellen	Druk tijdens een actief gesprek op Meer > Confm om de gesprekspartner toe te voegen aan het gesprek. Voer het telefoonnummer in van deze deelnemer. Druk nogmaals op Confm als de verbinding tot stand is gebracht. Herhaal dit voor elke deelnemer die u wilt toevoegen.
Een lijst weergeven van de deelnemers aan een conferentiegesprek	Selecteer een actief conferentiegesprek en druk op ConfList .

Snelkiestoetsen gebruiken

Actie	Handeling
Snelkiestoetsen instellen	Meld u aan bij de webpagina Gebruikersopties, selecteer uw toestel en kies vervolgens Snelkiestoetsen wijzigen in het hoofdmenu. Voer een telefoonnummer en een label in voor elke beschikbare snelkiestoets.
Een nummer kiezen met een snelkiestoets	Kies een nummer in de lijst met snelkiesnummers OF Voer een snelkiescode in terwijl de hoorn op de haak ligt en druk vervolgens op KortKies .

Gesprekken bekijken en tot stand brengen

Actie	Handeling
Het laatst gekozen nummer opnieuw kiezen	Druk op Herhaal .
Logboeken met gesprekken bekijken	Druk op de knop Menu en selecteer Telefoonlijsten > Gemiste gesprekken, Gevoerde gesprekken of Ontvangen gesprekken .
Een nummer kiezen uit een logboek met gesprekken	Selecteer een vermelding in het logboek met gesprekken, bewerk het nummer desgewenst en neem de hoorn van de haak.
Een nummer in een logboek met gesprekken bewerken	Druk op KiezBew en vervolgens op << of >> om de cursor te verplaatsen of cijfers te wissen. Gebruik het toetsenblok om cijfers in te voeren.
Een nummer kiezen uit een bedrijfstelefoonlijst	Druk op de knop Menu en selecteer Telefoonlijsten > Bedrijfstelefoonlijst . Als u een vermelding wilt zoeken, voert u de eerste letters van de naam in via het toetsenblok en drukt u op Zoeken . Als u het nummer van een vermelding wilt kiezen, bladert u naar het nummer en neemt u de hoorn van de haak.
Een gesprek tot stand brengen terwijl een ander gesprek actief is	Druk op de knop Wachtstand en vervolgens op Nieuw . Kies een nummer, het laatst gekozen nummer of een snelkiesnummer.



Inhoud

Aan de slag 1

Deze handleiding gebruiken 1

Extra informatie 2

Uw Cisco IP-telefoon aanpassen op het web 2

Informatie over veiligheid en prestaties 2

De telefoon aansluiten 4

Overzicht van de telefoon 7

Knoppen en hardware 7

Werking en beschikbaarheid van functies 8

Tips voor het afhandelen van gesprekken en het navigeren in menu's 9

Verschil tussen een lijn en een gesprek 9

Op de haak en van de haak 9

Gesprekken markeren en selecteren 10

Schakelen tussen gesprekken 10

Functiemenu's gebruiken 11

Tekst invoeren en bewerken 11

Basisfuncties voor de afhandeling van gesprekken 12

Gesprekken tot stand brengen 12

Gesprekken beantwoorden 14

Gesprekken beëindigen 15

De luidspreker gebruiken 15

Gesprekken in de wachtstand zetten en terugnemen 16

Actieve gesprekken doorverbinden 16

Conferentiegesprekken voeren 17

Een standaardconferentiegesprek starten of hieraan deelnemen 18

Een MeetMe-inbelvergadering starten of hieraan deelnemen 19

Gesprekken doorschakelen naar een ander nummer 20

Geavanceerde functies voor de afhandeling van gesprekken 21

Gesprekken parkeren en geparkeerde gesprekken terugnemen 21

Een gesprek omleiden naar uw telefoon 22

Gedeelde lijnen 22

Wordt elders gebruikt 23

Maximumaantal ondersteunde gesprekken op een gedeelde lijn 23

Deelnemen aan een gesprek op een gedeelde lijn 23

Voorkomen dat anderen een gesprek op een gedeelde lijn kunnen bekijken of hieraan kunnen deelnemen 24

Verdachte gesprekken traceren 25

Voorrang geven aan belangrijke gesprekken 25

Telefooninstellingen aanpassen 27

Het volume aanpassen 27

Beltonen aanpassen 28

Snelkiestoetsen instellen 28

Voicemail, logboeken met gesprekken en telefoonlijsten gebruiken 29

De webpagina Gebruikersopties openen 31

Aanmelden bij de webpagina Gebruikersopties 31

Aanmelden bij telefoonservices 32

Aanvullende configuratieopties 33

Problemen met de telefoon oplossen 34

Het hulpprogramma voor kwaliteitsrapporten (QRT) gebruiken 35

Garantievoorwaarden van Cisco voor beperkte hardwaregarantie gedurende een jaar 36



Aan de slag

In dit gedeelte vindt u algemene instructies voor de ingebruikname van uw nieuwe Cisco IP-telefoon.

Deze handleiding gebruiken

Deze handleiding geeft een overzicht van de functies die beschikbaar zijn op uw telefoon. U kunt de handleiding helemaal doorlezen om een goed inzicht te krijgen in de mogelijkheden van de telefoon, maar u kunt ook de volgende tabel raadplegen voor verwijzingen naar veelgebruikte informatie.

Actie	Handeling
Belangrijke informatie over de veiligheid bekijken	Zie "Informatie over veiligheid en prestaties" op pagina 2.
De telefoon gebruiken nadat deze door iemand anders is geïnstalleerd	Begin met "Overzicht van de telefoon" op pagina 7.
De telefoon aansluiten op het netwerk	Zie "De telefoon aansluiten" op pagina 4.
Meer te weten komen over knoppen en functietoetsen	Zie "Knoppen en hardware" op pagina 7.
Gesprekken voeren	Zie "Gesprekken tot stand brengen" op pagina 12.
Gesprekken in de wachtstand zetten	Zie "Gesprekken in de wachtstand zetten en terugnemen" op pagina 16.
Gesprekken doorverbinden	Zie "Actieve gesprekken doorverbinden" op pagina 16.
Conferentiegesprekken voeren	Zie "Conferentiegesprekken voeren" op pagina 17.
Het volume van de beltoon of van een gesprek wijzigen	Zie "Het volume aanpassen" op pagina 27.
Een andere beltoon kiezen	Zie "Beltonen aanpassen" op pagina 28.

Extra informatie

U kunt de meest actuele Cisco-documentatie opvragen op de volgende URL:

<http://www.cisco.com/univercd/home/home.htm>

Via de volgende URL hebt u toegang tot de Cisco-website:

<http://www.cisco.com/>

Gebruik de volgende URL voor toegang tot de internationale Cisco-websites:

http://www.cisco.com/public/countries_languages.shtml

Uw Cisco IP-telefoon aanpassen op het web

De Cisco IP-telefoon is een netwerktoestel dat informatie kan delen met andere netwerkapparaten in uw bedrijf, inclusief uw computer. Raadpleeg de handleiding *Customizing Your Cisco IP Phone on the Web* voor meer informatie over de telefoonservices die u kunt instellen en aanpassen en over het beheer van functies en instellingen via de computer. U vindt deze handleiding op de volgende URL:

http://www.cisco.com/univercd/cc/td/doc/product/voice/c_ipphon/index.htm

Informatie over veiligheid en prestaties

De telefoon installeren en gebruiken

Lees de onderstaande opmerkingen over veiligheid voordat u de Cisco IP-telefoon installeert of gebruikt:



Waarschuwing

Dit waarschuwingssymbool betekent gevaar. U verkeert in een situatie die lichamelijk letsel kan veroorzaken. Voordat u aan apparatuur gaat werken, moet u zich bewust zijn van de risico's die zijn verbonden aan elektrische schakelingen en moet u weten welke standaardmaatregelen u moet nemen om ongelukken te voorkomen.



Waarschuwing

Lees de installatie-instructies voordat u het toestel aansluit op de voeding.



Waarschuwing

Als u het product bij het afval deponeert, moet dit gebeuren in overeenstemming met alle nationale wetten en regels.



Waarschuwing Voer bij onweer geen werkzaamheden uit aan het systeem. U mag bij onweer ook geen kabels aansluiten of loskoppelen.



Waarschuwing Sluit geen SELV-circuits (safety extra-low voltage) aan op TNV-circuits (telephone-network voltage) om elektrische schokken te vermijden. LAN-poorten bevatten SELV-circuits en WAN-poorten bevatten TNV-circuits. Voor sommige LAN- en WAN-poorten wordt gebruikgemaakt van RJ-45-connectors. Wees voorzichtig bij het aansluiten van kabels.

Een externe voeding gebruiken

De volgende waarschuwingen zijn van kracht als u de externe voeding gebruikt voor de Cisco IP-telefoon:



Waarschuwing Dit product is afhankelijk van de veiligheidsmaatregelen die in het gebouw zijn getroffen voor kortsluiting (overbelasting). Voor alle fasen waarop spanning staat, moet een zekering of een aardlekschakelaar voor maximaal 240 V, 10A zijn geplaatst.



Waarschuwing Het toestel is ontworpen voor TN-krachtbronsystemen.



Waarschuwing De combinatie stekker-wandcontactdoos moet te allen tijde bereikbaar zijn omdat u hiermee het toestel direct kunt uitschakelen.



Let op Gebruik alleen een voeding die is goedgekeurd door Cisco.

De telefoon aansluiten

Waarschijnlijk sluit de systeembeheerder uw nieuwe Cisco IP-telefoon aan op het IP-telefoonnetwerk van het bedrijf. Als dat niet het geval is, sluit u de telefoon aan met behulp van de informatie in Afbeelding 1 (Cisco IP-telefoon 7905G) en Afbeelding 2 (Cisco IP-telefoon 7912G) en de bijbehorende tabellen.

Afbeelding 1 Kabelaansluitingen van de Cisco IP-telefoon 7905G

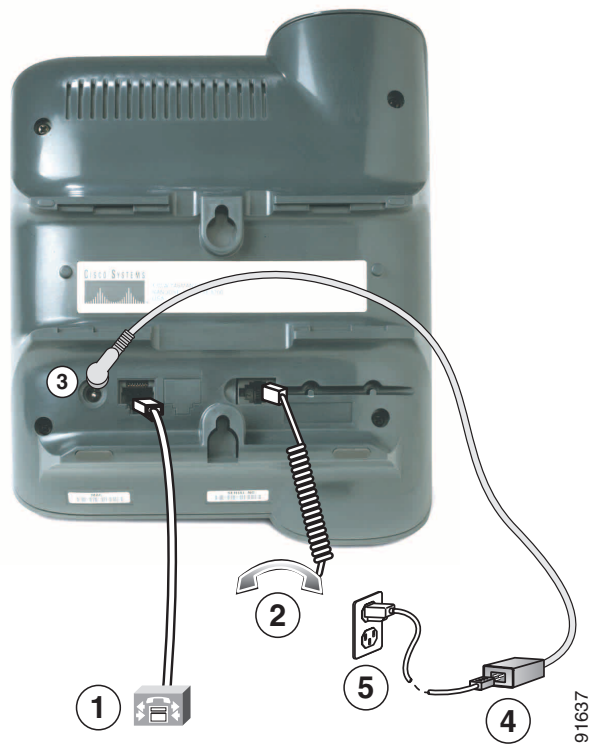

1	Netwerkpoot (10BASE-T)	2	Aansluiting voor hoorn
3	Aansluiting gelijkstroom (48V)	4	Door Cisco meegeleverde voeding (optioneel)
5	Voedingskabel met stekker voor het elektriciteitsnet		

Afbeelding 2 Kabelaansluitingen van de Cisco IP-telefoon 7912G

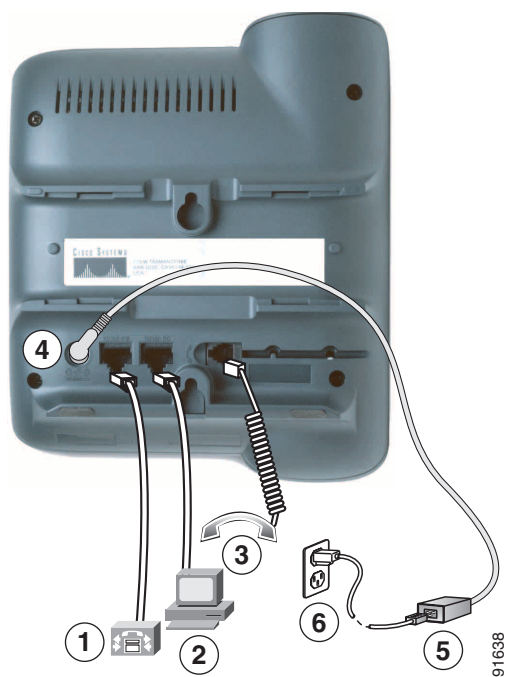

1	Netwerkpoort (10/100 SW)	2	Toegangspoort (10/100 PC)
3	Aansluiting voor hoorn	4	Aansluiting gelijkstroom (48V)
5	Door Cisco meegeleverde voeding (optioneel)	6	Voedingskabel

De haak aanpassen

Wanneer u de telefoon aansluit, kunt u de haak aanpassen om te voorkomen dat de hoorn van de haak glijdt. Raadpleeg de volgende tabel voor instructies.

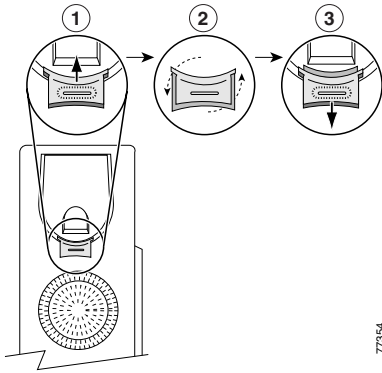

1	Leg de hoorn opzij en trek het vierkante plastic afdekplaatje uit de steun van de hoorn.
2	Draai het plaatje 180 graden.
3	Schuif het plaatje terug in de steun. Een gedeelte van het gedraaide plaatje steekt uit aan de bovenzijde. Leg de hoorn weer op de haak.

Registreren met TAPS

Nadat de telefoon is aangesloten op het netwerk, kan de systeembeheerder u vragen uw telefoon automatisch te registreren met TAPS (Tool for Auto-Registered Phones Support). U kunt TAPS gebruiken om een nieuwe telefoon aan te melden of om een bestaand toestel te vervangen.

Als u zich wilt registreren met TAPS, neemt u de hoorn van de haak, voert u het toestelnummer van TAPS in dat u van de systeembeheerder hebt gekregen en voert u de gesproken instructies uit. Mogelijk moet u uw volledige toestelnummer invoeren, inclusief het netnummer. Als op de telefoon een bevestigingsbericht wordt weergegeven, legt u de hoorn op de haak. De telefoon wordt dan opnieuw gestart.

Overzicht van de telefoon

De Cisco IP-telefoon 7905G en 7912G bieden de volgende functies:





- Gesprekken voeren via een gegevensnetwerk
- Vertrouwde telefoonfuncties waarmee u gesprekken eenvoudig kunt afhandelen
- Speciale functies waarmee u de mogelijkheden om gesprekken af te handelen kunt uitbreiden en aanpassen
- On line beheer via de webpagina Gebruikersopties
- Toegang tot netwerkgegevens en services

Knoppen en hardware



91031

1	LCD-scherm	Weergave van functies als datum, tijd, uw telefoonnummer, naam van de beller, gespreksstatus en functietoetstas.
2	Cisco IP-telefoon type	Aanduiding van het modelnummer van de Cisco IP-telefoon.

3	Functietoetsen	Inschakelen van functies die op de diverse tabs op het LCD-scherf worden weergegeven. Functietoetsen verwijzen naar de functies die onder in het LCD-scherf worden weergegeven. De functie van deze toetsen varieert afhankelijk van de status van de telefoon (bijvoorbeeld of de telefoon in gebruik is of niet).
4	Navigatie (knop) 	Bladeren door tekst, markeren van menuopties en selecteren van gesprekken die op het LCD-scherf worden weergegeven. Met deze knop hebt u ook toegang tot snelkiesnummers.
5	Menu (knop) 	Weergave van een menu dat toegang biedt tot het voicemailstelsel, logboeken met gesprekken, telefoonlijsten, instellingen en services.
6	Wachtstand (knop) 	Een actief gesprek in de wachtstand zetten, een gesprek uit de wachtstand terugnemen en schakelen tussen een actief gesprek en een binnenkomend gesprek of tussen een actief gesprek en een gesprek in de wachtstand.
7	Toetsenblok	Werkt op dezelfde manier als het toetsenblok op een traditionele telefoon.
8	Volume (knop) 	Het volume van de hoorn en de luidspreker verhogen of verlagen. Als de hoorn op de haak ligt, kunt u met deze knop ook het volume van de beltoon instellen.
9	Hoorn	Werkt als een traditionele telefoonhoorn. Het indicatielampje op de hoorn knippert als de telefoon overgaat en blijft branden als u een nieuw voicemailbericht hebt ontvangen (afhankelijk van het voicemailstelsel).
10	Voetsteun	Hiermee plaatst u de telefoon in een comfortabele hoek op een bureau of een tafel.

Werking en beschikbaarheid van functies

Hoe u de Cisco IP-telefoon moet bedienen en welke functies beschikbaar zijn, is afhankelijk van de agent die binnen uw bedrijf wordt gebruikt voor het verwerken van gesprekken, en van de manier waarop het team voor telefoonondersteuning het telefoonsysteem heeft geconfigureerd. Mogelijk zijn sommige van de functies die in deze handleiding worden beschreven, niet voor u beschikbaar of werken deze in uw situatie anders. Neem contact op met de ondersteuningsdesk of systeembeheerder als u vragen hebt over de werking of de beschikbaarheid van functies.

Tips voor het afhandelen van gesprekken en het navigeren in menu's

De volgende richtlijnen kunnen u helpen bij het afhandelen van gesprekken en het navigeren in de menu's van de Cisco IP-telefoon.

Verschil tussen een lijn en een gesprek

Soms worden de begrippen *lijn* en *gesprek* met elkaar verward. Lees de volgende tips om verwarring te voorkomen:

Lijnen

De Cisco IP-telefoon 7905G en 7912G zijn telefoons met één lijn. Dit wil zeggen dat er per toestelnummer één lijn wordt ondersteund. Het team voor telefoonondersteuning kan de lijn configureren voor 1 tot 6 gesprekken. U bent dus in staat om verschillende gesprekken af te handelen terwijl op de telefoon slechts één lijn beschikbaar is.

Gesprekken

Een gesprek kan verschillende statussen hebben. Er kan altijd maar één gesprek *actief* zijn. Een actief gesprek kan een gesprek zijn met een actieve verbinding of een gesprek waarvoor de verbinding tot stand wordt gebracht (u kiest een nummer of u hoort het toestel overgaan van degene die u wilt bereiken). Andere gesprekken moeten binnenkomende gespreksoproepen zijn, in de wachtstand staan of elders worden gebruikt (voor gedeelde lijnen).



Op de haak en van de haak

Sommige telefoontaken en instructies verschillen wanneer de hoorn *op de haak* of *van de haak* is.

- Op de haak: de hoorn van de telefoon bevindt zich in de steun, er zijn geen actieve gesprekken en er is geen actieve kiestoon. U kunt met de telefoon een *nummer kiezen terwijl de hoorn op de haak ligt*. Dit betekent dat u een telefoonnummer kunt invoeren of kiezen voordat u het gesprek activeert.
- Van de haak: de hoorn is uit de steun genomen of u hebt op **Kiezen** of **Nieuw** gedrukt om een kiestoon weer te geven.

Gesprekken markeren en selecteren

Bij veel telefoonfuncties moet u eerst het gesprek selecteren waarvoor u de functie wilt gebruiken. U hebt bijvoorbeeld vier gesprekken in de wachtstand gezet, maar u wilt slechts twee daarvan samenvoegen tot een conferentiegesprek. In dat geval selecteert u alleen de gesprekken die u aan het conferentiegesprek wilt toevoegen. Daarna activeert u pas de functie.

Actie	Handeling
Een gesprek markeren 	Blader met de knop Navigatie door de lijst met gesprekken totdat de cursor links in het LCD-scherm naast het gesprek van uw keuze staat.
Een gesprek selecteren 	Markeer het gesprek en druk op Meer > Kies om het gesprek te selecteren. Mogelijk moet u eerst meerdere keren op de functietoets Meer drukken. Naast geselecteerde gesprekken wordt een vinkje weergegeven. U kunt meerdere gesprekken selecteren.

Schakelen tussen gesprekken

De telefoon kan maximaal zes gesprekken op elke lijn ondersteunen, afhankelijk van de manier waarop de systeembeheerder de telefoon heeft geconfigureerd. De volgende tips kunnen u helpen bij het schakelen tussen gesprekken op de lijn. Met de knop **Navigatie** kunt u door de lijst met gesprekken bladeren.

Actie	Handeling
De huidige gesprekken op een lijn weergeven	Kijk naar het LCD-scherm van de telefoon.
Schakelen tussen gesprekken op een lijn	Markeer het gesprek waarnaar u wilt teruggaan en druk op Hervat .
Overschakelen van een actief gesprek om een binnenkomend gesprek te beantwoorden	Druk op Beantw . Op deze manier beantwoordt u het nieuwe gesprek en zet u het eerste gesprek automatisch in de wachtstand.

Tips

- Er kan altijd maar één gesprek actief zijn. Alle overige gesprekken worden automatisch in de wachtstand gezet.
- Als er sprake is van meerdere gesprekken op een lijn, wordt het gesprek met de hoogste prioriteit en de langste duur boven in de lijst met gesprekken weergegeven.
- Binnenkomende gesprekken worden eerst boven in het LCD-scherm weergegeven, maar worden omlaag verplaatst zodra u deze beantwoordt.

Funciemenu's gebruiken

Actie	Handeling
Funciemenu's weergeven	Druk op de knop Menu om de menu's van de functies Berichten, Telefoonlijsten, Instellingen en Services weer te geven.
Door een lijst of menu bladeren	Druk op de knop Navigatie .
Een menuoptie selecteren	Druk op de knop Navigatie om een menuoptie te markeren en druk vervolgens op Kies . Naast menuopties wordt een cijfer weergegeven. U kunt een menuoptie ook selecteren met de betreffende cijfertoets op het toetsenblok.
Eén niveau teruggaan in een funciemenu	Druk op Einde . Let op: als u zich in het bovenste niveau van een menu bevindt en op Einde drukt, wordt het menu gesloten.
Een funciemenu sluiten	Druk op Einde en herhaal dit totdat het menu wordt gesloten.
Alle menu's sluiten	Druk op de knop Menu .

Tekst invoeren en bewerken

Actie	Handeling
Een letter invoeren op het scherm van de telefoon	Druk een of meerdere keren op een cijfertoets om een letter (hoofdletter of kleine letter) te selecteren. Als u pauzeert, wordt de cursor automatisch naar rechts verplaatst zodat u de volgende letter kunt invoeren.
Een cijfer of letter verwijderen of de cursor verplaatsen	Druk op << of op Verwij om een letter of een cijfer te verwijderen. Druk op >> om de cursor naar rechts te verplaatsen.

Basisfuncties voor de afhandeling van gesprekken

Dit gedeelte bevat informatie over basisfuncties voor de afhandeling van gesprekken, zoals het voeren, beantwoorden en doorverbinden van gesprekken.

Gesprekken tot stand brengen

U kunt op verschillende manieren een gesprek tot stand brengen, waarbij u de hoorn van de haak kunt nemen voordat of nadat u een nummer kiest.

Actie	Handeling
Nummer kiezen met de hoorn van de haak	Neem de hoorn van de haak en kies het nummer.
Een nummer kiezen met de hoorn op de haak (zonder kiestoon)	<p>Kies op een van de volgende manieren een nummer:</p> <ul style="list-style-type: none">• Voer een telefoonnummer in via het toetsenblok.• Druk op de knop Navigatie om de lijst met snelkiesnummers weer te geven en hierin een nummer te kiezen. <p>Breng daarna het gesprek als volgt tot stand:</p> <ul style="list-style-type: none">• Neem de hoorn van de haak.• Druk op Kiezen.
Een nummer kiezen met de hoorn op de haak (met kiestoon)	Druk op Nieuw en kies het nummer.
Het laatst gekozen nummer opnieuw kiezen	Druk op Herhaal .
Een nummer kiezen met een snelkiestoets	<p>Voer een van de volgende handelingen uit:</p> <ul style="list-style-type: none">• Druk op de knop Navigatie om een nummer te kiezen in de lijst met snelkiesnummers en druk vervolgens op Kiezen.• Voer een snelkiescode (1-99 op het toetsenblok) in terwijl de hoorn op de haak ligt en druk vervolgens op KortKies. <p>Zie "Snelkiestoetsen instellen" op pagina 28 voor meer informatie.</p>

Actie	Handeling
Een nummer kiezen uit een logboek met gesprekken	<p>Druk op de knop Menu en selecteer Telefoonlijsten > Gemiste gesprekken, Ontvangen gesprekken, Gevoerde gesprekken, Snelkiezen of Telefoonlijstservices. Blader naar een vermelding in de lijst en neem de hoorn van de haak om het nummer kiezen.</p> <p>Druk op KiezBew als u een prefix of andere cijfers aan het nummer wilt toevoegen voordat het nummer wordt gebeld.</p>
Een nummer kiezen uit een bedrijfstelefoonlijst	<p>Druk op de knop Menu en selecteer Telefoonlijsten > Telefoonlijstservices > Bedrijfstelefoonlijst. Zoek een vermelding door letters in te voeren via het toetsenblok. U kunt zoeken door een deel van een naam in te voeren. Druk op Zoeken. Blader naar de vermelding in de lijst en neem de hoorn van de haak om het nummer te kiezen.</p>
Een nummer kiezen uit een bedrijfstelefoonlijst op een webpagina	<p>Gebruik de functie Cisco WebDialer. Start een webbrowser en ga naar de telefoonlijst van uw bedrijf. Klik op een telefoonnummer in de lijst. Klik op Kiezen om het gesprek tot stand te brengen. Klik op Ophangen om het gesprek te beëindigen. Raadpleeg de handleiding <i>Customizing Your Cisco IP Phone on the Web</i> voor meer informatie.</p>
Een gesprek tot stand brengen wanneer een ander gesprek actief is	<p>Druk op de knop Wachtstand. Kies een nummer, het laatst gekozen nummer of een snelkiesnummer.</p>
Een terugbelopdracht ontvangen wanneer een toestel dat bezet is of niet antwoordt, weer beschikbaar is	<p>Bel het nummer en druk op TrgBlIn terwijl u de bezettoon of de beltoon hoort. Leg vervolgens de hoorn op de haak. U hoort een geluidssignaal en ziet een bericht zodra het toestel weer beschikbaar is. Het nummer wordt niet automatisch teruggebeld. U moet zelf opnieuw bellen. Als u de status van de terugbelopdracht wilt opvragen, drukt u op de functietoets TrgBlIn op een moment dat u de telefoon niet gebruikt. Als u de terugbelopdracht wilt annuleren, drukt u op Annuleren.</p> <p>Terugbellen is een speciale functie die de systeembeheerder voor uw telefoon kan configureren. Normaal gesproken hebt u geen toegang tot deze functie.</p>
Een gesprek met prioriteit voeren	<p>Voer de MLPP-toegangscode in die u van de systeembeheerder hebt gekregen, gevolgd door het telefoonnummer. Zie "Voorrang geven aan belangrijke gesprekken" op pagina 25 voor meer informatie.</p>
Een nummer kiezen uit een persoonlijk adresboek (PAB) of met een snelkiescode	<p>Druk op de knop Menu en selecteer Services > PAB-service of Mijn snelkiescodes (de exacte namen kunnen verschillen). Blader naar een vermelding in de lijst en neem de hoorn van de haak om het nummer te kiezen.</p> <p>Zie "De webpagina Gebruikersopties openen" op pagina 31 voor informatie over aanmelding bij een service voor een persoonlijk adresboek of een snelkiesservice.</p>

Tips

- Als u een fout maakt tijdens het invoeren van een telefoonnummer, kunt u op << drukken om een of meer cijfers te wissen. Als u wilt stoppen met kiezen, drukt u op **Annuleren** of legt u de hoorn op de haak.
- Als u een nummer kiest met de hoorn op de haak, kunt u * en # niet gebruiken als eerste teken. Neem de hoorn van de haak als u deze tekens wilt gebruiken.
- U kunt geen terugbelopdracht inschakelen als degene die u wilt bellen alle gesprekken heeft doorgeschakeld naar een ander toestel.
- U kunt mogelijk geen gesprek tot stand brengen als een ander gesprek actief is en u het maximaal aantal gesprekken voert dat voor de lijn is geconfigureerd.
- Als de luidspreker van de telefoon door de systeembeheerder is uitgeschakeld, kunt u de kiesfuncties waarbij de hoorn op de haak ligt, niet gebruiken.

Gesprekken beantwoorden

Neem de hoorn van de haak als u een gesprek wilt beantwoorden. Raadpleeg de volgende tabel voor meer opties.

Actie	Handeling
Overschakelen van een actief gesprek om een binnenkomend gesprek te beantwoorden	Druk op Beantw. Op deze manier beantwoordt u het nieuwe gesprek en zet u het eerste gesprek automatisch in de wachtstand. Zie "Gesprekken in de wachtstand zetten en terugnemen" op pagina 16 voor meer informatie.
Een gesprek beantwoorden met de functie Wachtend gesprek	Vraag de systeembeheerder om de functie Wachtend gesprek te configureren op de telefoon. Als deze functie is ingeschakeld, hoort u een signaal en ziet u de naam van de beller als er een nieuw gesprek binnenkomt terwijl u in gesprek bent. Als u het nieuwe gesprek wilt aannemen, drukt u op Beantw. Als u wilt teruggaan naar het oorspronkelijke gesprek, selecteert u het gewenste gesprek met de knop Navigatie en drukt u op de knop Wachtstand . Als u wilt schakelen tussen de twee gesprekken, selecteert u het gewenste gesprek met de knop Navigatie en drukt u op de knop Wachtstand om het gesprek terug te nemen. Wilt u een conferentiegesprek tot stand wilt brengen tussen uzelf en de twee andere gesprekspartners, dan selecteert u de gewenste gesprekken en drukt u op Samenv.
De telefoon instellen om na twee keer overgaan automatisch verbinding te maken met een binnenkomend gesprek	Vraag de systeembeheerder om de functie voor automatisch beantwoorden te configureren voor uw lijnen.

Actie	Handeling
Een gesprek uit de wachtstand terugnemen op een andere telefoon (bijvoorbeeld een telefoon in een vergaderruimte) of door iemand anders laten terugnemen	Gebruik de functie Gesprek parkeren . Zie "Gesprekken parkeren en geparkeerde gesprekken terugnemen" op pagina 21.
Een gesprek dat op een andere telefoon binnenkomt, via uw eigen telefoon beantwoorden	Gebruik de functie Gesprek opnemen . Zie "Een gesprek omleiden naar uw telefoon" op pagina 22.
Een binnenkomend gesprek rechtstreeks doorschakelen naar het voicemailstelsel	Druk op dOml . Het binnenkomende gesprek wordt rechtstreeks doorgeschakeld naar de meldtekst van uw voicemail.

Gesprekken beëindigen

Als u een gesprek wilt beëindigen, legt u de hoorn op de haak of drukt u op **Einde**.



Opmerking

Als u op **Einde** drukt, hoeft u de hoorn niet op de haak te leggen om het gesprek te beëindigen. Als de hoorn niet op de haak ligt, wordt dit aangegeven met een pictogram op het LCD-scherm, ook als er op dat moment geen actieve gesprekken worden gevoerd.

De luidspreker gebruiken

De Cisco IP-telefoon 7905G en 7912G zijn uitgerust met een luidspreker waarmee u handsfree kunt luisteren. Met de luidspreker kunt u een actief gesprek alleen beluisteren. Als u met uw gesprekspartner wilt spreken, moet u de hoorn opnemen.

Actie	Handeling
Naar uw gesprekspartner luisteren via de luidspreker	Druk op Monitor en leg de hoorn op de haak. U kunt het gesprek wel horen, maar u kunt niet met uw gesprekspartner praten.
Naar uw gesprekspartner luisteren via de hoorn	Neem de hoorn van de haak of druk op MonUit .
De luidspreker uitschakelen en de verbinding verbreken	Druk op Einde .
Het volume van de luidspreker aanpassen	Druk de knop Volume omhoog of omlaag terwijl de luidspreker in gebruik is. Druk op Opslaan als u het luidsprekervolume wilt opslaan.



Tip

Als de luidspreker van de telefoon door de systeembeheerder is uitgeschakeld, zijn de functietoetsen **Monitor** en **MonUit** niet beschikbaar. Voor het voeren en beluisteren van gesprekken moet u de hoorn van de haak nemen.

Gesprekken in de wachtstand zetten en terugnemen

Er kan altijd maar één gesprek actief zijn. Alle overige gesprekken moeten in de wachtstand worden gezet.

Actie	Handeling
Een gesprek in de wachtstand zetten	Selecteer het gesprek dat u in de wachtstand wilt zetten en druk op Wachtstand . Het rode lampje van de knop Wachtstand gaat branden en de naam van de beller knippert op het LCD-scherm van de telefoon.
Een gesprek uit de wachtstand terugnemen	Selecteer het gesprek dat u wilt terugnemen en druk op Hervat . Het lampje van de knop Wachtstand gaat uit.

Tips

- Als u een gesprek in de wachtstand zet, wordt meestal muziek of een pieptoon gegenereerd. Zet daarom een conferentiegesprek liever niet in de wachtstand.
- Als er sprake is van meerdere gesprekken op een lijn, wordt het actieve gesprek altijd boven in het LCD-scherm weergegeven. Gesprekken in de wachtstand staan daaronder.
- U kunt maximaal zes gesprekken in de wachtstand zetten, afhankelijk van het aantal gesprekken waarvoor uw lijn is geconfigureerd. Neem contact op met het team voor telefoonondersteuning als u wilt dat de lijn voor meer gesprekken wordt geconfigureerd.

Actieve gesprekken doorverbinden

U kunt een actief gesprek doorverbinden met een ander nummer. Het *doel* is het nummer waarmee u het gesprek wilt doorverbinden.

Actie	Handeling
Een gesprek doorverbinden zonder te praten met de ontvanger van het gesprek	Druk tijdens een actief gesprek op Doorvb en voer het doelnummer in. Druk nogmaals op Doorvb als u het toestel hoort overgaan.

Actie	Handeling
Een gesprek doorverbinden en eerst praten met de ontvanger van het gesprek ("aangekondigd doorverbinden")	Druk op Doorvb en voer het doelnummer in. Wacht tot de ontvanger van het gesprek antwoordt. Druk nogmaals op Doorvb als de ontvanger het gesprek accepteert. Weigert de ontvanger het gesprek, dan drukt u op de knop Wachtstand om terug te gaan naar het oorspronkelijke gesprek.
Twee huidige gesprekken naar elkaar doorverbinden ("direct doorverbinden")	Selecteer het eerste gesprek en druk op Meer > Kies . Herhaal dit voor het tweede gesprek. Druk vanuit een van de geselecteerde gesprekken op Meer > DirDrvb . De twee gesprekken worden met elkaar verbonden en uw verbinding met het gesprek wordt verbroken. Als u op de lijn wilt blijven met de bellers, gebruikt u Samenv om een conferentiegesprek tot stand te brengen. Zie "Conferentiegesprekken voeren" op pagina 17 voor meer informatie.

**Tip**

U kunt een gesprek in de wachtstand niet doorverbinden. Druk eerst op **Wachtstand** om een gesprek uit de wachtstand terug te nemen en verbindt het gesprek vervolgens door.

Conferentiegesprekken voeren

Met een conferentiegesprek kunnen drie of meer partijen tegelijk aan een gesprek deelnemen. De Cisco IP-telefoon ondersteunt verschillende typen conferentiegesprekken, afhankelijk van uw behoeften en de configuratie van uw telefoon. Voor conferentiegesprekken zijn mogelijk de volgende functietoetsen beschikbaar op uw telefoon:

- **Confrn**: met deze functietoets brengt u een standaardconferentiegesprek met drie tot zestien deelnemers tot stand door elke deelnemer afzonderlijk te bellen. Standaardconferentiegesprekken (ad hoc conferentiegesprekken) zijn standaard beschikbaar op de meeste telefoons.
- **Samenv**: met deze functietoets brengt u een standaardconferentiegesprek met drie tot zestien deelnemers tot stand tussen verschillende gesprekken die al op één lijn worden gevoerd. Standaardconferentiegesprekken (ad hoc conferentiegesprekken) zijn standaard beschikbaar op de meeste telefoons.
- **cInbrkn**: met deze functietoets start u een standaardconferentiegesprek met drie tot zestien deelnemers op een gedeelde lijn. Dit is een optionele functie die alleen beschikbaar is voor gedeelde lijnen. Deze functie moet door de systeembeheerder worden geconfigureerd.
- **MeetMe**: met deze functietoets organiseert u een inbelvergadering (met maximaal 100 deelnemers, afhankelijk van de configuratie) waarvoor de deelnemers op een bepaald tijdstip een bepaald nummer moeten bellen. Dit is een optionele functie die door de systeembeheerder moet worden geconfigureerd. Zie "Een MeetMe-inbelvergadering starten of hieraan deelnemen" op pagina 19 voor meer informatie.

Een standaardconferentiegesprek starten of hieraan deelnemen

Aan een standaardconferentiegesprek (ad hoc conferentiegesprek) kunnen drie tot zestien mensen deelnemen. Raadpleeg de volgende tabel voor meer informatie.

Actie	Handeling
Huidige bellers uitnodigen om deel te nemen aan een standaardconferentiegesprek	Selecteer het gewenste gesprek op de lijn en druk op Kies . Herhaal dit voor elk gesprek dat u wilt toevoegen aan het conferentiegesprek. Druk vanuit een van de geselecteerde gesprekken op Meer > Samenv. De geselecteerde gesprekken worden automatisch toegevoegd aan het conferentiegesprek.
Een standaardconferentiegesprek starten door deelnemers te bellen	Druk tijdens een actief gesprek op Meer > Confrn om de gesprekspartner toe te voegen aan het gesprek. Voer het telefoonnummer in van deze deelnemer. Druk nadat de verbinding tot stand is gebracht en u met de deelnemer hebt gesproken, nogmaals op Confrn om deze deelnemer aan het conferentiegesprek toe te voegen. Herhaal dit voor elke deelnemer die u wilt toevoegen.
Deelnemen aan een standaardconferentiegesprek	Neem de telefoon op wanneer die overgaat. U hoeft verder niets te doen om deel te nemen aan een standaardconferentiegesprek.
Deelnemen aan een standaardconferentiegesprek via een gedeelde lijn	Selecteer het gesprek waaraan u wilt deelnemen en dat wordt gevoerd op een andere telefoon waarmee u een lijn deelt. Druk vervolgens op cInbrkn .
Een lijst weergeven van de deelnemers aan een conferentiegesprek	Selecteer een actief conferentiegesprek en druk op ConfList . Deelnemers worden weergegeven in de volgorde waarin ze zijn toegevoegd aan het conferentiegesprek. Degenen die het laatst zijn toegevoegd, staan boven in de lijst.
De lijst met deelnemers aan een conferentiegesprek bijwerken	Druk op Bijwrk terwijl de lijst met deelnemers wordt weergegeven.
Kijken wie het conferentiegesprek heeft gestart	Zoek in de lijst met deelnemers aan het conferentiegesprek de persoon die onder in de lijst staat met een sterretje (*) naast zijn/haar naam.
Een deelnemer uit een conferentiegesprek verwijderen	Blader naar de naam van de deelnemer om deze te selecteren en druk op Verwijderen . U kunt alleen deelnemers verwijderen als u het conferentiegesprek hebt gestart.
De deelnemer verwijderen die het laatst is toegevoegd aan het standaardconferentiegesprek	Druk op Verwdr of selecteer de naam van de deelnemer boven in de lijst met deelnemers en druk op Verwijderen . De laatste deelnemer aan een conferentiegesprek wordt altijd boven in de lijst weergegeven. U kunt alleen deelnemers verwijderen als u het conferentiegesprek hebt gestart.
Een standaardconferentiegesprek beëindigen	Leg de hoorn op de haak of druk op Einde .

Tips

- Als u een gesprek in de wachtstand zet, wordt muziek of een pieptoon gegenereerd. Zet daarom een conferentiegesprek liever niet in de wachtstand.
- Als het foutbericht "Geen deelnemersinfo" wordt weergegeven als u probeert **Samenv** te gebruiken, controleert u of er nog een ander gesprek is geselecteerd naast het actieve gesprek, dat automatisch wordt geselecteerd.

Een MeetMe-inbelvergadering starten of hieraan deelnemen

In tegenstelling tot een standaardconferentiegesprek, waarbij de organisator de deelnemers moet bellen, kunnen deelnemers aan een MeetMe-inbelvergadering op een vooraf vastgesteld tijdstip zelf een bepaald nummer bellen om deel te nemen aan het conferentiegesprek. MeetMe-inbelvergadering is een speciale functie die de systeembeheerder voor u kan configureren.

Actie	Handeling
Een MeetMe-inbelvergadering opzetten	Druk op Meer > MeetMe . Mogelijk moet u eerst meerdere keren op de functietoets Meer drukken. Bel het MeetMe-inbelnummer dat u van de systeembeheerder hebt gekregen of bel de helpdesk en voer de gesproken instructies uit.
Deelnemen aan een MeetMe-inbelvergadering	Bel het MeetMe-inbelnummer dat u hebt gekregen van de organisator van de inbelvergadering. U kunt aan de vergadering deelnemen nadat de organisator de vergadering tot stand heeft gebracht. De functietoets MeetMe gebruikt u niet voor deelname aan een inbelvergadering.
Een MeetMe-inbelvergadering beëindigen	Leg de hoorn op de haak.



Tip

Aan een MeetMe-inbelvergadering kunnen meestal meer dan 100 mensen deelnemen. Het maximaal aantal wordt gedefinieerd door de systeembeheerder.

Gesprekken doorschakelen naar een ander nummer

Met de functie voor het doorschakelen van alle gesprekken kunt u alle binnenkomende gesprekken op uw Cisco IP-telefoon omleiden naar een ander nummer.



Tip

Voer het nummer waarnaar u de gesprekken wilt doorschakelen op dezelfde manier in als bij gebruik van de telefoon op uw bureau. Voeg zo nodig bijvoorbeeld een 9 toe als toegangscode voor een buitenlijn of voeg het netnummer toe.

Actie	Handeling
Doorschakelen van gesprekken instellen op de telefoon	Druk op Meer > DschakAll en voer een doelnummer in.
Doorschakelen van gesprekken annuleren op de telefoon	Druk op Meer > DschakAll .
Doorschakelen van gesprekken instellen of annuleren op de computer	Meld u aan bij de webpagina Gebruikersopties, selecteer uw toestel en kies vervolgens Alle gesprekken naar een ander nummer doorschakelen... in het hoofdmenu. U kunt het doorschakelen van gesprekken instellen of annuleren op de webpagina Gesprekken doorschakelen. Zie "Aanmelden bij de webpagina Gebruikersopties" op pagina 31 voor instructies.
Controleren of het doorschakelen van gesprekken is ingeschakeld	Bekijk het pictogram voor de gespreksstatus voor de lijn. Als de functie voor het doorschakelen van gesprekken is ingeschakeld, wordt op de statusregel een telefoonpictogram met een knipperende pijl weergegeven, evenals een bericht met het nummer waarnaar gesprekken worden doorgeschakeld.

Tips

- U kunt uw gesprekken doorschakelen naar een traditionele analoge telefoon of naar een andere IP-telefoon. De functie voor het doorschakelen van gesprekken kan echter door de systeembeheerder worden beperkt tot telefoonnummers binnen het bedrijf.
- U kunt het doorschakelen van gesprekken op elk willekeurig moment via de telefoon annuleren, ook als u deze functie hebt ingesteld vanuit de webpagina Gebruikersopties.

Geavanceerde functies voor de afhandeling van gesprekken

Geavanceerde functies voor de afhandeling van gesprekken zijn speciale (niet-standaard) functies die door de systeembeheerder op de telefoon kunnen worden geconfigureerd, afhankelijk van uw behoeften en uw werkomgeving. Normaal gesproken hebt u geen toegang tot deze functies.

Gesprekken parkeren en geparkeerde gesprekken terugnemen

U kunt een gesprek "parkeren" als u het wilt opslaan zodat u of iemand anders het gesprek kan terugnemen vanaf een andere telefoon in het Cisco CallManager-systeem (bijvoorbeeld een telefoon op het bureau van een collega of in een vergaderruimte).

Gesprek parkeren is een speciale functie die de systeembeheerder voor u kan configureren.

Actie	Handeling
Een actief gesprek opslaan met Gesprek parkeren	Selecteer tijdens een gesprek Meer > Parkeer . Op het LCD-scherm wordt het parkeernummer weergegeven. Dit is het speciale nummer waaronder het gesprek is geparkeerd. Noteer het parkeernummer en leg de hoorn op de haak.
Een geparkeerd gesprek terugnemen	Voer het parkeernummer in op de gewenste Cisco IP-telefoon in uw netwerk om een verbinding met het gesprek tot stand te brengen.



Opmerking

Het gesprek blijft slechts een beperkte tijd geparkeerd en gaat daarna opnieuw over op het oorspronkelijke toestel. De systeembeheerder kan u inlichten over deze tijdsduur.

Een gesprek omleiden naar uw telefoon

Met de functie Gesprek opnemen kunt u een gesprek dat binnenkomt op de telefoon van een collega omleiden naar uw eigen telefoon en daar beantwoorden.

Gesprek opnemen is een speciale functie die de systeembeheerder voor u kan configureren, afhankelijk van uw behoeften en uw werkomgeving. Deze functie is bijvoorbeeld handig als u meestal samen met collega's gesprekken afhandelt.

Actie	Handeling
Een gesprek beantwoorden dat binnenkomt op een ander toestel binnen uw groep	Neem de hoorn van de haak en druk op Meer > Opnemen . Het gesprek gaat nu over op uw telefoon. Druk op Beantw .
Een gesprek beantwoorden dat binnenkomt op een ander toestel buiten uw groep	Neem de hoorn van de haak en druk op Meer > GOpn . Voer het nummer voor het opnemen van een groepsgesprek in dat u van de systeembeheerder hebt gekregen. Het gesprek gaat nu over op uw telefoon. Druk op Beantw .



Opmerking

Een "groep" voor het opnemen van gesprekken wordt door de systeembeheerder gedefinieerd.

Gedeelde lijnen

U kunt van de systeembeheerder een "gedeelde" lijn krijgen. Functies voor gedeelde lijnen zijn niet van toepassing op standaardlijnen die niet zijn gedeeld. Een gedeelde lijn wordt meestal op een van de volgende twee manieren toegepast:

- Een gedeelde lijn wordt door één persoon gebruikt voor meerdere telefoons. U kunt bijvoorbeeld uw gedeelde lijn met toestelnummer 23456 gebruiken voor de telefoon op uw bureau en uw telefoon in het laboratorium. Een gesprek voor toestelnummer 23456 komt in dat geval zowel op de telefoon op uw bureau als in het laboratorium binnen. U kunt het gesprek met beide telefoons beantwoorden.
- Een lijn wordt door meerdere mensen gedeeld. U deelt bijvoorbeeld als manager een lijn en een toestelnummer met uw secretaresse. Een gesprek voor het toestelnummer komt op beide telefoons binnen.

Wordt elders gebruikt

Met een gedeelde lijn kunt u op dezelfde manier gesprekken voeren als met een andere lijn, zelfs als op het LCD-scherm van de telefoon "Wordt elders gebruikt" wordt weergegeven. "Wordt elders gebruikt" geeft aan dat een collega met wie u een lijn deelt, momenteel een gesprek voert. Naast deze tekst ziet u mogelijk informatie over het gesprek dat uw collega voert, zoals de gesprekspartner en de duur van het gesprek. Omgekeerd wordt deze informatie ook op de telefoon van uw collega weergegeven als u een gedeelde lijn gebruikt. Als u een lijn deelt en niet wilt dat informatie over uw gesprekken voor anderen zichtbaar is, moet u de privacyfunctie op uw telefoon inschakelen. Zie "Voorkomen dat anderen een gesprek op een gedeelde lijn kunnen bekijken of hieraan kunnen deelnemen" op pagina 24 voor informatie over het gebruik van de privacyfunctie met een gedeelde lijn.



Tip

Als u de privacyfunctie hebt ingeschakeld op een gedeelde lijn en een gesprek voert, wordt de tekst "Wordt elders gebruikt" niet weergegeven op de andere telefoons die gebruikmaken van de gedeelde lijn.

Maximumaantal ondersteunde gesprekken op een gedeelde lijn

De systeembeheerder kan de gedeelde lijn zo configureren dat u een ander aantal gesprekken kunt voeren dan de collega's die de lijn met u delen. In dat geval kunt u dus soms geen nieuw gesprek tot stand brengen op de gedeelde lijn terwijl een collega dat wel kan.

Stel dat u een gedeelde lijn gebruikt met toestelnummer 78888, en dat uw telefoon maximaal vier gesprekken op deze gedeelde lijn ondersteunt. Een van uw collega's heeft echter een telefoon die maximaal vijf gesprekken ondersteunt op deze lijn. Als er al vier actieve gesprekken op de gedeelde lijn worden gevoerd, is de functietoets **Nieuw** niet voor u beschikbaar en kunt u geen nieuw gesprek tot stand brengen. Uw collega kan dat echter wel, omdat deze telefoon geen vier maar vijf gesprekken op de gedeelde lijn ondersteunt.

Deelnemen aan een gesprek op een gedeelde lijn

Als u gebruikmaakt van een gedeelde lijn, kunt u met cInbrkn deelnemen aan een bestaand gesprek en dit gesprek converteren naar een standaardconferentiegesprek. U en alle deelnemers aan het gesprek kunnen vervolgens de functies gebruiken die beschikbaar zijn in een standaardconferentiegesprek (zie "Conferentiegesprekken voeren" op pagina 17 voor meer informatie). Bovendien kunt u extra deelnemers aan het gesprek toevoegen.

Als u **cInbrkn** gebruikt, horen andere deelnemers aan het gesprek een signaal en een korte onderbreking in het gesprek. De gespreksgegevens op het scherm worden gewijzigd. Als u de verbinding verbreekt, wordt het gesprek voortgezet als conferentiegesprek wanneer er ten minste drie deelnemers overblijven.

Actie	Handeling
Actieve gesprekken op de gedeelde lijn weergeven	Kijk naar het LCD-scherm van de telefoon. Als u "Wordt elders gebruikt" ziet, is er sprake van actieve gesprekken op de gedeelde lijn. Er wordt informatie weergegeven over alle niet-privégesprekken. Als een collega waarmee u de lijn deelt, de privacyfunctie heeft ingeschakeld, kunt u niet zien dat de lijn in gebruik is.
Deelnemen aan een gesprek van het type Wordt elders gebruikt en een conferentiegesprek tot stand brengen	Selecteer een gesprek van het type Wordt elders gebruikt en druk op cInbrkn .





Opmerking

Het is niet mogelijk om met **cInbrkn** deel te nemen aan een bestaand gesprek als degene die het gesprek heeft gestart, de privacyfunctie heeft ingeschakeld.

Voorkomen dat anderen een gesprek op een gedeelde lijn kunnen bekijken of hieraan kunnen deelnemen

Als u een gedeelde lijn gebruikt, kunt u met de privacyfunctie voorkomen dat anderen die de lijn met u delen, uw gesprekken op deze lijn kunnen weergeven of hieraan kunnen deelnemen.

Actie	Handeling
De privacyfunctie inschakelen om te voorkomen dat anderen gesprekken op een gedeelde lijn kunnen bekijken of hieraan kunnen deelnemen	Druk op Meer > Privé . Als de privacyfunctie is ingeschakeld, wordt het pictogram Privacy Aan  op het LCD-scherm naast het telefoonnummer weergegeven.
De privacyfunctie uitschakelen om anderen toe te staan gesprekken op een gedeelde lijn te bekijken of hieraan deel te nemen	Druk op Meer > Privé . Als de privacyfunctie is uitgeschakeld, wordt het pictogram Privacy Uit  op het LCD-scherm naast het telefoonnummer weergegeven.

Tips

- Als u de privacyfunctie hebt ingeschakeld op een gedeelde lijn en een gesprek voert, wordt de tekst "Wordt elders gebruikt" niet weergegeven op de andere telefoons die gebruikmaken van de gedeelde lijn.
- Als de privacyfunctie is ingeschakeld op alle andere telefoons die dezelfde lijn delen, kunt u toch nieuwe gesprekken tot stand brengen via de gedeelde lijn. U kunt echter niet deelnemen aan bestaande gesprekken op de gedeelde lijn.
- De privacyfunctie is van toepassing op alle gedeelde lijnen op de telefoon. Als uw telefoon dus beschikt over meerdere gedeelde lijnen en u de privacyfunctie hebt ingeschakeld, kan niemand die een lijn deelt met uw telefoon, uw gesprekken op een van de gedeelde lijnen weergeven of hieraan deelnemen.

Verdachte gesprekken traceren

Als u verdachte of ongewenste gesprekken ontvangt, kan de systeembeheerder de functie Identificatie van ongewenste gesprekken (MCID - Malicious Call Identification) configureren op de telefoon. Met deze functie kunt u een actief gesprek identificeren als verdacht, waardoor een reeks geautomatiseerde tracerings- en waarschuwingsberichten wordt weergegeven.

Actie	Handeling
Een verdacht gesprek identificeren	Druk op MCID . Als het MCID-verzoek succesvol is, hoort u een speciaal signaal en ziet u op het LCD-scherm het bericht "MCID gelukt". Het gesprek blijft actief totdat u de verbinding verbreekt.

Vorrang geven aan belangrijke gesprekken

In bepaalde gespecialiseerde omgevingen, zoals militaire instellingen of overheidskantoren, moeten soms dringende of belangrijke gesprekken worden gevoerd. Voor de afhandeling van dergelijke gesprekken kan een hogere prioriteit nodig zijn, waarbij ze bijvoorbeeld voorrang krijgen op andere gesprekken. Als u deze gespecialiseerde gespreksafhandeling nodig hebt, kan de systeembeheerder de functie Prioriteit en beëindiging op meerdere niveaus (MLPP - Multilevel Precedence and Preemption) configureren op de telefoon.

De onderstaande termen hebben de volgende betekenis:

- *Prioriteit* is het voorrangsniveau van een gesprek.
- *Beëindiging* is het proces waarbij een bestaand gesprek met een lagere prioriteit wordt beëindigd terwijl een gesprek met een hoger niveau dat naar uw telefoon wordt gestuurd, wordt geaccepteerd.

Actie	Handeling
Een prioriteit (voorrangsniveau) kiezen voor een uitgaand gesprek	Neem contact op met de systeembeheerder voor een lijst met prioriteitsnummers voor gesprekken (van laag naar hoog).
Een gesprek met prioriteit voeren	Voer de MLPP-toegangscode in die u van de systeembeheerder hebt gekregen, gevolgd door het telefoonnummer.
Een gesprek met prioriteit ontvangen	U hoort het speciale signaal voor een wachtend gesprek en ziet het speciale pictogram voor het binnenkomende gesprek.
Het prioriteitsniveau van een gesprek weergeven	<p>Gesprekken met een hogere prioriteit worden boven in de lijst met gesprekken weergegeven. De toegewezen prioriteit wordt door de volgende pictogrammen aangegeven:</p> <p>Geen pictogram: Normaal gesprek (routine)</p> <ul style="list-style-type: none"> ■ Gesprek met prioriteit ▣ Gesprek met gemiddelde prioriteit (direct) ▢ Gesprek met hoge prioriteit (knipperen) ▣▣ Gesprek met de allerhoogste prioriteit (knipperen negeren)
Een gesprek met een hogere prioriteit accepteren	U hoort het speciale signaal voor een wachtend gesprek. Beëindig het actieve gesprek en beantwoord het gesprek met de hogere prioriteit.
Een bestaand gesprek met lagere prioriteit beëindigen	Terwijl u een gesprek voert, hoort u gedurende tien seconden een ononderbroken signaal. Het bestaande gesprek wordt beëindigd en het nieuwe gesprek wordt geaccepteerd.

Tips

- Als u een gesprek tot stand brengt of ontvangt waarvoor MLPP is ingeschakeld, hoort u speciale beltonen en signalen voor een wachtend gesprek. Deze verschillen van de standaardsignalen.
- Als u een ongeldige MLPP-toegangscode invoert, wordt u door een gesproken bericht op de fout attent gemaakt.

Telefooninstellingen aanpassen

U kunt uw Cisco IP-telefoon aan uw persoonlijke voorkeuren aanpassen door de instellingen te wijzigen. Volg hiervoor de instructies in de onderstaande tabellen.



Opmerking

- De meeste instellingen zijn toegankelijk op de telefoon zelf, maar sommige instellingen zijn alleen on line toegankelijk via de webpagina Gebruikersopties. Zie "De webpagina Gebruikersopties openen" op pagina 31 voor meer informatie.
- Als u de instellingen wilt herstellen die u eerder op de telefoon hebt opgeslagen, kiest u **Instellingen > Meer > Herstel**.
- Als u de instellingen wilt herstellen zoals deze bij aflevering op de telefoon waren gedefinieerd, kiest u **Instellingen > Meer > Fabriek**. Alle instellingen die u hebt gewijzigd, gaan verloren en de beginwaarden worden hersteld.

Het volume aanpassen

In de volgende tabel wordt beschreven hoe u volumenniveaus op de telefoon kunt aanpassen en opslaan.

Actie	Handeling
Het volume voor een gesprek aanpassen 	Druk op de knop Volume tijdens een gesprek of als u een kiestoon hoort. Hiermee wordt het volume voor de actieve audiomodus aangepast. Als u bijvoorbeeld het volume aanpast terwijl u de hoorn gebruikt, is dit niet van invloed op het volume van de luidspreker. Druk op Opslaan om het nieuwe volumenniveau op te slaan als standaardinstelling voor deze audiomodus. Als u wilt dat de volume-instelling van de telefoon ook behouden blijft nadat het systeem opnieuw is gestart, drukt u op de knop Menu en selecteert u Instellingen > Opslaan .
Het volume van de beltoon aanpassen	Druk op de knop Volume terwijl de hoorn op de haak ligt. Het nieuwe beltoonvolume wordt automatisch opgeslagen.



Tip

Als u het volume van de hoorn of de luidspreker aanpast zonder de wijziging op te slaan, wordt bij de eerstvolgende toepassing van deze audiomodus weer het eerder opgeslagen volumenniveau gebruikt.

Beltonen aanpassen

U kunt de melodie van de beltoon naar eigen inzicht aanpassen zodat u bijvoorbeeld goed kunt horen of uw telefoon of een andere telefoon overgaat.

Actie	Handeling
De beltoon wijzigen	Druk op de knop Menu en selecteer Instellingen > Beltoon . Blader met de knop Navigatie door de lijst met beltonen en druk op Afspeln om de geselecteerde beltoon te beluisteren. Als u de gewenste beltoon hebt bepaald, drukt u op Kies en op OK .

Snelkiestoetsen instellen

U kunt maximaal vier snelkiestoetsen instellen op de Cisco IP-telefoon 7905G en 7912G.

Snelkiestoetsen stelt u in via de webpagina Gebruikersopties, zoals beschreven in de volgende tabel. Zie "De webpagina Gebruikersopties openen" op pagina 31 voor instructies.



Opmerking

De systeembeheerder kan snelkiestoetsen aan uw telefoon toewijzen of instellen dat u slechts een beperkt aantal snelkiestoetsen kunt configureren.

Actie	Handeling
Snelkiestoetsen instellen	Meld u aan bij de webpagina Gebruikersopties, selecteer uw toestel en kies vervolgens Snelkiestoetsen wijzigen in het hoofdmenu. Voer een telefoonnummer en een label in voor elke beschikbare snelkiestoets. Voer het nummer op dezelfde manier in als bij gebruik van de telefoon op uw bureau. Voeg zo nodig bijvoorbeeld een 9 toe als toegangscode voor een buitenlijn of voeg het netnummer toe. De label die u invoert, wordt naast de snelkiestoets op het scherm weergegeven.
Een snelkiesnummer verwijderen	Verwijder het telefoonnummer en de bijbehorende tekst in het venster Snelkiestoetsen wijzigen .

Zie "Gesprekken tot stand brengen" op pagina 12 voor informatie over de manier waarop u met snelkiestoetsen een gesprek tot stand kunt brengen.

Voicemail, logboeken met gesprekken en telefoonlijsten gebruiken

Raadpleeg de volgende tabel voor een overzicht van functietoetsen die toegang bieden tot voicemailberichten, logboeken met gesprekken en telefoonlijsten.



Opmerking

Uw bedrijf bepaalt welke voicemails-service door het telefoonsysteem wordt gebruikt. Voor uitgebreide informatie over het gebruik van de voicemails-service raadpleegt u de documentatie van de desbetreffende service.

Actie	Handeling
De voicemails-service instellen en aan uw persoonlijke wensen aanpassen	Druk op Berichten en voer de gesproken instructies uit. U kunt de voicemails-service ook instellen door op de knop Menu te drukken en Berichten te selecteren. U krijgt van de systeembeheerder een standaardwachtwoord voor uw voicemails-service. Wijzig dit standaardwachtwoord met het oog op de beveiliging zo snel mogelijk.
Controleren of u een nieuw voicemailbericht hebt ontvangen	Controleer of het rode lampje op de hoorn brandt.
Uw voicemailberichten beluisteren of het menu voor voicemailberichten openen	Druk op Berichten en voer de gesproken instructies uit. U hebt ook toegang tot de voicemails-service als u op de knop Menu drukt en Berichten selecteert.
Logboeken met gesprekken bekijken	Druk op de knop Menu en selecteer Telefoonlijsten > Gemiste gesprekken, Gevoerde gesprekken of Ontvangen gesprekken . Elk van deze logboeken biedt ruimte voor maximaal 10 records.
Een nummer kiezen uit een logboek met gesprekken	Selecteer een vermelding in het logboek met gesprekken, bewerk het nummer desgewenst en neem de hoorn van de haak. Als u het nummer in het logboek moet bewerken, bijvoorbeeld om een prefix toe te voegen of te verwijderen, drukt u op KiezBew en vervolgens op << om cijfers te wissen of op >> om de cursor naar rechts te verplaatsen. Gebruik het toetsenblok om cijfers in te voeren.

Actie	Handeling
Een nummer kiezen uit een bedrijfstelefoonlijst	Druk op de knop Menu en selecteer Telefoonlijsten > Bedrijfstelefoonlijst (de exacte naam kan verschillen). Zoek een vermelding door letters in te voeren met het toetsenblok. U kunt zoeken door een deel van een naam in te voeren. Als u het nummer van de vermelding wilt kiezen, selecteert u het gespreksrecord en neemt u de hoorn van de haak.
Logboek met gesprekken wissen	Druk op de knop Menu en selecteer Telefoonlijsten > Wissen .

De webpagina Gebruikersopties openen

Omdat de Cisco IP-telefoon een netwerktoestel is, kan de telefoon informatie delen met andere netwerkapparaten in uw bedrijf, inclusief uw computer en services op internet die toegankelijk zijn via een webbrowser op uw computer.

Op de webpagina Cisco CallManager Gebruikersopties kunt u telefoonservices instellen, aanpassen en inschakelen en instellingen en functies vanaf uw computer beheren. In dit gedeelte wordt beschreven hoe u toegang krijgt tot de webpagina Gebruikersopties voor uw telefoon en hoe u zich bij telefoonservices kunt aanmelden. Raadpleeg de handleiding *Customizing Your Cisco IP Phone on the Web* voor meer informatie over de functies die u kunt configureren en de telefoonservices waarbij u zich kunt aanmelden. U vindt deze handleiding op de volgende URL:

http://www.cisco.com/univercd/cc/td/doc/product/voice/c_ipphon/index.htm



Opmerking

Als Cisco CallManager niet door uw bedrijf wordt gebruikt als agent voor het verwerken van telefoongesprekken, is de webpagina Gebruikersopties niet voor u beschikbaar.

Aanmelden bij de webpagina Gebruikersopties

Procedure

- Stap 1** Vraag de systeembeheerder om een URL, gebruikersnaam en standaardwachtwoord voor de webpagina Gebruikersopties. Bijvoorbeeld:
- URL voor gebruikersopties:** <http://callmanager/ccmuser/logon.asp>
- Gebruikersnaam:** <uw naam>
- Standaardwachtwoord:** <12345>
- Stap 2** Start de webbrowser op uw computer, voer de URL in die u van de systeembeheerder hebt gekregen en meld u aan.
- Stap 3** Selecteer in het hoofdmenu het model van uw telefoon in de vervolkeuzelijst "Selecteer een toestel".
- Nadat u een model hebt gekozen, verschijnt een snelmenu met opties die van toepassing zijn op uw telefoon.
-

Navigatietips voor de webpagina Gebruikersopties

- Selecteer uw toestel in het menu om alle opties weer te geven die voor u beschikbaar zijn.
- Klik op **Bijwrk** om wijzigingen toe te passen en op te slaan.
- Klik op **Terug naar het menu** om terug te gaan naar het snelmenu.
- Klik op **Afmelden** om de webpagina Gebruikersopties te sluiten.

Aanmelden bij telefoonservices

Als u op uw telefoon gebruik wilt maken van telefoonservices waarvoor u zich moet aanmelden, gaat u op de computer naar de webpagina Gebruikersopties.

Er zijn verschillende typen services beschikbaar:

- Informatie van internet, zoals beurskoersen, bioscoopprogramma's en weerberichten
- Netwerkgegevens, zoals bedrijfskalenders en telefoonlijsten waarin kan worden gezocht
- Telefoonfuncties, zoals Mijn snelkiescodes en een persoonlijk adresboek

Raadpleeg de volgende tabel voor meer informatie.

Actie	Handeling nadat u zich hebt aangemeld en het toesteltype hebt geselecteerd
Aanmelden bij een service	Kies Configureer uw Cisco IP-telefoonservices in het hoofdmenu. Selecteer een service in de vervolgkeuzelijst met beschikbare services en klik vervolgens op Doorgaan . Voer aanvullende informatie in als hierom wordt gevraagd (bijvoorbeeld een postcode of PIN-code) en klik op Aanmelden .
Een aanmelding wijzigen of beëindigen	Kies Configureer uw Cisco IP-telefoonservices in het hoofdmenu. Klik op een service in het venster met services waarvoor u zich hebt aangemeld. Klik op Bijwrk nadat u wijzigingen hebt aangebracht, of klik op Afmelden .
Een service op de telefoon weergeven	Druk op de knop Menu op de telefoon en selecteer Services . Er wordt een lijst weergegeven met services waarvoor u zich hebt aangemeld of die door de systeembeheerder aan u zijn toegewezen.
Meer te weten komen over het gebruik van telefoonservices	Raadpleeg de handleiding <i>Customizing Your Cisco IP Phone on the Web</i> . U vindt deze handleiding op de volgende URL: http://www.cisco.com/univercd/cc/td/doc/product/voice/c_ipphon/index.htm

Aanvullende configuratieopties

De systeembeheerder kan uw telefoon desgewenst configureren voor gebruik van bepaalde knoppen- en functietoetsjablonen en speciale services en functies. De volgende tabel geeft een overzicht van een aantal configuratieopties die u kunt voorleggen aan de beheerder van uw telefoonsysteem, afhankelijk van uw behoeften of werkomgeving.

Situatie	Handeling	Meer informatie
U wilt meer gesprekken kunnen afhandelen via uw telefoonlijn.	Vraag de systeembeheerder om de lijn te configureren voor meerdere gesprekken. De telefoonlijn kan maximaal zes gesprekken ondersteunen.	Neem contact op met de systeembeheerder of met het team voor telefoonondersteuning.
U hebt meer snelkiestoetsen nodig.	Controleer eerst of u alle beschikbare snelkiestoetsen gebruikt. Als u meer snelkiestoetsen nodig hebt, kunt u zich aanmelden bij de service Snelkiezen.	Zie <ul style="list-style-type: none"> "Snelkiestoetsen instellen" op pagina 28. "Aanmelden bij telefoonservices" op pagina 32.
U wilt hetzelfde toestelnummer gebruiken voor verschillende telefoons.	Vraag een gedeelde lijn aan. U kunt dan bijvoorbeeld hetzelfde toestelnummer gebruiken voor de telefoon op uw bureau en uw mobiele telefoon.	Zie "Gedeelde lijnen" op pagina 22.
U wilt telefoons of kantoorruimte delen met collega's.	Overweeg het gebruik van: <ul style="list-style-type: none"> de functie Gesprek parkeren om gesprekken op te slaan en terug te nemen zonder door te verbinden de functie Gesprek opnemen om gesprekken die op een andere telefoon overgaan, via uw eigen telefoon te beantwoorden een gedeelde lijn 	<ul style="list-style-type: none"> Neem contact op met de systeembeheerder of telefonische helpdesk voor het inschakelen van deze functies. Zie "Geavanceerde functies voor de afhandeling van gesprekken" op pagina 21 voor instructies voor het gebruik van deze functies.
U wilt zich op uw telefoon aanmelden vanaf een andere telefoon.	Vraag de systeembeheerder om de telefoon te configureren voor de service Toestelmobiliteit.	Raadpleeg het gedeelte "Using the Extension Mobility Service" in de handleiding <i>Customizing Your Cisco IP Phone on the Web</i> op http://www.cisco.com/univercd/cc/td/doc/product/voice/c_ipphon/index.htm

Problemen met de telefoon oplossen

In dit gedeelte wordt uitgelegd hoe u informatie over uw Cisco IP-telefoon en telefoongesprekken kunt opvragen. Deze informatie helpt de systeembeheerder of de monteur bij het oplossen van problemen met de telefoon. U hebt deze informatie alleen nodig als de systeembeheerder u vraagt een van deze procedures uit te voeren.

Actie	Handeling
Netwerkconfiguratiegegevens opvragen	Druk op de knop Menu en selecteer Instellingen > Netwerkconfiguratie . Selecteer het onderdeel van de netwerkconfiguratie dat u wilt bekijken. Druk op Annuleren om dit menu te sluiten.
Statusgegevens opvragen	Druk op de knop Menu en selecteer Instellingen > Status . Selecteer het onderdeel waarvan u de status wilt bekijken. U kunt statusberichten, netwerkstatistieken en de firmwareversies van de telefoon weergeven.
Modelgegevens van de telefoon opvragen	Druk op de knop Menu en selecteer Instellingen > Modelgegevens . Blader met de knop Navigatie door de gegevens en bekijk de modelgegevens van uw telefoon.



Opmerking

De systeembeheerder kan definiëren dat het menu **Instellingen** voor u is geblokkeerd. In dat geval is het niet mogelijk om netwerkconfiguratiegegevens, statusgegevens en modelgegevens van de telefoon op te vragen.

Het hulpprogramma voor kwaliteitsrapporten (QRT) gebruiken

Het hulpprogramma voor kwaliteitsrapporten kan tijdelijk door de systeembeheerder op uw Cisco IP-telefoon worden geconfigureerd om problemen met telefoongesprekken op te lossen. In dat geval kunt u met de functietoets **QRT** informatie naar de systeembeheerder verzenden over telefoongesprekken waarbij zich problemen voordoen.

Afhankelijk van de manier waarop het hulpprogramma door de systeembeheerder is geconfigureerd, kunt u de functietoets **QRT** op twee manieren gebruiken:

Actie	Handeling
Snel een audioprobleem met het huidige gesprek rapporteren	<p>Druk terwijl u in gesprek bent op Meer > QRT.</p> <p>De audiogegevens van het gesprek worden door het telefoonsysteem verzameld, geregistreerd en doorgestuurd naar de systeembeheerder.</p>
Een probleem met een telefoongesprek rapporteren	<p>Druk op Meer > QRT. Selecteer het probleem dat u wilt rapporteren in de lijst met probleemcategorieën. Bij sommige probleemcategorieën kunt u een code voor de oorzaak selecteren ter verduidelijking van het probleem.</p> <p>De gegevens worden door het telefoonsysteem naar de systeembeheerder doorgestuurd zodat deze het probleem kan oplossen.</p>

Garantievoorwaarden van Cisco voor beperkte hardwaregarantie gedurende een jaar

Er zijn speciale voorwaarden van toepassing op de hardwaregarantie en de verschillende services waarvan u tijdens de garantieperiode gebruik kunt maken. De officiële garantiebepalingen, inclusief de garantie die van toepassing is op Cisco-software, vindt u op de cd-rom bij het Cisco-product. Voer de volgende stappen uit om het *Cisco-informatiepakket* en het document met de garantiebepalingen te openen op de cd-rom of te downloaden van Cisco.com.

Start de browser en ga naar de volgende URL:

http://www.cisco.com/univercd/cc/td/doc/es_inpk/cetrans.htm

De pagina Warranties and License Agreements wordt weergegeven.

1. Voer de volgende stappen uit om het *Cisco-informatiepakket* te lezen:
 - a. Klik in het veld **Information Packet Number** en selecteer documentnummer 78-5235-03A0.
 - b. Selecteer de taal waarin u het document wilt lezen.
 - c. Klik op **Go**.

De pagina Cisco Beperkte Garantie En Software Gebruiksrechtovereenkomst van het informatiepakket wordt weergegeven.

- d. Lees het document on line of klik op het **PDF**-pictogram om het document te downloaden en af te drukken in PDF-indeling (Adobe Portable Document Format).



Opmerking

U kunt alleen PDF-bestanden weergeven en afdrucken als Adobe Acrobat Reader op uw computer is geïnstalleerd. U kunt dit programma downloaden van de website van Adobe: <http://www.adobe.com>

2. Voer de volgende stappen uit om vertaalde en gelokaliseerde garantie-informatie over uw product te lezen:
 - a. Geef het volgende documentnummer op in het veld Warranty Document Number:
78-10747-01C0
 - b. Selecteer de taal waarin u het document wilt weergeven.
 - c. Klik op **Go**.
De pagina met de garantie van Cisco wordt weergegeven.
 - d. Lees het document on line of klik op het **PDF**-pictogram om het document te downloaden en af te drukken in PDF-indeling (Adobe Portable Document Format).

U kunt ook de website voor service en ondersteuning van Cisco bezoeken als u hulp nodig hebt:

http://www.cisco.com/public/Support_root.shtml.

Duur van de hardwaregarantie

Eén (1) jaar

Procedure voor vervanging, reparatie of vergoeding van de aanschafprijs van hardware

Cisco of het service center van Cisco zal zich, voor zover commercieel redelijk, inspannen om een vervangend onderdeel te versturen binnen tien (10) werkdagen na ontvangst van een RMA-verzoek (Return Materials Authorization). De werkelijke levertijd is mede afhankelijk van de locatie van de klant.

Cisco behoudt zich in alle gevallen het recht voor om aan de garantie te voldoen door de aankoopprijs te vergoeden.

Het verkrijgen van een RMA-nummer (Return Materials Authorization)

Neem contact op met het bedrijf waar u het product hebt gekocht. Als u het product direct van Cisco hebt gekocht, neemt u contact op met de betreffende verkoopvertegenwoordiger van Cisco.

Vul de onderstaande gegevens in en bewaar deze goed.

Product aangeschaft bij:	
Telefoonnummer van bedrijf:	
Modelnummer van product:	
Serienummer van product:	
Nummer van onderhoudscontract:	

CISCO SYSTEMS



Hoofdkantoor

Cisco Systems, Inc.
170 West Tasman Drive
San Jose, CA 95134-1706
V.S.

www.cisco.com

Tel: +1 408 526-4000
+1 800 553-NETS (6387)
Fax: +1 408 526-4100

Hoofdkantoor Europa

Cisco Systems International BV
Haarlerbergpark
Haarlerbergweg 13-19
1101 CH Amsterdam
Nederland

www-europe.cisco.com
Tel: +31 0 20 357 1000
Fax: +31 0 20 357 1100

Hoofdkantoor V.S.

Cisco Systems, Inc.
170 West Tasman Drive
San Jose, CA 95134-1706
V.S.

www.cisco.com
Tel: +1 408 526-7660
Fax: +1 408 527-0883

Hoofdkantoor Azië

Cisco Systems, Inc.
Capital Tower
168 Robinson Road
#22-01 tot #29-01
Singapore 068912

www.cisco.com
Tel: +65 6317 7777
Fax: +65 6317 7799

Cisco Systems heeft meer dan 200 kantoren in de volgende landen. Adressen, telefoonnummers en faxnummers vindt u op de website van Cisco op www.cisco.com/go/offices

Argentinië • Australië • België • Brazilië • Bulgarije • Canada • Chili • Colombia • Costa Rica • Denemarken • Dubai, VAE • Duitsland • Filippijnen • Finland • Frankrijk • Griekenland
Hong Kong • Hongarije • Ierland • India • Indonesië • Israël • Italië • Japan • Korea • Kroatië • Luxemburg • Maleisië • Mexico • Nederland • Nieuw-Zeeland • Noorwegen • Oekraïne
Oostenrijk • Peru • Polen • Portugal • Puerto Rico • Roemenië • Rusland • Saoedi Arabië • Schotland • Singapore • Slovenië • Slowakije • Spanje • Taiwan • Thailand • Tsjechië • Turkije
Verenigd Koninkrijk • Verenigde Staten • Venezuela • Vietnam • Volksrepubliek China • Zimbabwe • Zuid-Afrika • Zweden • Zwitserland

CCIP, CCSP, het logo Cisco Arrow, het logo Cisco Powered Network, Cisco Unity, Follow Me Browsing, FormShare en StackWise zijn handelsmerken van Cisco Systems, Inc.; Changing the Way We Work, Live, Play, and Learn en iQuick Study zijn servicemerken van Cisco Systems, Inc.; en Aironet, ASIST, BPX, Catalyst, CCDA, CCDP, CCIE, CCNA, CCNP, Cisco, het logo Cisco Certified Internetwork Expert, Cisco IOS, het logo Cisco IOS, Cisco Press, Cisco Systems, Cisco Systems Capital, het logo Cisco Systems, Empowering the Internet Generation, Enterprise/Solver, EtherChannel, EtherSwitch, Fast Step, GigaStack, Internet Quotient, IOS, IP/TV, iQ Expertise, het logo iQ, iQ Net Readiness Scorecard, LightStream, Linksys, MGX, MICA, het logo Networkers, Networking Academy, Network Registrar, Packet, PIX, Post-Routing, Pre-Routing, RateMUX, Registrar, ScriptShare, SlideCast, SMARTnet, StrataView Plus, Stratm, SwitchProbe, TeleRouter, The Fastest Way to Increase Your Internet Quotient, TransPath en VCO zijn gedeponeerde handelsmerken van Cisco Systems, Inc. en/of aan Cisco gelieerde bedrijven in de Verenigde Staten en andere landen.

Alle andere handelsmerken die worden genoemd in dit document of op de website zijn eigendom van de respectieve eigenaren. Het gebruik van het woord partner impliceert geen samenwerkingsverband tussen Cisco en een andere onderneming. (0402R)