

Cisco IP Phone 7905G og 7912G til Cisco CallManager

Licens og garanti

Hovedsæde

Cisco Systems, Inc.
170 West Tasman Drive
San Jose, CA 95134-1706
USA
<http://www.cisco.com>
Tlf: +1 408 526-4000
+1 800 553-NETS (6387)
Fax: +1 408 526-4100



Justering af lydstyrken

Hvis du vil...	Skal du...
Justere lydstyrken for et opkald	Trykke på volumenknappen under et opkald, eller når du hører en ringetone. Tryk på Gem for at gemme den nye lydstyrke som standard for højttaleren eller håndsættet.
Justere lydstyrken for ringetonen	Trykke på volumenknappen, mens håndsættet er i holderen.

Ændring af ringetonen

Tryk på tasten **Menu**, og vælg **Indstillinger > Ringetype**. Rul gennem ringetyperne, og tryk på **Afspil** for at høre de valgte ringetyper. Tryk på **Vælg** og **OK**, når du har den ønskede ringetype.

Forklaring til knapper

Volumen **Navigation** **Hold** **Menu**



Copyright © 2004 Cisco Systems, Inc. Alle rettigheder forbeholdes. Cisco, Cisco IOS, Cisco Systems og Cisco Systems-logoet er registrerede varemærker tilhørende Cisco Systems, Inc. eller dets associerede eller tilknyttede virksomheder i USA og bestemte andre lande. Alle andre mærker, navne eller varemærker, der er nævnt i dette dokument eller på websiden, tilhører deres respektive ejere. Brugen af ordet "partner" angiver ikke et kompagniskab mellem Cisco og andre virksomheder. (0401R)

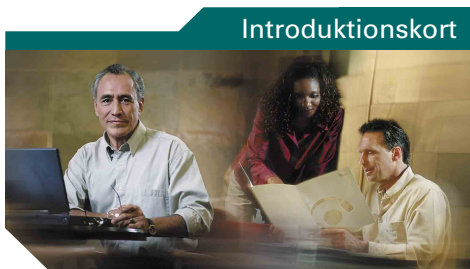

Cisco IP Phone 7905G/7912G

Definitioner på taster
Omstilling af et opkald
Oprettelse af conferenceopkald
Brug af hurtigkaldtaster
Brug af viderestilling
Visning og foretagelse af opkald
Justering af lydstyrken
Ændring af ringetonen
Forklaring til knapper

Definitioner på taster

Besvar	Besvar et opkald
Fjern	Fjern en konferencedeltager
FjSenKo	Udelad den seneste deltager i conferenceopkaldet
Forbind	Forbind flere opkald på én linje
Genopt	Genoptag ventende opkald
GrSv2	Besvar et opkald på et andet lokalnummer uden for gruppen
GrSvar	Besvar et opkald på et andet lokalnummer i gruppen
kBrydIn	Start conferencekald på en delt linje
Konfer.	Opret et conferenceopkald
KonfList	Se konferencedeltagere
KortNr	Ring op vha. et indeksnummer for hurtigkald
Medflyt	Indstil eller annuller viderestilling
MødMig	Vær vært for conferenceopkald
Notering	Modtag en besked, når et optaget lokalnummer bliver ledigt
Nyt opk	Foretag et nyt opkald
Omstil	Omstil et opkald
Overfør	Omstil to opkald til hinanden
Parkér	Gem et aktivt opkald med Parkering
Privat	Tillad/nægt andre at se opkald på en delt linje
Redigér	Rediger et nummer i en opkaldslog
SkæFra	Deaktiver højttaleren
Skærm	Aktiver højttaleren
Søg	Søg efter et nummer i telefonbogen
Vælg	Vælg et emne på skærmen

Omstilling af et opkald

Hvis du vil...	Skal du...
Omstille et opkald uden at tale med modtageren af opkaldet	Trykke på Omstil under et forbundet opkald og taste et destinationsnummer. Tryk på Omstil igen, når telefonen ringer.
Tale med modtageren af det omstillede opkald, inden du stiller om (Meld samtale)	Trykke på Omstil . Tast så destinationsnummeret. Snak med modtageren. Tryk på Omstil igen for at stille om. Du kan også trykke på knappen Hold for at vende tilbage til det oprindelige opkald.
Omstille to aktuelle opkald til hinanden (Overfør)	Vælge det første opkald. Gentag for det andet opkald. Når et af de valgte opkald er fremhævet, skal du trykke på flere > Overfør . For at blive på linjen med dem, der ringer op, skal du oprette en konference vha. Forbind .

Brug af viderestilling

Hvis du vil...	Skal du...
Opsætte eller annullere viderestilling på telefonen	Trykke på flere > Medflyt og indtaste et destinationsnummer. Hvis du vil annullere, skal du trykke på flere > Medflyt igen.
Opsætte eller annullere viderestilling på computeren	Logge på websiden Brugerindstillinger, vælge enheden og derefter vælge Viderestil alle opkald til et andet nummer i hovedmenuen.

Oprettelse af konferenceopkald

Hvis du vil...	Skal du...
Indbyde aktuelle opkaldere til at deltage i en standardkonference	Vælge et opkald på linjen og trykke på Vælg . Gentag denne procedure for hvert opkald, du vil føje til konferencen. Tryk på flere > Forbind , når et valgt opkald er fremhævet.
Oprette en standardkonference ved at ringe til deltagerne	Trykke på flere > Konfer. under et forbundet opkald for at føje endnu en deltager til opkaldet. Indtast konferencedeltagerens telefonnummer. Når der er oprettet forbindelse, skal du trykke på Konfer. igen. Følg denne fremgangsmåde for at tilføje hver enkelt deltager.
Se en liste over konference-deltagere	Vælge en aktiv konference og trykke på KonfLst .

Brug af hurtigkaldtaster

Hvis du vil...	Skal du...
Opsætte hurtigkaldtaster	Logge på websiden Brugerindstillinger, vælge enheden og derefter vælge Tilføj/Opdater dine hurtigkald i hovedmenuen. Indtast et telefonnummer og navn til hver tilgængelig hurtigkaldtast.
Foretage et hurtigkald	Vælge et nummer på listen med hurtigkald ELLER indtaste et indeksnummer for hurtigkald, når røret er på, og trykke på KortNr .

Visning og foretagelse af opkald

Hvis du vil...	Skal du...
Ring op til det senest kaldte nummer	Trykke på Gentag .
Have vist opkaldslogge	Trykke på knappen Menu og vælge Telefonbøger > Ubesvarede opkald, Egne opkald eller Modtagne opkald .
Ring op via en opkaldslog	Vælge et nummer i opkaldsloggen, redigere nummeret (hvis nødvendigt) og løfte røret.
Redigere et nummer i en opkaldslog	Trykke på Redigér efterfulgt af << eller >> for at flytte markøren eller slette cifre. Brug tastaturet til at indtaste cifre.
Ring op fra en firmatelefonbog	Trykke på knappen Menu og vælge Telefonbøger > Telefonbogstjenesten > Firmatelefonbog . Hvis du vil søge efter et nummer, kan du indtaste de første få bogstaver vha. tastaturet og trykke på Søg . Hvis du vil ringe op fra et nummer, skal du rulle ned til det og løfte røret.
Foretage et opkald, når et andet opkald er aktivt	Trykke på knappen Hold og derefter på Nyt opk . Foretag derefter et opkald, genopkald eller hurtigkald.



Indholdsfortegnelse

Introduktion 1

Sådan bruges denne vejledning 1

Sådan finder du yderligere oplysninger 1

Tilpasning af Cisco IP-telefonen på internettet 2

Oplysninger om sikkerhed og ydeevne 2

Tilslutning af telefonen 4

En oversigt over telefonen 7

Knapper og hardware 7

Om betjening og tilgængelighed af funktioner 8

Opkaldshåndtering og navigationstip 9

Om linjer i forhold til opkald 9

Røret på og af 9

Vælge opkald 9

Skift mellem opkald 10

Brug af funktionsmenuer 10

Indtastning og redigering af tekst 11

Grundlæggende opkaldshåndtering 12

Foretagelse af opkald 12

Besvarelse af opkald 14

Afslutning af opkald 14

Brug af højttaleren 15

Brug af Hold og Genopt 15

Omstilling af et forbundet opkald 16

Oprettelse af konferenceopkald	16
Start af eller forbindelse til en standardkonference	17
Start af eller forbindelse til en Mød-Mig-konference	18
Viderestilling af opkald til et andet nummer	19
Avanceret opkaldshåndtering	20
Lagring og hentning af parkerede opkald	20
Omdirigering af et indgående opkald, der ringer, til din telefon	20
Om delte linjer	21
Fjernbrug i anvendelse	21
Det maksimale antal understøttede opkald på en delt linje	22
Din deltagelse i et opkald på en delt linje	22
Sådan forhindrer du andre i at se eller forbinde til et opkald på en delt linje	23
Sporing af mistænkelige opkald	23
Prioritering af vigtige opkald	24
Tilpasning af telefonindstillinger	25
Justering af lydstyrken	25
Tilpasning af ringetoner	26
Opsætning af hurtigkaldtaster	26
Brug af besked, opkaldslogge og telefonbøger	27
Adgang til websiden Brugerindstillinger	28
Sådan logger du på websiden Brugerindstillinger	28
Abonnement på telefontjenester	29
Om yderligere konfigurationsindstillinger	30
Fejlfinding på telefonen	31
Brug af værktøjet Kvalitetsrapporter	32
Betingelser for Ciscos etårige begrænsede garanti på hardware	33



Introduktion

I disse afsnit får du grundlæggende oplysninger, som du har brug for, når du skal i gang med at bruge din nye Cisco IP telefon.

Sådan bruges denne vejledning

Med denne vejledning får du et overblik over de funktioner, der er tilgængelige på telefonen. Du kan læse den for at få en større indsigt i telefonens muligheder, eller du kan se tabellen nedenfor og få nogle indikationer om afsnit, der hyppigt bruges.

Hvis du vil...	Skal du...
Gennemgå vigtige sikkerhedsoplysninger	Se "Oplysninger om sikkerhed og ydeevne" på side 2.
Bruge telefonen, når en anden har installeret den for dig	Starte med "En oversigt over telefonen" på side 7.
Tilslutte telefonen til netværket	Se "Tilslutning af telefonen" på side 4.
Have mere at vide om knapperne og tasterne	Se "Knapper og hardware" på side 7.
Foretage opkald	Se "Foretagelse af opkald" på side 12.
Sætte opkald på hold	Se "Brug af Hold og Genopt" på side 15.
Omstille opkald	Se "Omstilling af et forbundet opkald" på side 16.
Foretage conferenceopkald	Se "Oprettelse af conferenceopkald" på side 16.
Ændre ringetonen eller lydstyrken	Se "Justering af lydstyrken" på side 25.
Vælge en anden ringelyd	Se "Tilpasning af ringetoner" på side 26.

Sådan finder du yderligere oplysninger

Du kan få adgang til den seneste Cisco-dokumentation på internettet på denne URL-adresse:

<http://www.cisco.com/univercd/home/home.htm>

Du kan få adgang til Cisco-webstedet på denne URL-adresse:

<http://www.cisco.com/>

Du kan få adgang til internationale Cisco-websteder fra denne URL-adresse:

http://www.cisco.com/public/countries_languages.shtml

Tilpasning af Cisco IP-telefonen på internettet

Cisco IP-telefonen er en netværksenhed, der kan dele oplysninger med andre netværksenheder i virksomheden, herunder din computer. Hvis du vil vide, hvordan du etablerer og tilpasser telefontjenester og kontrolfunktioner og indstillinger fra computeren, skal du se *Tilpasning af Cisco IP-telefonen på internettet* på følgende URL-adresse:

http://www.cisco.com/univercd/cc/td/doc/product/voice/c_ipphon/index.htm

Oplysninger om sikkerhed og ydeevne

Installation og brug af telefonen

Læs følgende sikkerhedsoplysninger, før du installerer eller bruger Cisco IP-telefonen:



Advarsel

Dette advarselssymbol betyder fare. Du befinder dig i en situation med risiko for personskade. Før du benytter udstyret, skal du være opmærksom på farerne ved elektriske kredsløb og sætte dig ind i standardmetoderne til forebyggelse af uheld.



Advarsel

Læs installationsvejledningen, før du tilslutter systemet til strømkilden.



Advarsel

Endelig kassation af dette produkt skal håndteres i henhold til alle nationale love og regulativer.



Advarsel

Undgå at arbejde på systemet eller tilslutte eller frakoble kabler i tordenvejr.



Advarsel

Undgå at tilslutte SELV-kredsløb (Safety Extra Low Voltage) til telefonnetværkets kredsløb af hensyn til risikoen for elektrisk stød. LAN-porte indeholder SELV-kredsløb, og WAN-porte indeholder TNV-kredsløb. Nogle LAN- og WAN-porte bruger RJ-45-stik. Udvis forsigtighed, når du tilslutter kabler.

Brug af ekstern strømforsyning

Følgende advarsler gælder, når du bruger ekstern strømforsyning til din Cisco IP-telefon:



Advarsel

Dette produkts funktionsevne afhænger af bygningens installation af beskyttelse imod kortslutninger (overstrøm). Kontroller, at der ikke bruges en sikring eller kredsløbsafbryder, der er større end 120 V (vekselstrøm), 15 A i USA (240 V (vekselstrøm), 10 A internationalt) på faselederne (alle strømførende ledere).



Advarsel

Enheden er designet til at fungere sammen med TN-strømsystemer.



Advarsel

Stikket/proppen skal altid være tilgængelig, fordi det fungerer som den overordnede tilslutningsenhed.



Forsigtig

Brug kun en Cisco-godkendt strømforsyning.

Tilslutning af telefonen

Systemadministratoren tilslutter sandsynligvis din nye Cisco IP-telefon til virksomhedens IP-telefoninætværk. Hvis det ikke er tilfældet, kan du få mere at vide om, hvordan du tilslutter telefonen i Figur 1 (Cisco IP Phone 7905G) og Figur 2 (Cisco IP Phone 7912G) og de efterfølgende tabeller.

Figur 1 Cisco IP Phone 7905G – Ledningsforbindelser

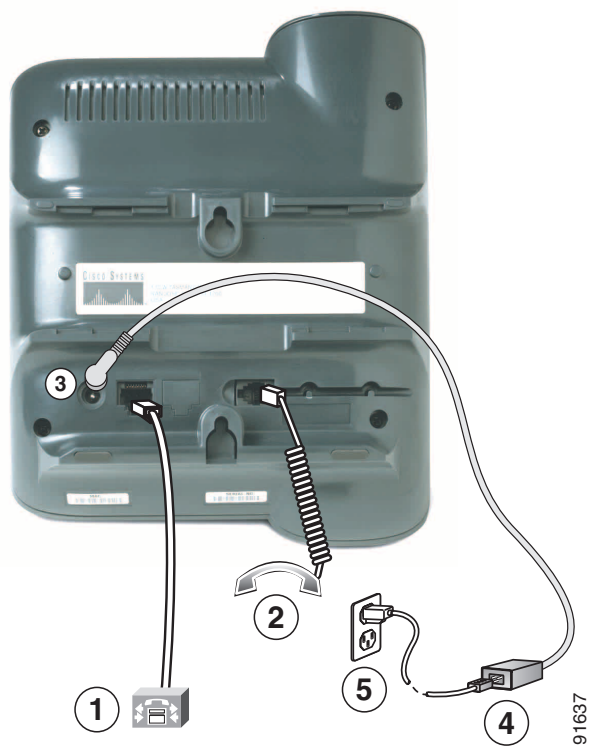

1	Netværksport (10BaseT)	2	Håndsetport
3	Port til jævnstrømsadapter (DC48V)	4	Strømforsyning fra Cisco (valgfri)
5	Strømkabel med vægstik		

Figur 2 Cisco IP Phone 7912G – Ledningsforbindelser

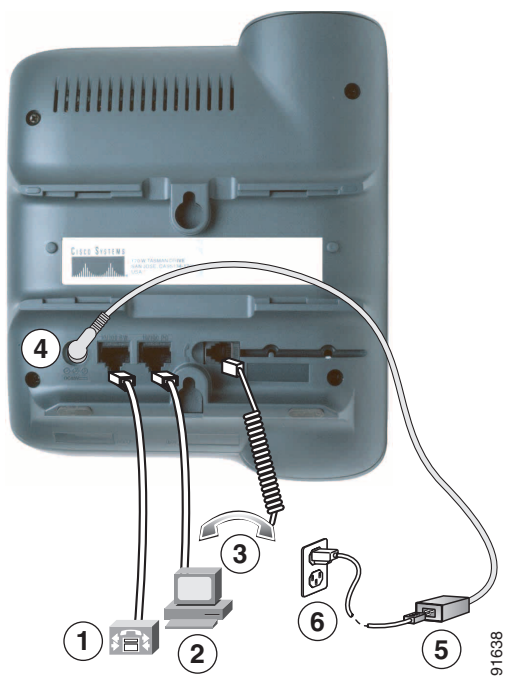

1	Netværksport (10/100 SW)	2	Adgangsport (10/100 PC)
3	Håndsætport	4	Port til jævnstrømsadapter (DC48V)
5	Strømforsyning fra Cisco (valgfri)	6	Kraftledning

Justering af håndsætholderen

Når du tilslutter telefonen, kan du justere håndsætholderen for at sikre dig, at modtageren ikke glider ud af holderen. Se tabellen nedenfor for at få instruktioner.

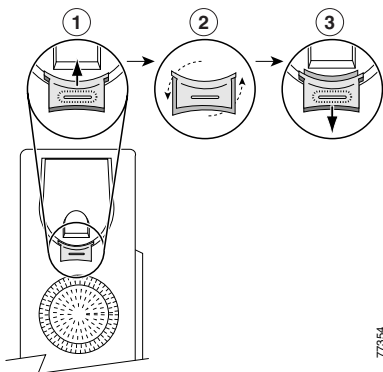

77954

1	Læg håndsættet til side, og træk i den firkantede plastiktap på håndsætholderen.
2	Drej tappen 180 grader.
3	Skub tappen tilbage i håndsætholderen. Et forlængerstykke stikker ud øverst på den roterede tap. Læg håndsættet tilbage i håndsætholderen.

Registrering hos TAPS

Når telefonen er tilsluttet til netværket, kan systemadministratoren bede dig om at autoregistrere telefonen ved hjælp af TAPS (Tool for Auto-Registered Phones Support). TAPS kan bruges enten til registrering af en ny telefon eller til at erstatte en eksisterende telefon.

Når du skal registrere telefonen hos TAPS, skal du løfte håndsættet, indtaste det TAPS-lokalnummer, du har fået af systemadministratoren, og følge de automatiserede anvisninger. Du skal muligvis indtaste hele dit lokalnummer, herunder områdenummeret. Læg røret på, når telefonen viser en bekræftelsesmeddelelse. Telefonen genstartes.

En oversigt over telefonen

Support af Cisco IP-telefonerne 7905G og 7912G:





- Talekommunikation over et datanetværk
- Telefonifunktioner, der gør det nemt at håndtere opkald
- Særlige funktioner, der udvider og tilpasser opkaldshåndteringsmulighederne
- Onlinestyling fra websiden Brugerindstillinger
- Adgang til netværksdata og -tjenester

Knapper og hardware



91031

1	Display	Viser funktioner som f.eks. klokkeslæt, dato, telefonnummer, opkalds-id, opkaldsstatus og programtaster.
2	Cisco IP Phone series	Angiver Cisco IP-telefonens modelnummer.

3	Taster	Gør det muligt at udføre de funktioner, der vises under de tilsvarende faner i displayet. Tasterne peger på de funktionsindstillinger, der vises nederst i displayet. De tilgængelige tastefunktioner afhænger af telefonens status (f.eks. om telefonen er aktiv eller inaktiv).
4	Knappen Navigation 	Gør det muligt at rulle igennem tekst, fremhæve menupunkter og vælge opkald, der vises i displayet. Knappen giver også adgang til hurtigkaldsnumre.
5	Knappen Menu 	Åbner en menu, der giver adgang til et beskedsystem, en telefonlog, telefonbøger, indstillinger og tjenester.
6	Knappen Hold 	Sætter det aktive opkald på hold, genoptager et opkald på hold og skifter mellem et aktivt opkald og et indgående opkald eller et aktivt opkald og et opkald på hold.
7	Tastatur	Fungerer som et tastatur på en almindelig telefon.
8	Knappen Lydstyrke 	Øger eller mindsker lydstyrken for håndsættet og højttaleren. Knappen justerer desuden lydstyrken for ringetonen (hvis røret er taget af).
9	Håndsæt	Fungerer som et almindeligt håndsæt. Lysdioden øverst på håndsættet blinker, når telefonen ringer, og forbliver tændt for at angive, at der er nye meddelelser (afhænger af beskedsystemet).
10	Sokkel	Giver mulighed for at telefonen kan stå bekvemt på skrivebordet.

Om betjening og tilgængelighed af funktioner

Betjeningen af Cisco IP-telefonen og de tilgængelige funktioner afhænger af det telefonselskab, som benyttes af dit firma, og også af, hvordan firmaets telefonsupport har konfigureret telefonsystemet. Nogle af de funktioner, der er taget med i denne telefonvejledning, er derfor muligvis ikke tilgængelige, eller de fungerer på en anden måde på det aktuelle telefonsystem. Kontakt support eller systemadministratoren, hvis du har spørgsmål omkring betjeningen eller tilgængeligheden af funktioner.

Opkaldshåndtering og navigationstip

Disse retningslinjer hjælper med at håndtere opkald og navigere i menuerne på Cisco IP-telefonen.

Om linjer i forhold til opkald

Det er nogle gange let at forveksle *linjer* med *opkald* på telefonen. Brug disse tip til at undgå dette:

Linjer

Telefonerne Cisco IP Phone 7905G og 7912G er enkeltlinjetelefoner, dvs. de understøtter én linje pr. lokalnummer. Systemadministratoren kan konfigurere linjen til at understøtte 1-6 opkald. Du kan derfor håndtere flere opkald, selvom du kun har én linje på telefonen.

Opkald

Opkald kan have forskellige tilstande. Der kan kun være ét opkald *aktivt* ad gangen. Et aktivt opkald kan være et forbundet opkald eller et igangværende opkald (du ringer til et nummer, eller et udgående opkald ringer). Andre opkald skal ringe ind, være på hold eller i fjernbrug (for delte linjer).



Røret på og af

Nogle opgaver og instruktioner på telefonen varierer, alt efter om røret er *på* eller *af*.

- Røret på – telefonens håndsæt ligger i holderen, der er ingen aktive opkald, og du har ikke nogen aktiv ringetone. Telefonen understøtter *opringning med røret på*, som sætter dig i stand til at indtaste eller vælge telefonnumre, før opkaldet aktiveres.
- Røret af – telefonens håndsæt er løftet af holderen, eller du har trykket på **Kald** eller **Nyt opk** for at få en klartone.

Vælg opkald

Mange telefonfunktioner kræver, at du vælger de opkald, som du vil bruge med en bestemt funktion. Du kan f.eks. have fire opkald på hold, men du vil kun forbinde to af dem til et conferenceopkald. Du kan vælge netop de opkald, du vil føje til conferenceopkaldet, før du aktiverer funktionen.

Hvis du vil...	Skal du...
Vælg et opkald 	Brug tasten Navigation til at rulle igennem listen over opkald, indtil markøren i venstre side af displayet er ud for det ønskede opkald.
Vælg et opkald 	Markere opkaldet og derefter trykke på mere > Vælg for at vælge opkaldet. Du skal muligvis trykke på tasten mere flere gange. Valgte opkald angives med et afkrydsningsmærke ud for dem. Du kan vælge flere opkald.

Skift mellem opkald

Telefonen understøtter op til seks opkald på én linje, alt efter hvordan systemadministratoren har konfigureret telefonen. Følgende tip kan hjælpe dig med at skifte mellem opkald på samme linje. Brug tasten **Navigation** til at rulle igennem listen over opkald.

Hvis du vil...	Skal du...
Se opkald på en linje	Se i telefonens display.
Skifte mellem opkald på en linje	Vælg det opkald, du vil skifte til, og trykke på Genopt .
Skifte fra et igangværende opkald for at besvare et indgående opkald	Trykke på Besvar . Derved besvares det nye opkald, og det første opkald sættes automatisk på hold.

Tip!

- Der kan kun være ét opkald aktivt ad gangen. Andre opkald sættes automatisk på hold.
- Når du har flere opkald på én linje, vises opkald med højeste rangfølge og længste varighed øverst på opkaldslisten.
- Indgående opkald vises først øverst i displayet, men flyttes ned til bunden, når de besvares.

Brug af funktionsmenuer

Hvis du vil...	Skal du...
Have adgang til funktionsmenuerne	Trykke på tasten Menu for at åbne funktionsmenuerne Meddelelser, Telefonbøger, Indstillinger og Tjenester.
Rulle gennem en liste eller menu	Trykke på tasten Navigation .
Vælg et menupunkt	Trykke på tasten Navigation for at markere et menupunkt og derefter trykke på Vælg . Eller trykke på den nummertast på telefonens tastatur, der svarer til nummeret, der vises ved siden af menupunktet.
Gå et niveau tilbage i en funktionsmenu	Trykke på Afslut . (Bemærk, at hvis du trykker på Afslut på det øverste niveau i en menu, lukkes menuen).
Lukke en funktionsmenu	Trykke på Afslut en eller flere gange, indtil menuen lukkes.
Afslutte alle menuer	Trykke på tasten Menu .

Indtastning og redigering af tekst

Hvis du vil...	Skal du...
Indtaste et bogstav på telefonens display	Trykke på det pågældende nummer på tastaturet en eller flere gange for at vælge et bogstav (små eller store bogstaver). Når du standser, flytter markøren automatisk frem, så du kan indtaste det næste bogstav.
Slette i en indtastning eller flytte markøren	Trykke på << eller Slet for at fjerne et bogstav eller et ciffer. Tryk på >> for at flytte markøren mod højre.

Grundlæggende opkaldshåndtering

I dette afsnit beskrives grundlæggende opkaldshåndteringsopgaver, som f.eks. foretagelse, besvarelse og omstilling af opkald samt oprettelse af conferenceopkald.

Foretagelse af opkald

Hvis du vil foretage et opkald, kan du bruge én af flere muligheder for at løfte røret, før eller efter du har indtastet et nummer.

Hvis du vil...	Skal du...
Ringe op, mens røret er løftet	Løfte røret og indtaste nummeret.
Ringe op, mens røret er på (uden ringetone)	Angive eller vælge et nummer ved at: <ul style="list-style-type: none">• Angive et telefonnummer på tastaturet.• Trykke på knappen Navigation for at få adgang til og vælge telefonnumre på listen over hurtigkaldsnumre. Gør derefter ét af følgende for at ringe op: <ul style="list-style-type: none">• Løft røret.• Tryk på Kald.
Ringe op, mens røret er på (med ringetone)	Trykke på Nyt opk , og indtaste nummeret.
Ringe op til det senest kaldte nummer	Trykke på Gentag .
Hurtigkald	Gøre ét af følgende: <ul style="list-style-type: none">• Tryk på knappen Navigation for at vælge et nummer på listen over hurtigkaldsnumre, og tryk derefter på Kald.• Angiv et indeksnummer for hurtigkald (1-99 på tastaturet), når røret er af, og tryk på KortNr. Se "Opsætning af hurtigkaldtaster" på side 26 for at få yderligere oplysninger.
Ringe op fra en opkaldslog	Trykke på knappen Menu , og vælg Telefonbøger > Ubesvarede opkald, Modtagne opkald, Egne opkald, Hurtigkald eller Telefonbogstjenesten . Hvis du vil ringe op fra et nummer, skal du rulle ned til det og løfte røret. Hvis du vil føje et præfiks eller andre cifre til nummeret, før du ringer op, skal du trykke på Redigér .

Hvis du vil...	Skal du...
Ringe op fra en firmatelefonbog	Trykke på knappen Menu og vælge Telefonbøger > Telefonbogstjenesten > Firmatelefonbog . Søg efter en liste ved at bruge tastaturet til at angive bogstaver. (Du kan søge ved hjælp af en del af et navn). Tryk på Søg . Hvis du vil ringe op fra en liste, skal du rulle ned til nummeret og løfte røret.
Ringe op fra en webside med en firmatelefonbog	Bruge funktionen Cisco WebDialer. Åbn en webbrowser, og gå til firmatelefonbogen. Klik på et telefonnummer i telefonbogen. Klik på Kald for at placere opkaldet. Klik på Læg på for at afslutte opkaldet. Se vejledningen <i>Tilpasning af Cisco IP-telefonen på internettet</i> for at få yderligere oplysninger.
Ringe op, når et andet opkald er aktivt	Trykke på knappen Hold . Foretag derefter et opkald, genopkald eller hurtigkald.
Modtage en meddelelse, når et optaget eller ringende lokalnummer bliver ledigt	Ringe op til nummeret og trykke på Notering , mens du lytter til optagettonen eller en ringelyd. Læg røret på. Når lokalnummeret bliver ledigt, høres en advarselstone, og en meddelelse vises i displayet. (Notering til dette nummer er ikke automatisk – du skal foretage opkaldet). Tryk på Notering , mens telefonen er inaktiv, hvis du vil se status for noteringsmeddelelsen. Tryk på Annull. for at annullere noteringsmeddelelsen. Notering er en speciel funktion, som systemadministratoren kan konfigurere for telefonen. Der er ikke adgang til denne funktion som standard.
Foretage et prioritetsopkald (rangfølge)	Angive MLLP-adgangsnummeret (som fås af systemadministratoren) efterfulgt af telefonnummeret. Se "Prioritering af vigtige opkald" på side 24 for at få yderligere oplysninger.
Ringe op fra et nummer i et personligt adressekartotek eller bruge en kortnummerkode	Trykke på knappen Menu og vælge Tjenester > Adressekartotekstjeneste eller Mine kvikopkald (de nøjagtige navne kan variere). Hvis du vil ringe op fra en liste, skal du rulle ned til nummeret og løfte røret. Hvis du vil have hjælp til at abonnere på adressekartotekstjenesten eller kortnummertjenesten, kan du se "Adgang til websiden Brugerindstillinger" på side 28.

Tip!

- Hvis du laver en fejl, mens du angiver et telefonnummer, kan du trykke på << for at slette ét eller flere cifre. Tryk på **Annull.** for at afslutte opkaldsforsøget eller lægge røret på.
- Hvis du ringer op, mens telefonrøret er på, kan du ikke bruge * eller # som første ciffer. Hvis du skal bruge disse taster, skal du løfte telefonrøret, mens du ringer.
- Noteringsmeddelelser kan ikke aktiveres, hvis det opkaldte nummer har viderestillet alle opkald til et andet lokalnummer.
- Du kan muligvis ikke ringe op, når et andet opkald er aktivt, hvis du har nået det maksimale antal opkald, der er konfigureret for linjen.
- Hvis systemadministratoren har deaktiveret telefonens højttaler, kan du ikke benytte opkaldsfunktioner med røret på.

Besvarelse af opkald

Løft røret for at besvare et opkald. Se flere funktioner i tabellen nedenfor.

Hvis du vil...	Skal du...
Skifte fra et igangværende opkald for at besvare et indgående opkald	Trykke på Besvar . Dermed besvares det nye opkald, og det første opkald sættes automatisk på hold. Se "Brug af Hold og Genopt" på side 15 for at få yderligere oplysninger.
Besvare et opkald ved hjælp af ventende opkald	Bede systemadministratoren om at konfigurere funktionen Ventende opkald for din telefon. Når funktionen er aktiveret, hører du en ventetone og får vist oplysninger om opkaldet, hvis du får et nyt opkald under et igangværende opkald. Tryk på Besvar for at besvare opkaldet. Hvis du vil vende tilbage til det oprindelige opkald, skal du bruge knappen Navigation til at vælge det ønskede opkald og derefter trykke på knappen Hold . Hvis du vil skifte mellem opkaldene, skal du bruge knappen Navigation til at vælge det ønskede opkald og derefter trykke på knappen Hold for at fortsætte opkaldet. Hvis du vil oprette et conferenceopkald mellem din telefon og to andre deltagere, skal du vælge de ønskede opkald og derefter trykke på Forbind .
Konfigurere telefonen til at forbinde et indgående opkald automatisk efter et ring eller to	Bede systemadministratoren konfigurere funktionen Auto-svar.
Hente eller tillade nogen at hente et ventende opkald på en anden telefon (f.eks. en telefon i et mødelokale)	Bruge Parkering. Se "Lagring og hentning af parkerede opkald" på side 20.
Bruge telefonen til at besvare et opkald, der ringer på en anden telefon	Bruge Gruppesvar. Se "Omdirigering af et indgående opkald, der ringer, til din telefon" på side 20.
Sende et indgående opkald direkte til beskedsystemet	Trykke på Afvis . Det indgående opkald omstilles automatisk til beskedsystemet.

Afslutning af opkald

Læg røret på, eller tryk på **Afslut**, hvis du vil afslutte et opkald.



Bemærk

Hvis du trykker på **Afslut**, behøver du ikke at lægge røret på for at afslutte opkaldet. Når håndsættet ikke er i holderen, angiver et ikon på skærmen, at røret er taget af, selvom der ikke er aktive opkald.

Brug af højttaleren

Cisco IP Phone 7905G og 7912G har en indbygget højttaler til håndfri betjening. Højttaleren kan kun bruges til at lytte til et opkald. Hvis du vil samtale, skal røret tages af.

Hvis du vil...	Skal du...
Lytte til den anden part i højttaleren	Trykke på Skærm og derefter lægge håndsættet på plads. Du vil kunne høre opkaldet, men du kan ikke samtale.
Lytte til den anden part ved hjælp af håndsættet	Løfte håndsættet og trykke på SkæFra .
Slå højttaleren fra og lægge på	Trykke på Afslut .
Justere lydstyrken for højttaleren	Trykke op eller ned på volumenknappen , når højttaleren er i brug. Hvis du vil gemme lydstyrken for højttaleren, skal du trykke på Gem .



Tip!

Hvis systemadministratoren har deaktiveret højttaleren på telefonen, er tasterne **Skærm** og **SkæFra** ikke tilgængelige. Du er nødt til at løfte håndsættet for at foretage og lytte til opkald.

Brug af Hold og Genopt

Der kan kun være ét opkald aktivt ad gangen. Alle andre opkald skal sættes på hold.

Hvis du vil...	Skal du...
Sætte opkald på hold	Vælg det opkald, du vil sætte på hold, og trykke på Hold . Knappen Hold skifter til rød, og opkaldsoplysningerne vises i displayet.
Fjerne et opkald fra hold	Vælg det opkald, du vil fjerne fra hold, og trykke på Genopt . Lyset i knappen Hold slukkes.

Tip!

- Når du aktiverer funktionen Hold, høres typisk musik eller en biplyd. Du skal derfor undgå at sætte et conferenceopkald på hold.
- Når du har flere opkald på én linje, vises det opkald øverst i displayet. Opkald, der er på hold, vises nedenunder.
- Du kan sætte op til seks opkald på hold, alt efter hvor mange opkald, der er konfigureret for din telefonlinje. Kontakt firmaets telefonsupport, hvis du har brug for at få konfigureret flere opkald til din telefonlinje.

Omstilling af et forbundet opkald

Omstilling omdirigerer et forbundet opkald. *Destinationen* er det nummer, som du vil omstille opkaldet til.

Hvis du vil...	Skal du...
Omstille et opkald uden at tale med modtageren af det omstillede opkald	Trykke på Omstil under et forbundet opkald og indtaste destinationsnummeret. Når du hører opkaldet ringe, skal du trykke på Omstil igen.
Tale med modtageren af det omstillede opkald, inden du omstiller et opkald (Meld samtale)	Trykke på Omstil og indtaste nummeret. Vent på, at modtageren af det omstillede opkald svarer. Hvis modtageren accepterer det omstillede opkald, skal du trykke på Omstil igen. Hvis modtageren afviser opkaldet, skal du trykke på Hold for at vende tilbage til det oprindelige opkald.
Omstille to aktuelle opkald til hinanden (Overfør)	Vælge det første opkald og trykke på flere > Vælg . Gentag proceduren for det andet opkald. Tryk på flere > Overfør fra et af de valgte opkald. De to opkald får forbindelse med hinanden, og du kobles fra opkaldet. Hvis du vil forblive på linjen med opkalderne, skal du bruge Forbind for at oprette en konference i stedet for. Se "Oprettelse af konferenceopkald" på side 16 for at få yderligere oplysninger.



Tip!

Du kan ikke overføre et opkald, der er på hold. Tryk på knappen **Hold** for at frigøre et ønsket opkald fra hold, og overfør derefter opkaldet.

Oprettelse af konferenceopkald

Konferenceopkald sætter tre eller flere parter i stand til at deltage i et opkald på samme tid. Cisco IP-telefonen understøtter flere typer konferenceopkald, alt efter behov og telefonens konfiguration. Følgende taster til konferenceopkald er muligvis tilgængelige for telefonen:

- **Konfer.** – brug denne tast til at oprette standardkonferencer (3-16 deltagere) ved at ringe til den enkelte deltager. Standardkonferencer (eller "ad hoc") er en standardfunktion, der er tilgængelig på de fleste telefoner.
- **Forbind** – brug denne tast til at oprette en standardkonference (3-16 deltagere) mellem flere opkald, der allerede findes på linjen. Standardkonferencer (eller "ad hoc") er en standardfunktion, der er tilgængelig på de fleste telefoner.
- **kBrydIn** – brug denne tast til at oprette en standardkonference (3-16 deltagere) på en delt linje. Dette er en valgfri funktion, der kun er tilgængelig for delte linjer, og som skal konfigureres af systemadministratoren.
- **MødMig** – brug denne tast til at være vært for en konference (op til 100 deltagere, alt efter konfigurationen), hvilket kræver, at deltagerne ringer op til et fastsat nummer på et bestemt tidspunkt. Dette er en valgfri funktion, som skal konfigureres af systemadministratoren. Se "Start af eller forbindelse til en Mød-Mig-konference" på side 18 for at få yderligere oplysninger.

Start af eller forbindelse til en standardkonference

En standardkonference (eller "ad hoc") gør det muligt for 3-16 personer at deltage i et enkelt opkald. Se tabellen nedenfor for at få yderligere oplysninger.

Hvis du vil...	Skal du...
Indbyde aktuelle opkaldere til at forbinde til en standardkonference	Vælg et opkald på linjen og tryk på Vælg . Gentag denne procedure for hvert enkelt opkald, du vil føje til konferencen. Tryk på flere > Forbind fra et af de valgte opkald. De valgte opkald føjes automatisk til konferencen.
Starte en standardkonference ved at ringe til flere deltagere	Tryk på flere > Konfer. under et forbundet opkald for at føje endnu en deltager til opkaldet. Indtast konferencedeltagerens telefonnummer. Når opkaldet går igennem, og du har talt med konferencedeltageren, skal du trykke på Konfer. igen for at føje denne deltager til opkaldet. Følg denne fremgangsmåde for at tilføje hver enkelt deltager.
Forbinde til en standardkonference	Besvare telefonen, når den ringer. Du behøver ikke gøre noget særligt for at forbinde til en standardkonference.
Forbinde til en standardkonference via en delt linje	Vælg det opkald, du vil forbinde til, på en fjerntelefon, der er på den delte linje, og tryk på kBrydIn .
Have vist en liste over konferencedeltagere	Vælg en aktiv konference og tryk på KonfLst . Deltagerne vises i den rækkefølge, hvormed de forbindes til konferencen, nedefra og op.
Have en opdateret liste over konferencedeltagere	Tryk på Opdatér , mens du får vist konferencelisten.
Se, hvem der startede konferencen	Finde den person, der står nederst på listen med en stjerne (*) ud for navnet, mens du får vist konferencelisten.
Fjerne en konferencedeltager	Rulle til deltagerens navn, fremhæve navnet og tryk på Fjern . Du kan kun fjerne deltagere, hvis du startede conferenceopkaldet.
Udelade den sidst tilføjede deltager i konferencen	Tryk på FjSenKo eller rulle til deltagerens navn for at fremhæve navnet øverst på listen over konferencedeltagere og tryk på Fjern . Den sidste deltager i konferencen findes altid øverst på listen. Du kan kun fjerne deltagere, hvis du startede conferenceopkaldet.
Afslutte en standardkonference	Lægge på eller tryk på Afslut .

Tip!

- Når du aktiverer funktionen Hold, høres musik eller en biplyd. Du skal derfor undgå at sætte et conferenceopkald på hold.
- Hvis du får en fejlmeddelelse, hvor der står "Ingen deltagerinfo", når du forsøger at bruge **Forbind**, skal du sikre dig, at du har valgt mindst ét opkald ud over det aktive opkald, som vælges automatisk.

Start af eller forbindelse til en Mød-Mig-konference

I modsætning til en standardkonference, hvor konferencearrangøren skal ringe op til deltagerne, sætter en Mød-Mig-konference deltagerne i stand til at ringe op til et Mød-Mig-konferencenummer på et foruddefineret tidspunkt for at forbinde til konferencen. Mød-Mig-konference er en speciel funktion, som eventuelt kan konfigureres af systemadministratoren.

Hvis du vil...	Skal du...
Oprette en MødMig-konference	Trykke på flere > MødMig . (Du skal muligvis trykke på tasten flere flere gange). Ring til det Mød-Mig-konferencenummer, du har fået af systemadministratoren eller support, og følg derefter taleinstruktionerne.
Forbinde til en MødMig-konference	Ring op til det MødMig-konferencenummer, du har fået af initiativtageren til konferencen. Du kan derefter forbinde, når initiativtageren har oprettet konferencen. Du behøver ikke at bruge tasten MødMig for at forbinde til en konference.
Afslutte en MødMig-konference	Lægge røret på.



Tip! En MødMig-konference kan normalt bestå af over 100 deltagere. Det maksimale antal bestemmes af systemadministratoren.

Viderestilling af opkald til et andet nummer

Du kan bruge Videresend alle for at omdirigere indgående opkald fra Cisco IP-telefonen til et andet nummer.



Tip!

Indtast destinationsnummeret for Videresend alle nøjagtigt, som hvis du ringede op til det fra din telefon på skrivebordet. Angiv f.eks. et adgangsnummer som f.eks. 9 eller områdenummeret efter behov.

Hvis du vil...	Skal du...
Konfigurere viderestilling på telefonen	Trykke på flere > Medflyt og indtaste et destinationstelefonnummer.
Annullere viderestilling på telefonen	Trykke på flere > Medflyt .
Konfigurere eller annullere viderestilling på computeren	Logge på websiden Brugerindstillinger, vælge enheden og derefter vælge Viderestil alle opkald til et andet nummer i hovedmenuen. Du kan konfigurere eller annullere viderestilling af opkald fra websiden om viderestilling. (Se oplysninger om logon under "Sådan logger du på websiden Brugerindstillinger" på side 28).
Bekræfte, at viderestilling er aktiveret	Se på ikonet for opkaldsstatus for linjen. Når viderestilling er aktiveret, vises en animeret pil over telefonikonet, og der vises en meddelelse på statuslinjen, der angiver det nummer, som opkald viderestilles til.

Tip!

- Opkald kan viderestilles til en almindelig analog telefon eller en anden IP-telefon, selvom systemadministratoren kan begrænse viderestillingsfunktionen til numre i virksomheden.
- Du kan altid annullere viderestilling på telefonen, selvom du har konfigureret den fra websiden Brugerindstillinger.

Avanceret opkaldshåndtering

Avancerede opkaldshåndteringsopgaver omfatter specielle funktioner (ikke-standard) for telefonen, som kan konfigureres af systemadministratoren, alt efter behov for opkaldshåndtering og det aktuelle arbejdsmiljø. Du har ikke adgang til disse funktioner som standard.

Lagring og hentning af parkerede opkald

Du kan "parkere" et opkald, når du vil gemme opkaldet, så du eller en anden kan hente det fra en anden telefon i Cisco CallManager-systemet (f.eks. ved en kollegas skrivebord eller i et mødelokale).

Parkering er en speciel funktion, som kan konfigureres af systemadministratoren.

Hvis du vil...	Skal du...
Gemme et aktivt opkald med Parkering	Trykke på flere > Parkér under en samtale. Displayet viser det specifikke parkeringsnummer, som opkaldet gemmes under. Bemærk parkeringsnummeret, og læg på.
Hente et parkeret opkald	Angive parkeringsnummeret fra en Cisco IP-telefon i netværket for at oprette forbindelse til opkaldet.



Bemærk

Du har et begrænset tidsrum til at hente det parkerede opkald, før det vender tilbage til den oprindelige destination og ringer der igen. Kontakt systemadministratoren angående denne tidsgrænse.

Omdirigering af et indgående opkald, der ringer, til din telefon

Med Gruppervar kan du omdirigere et opkald, der ringer på en kollegas telefon, til din egen telefon, så du kan besvare det.

Gruppervar er en speciel funktion, som kan konfigureres af systemadministratoren, alt efter behov og det aktuelle arbejdsmiljø. Funktionen kan f.eks. bruges, hvis flere kolleger ofte deler opgaven med at besvare opkald.

Hvis du vil...	Skal du...
Besvare et opkald, der ringer på et andet lokalnummer i gruppen	Løfte røret og trykke på flere > GrSvar . Opkaldet ringer nu på din telefon. Tryk på Besvar .
Besvare et opkald, der ringer på et andet lokalnummer uden for gruppen	Løfte røret og trykke på flere > GrSv2 . Indtast nummeret for gruppebesvarelse, som du har fået af systemadministratoren. Opkaldet ringer nu på din telefon. Tryk på Besvar .



Bemærk

En "gruppe" for Gruppesvar defineres af systemadministratoren.

Om delte linjer

Systemadministratoren kan give dig en "delt" linje. Funktioner for delte linjer gælder ikke for ikke-delte standardlinjer. En delt linje har typisk to hovedanvendelser:

- En person anvender en delt linje på flere telefoner – din delte linje, lokalnummer 23456, anvendes f.eks. på dit skrivebord og på telefonen i laboratoriet. Et indgående opkald til lokalnummer 23456 ringer på dit skrivebord og telefonen på laboratoriet, og du kan bruge begge telefoner til at besvare opkaldet.
- Flere folk deler en linje – du kan f.eks. være en leder, der deler en linje og et lokalnummer med din assistent. Et indgående opkald til lokalnummeret ringer på begge jeres telefoner.

Fjernbrug i anvendelse

Du kan foretage opkald ved hjælp af en delt linje, som du ville med en hvilken som helst anden linje – selv når displayet viser "Fjernbrug i anvendelse". Fjernbrug i anvendelse angiver, at en kollega, som du deler telefonlinjen med, bruger telefonen. Når displayet viser "Fjernbrug i anvendelse", kan du også se oplysninger om kollegaens opkald, f.eks. det opkaldte nummer og opkaldets varighed. Omvendt vises oplysningerne om dit opkald på kollegaens telefon, når du bruger den delte linje. Hvis du bruger en delt linje, men ikke ønsker at andre skal kunne se oplysninger om dine opkald, kan du aktivere privat-funktionen på din telefon. Se "Sådan forhindrer du andre i at se eller forbinde til et opkald på en delt linje" på side 23 for at få yderligere oplysninger om brug af privat-funktionen på en delt linje.



Tip!

Hvis privat-funktionen er aktiveret på den delte linje, og du ringer op, vises "Fjernbrug i anvendelse" ikke på de andre telefoner, der deler linjen.

Det maksimale antal understøttede opkald på en delt linje

Systemadministratoren kan konfigurere den delte linje til at understøtte et andet antal opkald end dine kolleger, som du deler linjen med. Det kan således være, at du nogle gange ikke kan foretage et nyt opkald på en delt linje, selvom din kollega kan.

Det kan f.eks. være, at du har det delte lokalnummer 78888, og din telefon er konfigureret til at understøtte maksimalt fire opkald på denne delte linje. En af dine kolleger har imidlertid en telefon, der understøtter maksimalt fem opkald på den samme delte linje, 78888. Hvis der allerede er fire aktive opkald på den delte linje, er tasten **Nyt opk** ikke tilgængelig, og der kan ikke foretages et nyt opkald ved hjælp af den delte linje. Din kollega kan imidlertid godt foretage et nyt opkald på den delte linje, fordi hendes telefon understøtter op til fem opkald på den delte linje, og ikke blot fire.

Din deltagelse i et opkald på en delt linje

Hvis du bruger en delt linje, kan du bruge kBrydIn til at deltage i et igangværende opkald og ændre det til en standardkonference. Det giver alle opkaldsdeltagere de samme funktioner, som er tilgængelige i standardkonferencer (se "Oprettelse af konferenceopkald" på side 16 for flere detaljer), og der kan føjes yderligere deltagere til opkaldet.

Når du bruger kBrydIn, kan andre deltagere på opkaldet høre en tone og en kort afbrydelse af opkaldet, og opkaldsoplysningerne ændres på skærmen. Når du lægger røret på, forbliver opkaldet et konferenceopkald, hvis mindst tre deltagere bliver tilbage.

Hvis du vil...	Skal du...
Have vist aktuelle opkald på den delte linje	Se på displayet. Hvis der står "Fjernbrug i anvendelse" er der aktive opkald på den delte linje. Der vises oplysninger om alle ikke-private opkald. Hvis din kollega, som du deler telefonlinjen med, imidlertid har aktiveret privat-funktionen og har aktive opkald, kan du ikke se i displayet, at linjen er i brug.
Deltage i et opkald af typen Fjernbrug i anvendelse og oprette et konferenceopkald	Vælge det opkald af typen Fjernbrug i anvendelse, som du vil deltage i, og trykke på kBrydIn .





Bemærk

Du kan ikke bruge **kBrydIn** til at deltage i et igangværende opkald, hvis initiativtageren har aktiveret privat-funktionen.

Sådan forhindrer du andre i at se eller forbinde til et opkald på en delt linje

Hvis du bruger en delt linje, kan du bruge privat-funktionen til at forhindre at andre, der deler denne linje, kan se eller forbinde til opkald på denne linje.

Hvis du vil...	Skal du...
Aktivere privat-funktionen for at forhindre andre i at se eller forbinde til et opkald på en delt linje	Trykke på flere > Privat . Når privat-funktionen er aktiveret, vises ikonet for privat-funktion til  ved siden af telefonnummeret i displayet.
Deaktivere privat-funktionen for at tillade andre at se eller forbinde til et opkald på en delt linje	Trykke på flere > Privat . Når privat-funktionen er deaktiveret, vises ikonet for privat-funktion fra  ved siden af telefonnummeret i displayet.

Tip!

- Hvis privat-funktionen er aktiveret på den delte linje, og du ringer op, vises "Fjernbrug i anvendelse" ikke på de andre telefoner, der deler linjen. Der vises ingen angivelse, når linjen er i brug.
- Hvis alle andre telefoner, der deler den samme linje, har aktiveret privat-funktionen, kan du stadig foretage nye opkald ved hjælp af den delte linje. Du kan imidlertid ikke forbinde til igangværende opkald ved hjælp af den delte linje.
- Privat-funktionen gælder for alle delte linjer på telefonen. Hvis du derfor har flere delte linjer på din telefon, og privat-funktionen er aktiveret på din telefon, er der ikke nogen, der deler en linje med din telefon, der kan se eller forbinde til dine opkald på nogen af de delte linjer.

Spring af mistænkelige opkald

Hvis du modtager mistænkelige eller maliciøse opkald, kan systemadministratoren tilføje funktionen Identificering af maliciøse opkald på telefonen. Denne funktion gør det muligt at identificere mistænkelige opkald ved at igangsætte en serie automatiske sporings- og underretningsmeddelelser.





Hvis du vil...	Skal du...
Identificere et mistænkeligt opkald	Trykke på MCID . Hvis MCID-anmodningen lykkes, hører du en speciel tone og ser meddelelsen "MCID lykkedes" på telefonen. Opkaldet forbliver aktivt, indtil du afslutter opkaldet.

Prioritering af vigtige opkald

I specielle miljøer, f.eks. på kontorer ved militæret eller myndighederne, skal du måske foretage og modtage opkald, der haster eller er meget vigtige. Disse vigtige opkald kan kræve en højere prioritetshåndtering, som f.eks. at være i stand til at omgå andre opkald. Hvis du har brug for denne specielle opkaldshåndtering, kan systemadministratoren føje flere niveauer af rangfølge og forrang (MLPP) til din telefon.

Husk disse betegnelser:

- *Rangfølge* angiver den prioritet, der er knyttet til et opkald.
- *Forrang* er den proces, hvor et eksisterende opkald med lavere prioritet afsluttes, mens et opkald med en højere prioritet, som sendes til din telefon, accepteres.

Hvis du vil...	Skal du...
Vælge et prioritetsniveau (rangfølge) for et udgående opkald	Kontakte systemadministratoren for at få en liste over tilhørende rangfølgenumre for opkald (fra laveste til højeste).
Foretage et prioritetsopkald (rangfølge)	Angive MLLP-adgangsnummeret (som fås af systemadministratoren) efterfulgt af telefonnummeret.
Modtage et prioritetsopkald (rangfølge)	Høre ventetonen, der indikerer det specielle opkald, og bemærke det specielle ikon, der vises for det indgående opkald.
Se prioritetsniveauet for et opkald	Se opkald med højere prioritet øverst på opkaldslisten. Følgende ikoner angiver den tildelte prioritet: (intet ikon) Normalt opkald (rutineopkald)  Prioritetsopkald  Opkald af mellemhøj prioritet (straks)  Opkald af høj prioritet (blink)  Opkald af højeste prioritet (blink for tilsidesættelse)
Acceptere et opkald med en højere prioritet	Afslutte det aktive opkald og besvare opkaldet med den højere prioritet, når du hører ventetonen, der indikerer det specielle opkald.
Modtage et opkald med forrang	Under et aktivt opkald hører du en vedvarende tone i ca. 10 sekunder. Opkaldet med forrang tilsidesætter derefter det aktive opkald.

Tip!

- Når du foretager eller modtager et MLPP-aktiveret opkald, hører du specielle ringetoner og toner for ventende opkald, som er anderledes end standardtonerne.
- Hvis du angiver et ugyldigt MLPP-adgangsnummer, bliver du af en talemeddelelse advaret om fejlen.

Tilpasning af telefonindstillinger

Du kan tilpasse din Cisco IP-telefon ved at ændre indstillingerne, som det er beskrevet i tabellerne nedenfor.



Bemærk

- De fleste indstillinger er tilgængelige på telefonen, men nogle enkelte er tilgængelige online på websiden Brugerindstillinger. Se "Adgang til websiden Brugerindstillinger" på side 28 for at få yderligere oplysninger.
- Hvis du vil gendanne tidligere gemte indstillinger på telefonen, skal du vælge **Indstillinger** > **flere** > **Gendan**.
- Hvis du vil gendanne de indstillinger, telefonen fik, da den blev produceret, skal du vælge **Indstillinger** > **flere** > **Fabrik**. Alle dine tidligere gemte ændringer nulstilles.

Justering af lydstyrken

I tabellen nedenfor beskrives det, hvordan du justerer og gemmer lydstyrkeniveauer på telefonen.

Hvis du vil...	Skal du...
Justere lydstyrken for et opkald 	Trykke på volumenknappen under et opkald, eller når du hører en ringetone. Lydstyrkeniveauet justeres således for den nuværende aktive lydtilstand. Hvis du f.eks. øger lydstyrken, mens du bruger håndsættet, har det ingen indflydelse på lydstyrken i højttaleren. Tryk på Gem for at bevare den nye lydstyrke som standardniveau for denne lydtilstand. Hvis telefonen også skal bevare lydstyrke-indstillingen efter genstart, skal du trykke på knappen Menu og vælge Indstillinger > Gem .
Justere lydstyrken for ringetonen	Trykke på volumenknappen, mens håndsættet er i holderen. Ringetonens nye lydstyrke gemmes automatisk.



Tip!

Hvis du justerer lydstyrken for håndsættet eller højttaleren uden at gemme ændringen, vender lydstyrken tilbage til det niveau, der tidligere har været gemt, næste gang du vælger den pågældende lydtilstand.

Tilpasning af ringetoner

Du kan ændre ringetonen, som du har lyst til, og så du bedre kan skelne opkald til din telefon fra opkald til andres telefoner i nærheden.

Hvis du vil...	Skal du...
Ændre ringetonen	Trykke på knappen Menu og vælge Indstillinger > Ringetype . Rul gennem ringetyperne med knappen Navigation , og tryk på Afspil for at høre de valgte ringetyper. Når du finder den ønskede ringetype, skal du trykke på Vælg og OK .

Opsætning af hurtigkaldtaster

Der kan indstilles op til fire hurtigkaldtaster på Cisco IP Phone 7905G og 7912G.

Du kan opsætte hurtigkaldtaster via websiden Brugerindstillinger som beskrevet i tabellen nedenfor. Se "Adgang til websiden Brugerindstillinger" på side 28 for at få yderligere oplysninger.



Bemærk Systemadministratoren kan tildele hurtigkaldtaster til telefonen. Han eller hun kan også begrænse antallet af hurtigkaldtaster, som du kan konfigurere.

Hvis du vil...	Skal du...
Opsætte hurtigkaldtaster	Logge på websiden Brugerindstillinger, vælge enheden og derefter vælge Tilføj/Opdater dine hurtigkald i hovedmenuen. Indtast et telefonnummer og navn til hver tilgængelig hurtigkaldtast. Angiv nummeret nøjagtigt, som hvis du skulle ringe til det fra telefonen på dit skrivebord. Angiv f.eks. en adgangskode som f.eks. 9 eller evt. et områdenummer. Det navn, du indtaster, vises ud for hurtigkaldtasten på skærmen.
Fjerne et hurtigkaldsnummer	Slette telefonnummeret og teksten i vinduet Tilføj/Opdater dine hurtigkald .

Hvis du vil vide mere om, hvordan du ringer op vha. hurtigkaldtaster, kan du se "Foretagelse af opkald" på side 12.

Brug af besked, opkaldslogge og telefonbøger

Du kan bruge funktionsknapper til at få adgang til beskeder, opkaldslogge og telefonbøger som beskrevet i tabellen nedenfor.



Bemærk

Firmaet fastsætter den beskedtjeneste, som telefonsystemet bruger. Se den dokumentation, der fulgte med beskedtjenesten, for at få nøjagtige og detaljerede oplysninger om brug af denne tjeneste.

Hvis du vil...	Skal du...
Opsætte og tilpasse beskedtjenesten	Trykke på Meddelelse og følge de automatiserede anvisninger. Du kan også opsætte beskeder ved at trykke på knappen Menu og vælge Meddelelser . Systemadministratoren kan oplyse standardadgangskoden til beskedtjenesten. Af sikkerhedsmæssige årsager skal du ændre standardadgangskoden så hurtigt som muligt.
Se, om du har en ny besked	Se, om der er et rødt lys på håndsættet.
Lytte til beskeder eller have adgang til beskedmenuen	Trykke på Meddelelse og følge de automatiserede anvisninger. Du kan også få adgang til beskedsystemet ved at trykke på knappen Menu og vælge Meddelelser .
Have vist opkaldslogge	Trykke på knappen Menu og vælge Telefonbøger > Ubesvarede opkald, Egne opkald eller Modtagne opkald . Der kan maksimalt gemmes 10 numre i en log.
Ring op via en opkaldslog	Vælge et nummer i opkaldsloggen, redigere nummeret (hvis nødvendigt) og løfte røret. Hvis du skal redigere det nummer, der er vist i loggen (f.eks. for at tilføje eller fjerne et præfiks), skal du trykke på Redigér efterfulgt af << for at slette cifre eller >> for at flytte markøren til højre. Brug tastaturet til at indtaste cifre.
Ring op fra en firmatelefonbog	Trykke på knappen Menu og vælge Telefonbøger > Firmatelefonbog (det nøjagtige navn kan variere). Søg efter et nummer ved at indtaste bogstaver med tastaturet. (Du kan søge ved hjælp af en del af et navn). Hvis du vil ringe op fra et nummer, skal du vælge opkaldsposten og løfte røret.
Slette opkaldslogge	Trykke på knappen Menu og vælge Telefonbøger > Ryd .

Adgang til websiden Brugerindstillinger

Da Cisco IP-telefonen er en netværksenhed, kan den dele oplysninger med andre netværksenheder i virksomheden, herunder din computer og webbaserede tjenester, som du kan få adgang til med en browser på computeren.

Du kan etablere, tilpasse og aktivere telefontjenester samt styre indstillinger og funktioner fra computeren ved hjælp af websiden Brugerindstillinger i Cisco Call Manager. I dette afsnit beskrives det, hvordan du får adgang til websiden Brugerindstillinger, og hvordan du abonnerer på telefontjenester. Se *Tilpasning af Cisco IP-telefonen på internettet* på følgende URL-adresse for at få oplysninger om de funktioner, du kan konfigurere, og de telefontjenester du kan abonnere på:

http://www.cisco.com/univercd/cc/td/doc/product/voice/c_ipphon/index.htm



Bemærk

Hvis din virksomhed ikke anvender Cisco CallManager som opkaldshåndteringsagent for telefonsystemet, har du ikke websiden Brugerindstillinger.

Sådan logger du på websiden Brugerindstillinger

Fremgangsmåde

- Trin 1** Få fat i en URL til Brugerindstillinger, et bruger-id og en standardadgangskode fra systemadministratoren. For eksempel:
- URL-adresse for Brugerindstillinger:** <http://callmanager/ccmuser/logon.asp>
 - Bruger-id:** <dit navn>
 - Standardadgangskode:** <12345>
- Trin 2** Åbn en webbrowser på computeren, og indtast URL'en (som du fik af systemadministratoren), og log på.
- Trin 3** Vælg enhedstypen (telefonmodellen) i hovedmenuen på rullelisten "Vælg en enhed".
- Når du har foretaget dit valg, vises der en kontekstsensitiv menu med indstillinger, der er gældende for din enhedstype.
-

Tip til navigation på websiden Brugerindstillinger

- Vælg enheden på menusiden for at se alle dine indstillinger.
- Klik på **Opdatér** for at anvende og gemme dine ændringer.
- Klik på **Tilbage til menuen** for at komme tilbage til den kontekstsensitive menu.
- Klik på **Log af** for at forlade brugersiderne.

Abonnement på telefontjenester

Før du kan abonnere på telefontjenester på telefonen, skal du abonnere på dem ved hjælp af computeren for at få adgang til websiden Brugerindstillinger.

Tjenester kan omfatte:

- Webbaserede oplysninger, som f.eks. aktiekurser, filmoversigter og vejrudsigter
- Netværksdata, som f.eks. firmakalendere og søgbare telefonbøger
- Telefonfunktioner, som f.eks. Mine kvikopkald og et personligt adressekartotek

Se tabellen nedenfor for at få flere oplysninger.

Hvis du vil...	Skal du gøre dette, når du har logget på og valgt enhedstypen...
Abonnere på en tjeneste	Vælg Konfigurér dine Cisco IP Telefontjenester i hovedmenuen. Vælg en tjeneste på rullelisten "Tilgængelige tjenester", og klik på Fortsæt . Indtast yderligere oplysninger ved anmodning derom (f.eks. postnummer eller PIN-kode), og klik derefter på Abonnér .
Ændre eller ophæve abonnementer	Vælg Konfigurér dine Cisco IP Telefontjenester i hovedmenuen. Klik på en tjeneste i panelet "Abonnement på tjenester". Klik på Opdatér , når du har foretaget ændringerne, eller klik på Ophæv abonnement .
Have adgang til en tjeneste på telefonen	Tryk på knappen Menu på telefonen, og vælg derefter Tjenester . Der vises en liste over tjenester, som du abonnerer på, eller som systemadministratoren har tildelt dig.
Have mere at vide om brug af telefontjenester	Se <i>Tilpasning af Cisco IP-telefonen på internettet</i> på følgende URL-adresse: http://www.cisco.com/univercd/cc/td/doc/product/voice/c_ipphon/index.htm

Om yderligere konfigurationsindstillinger

Systemadministratoren kan konfigurere din telefon til at bruge specifikke skabeloner for knapper og taster sammen med specielle relevante tjenester og funktioner. I tabellen nedenfor findes en oversigt over nogle af de konfigurationsindstillinger, som du kan tage op med administratoren af telefonsystemet afhængigt af opkaldsbehov eller arbejdsmiljø.

Hvis du...	Skal du...	Yderligere oplysninger fås ved at...
Har behov for at kunne håndtere flere opkald på telefonlinjen	Bede systemadministratoren om at konfigurere linjen, så den understøtter flere kald. Telefonlinjen kan maksimalt understøtte seks opkald.	Kontakte systemadministratoren eller telefonsupportafdelingen.
Har brug for flere hurtigkaldtaster	Først kontrollere, at du bruger alle de aktuelt tilgængelige hurtigkaldtaster. Hvis du har brug for yderligere hurtigkaldtaster, kan du overveje at abonnere på tjenesten Kortnummer.	Se: <ul style="list-style-type: none">• "Opsætning af hurtigkaldtaster" på side 26• "Abonnement på telefontjenester" på side 29
Ønsker at bruge et lokalnummer til flere telefoner	Anmode om en delt linje. På den måde får du mulighed for at bruge ét lokalnummer til f.eks. telefonen på dit skrivebord og mobiltelefonen.	Se "Om delte linjer" på side 21.
Deler telefoner eller kontorplads med kolleger	Overvej at bruge: <ul style="list-style-type: none">• Parkering til at gemme og hente opkald uden at bruge omstillingsfunktionen• Gruppesvar til at besvare opkald, der ringer på en anden telefon, ved hjælp af din egen telefon• En delt linje	<ul style="list-style-type: none">• Tale med systemadministratoren eller telefonsupportafdelingen om at få disse funktioner.• Se "Avanceret opkaldshåndtering" på side 20 for at få anvisninger på, hvordan du bruger disse funktioner.
Logger på din telefon fra en anden telefon	Bede systemadministratoren om at konfigurere tjenesten Lokalnummer Mobilitet til din telefon.	Se "Brug af tjenesten Lokalnummer Mobilitet" i vejledningen <i>Tilpasning af Cisco IP-telefonen på internettet</i> på adressen http://www.cisco.com/univercd/cc/td/doc/product/voice/c_ipphon/index.htm

Fejlfinding på telefonen

I dette afsnit beskrives det, hvordan du får adgang til oplysninger om Cisco IP-telefonen og telefonopkald, der hjælper systemadministratoren eller teknikeren med at diagnosticere problemer med telefonen. Oplysningerne i dette afsnit er kun nødvendige, hvis administratoren beder dig udføre én af handlingerne.

Hvis du bliver bedt om at...	Skal du...
Finde data om netværkskonfigurationen	Trykke på knappen Menu og vælge Indstillinger > Netværkskonfiguration . Vælg det netværkskonfigurationspunkt, du vil have vist. Tryk på Annull. for at forlade denne menu.
Finde statusdata	Trykke på knappen Menu og vælge Indstillinger > Status . Vælg det statuspunkt, du vil have vist. Du kan få vist statusmeddelelser, netværksstatistik og firmwareversion for telefonen.
Finde information om telefonmodel	Trykke på knappen Menu og vælge Indstillinger > Modelinformation . Brug knappen Navigation til at rulle gennem og få vist modelinformation for telefonen.



Bemærk

Systemadministratoren kan fjerne din adgang til menuen **Indstillinger**. Derfor kan du muligvis ikke få adgang til netværkskonfigurationsdata, statusdata eller modelinformation for telefonen.

Brug af værktøjet Kvalitetsrapporter

Systemadministratoren kan midlertidigt konfigurere Cisco IP-telefonen med værktøjet Kvalitetsrapporter for at finde årsagen til problemer med telefonopkald. Med værktøjet Kvalitetsrapporter kan du bruge tasten **VKR** til at sende oplysninger om problematiske telefonopkald til systemadministratoren.

Alt efter hvordan systemadministratoren har konfigureret værktøjet Kvalitetsrapporter for din telefon, kan du bruge tasten **VKR** på én af to måder:

Hvis du vil...	Skal du...
Rapportere et problem med lyden på det aktuelle opkald hurtigt	Trykke på flere > VKR , mens du er i gang med et opkald. Telefonsystemet indsamler og logger lyddata for det aktuelle opkald og sender oplysningerne til systemadministratoren.
Rapportere et problem med telefonopkald	Trykke på flere > VKR . Vælg det problem, du vil rapportere, på listen over problemkategorier. Nogle problemkategorier omfatter en årsagskode, som du kan vælge for at få yderligere oplysninger om problemet. Telefonsystemet dirigerer disse oplysninger til systemadministratoren, så han/hun kan diagnosticere problemet.

Betingelser for Ciscos etårige begrænsede garanti på hardware

Der er specielle betingelser for din hardwaregaranti og forskellige tjenester, som du kan bruge under garantiperioden. Din formelle garantierklæring, herunder den garanti, der gælder for Cisco-softwaren, er medtaget på den cd, der følger med Cisco-produktet. Følg disse trin for at få adgang til og hente *Ciscos informationspakke* og dit garantidokument fra cd'en eller via Cisco.com.

Åbn browseren, og gå til denne webside:

http://www.cisco.com/univercd/cc/td/doc/es_inpk/cetrans.htm

Siden med garantier og licensaftaler vises.

1. Følg disse trin for at læse *Ciscos informationspakke*:

- a. Klik på feltet **Information Packet Number**, og kontroller, at varenummeret 78-5235-03A0 er fremhævet.
- b. Vælg det sprog, som du vil læse dokumentet på.
- c. Klik på **Go**.

Siden med Ciscos begrænsede garanti og softwarelicens fra informationspakken vises.

- d. Læs dokumentet online, eller klik på ikonet **PDF** for at downloade og udskrive dokumentet i PDF-format (Adobe Portable Document).



Bemærk

Du skal have installeret Adobe Acrobat Reader for at få vist og udskrive PDF-filer. Du kan downloade fremviseren fra Adobes websted: <http://www.adobe.com>

2. Følg disse trin for at læse oversatte og lokaliserede garantioplysninger om dit produkt:

- a. Indtast varenummeret i feltet Warranty Document Number:
78-10747-01C0
- b. Vælg det sprog, som du vil have vist dokumentet på.
- c. Klik på **Go**.
Ciscos garantiside vises.
- d. Læs dokumentet online, eller klik på ikonet **PDF** for at downloade og udskrive dokumentet i PDF-format (Adobe Portable Document).

Du kan også kontakte webstedet med Cisco-service og -support for at få hjælp:

http://www.cisco.com/public/Support_root.shtml.

Varighed af hardwaregaranti

Et (1) år

Regler omkring erstatning, reparation og refundering af hardware

Cisco eller servicecenteret bestræber sig så vidt muligt på at sende en reservedel inden for ti (10) arbejdsdage efter modtagelsen af en RMA-anmodning (Return Materials Authorization). De faktiske leveringstider kan variere afhængigt af kundens placering.

Cisco forbeholder sig retten til at refundere indkøbsprisen som en eneste garanti.

Sådan får du et RMA-nummer

Kontakt det firma, hvor du har købt produktet. Hvis du har købt produktet direkte fra Cisco, skal du kontakte Ciscos salgsafdeling og en servicerepræsentant.

Udfyld nedenstående oplysninger, og opbevar dem som reference.

Firmaprodukt købt hos	
Firmas telefonnummer	
Produktmodelnummer	
Produktserienummer	
Nummer på vedligeholdelseskontrakt	

**Hovedsæde**

Cisco Systems, Inc.
170 West Tasman Drive
San Jose, CA 95134-1706
USA
www.cisco.com

Tlf: +1 408 526-4000
+1 800 553-NETS (6387)
Fax: +1 408 526-4100

Hovedkontor for Europa

Cisco Systems International BV
Haarlerbergpark
Haarlerbergweg 13-19
1101 CH Amsterdam
Holland
www-europe.cisco.com

Tlf: +31 0 20 357 1000
Fax: +31 0 20 357 1100

**Hovedkontor for Nord-,
Syd- og Centralamerika**

Cisco Systems, Inc.
170 West Tasman Drive
San Jose, CA 95134-1706
USA
www.cisco.com

Tlf: +1 408 526-7660
Fax: +1 408 527-0883

**Hovedkontor for
Asien/Stillehavsområdet**

Cisco Systems, Inc.
Capital Tower
168 Robinson Road
No. 22-01 to No. 29-01
Singapore 068912
www.cisco.com

Tlf: +65 6317 7777
Fax: +65 6317 7799

Cisco Systems har mere end 200 kontorer i følgende lande. Adresser, telefonnumre og faxnumre er angivet på

Cisco websted på adressen www.cisco.com/go/offices

Argentina • Australien • Belgien • Brasilien • Bulgarien • Canada • Chile • Colombia • Costa Rica • Danmark • Dubai • Filippinerne • Finland • Forenede Arabiske Emirater • Frankrig
Grækenland • Holland • Hongkong • Indien • Indonesien • Irland • Israel • Italien • Japan • Kina • Korea • Kroatien • Luxembourg • Malaysia • Mexico • New Zealand • Norge • Peru
Polen • Portugal • Puerto Rico • Rumænien • Rusland • Saudi Arabien • Schweiz • Singapore • Skotland • Slovakiet • Slovenien • Spanien • Storbritannien • Sverige • Sydafrika
Taiwan • Thailand • Tjekkiet • Tyrkiet • Tyskland • Ungarn • USA • Venezuela • Vietnam • Zimbabwe • Østrig

CCIP, CCSP, Cisco Arrow-logoet, Cisco *Powered* Network-mærket, Cisco Unity, Follow Me Browsing, FormShare og StackWise er varemærker tilhørende Cisco Systems, Inc.; Changing the Way We Work, Live, Play, and Learn og iQuick Study er tjenesteydelser tilhørende Cisco Systems, Inc. – og Aironet, ASIST, BPX, Catalyst, CCDA, CCDP, CCIE, CCNA, CCNP, Cisco, Cisco Certified Internetwork Expert-logoet, Cisco IOS, Cisco IOS-logoet, Cisco Press, Cisco Systems, Cisco Systems Capital, Cisco Systems-logoet, Empowering the Internet Generation, Enterprise/Solver, EtherChannel, EtherSwitch, Fast Step, GigaStack, Internet Quotient, IOS, IP/TV, iQ Expertise, iQ-logoet, iQ Net Readiness Scorecard, LightStream, Linksys, MGX, MICA, Networkers-logoet, Networking Academy, Network Registrar, *Packet*, PIX, Post-Routing, Pre-Routing, RateMUX, Registrar, ScriptShare, SlideCast, SMARTnet, StrataView Plus, Stratm, SwitchProbe, TeleRouter, The Fastest Way to Increase Your Internet Quotient, TransPath og VCO er registrerede varemærker tilhørende Cisco Systems, Inc. og/eller dets associerede eller tilknyttede virksomheder i USA og bestemte andre lande.

Alle andre varemærker, der er nævnt i dette dokument eller på websiden, tilhører deres respektive ejere. Brugen af ordet "partner" angiver ikke et kompagniskab mellem Cisco og andre virksomheder. (0402R)